

お客様各位

カタログ等資料中の旧社名の扱いについて

2010年4月1日を以ってNECエレクトロニクス株式会社及び株式会社ルネサステクノロジが合併し、両社の全ての事業が当社に承継されております。従いまして、本資料中には旧社名での表記が残っておりますが、当社の資料として有効ですので、ご理解の程宜しくお願い申し上げます。

ルネサスエレクトロニクス ホームページ (<http://www.renesas.com>)

2010年4月1日
ルネサスエレクトロニクス株式会社

【発行】ルネサスエレクトロニクス株式会社 (<http://www.renesas.com>)

【問い合わせ先】 <http://japan.renesas.com/inquiry>

ご注意書き

1. 本資料に記載されている内容は本資料発行時点のものであり、予告なく変更することがあります。当社製品のご購入およびご使用にあたりましては、事前に当社営業窓口で最新の情報をご確認いただきますとともに、当社ホームページなどを通じて公開される情報に常にご注意ください。
2. 本資料に記載された当社製品および技術情報の使用に関連し発生した第三者の特許権、著作権その他の知的財産権の侵害等に関し、当社は、一切その責任を負いません。当社は、本資料に基づき当社または第三者の特許権、著作権その他の知的財産権を何ら許諾するものではありません。
3. 当社製品を改造、改変、複製等しないでください。
4. 本資料に記載された回路、ソフトウェアおよびこれらに関連する情報は、半導体製品の動作例、応用例を説明するものです。お客様の機器の設計において、回路、ソフトウェアおよびこれらに関連する情報を使用する場合には、お客様の責任において行ってください。これらの使用に起因しお客様または第三者に生じた損害に関し、当社は、一切その責任を負いません。
5. 輸出に際しては、「外国為替及び外国貿易法」その他輸出関連法令を遵守し、かかる法令の定めるところにより必要な手続を行ってください。本資料に記載されている当社製品および技術を大量破壊兵器の開発等の目的、軍事利用の目的その他軍事用途の目的で使用しないでください。また、当社製品および技術を国内外の法令および規則により製造・使用・販売を禁止されている機器に使用することができません。
6. 本資料に記載されている情報は、正確を期すため慎重に作成したのですが、誤りが無いことを保証するものではありません。万一、本資料に記載されている情報の誤りに起因する損害がお客様に生じた場合においても、当社は、一切その責任を負いません。
7. 当社は、当社製品の品質水準を「標準水準」、「高品質水準」および「特定水準」に分類しております。また、各品質水準は、以下に示す用途に製品が使われることを意図しておりますので、当社製品の品質水準をご確認ください。お客様は、当社の文書による事前の承諾を得ることなく、「特定水準」に分類された用途に当社製品を使用することができません。また、お客様は、当社の文書による事前の承諾を得ることなく、意図されていない用途に当社製品を使用することができません。当社の文書による事前の承諾を得ることなく、「特定水準」に分類された用途または意図されていない用途に当社製品を使用したことによりお客様または第三者に生じた損害等に関し、当社は、一切その責任を負いません。なお、当社製品のデータ・シート、データ・ブック等の資料で特に品質水準の表示がない場合は、標準水準製品であることを表します。
標準水準： コンピュータ、OA 機器、通信機器、計測機器、AV 機器、家電、工作機械、パーソナル機器、産業用ロボット
高品質水準： 輸送機器（自動車、電車、船舶等）、交通用信号機器、防災・防犯装置、各種安全装置、生命維持を目的として設計されていない医療機器（厚生労働省定義の管理医療機器に相当）
特定水準： 航空機器、航空宇宙機器、海底中継機器、原子力制御システム、生命維持のための医療機器（生命維持装置、人体に埋め込み使用するもの、治療行為（患部切り出し等）を行うもの、その他直接人命に影響を与えるもの）（厚生労働省定義の高度管理医療機器に相当）またはシステム等
8. 本資料に記載された当社製品のご使用につき、特に、最大定格、動作電源電圧範囲、放熱特性、実装条件その他諸条件につきましては、当社保証範囲内でご使用ください。当社保証範囲を超えて当社製品をご使用された場合の故障および事故につきましては、当社は、一切その責任を負いません。
9. 当社は、当社製品の品質および信頼性の向上に努めておりますが、半導体製品はある確率で故障が発生したり、使用条件によっては誤動作したりする場合があります。また、当社製品は耐放射線設計については行っておりません。当社製品の故障または誤動作が生じた場合も、人身事故、火災事故、社会的損害などを生じさせないようお客様の責任において冗長設計、延焼対策設計、誤動作防止設計等の安全設計およびエージング処理等、機器またはシステムとしての出荷保証をお願いいたします。特に、マイコンソフトウェアは、単独での検証は困難なため、お客様が製造された最終の機器・システムとしての安全検証をお願いいたします。
10. 当社製品の環境適合性等、詳細につきましては製品個別に必ず当社営業窓口までお問合せください。ご使用に際しては、特定の物質の含有・使用を規制する RoHS 指令等、適用される環境関連法令を十分調査のうえ、かかる法令に適合するようご使用ください。お客様がかかる法令を遵守しないことにより生じた損害に関し、当社は、一切その責任を負いません。
11. 本資料の全部または一部を当社の文書による事前の承諾を得ることなく転載または複製することを固くお断りいたします。
12. 本資料に関する詳細についてのお問い合わせその他お気付きの点等がございましたら当社営業窓口までご照会ください。

注 1. 本資料において使用されている「当社」とは、ルネサスエレクトロニクス株式会社およびルネサスエレクトロニクス株式会社とその総株主の議決権の過半数を直接または間接に保有する会社をいいます。

注 2. 本資料において使用されている「当社製品」とは、注 1 において定義された当社の開発、製造製品をいいます。

NチャンネルパワーMOS FET
スイッチング用
工業用

2SK2135はNチャンネル縦形パワーMOS FETでオン抵抗が低くスイッチング特性が優れており高周波スイッチング電源やDC-DCコンバータに最適です。

外形図 (単位 : mm)

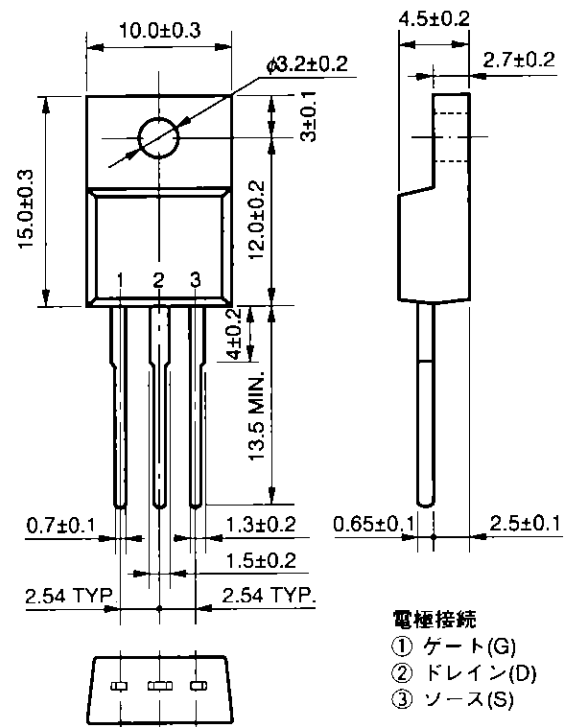

特 徴

- ゲート耐圧は ± 30 Vを保証しています。
- 低 C_{iss} です。
 $C_{iss} = 1100$ pF TYP.
- アバランシェ耐量を保証しています。

品質水準

○標準 (一般電子機器用)

品質水準とその応用分野の詳細については当社発行の資料「NEC半導体デバイスの品質水準」(IEI-620)をご覧ください。

絶対最大定格 ($T_a = 25^\circ\text{C}$)

項 目	略 号	条 件	定 格	単 位
ドレイン・ソース間電圧	V_{DS}	$V_{GS} = 0$	200	V
ゲート・ソース間電圧	V_{GS}	$V_{DS} = 0$	± 30	V
ドレイン電流 (直流)	$I_{D(DC)}$	$T_C = 25^\circ\text{C}$	± 14	A
ドレイン電流 (パルス)	$I_{D(pulse)}$	$PW \leq 10 \mu\text{s}, \text{Duty} \leq 1\%$	± 56	A
全 損 失	P_T	$T_C = 25^\circ\text{C}$	35	W
チャネル温度	T_{ch}		150	$^\circ\text{C}$
保 存 温 度	T_{stg}		$-55 \sim +150$	$^\circ\text{C}$
単発アバランシェ電流	I_{AS}	Starting $T_{ch} = 25^\circ\text{C}$ $R_G = 25 \Omega, V_{GS} = 20 \text{V} \rightarrow 0$	14	A
単発アバランシェエネルギー	E_{AS}	測定回路 1 参照	392	mJ

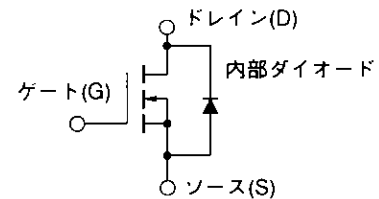

電気的特性 ($T_a = 25^\circ\text{C}$)

項目	略号	条件	MIN.	TYP.	MAX.	単位
ドレインシャ断電流	I_{loss}	$V_{DS} = 200\text{ V}, V_{GS} = 0$			100	μA
ゲート漏れ電流	I_{GSS}	$V_{GS} = \pm 30\text{ V}, V_{DS} = 0$			± 100	nA
ゲートカットオフ電圧	$V_{GS(off)}$	$V_{DS} = 10\text{ V}, I_D = 1\text{ mA}$	2.0		4.0	V
順伝達アドミタンス	$ y_{fs} $	$V_{DS} = 10\text{ V}, I_D = 7.0\text{ A}$	4.0			S
ドレイン・ソース間オン抵抗	$R_{DS(on)}$	$V_{GS} = 10\text{ V}, I_D = 7.0\text{ A}$			0.18	Ω
入力容量	C_{iss}	$V_{DS} = 10\text{ V}, V_{GS} = 0$ $f = 1\text{ MHz}$		1 100		pF
出力容量	C_{oss}			540		pF
帰還容量	C_{rss}			190		pF
オン時遅延時間	$t_{d(on)}$	$I_D = 7.0\text{ A}, V_{DD} = 100\text{ V}$ $R_L = 14.3\ \Omega, R_G = 10\ \Omega$ $V_{GS(on)} = 10\text{ V}$ 測定回路2参照		20		ns
立ち上がり時間	t_r			50		ns
オフ時遅延時間	$t_{d(off)}$			65		ns
下降時間	t_f			25		ns
ゲート全電荷量	Q_G	$V_{GS} = 10\text{ V}, I_D = 14\text{ A}, V_{DD} = 160\text{ V}$ 測定回路3参照		30		nC
ゲート・ソース間電荷量	Q_{GS}			7.0		nC
ゲート・ドレイン間電荷量	Q_{GD}			15		nC
内部ダイオード順電圧	$V_{F(S-D)}$	$I_F = 14\text{ A}, V_{GS} = 0$		1.0		V
内部ダイオード逆回復時間	t_r	$I_F = 14\text{ A}$		170		ns
内部ダイオード逆回復電荷量	Q_{rr}	$di/dt = 50\text{ A}/\mu\text{s}$		0.6		μC

測定回路図1：アバランシェ耐量測定回路

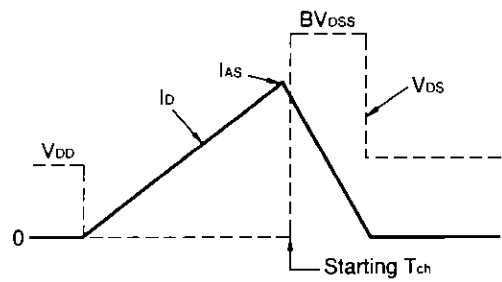
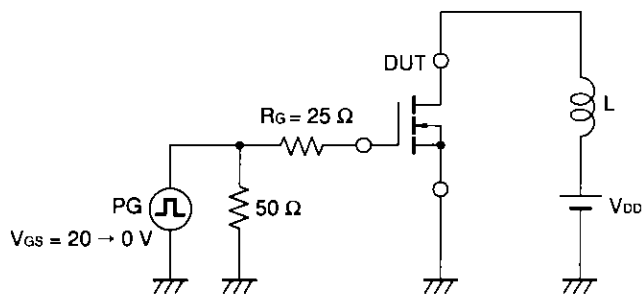

測定回路図2：スイッチング時間測定回路

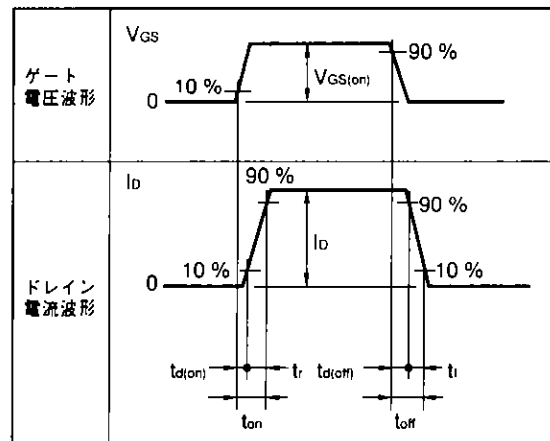
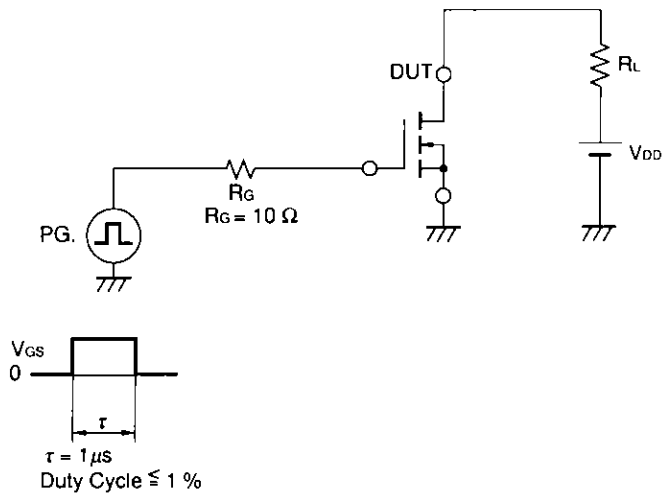

測定回路図3：ゲート電荷量測定回路

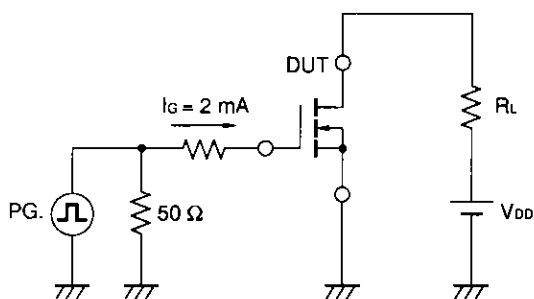

特性曲線 (Ta = 25 °C)

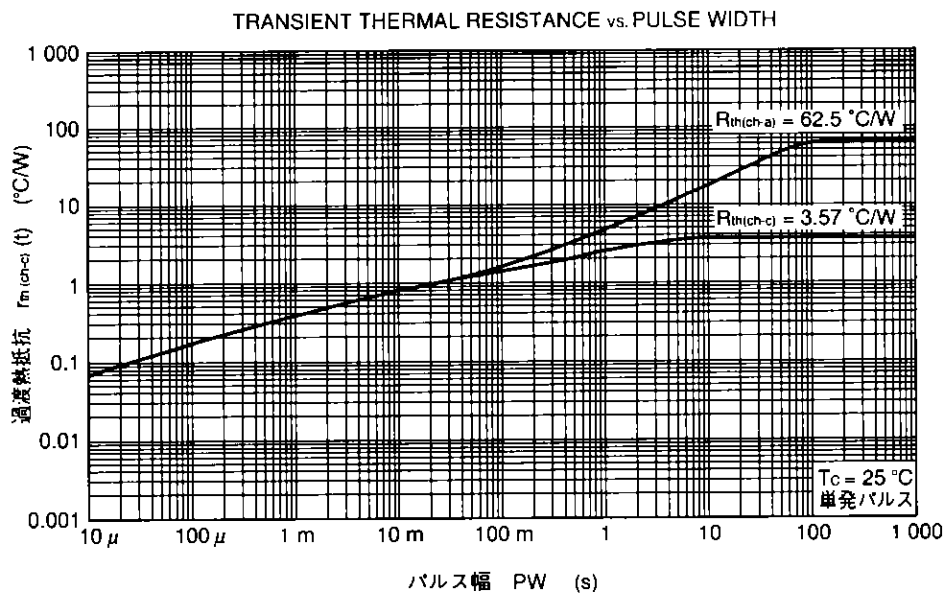
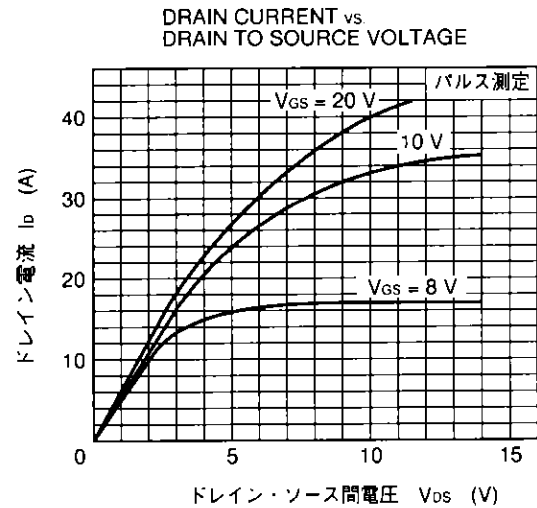
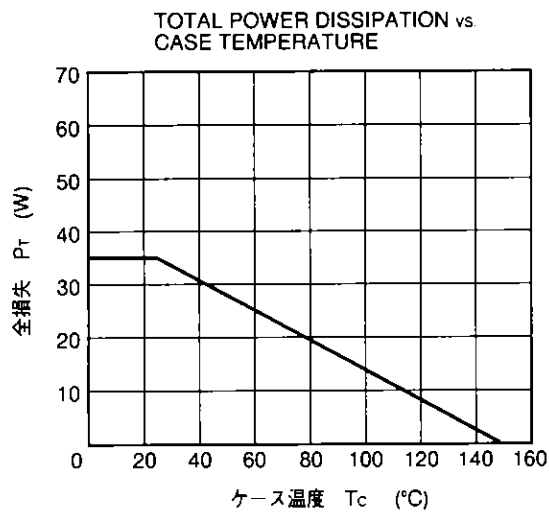
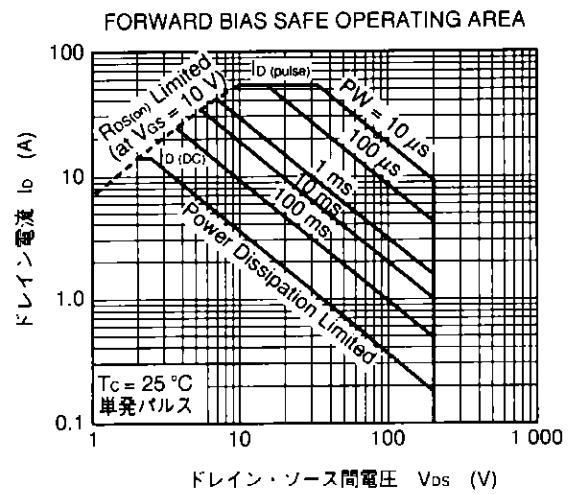
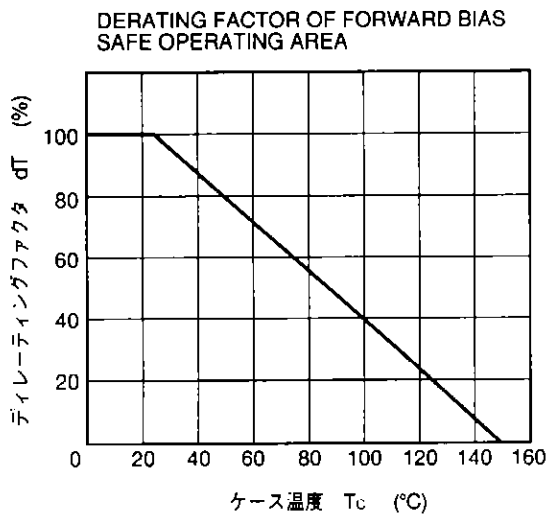

SOURCE TO DRAIN DIODE FORWARD VOLTAGE

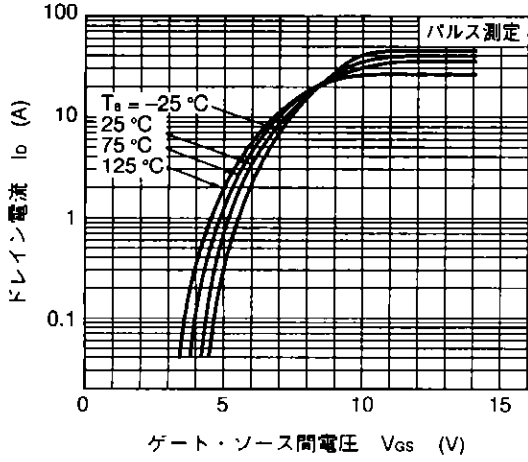

FORWARD TRANSFER ADMITTANCE vs. DRAIN CURRENT

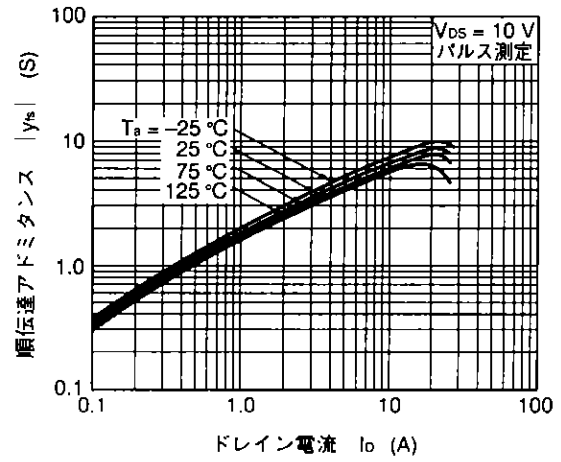

DRAIN TO SOURCE ON-STATE RESISTANCE vs. GATE TO SOURCE VOLTAGE

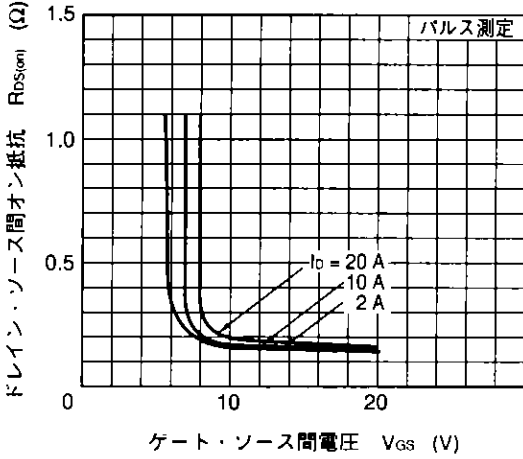

DRAIN TO SOURCE ON-STATE RESISTANCE vs. DRAIN CURRENT

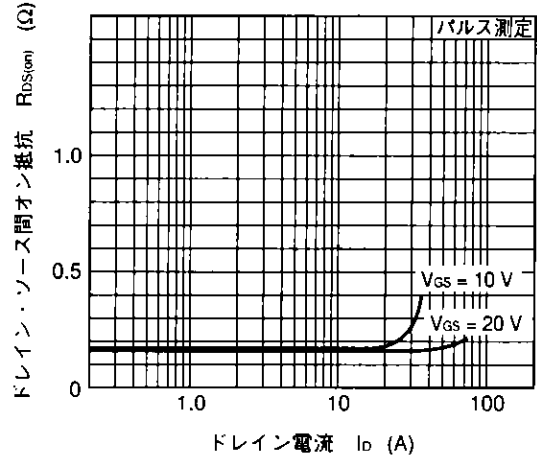

GATE TO SOURCE CUTOFF VOLTAGE vs. CHANNEL TEMPERATURE

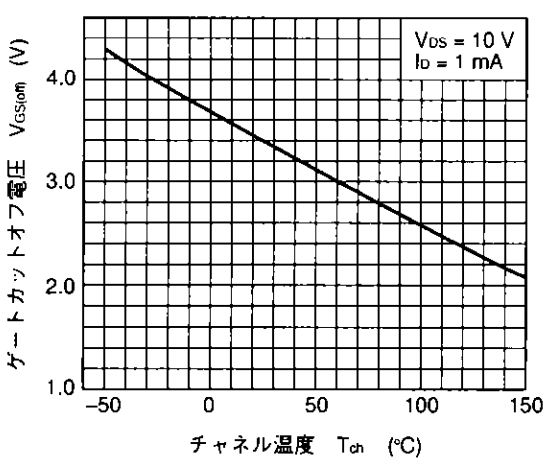

DRAIN TO SOURCE ON-STATE RESISTANCE vs. CHANNEL TEMPERATURE

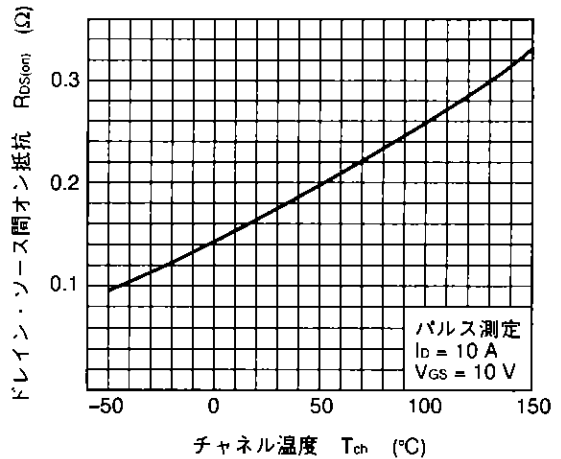

SOURCE TO DRAIN DIODE FORWARD VOLTAGE

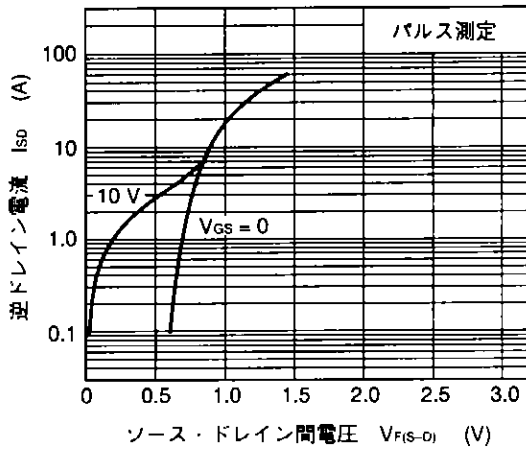

CAPACITANCE vs. DRAIN TO SOURCE VOLTAGE

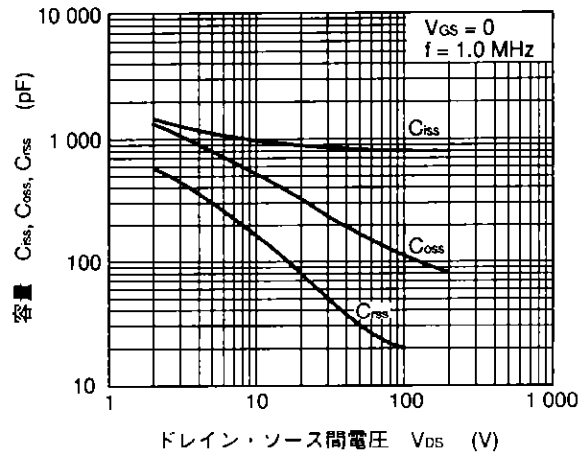

SWITCHING CHARACTERISTICS

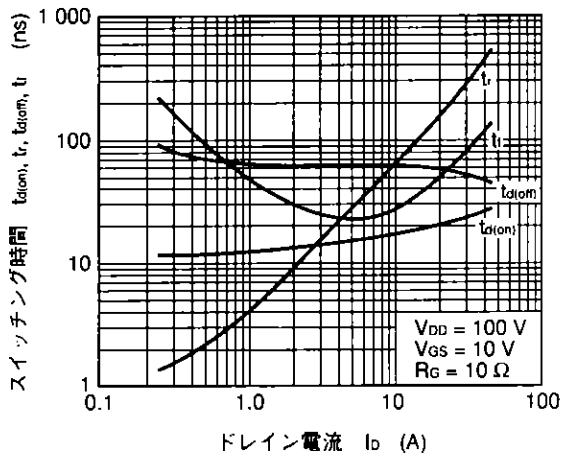

DYNAMIC INPUT/OUTPUT CHARACTERISTICS

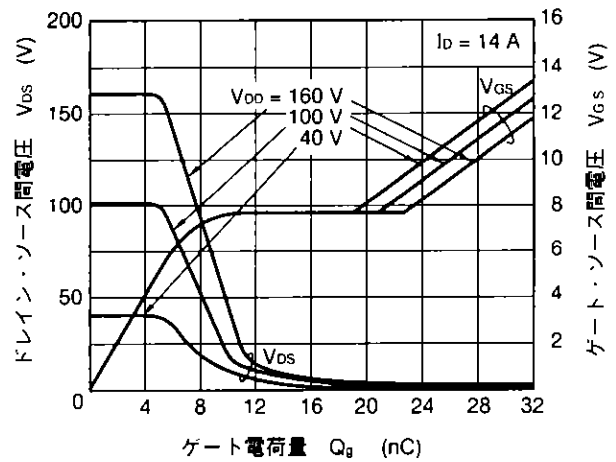

REVERSE RECOVERY TIME vs. REVERSE DRAIN CURRENT

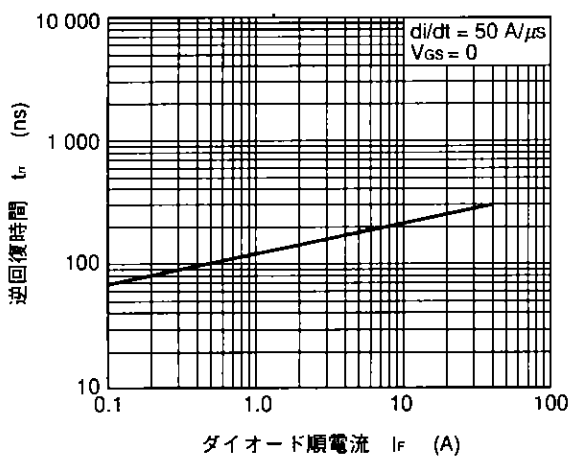

SINGLE AVALANCHE ENERGY vs. INDUCTIVE LOAD

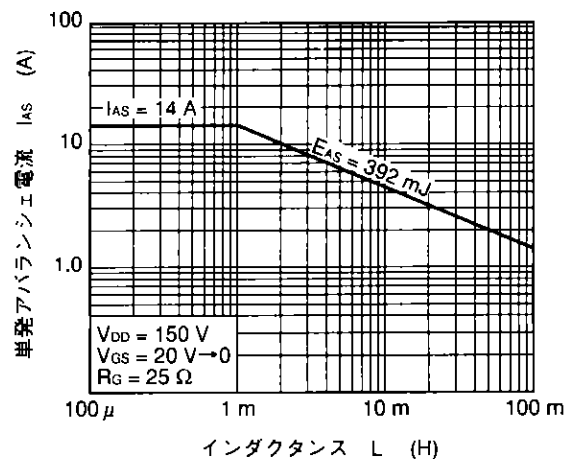

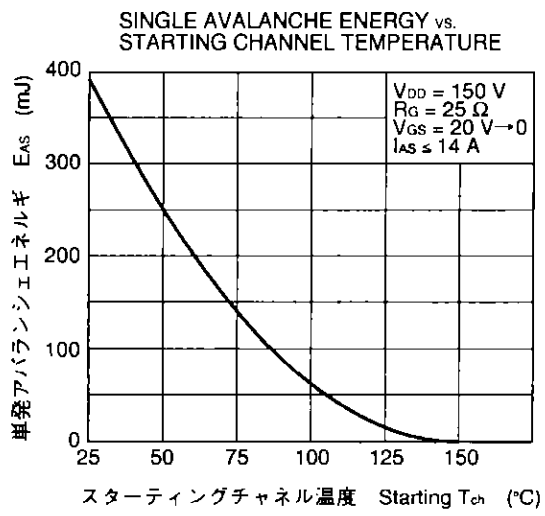

関連技術資料一覧

資料名	資料番号
パワートランジスタの取付け方法と取付け部品	TEI-603
パワーデバイスの自動実装対応について	TEA-571
パワーMOS FETの安全動作領域について	TEA-578
高アバランシェ耐量MOS FETシリーズ	TEA-579
半導体デバイス実装マニュアル	IEI-616
NEC半導体デバイスの信頼性品質管理	TEM-521
半導体デバイスの品質保証ガイド	MEI-603

- 文書による当社の承諾なしに本資料の転載複製を禁じます。
- この製品を使用したことにより、第三者の工業所有権等にかかわる問題が発生した場合、当社製品の構造製法に直接かかわるもの以外につきましては、当社はその責を負いませんのでご了承ください。
- 当社は、航空宇宙機器、海底中継器、原子力制御システム、生命維持のための医療用機器などに推奨できる製品を標準的には用意しておりません。当社製品をこれらの用途にご使用をお考えのお客様、および、『標準』品質水準品を当社が意図した用途以外にご使用をお考えのお客様は、事前に販売窓口までご連絡頂きますようお願い致します。

当社推奨の用途例

標準：コンピュータ、OA機器、通信機器、計測機器、工作機械、産業用ロボット、AV機器、家電等

特別：輸送機器（列車、自動車等）、交通信号機器、防災／防犯装置等

- この製品は耐放射線設計をしておりません。

M4 92.6

お問い合わせは、最寄りのNECへ

本社	〒108-01 東京都港区芝五丁目7番1号(NEC本社ビル)
コンシューマ半導体販売事業部	
OA半導体販売事業部	〒108-01 東京都港区芝五丁目7番1号(NEC本社ビル)
インダストリー半導体販売事業部	東京 (03)3454-1111
中部支社 半導体販売部	〒460 名古屋市中区栄四丁目14番5号(松下中目ビル) 名古屋 (052)242-2755
関西支社 半導体販売部	〒540 大阪市中央区城見一丁目4番24号(NEC関西ビル) 大阪 (06)945-3178 大阪 (06)945-3200 大阪 (06)945-3208

北海道支社	札幌 (011)231-0161	立川支社	立川 (0425)26-5981
東北支社	仙台 (022)261-5511	川崎支社	川崎 (043)238-8116
関東支社	東京 (0196)51-4344	津支社	津 (054)255-2211
山形支社	山形 (0236)23-5511	沼津支社	沼津 (0559)63-4455
福島支社	福島 (0249)23-5511	浜松支社	浜松 (053)452-2711
茨城支社	水戸 (0248)21-5511	金沢支社	金沢 (0762)23-1621
栃木支社	宇都宮 (0258)36-2155	新潟支社	新潟 (0776)22-1886
群馬支社	高崎 (0292)26-1717	富山支社	富山 (0764)31-8461
神奈川支社	横浜 (045)324-5511	福井支社	福井 (075)344-7824
新潟支社	新潟 (0273)26-1255	京都支社	京都 (078)332-3311
長野支社	長野 (0276)46-4011	神戶支社	神戶 (082)242-5504
山梨支社	山梨 (0286)21-2281	大阪支社	大阪 (0857)27-5311
岐阜支社	岐阜 (0285)24-5011	福岡支社	福岡 (086)225-4455
石川支社	金沢 (0262)35-1444	山口支社	山口 (0878)36-1200
富山支社	富山 (0263)35-1666	徳島支社	徳島 (0897)32-5001
福井支社	福井 (0266)53-5350	香川支社	高松 (0899)46-4111
静岡支社	静岡 (0552)24-4141	愛媛支社	松山 (092)271-7700
愛知支社	名古屋 (048)641-1411	高松支社	高松 (093)541-2887
岐阜支社	岐阜 (021)231-0161	徳島支社	徳島 (0857)27-5311
山梨支社	山梨 (0285)24-5011	香川支社	高松 (0899)46-4111
石川支社	金沢 (0262)35-1444	愛媛支社	松山 (092)271-7700
富山支社	富山 (0263)35-1666	高松支社	高松 (093)541-2887
福井支社	福井 (0266)53-5350	徳島支社	徳島 (0857)27-5311
静岡支社	静岡 (0552)24-4141	香川支社	高松 (0899)46-4111
愛知支社	名古屋 (048)641-1411	愛媛支社	松山 (092)271-7700
岐阜支社	岐阜 (021)231-0161	高松支社	高松 (093)541-2887
山梨支社	山梨 (0285)24-5011	徳島支社	徳島 (0857)27-5311
石川支社	金沢 (0262)35-1444	香川支社	高松 (0899)46-4111
富山支社	富山 (0263)35-1666	愛媛支社	松山 (092)271-7700
福井支社	福井 (0266)53-5350	高松支社	高松 (093)541-2887
静岡支社	静岡 (0552)24-4141	徳島支社	徳島 (0857)27-5311
愛知支社	名古屋 (048)641-1411	香川支社	高松 (0899)46-4111
岐阜支社	岐阜 (021)231-0161	愛媛支社	松山 (092)271-7700
山梨支社	山梨 (0285)24-5011	高松支社	高松 (093)541-2887
石川支社	金沢 (0262)35-1444	徳島支社	徳島 (0857)27-5311
富山支社	富山 (0263)35-1666	香川支社	高松 (0899)46-4111
福井支社	福井 (0266)53-5350	愛媛支社	松山 (092)271-7700
静岡支社	静岡 (0552)24-4141	高松支社	高松 (093)541-2887
愛知支社	名古屋 (048)641-1411	徳島支社	徳島 (0857)27-5311
岐阜支社	岐阜 (021)231-0161	香川支社	高松 (0899)46-4111
山梨支社	山梨 (0285)24-5011	愛媛支社	松山 (092)271-7700
石川支社	金沢 (0262)35-1444	高松支社	高松 (093)541-2887
富山支社	富山 (0263)35-1666	徳島支社	徳島 (0857)27-5311
福井支社	福井 (0266)53-5350	香川支社	高松 (0899)46-4111
静岡支社	静岡 (0552)24-4141	愛媛支社	松山 (092)271-7700
愛知支社	名古屋 (048)641-1411	高松支社	高松 (093)541-2887
岐阜支社	岐阜 (021)231-0161	徳島支社	徳島 (0857)27-5311
山梨支社	山梨 (0285)24-5011	香川支社	高松 (0899)46-4111
石川支社	金沢 (0262)35-1444	愛媛支社	松山 (092)271-7700
富山支社	富山 (0263)35-1666	高松支社	高松 (093)541-2887
福井支社	福井 (0266)53-5350	徳島支社	徳島 (0857)27-5311
静岡支社	静岡 (0552)24-4141	香川支社	高松 (0899)46-4111
愛知支社	名古屋 (048)641-1411	愛媛支社	松山 (092)271-7700
岐阜支社	岐阜 (021)231-0161	高松支社	高松 (093)541-2887
山梨支社	山梨 (0285)24-5011	徳島支社	徳島 (0857)27-5311
石川支社	金沢 (0262)35-1444	香川支社	高松 (0899)46-4111
富山支社	富山 (0263)35-1666	愛媛支社	松山 (092)271-7700
福井支社	福井 (0266)53-5350	高松支社	高松 (093)541-2887
静岡支社	静岡 (0552)24-4141	徳島支社	徳島 (0857)27-5311
愛知支社	名古屋 (048)641-1411	香川支社	高松 (0899)46-4111
岐阜支社	岐阜 (021)231-0161	愛媛支社	松山 (092)271-7700
山梨支社	山梨 (0285)24-5011	高松支社	高松 (093)541-2887
石川支社	金沢 (0262)35-1444	徳島支社	徳島 (0857)27-5311
富山支社	富山 (0263)35-1666	香川支社	高松 (0899)46-4111
福井支社	福井 (0266)53-5350	愛媛支社	松山 (092)271-7700
静岡支社	静岡 (0552)24-4141	高松支社	高松 (093)541-2887
愛知支社	名古屋 (048)641-1411	徳島支社	徳島 (0857)27-5311
岐阜支社	岐阜 (021)231-0161	香川支社	高松 (0899)46-4111
山梨支社	山梨 (0285)24-5011	愛媛支社	松山 (092)271-7700
石川支社	金沢 (0262)35-1444	高松支社	高松 (093)541-2887
富山支社	富山 (0263)35-1666	徳島支社	徳島 (0857)27-5311
福井支社	福井 (0266)53-5350	香川支社	高松 (0899)46-4111
静岡支社	静岡 (0552)24-4141	愛媛支社	松山 (092)271-7700
愛知支社	名古屋 (048)641-1411	高松支社	高松 (093)541-2887
岐阜支社	岐阜 (021)231-0161	徳島支社	徳島 (0857)27-5311
山梨支社	山梨 (0285)24-5011	香川支社	高松 (0899)46-4111
石川支社	金沢 (0262)35-1444	愛媛支社	松山 (092)271-7700
富山支社	富山 (0263)35-1666	高松支社	高松 (093)541-2887
福井支社	福井 (0266)53-5350	徳島支社	徳島 (0857)27-5311
静岡支社	静岡 (0552)24-4141	香川支社	高松 (0899)46-4111
愛知支社	名古屋 (048)641-1411	愛媛支社	松山 (092)271-7700
岐阜支社	岐阜 (021)231-0161	高松支社	高松 (093)541-2887
山梨支社	山梨 (0285)24-5011	徳島支社	徳島 (0857)27-5311
石川支社	金沢 (0262)35-1444	香川支社	高松 (0899)46-4111
富山支社	富山 (0263)35-1666	愛媛支社	松山 (092)271-7700
福井支社	福井 (0266)53-5350	高松支社	高松 (093)541-2887
静岡支社	静岡 (0552)24-4141	徳島支社	徳島 (0857)27-5311
愛知支社	名古屋 (048)641-1411	香川支社	高松 (0899)46-4111
岐阜支社	岐阜 (021)231-0161	愛媛支社	松山 (092)271-7700
山梨支社	山梨 (0285)24-5011	高松支社	高松 (093)541-2887
石川支社	金沢 (0262)35-1444	徳島支社	徳島 (0857)27-5311
富山支社	富山 (0263)35-1666	香川支社	高松 (0899)46-4111
福井支社	福井 (0266)53-5350	愛媛支社	松山 (092)271-7700
静岡支社	静岡 (0552)24-4141	高松支社	高松 (093)541-2887
愛知支社	名古屋 (048)641-1411	徳島支社	徳島 (0857)27-5311
岐阜支社	岐阜 (021)231-0161	香川支社	高松 (0899)46-4111
山梨支社	山梨 (0285)24-5011	愛媛支社	松山 (092)271-7700
石川支社	金沢 (0262)35-1444	高松支社	高松 (093)541-2887
富山支社	富山 (0263)35-1666	徳島支社	徳島 (0857)27-5311
福井支社	福井 (0266)53-5350	香川支社	高松 (0899)46-4111
静岡支社	静岡 (0552)24-4141	愛媛支社	松山 (092)271-7700
愛知支社	名古屋 (048)641-1411	高松支社	高松 (093)541-2887
岐阜支社	岐阜 (021)231-0161	徳島支社	徳島 (0857)27-5311
山梨支社	山梨 (0285)24-5011	香川支社	高松 (0899)46-4111
石川支社	金沢 (0262)35-1444	愛媛支社	松山 (092)271-7700
富山支社	富山 (0263)35-1666	高松支社	高松 (093)541-2887
福井支社	福井 (0266)53-5350	徳島支社	徳島 (0857)27-5311
静岡支社	静岡 (0552)24-4141	香川支社	高松 (0899)46-4111
愛知支社	名古屋 (048)641-1411	愛媛支社	松山 (092)271-7700
岐阜支社	岐阜 (021)231-0161	高松支社	高松 (093)541-2887
山梨支社	山梨 (0285)24-5011	徳島支社	徳島 (0857)27-5311
石川支社	金沢 (0262)35-1444	香川支社	高松 (0899)46-4111
富山支社	富山 (0263)35-1666	愛媛支社	松山 (092)271-7700
福井支社	福井 (0266)53-5350	高松支社	高松 (093)541-2887
静岡支社	静岡 (0552)24-4141	徳島支社	徳島 (0857)27-5311
愛知支社	名古屋 (048)641-1411	香川支社	高松 (0899)46-4111
岐阜支社	岐阜 (021)231-0161	愛媛支社	松山 (092)271-7700
山梨支社	山梨 (0285)24-5011	高松支社	高松 (093)541-2887
石川支社	金沢 (0262)35-1444	徳島支社	徳島 (0857)27-5311
富山支社	富山 (0263)35-1666	香川支社	高松 (0899)46-4111
福井支社	福井 (0266)53-5350	愛媛支社	松山 (092)271-7700
静岡支社	静岡 (0552)24-4141	高松支社	高松 (093)541-2887
愛知支社	名古屋 (048)641-1411	徳島支社	徳島 (0857)27-5311
岐阜支社	岐阜 (021)231-0161	香川支社	高松 (0899)46-4111
山梨支社	山梨 (0285)24-5011	愛媛支社	松山 (092)271-7700
石川支社	金沢 (0262)35-1444	高松支社	高松 (093)541-2887
富山支社	富山 (0263)35-1666	徳島支社	徳島 (0857)27-5311
福井支社	福井 (0266)53-5350	香川支社	高松 (0899)46-4111
静岡支社	静岡 (0552)24-4141	愛媛支社	松山 (092)271-7700
愛知支社	名古屋 (048)641-1411	高松支社	高松 (093)541-2887
岐阜支社	岐阜 (021)231-0161	徳島支社	徳島 (0857)27-5311
山梨支社	山梨 (0285)24-5011	香川支社	高松 (0899)46-4111
石川支社	金沢 (0262)35-1444	愛媛支社	松山 (092)271-7700
富山支社	富山 (0263)35-1666	高松支社	高松 (093)541-2887
福井支社	福井 (0266)53-5350	徳島支社	徳島 (0857)27-5311
静岡支社	静岡 (0552)24-4141	香川支社	高松 (0899)46-4111
愛知支社	名古屋 (048)641-1411	愛媛支社	松山 (092)271-7700
岐阜支社	岐阜 (021)231-0161	高松支社	高松 (093)541-2887
山梨支社	山梨 (0285)24-5011	徳島支社	徳島 (0857)27-5311
石川支社	金沢 (0262)35-1444	香川支社	高松 (0899)46-4111
富山支社	富山 (0263)35-1666	愛媛支社	松山 (092)271-7700
福井支社	福井 (0266)53-5350	高松支社	高松 (093)541-2887
静岡支社	静岡 (0552)24-4141	徳島支社	徳島 (0857)27-5311
愛知支社	名古屋 (048)641-1411	香川支社	高松 (0899)46-4111
岐阜支社	岐阜 (021)231-0161	愛媛支社	松山 (092)271-7700
山梨支社	山梨 (0285)24-5011	高松支社	高松 (093)541-2887
石川支社	金沢 (0262)35-1444	徳島支社	徳島 (0857)27-5311
富山支社	富山 (0263)35-1666	香川支社	高松 (0899)46-4111
福井支社	福井 (0266)53-5350	愛媛支社	松山 (092)271-7700
静岡支社	静岡 (0552)24-4141	高松支社	高松 (093)541-2887
愛知支社	名古屋 (048)641-1411	徳島支社	徳島 (0857)27-5311
岐阜支社	岐阜 (021)231-0161	香川支社	高松 (0899)46-4111
山梨支社	山梨 (0285)24-5011	愛媛支社	松山 (092)271-7700
石川支社	金沢 (0262)35-1444	高松支社	高松 (093)541-2887
富山支社	富山 (0263)35-1666	徳島支社	徳島 (0857)27-5311
福井支社	福井 (0266)53-5350	香川支社	高松 (0899)46-4111
静岡支社	静岡 (0552)24-4141	愛媛支社	松山 (092)271-7700
愛知支社	名古屋 (048)641-1411	高松支社	高松 (093)541-2887
岐阜支社	岐阜 (021)231-0161	徳島支社	徳島 (0857)27-5311
山梨支社	山梨 (0285)24-5011	香川支社	高松 (0899)46-4111
石川支社	金沢 (0262)35-1444	愛媛支社	松山 (092)271-7700
富山支社	富山 (0263)35-1666	高松支社	高松 (09