

お客様各位

---

## カタログ等資料中の旧社名の扱いについて

---

2010年4月1日を以ってNECエレクトロニクス株式会社及び株式会社ルネサステクノロジが合併し、両社の全ての事業が当社に承継されております。従いまして、本資料中には旧社名での表記が残っておりますが、当社の資料として有効ですので、ご理解の程宜しくお願ひ申し上げます。

ルネサスエレクトロニクス ホームページ (<http://www.renesas.com>)

2010年4月1日  
ルネサスエレクトロニクス株式会社

【発行】ルネサスエレクトロニクス株式会社 (<http://www.renesas.com>)

【問い合わせ先】<http://japan.renesas.com/inquiry>

## ご注意書き

1. 本資料に記載されている内容は本資料発行時点のものであり、予告なく変更することがあります。当社製品のご購入およびご使用にあたりましては、事前に当社営業窓口で最新の情報をご確認いただきますとともに、当社ホームページなどを通じて公開される情報に常にご注意ください。
2. 本資料に記載された当社製品および技術情報の使用に関連し発生した第三者の特許権、著作権その他の知的財産権の侵害等に関し、当社は、一切その責任を負いません。当社は、本資料に基づき当社または第三者の特許権、著作権その他の知的財産権を何ら許諾するものではありません。
3. 当社製品を改造、改変、複製等しないでください。
4. 本資料に記載された回路、ソフトウェアおよびこれらに関連する情報は、半導体製品の動作例、応用例を説明するものです。お客様の機器の設計において、回路、ソフトウェアおよびこれらに関連する情報を使用する場合には、お客様の責任において行ってください。これらの使用に起因しお客様または第三者に生じた損害に関し、当社は、一切その責任を負いません。
5. 輸出に際しては、「外国為替及び外国貿易法」その他輸出関連法令を遵守し、かかる法令の定めるところにより必要な手続を行ってください。本資料に記載されている当社製品および技術を大量破壊兵器の開発等の目的、軍事利用の目的その他軍事事務の目的で使用しないでください。また、当社製品および技術を国内外の法令および規則により製造・使用・販売を禁止されている機器に使用することができません。
6. 本資料に記載されている情報は、正確を期すため慎重に作成したのですが、誤りがないことを保証するものではありません。万一、本資料に記載されている情報の誤りに起因する損害がお客様に生じた場合においても、当社は、一切その責任を負いません。
7. 当社は、当社製品の品質水準を「標準水準」、「高品質水準」および「特定水準」に分類しております。また、各品質水準は、以下に示す用途に製品が使われることを意図しておりますので、当社製品の品質水準をご確認ください。お客様は、当社の文書による事前の承諾を得ることなく、「特定水準」に分類された用途に当社製品を使用することができません。また、お客様は、当社の文書による事前の承諾を得ることなく、意図されていない用途に当社製品を使用することができません。当社の文書による事前の承諾を得ることなく、「特定水準」に分類された用途または意図されていない用途に当社製品を使用したことによりお客様または第三者に生じた損害等に関し、当社は、一切その責任を負いません。なお、当社製品のデータ・シート、データ・ブック等の資料で特に品質水準の表示がない場合は、標準水準製品であることを表します。  
標準水準： コンピュータ、OA 機器、通信機器、計測機器、AV 機器、家電、工作機械、パーソナル機器、産業用ロボット  
高品質水準： 輸送機器（自動車、電車、船舶等）、交通用信号機器、防災・防犯装置、各種安全装置、生命維持を目的として設計されていない医療機器（厚生労働省定義の管理医療機器に相当）  
特定水準： 航空機器、航空宇宙機器、海中継機器、原子力制御システム、生命維持のための医療機器（生命維持装置、人体に埋め込み使用するもの、治療行為（患部切り出し等）を行うもの、その他直接人命に影響を与えるもの）（厚生労働省定義の高度管理医療機器に相当）またはシステム等
8. 本資料に記載された当社製品のご使用につき、特に、最大定格、動作電源電圧範囲、放熱特性、実装条件その他諸条件につきましては、当社保証範囲内でご使用ください。当社保証範囲を超えて当社製品をご使用された場合の故障および事故につきましては、当社は、一切その責任を負いません。
9. 当社は、当社製品の品質および信頼性の向上に努めておりますが、半導体製品はある確率で故障が発生したり、使用条件によっては誤動作したりする場合があります。また、当社製品は耐放射線設計については行っておりません。当社製品の故障または誤動作が生じた場合も、人身事故、火災事故、社会的損害などを生じさせないようお客様の責任において冗長設計、延焼対策設計、誤動作防止設計等の安全設計およびエージング処理等、機器またはシステムとしての出荷保証をお願いいたします。特に、マイコンソフトウェアは、単独での検証は困難なため、お客様が製造された最終の機器・システムとしての安全検証をお願いいたします。
10. 当社製品の環境適合性等、詳細につきましては製品個別に必ず当社営業窓口までお問合せください。ご使用に際しては、特定の物質の含有・使用を規制する RoHS 指令等、適用される環境関連法令を十分調査のうえ、かかる法令に適合するようご使用ください。お客様がかかる法令を遵守しないことにより生じた損害に関し、当社は、一切その責任を負いません。
11. 本資料の全部または一部を当社の文書による事前の承諾を得ることなく転載または複製することを固くお断りいたします。
12. 本資料に関する詳細についてのお問い合わせその他お気付きの点等がございましたら当社営業窓口までご照会ください。

注 1. 本資料において使用されている「当社」とは、ルネサスエレクトロニクス株式会社およびルネサスエレクトロニクス株式会社がその総株主の議決権の過半数を直接または間接に保有する会社をいいます。

注 2. 本資料において使用されている「当社製品」とは、注 1 において定義された当社の開発、製造製品をいいます。

改訂一覧は表紙をクリックして直接ご覧になれます。  
改訂一覧は改訂箇所をまとめたものであり、詳細については、  
必ず本文の内容をご確認ください。

# SH-1 SH7032、SH7034

ハードウェアマニュアル

ルネサス32ビットRISCマイクロコンピュータ

SuperH RISC engineファミリ / SH7030シリーズ

|         |            |
|---------|------------|
| SH7032  | HD6417032  |
| SH7034  | HD6477034  |
|         | HD6437034  |
|         | HD6417034  |
| SH7034B | HD6437034B |
|         | HD6417034B |

## 安全設計に関するお願い

1. 弊社は品質、信頼性の向上に努めておりますが、半導体製品は故障が発生したり、誤動作する場合があります。弊社の半導体製品の故障又は誤動作によって結果として、人身事故、火災事故、社会的損害などを生じさせないような安全性を考慮した冗長設計、延焼対策設計、誤動作防止設計などの安全設計に十分ご留意ください。

## 本資料ご利用に際しての留意事項

1. 本資料は、お客様が用途に応じた適切なルネサス テクノロジ製品をご購入いただくための参考資料であり、本資料中に記載の技術情報についてルネサス テクノロジが所有する知的財産権その他の権利の実施、使用を許諾するものではありません。
2. 本資料に記載の製品データ、図、表、プログラム、アルゴリズムその他応用回路例の使用に起因する損害、第三者所有の権利に対する侵害に関し、ルネサス テクノロジは責任を負いません。
3. 本資料に記載の製品データ、図、表、プログラム、アルゴリズムその他全ての情報は本資料発行時点のものであり、ルネサス テクノロジは、予告なしに、本資料に記載した製品または仕様を変更することがあります。ルネサス テクノロジ半導体製品のご購入に当たりますとは、事前にルネサス テクノロジ、ルネサス販売または特約店へ最新の情報をご確認頂きますとともに、ルネサス テクノロジホームページ (<http://www.renesas.com>) などを通じて公開される情報に常にご注意ください。
4. 本資料に記載した情報は、正確を期すため、慎重に制作したものです。万一本資料の記述誤りに起因する損害がお客様に生じた場合には、ルネサス テクノロジはその責任を負いません。
5. 本資料に記載の製品データ、図、表に示す技術的な内容、プログラム及びアルゴリズムを流用する場合は、技術内容、プログラム、アルゴリズム単位で評価するだけでなく、システム全体で十分に評価し、お客様の責任において適用可否を判断してください。ルネサス テクノロジは、適用可否に対する責任を負いません。
6. 本資料に記載された製品は、人命にかかわるような状況の下で使用される機器あるいはシステムに用いられることを目的として設計、製造されたものではありません。本資料に記載の製品を運輸、移動体用、医療用、航空宇宙用、原子力制御用、海底中継用機器あるいはシステムなど、特殊用途へのご利用をご検討の際には、ルネサス テクノロジ、ルネサス販売または特約店へご照会ください。
7. 本資料の転載、複製については、文書によるルネサス テクノロジの事前の承諾が必要です。
8. 本資料に関し詳細についてのお問い合わせ、その他お気付きの点がございましたらルネサス テクノロジ、ルネサス販売または特約店までご照会ください。

## 製品に関する一般的注意事項

### 1. NC 端子の処理

【注意】NC端子には、何も接続しないようにしてください。

NC(Non-Connection)端子は、内部回路に接続しない場合の他、テスト用端子やノイズ軽減などの目的で使用します。このため、NC端子には、何も接続しないようにしてください。

### 2. 未使用入力端子の処理

【注意】未使用の入力端子は、ハイまたはローレベルに固定してください。

CMOS製品の入力端子は、一般にハイインピーダンス入力となっています。未使用端子を開放状態で動作させると、周辺ノイズの誘導により中間レベルが発生し、内部で貫通電流が流れて誤動作を起こす恐れがあります。未使用の入力端子は、入力をプルアップかプルダウンによって、ハイまたはローレベルに固定してください。

### 3. 初期化前の処置

【注意】電源投入時は、製品の状態は不定です。

すべての電源に電圧が印加され、リセット端子にローレベルが入力されるまでの間、内部回路は不確定であり、レジスタの設定や各端子の出力状態は不定となります。この不定状態によってシステムが誤動作を起こさないようにシステム設計を行ってください。リセット機能を持つ製品は、電源投入後は、まずリセット動作を実行してください。

### 4. 未定義・リザーブアドレスのアクセス禁止

【注意】未定義・リザーブアドレスのアクセスを禁止します。

未定義・リザーブアドレスは、将来の機能拡張用の他、テスト用レジスタなどが割り付けられています。これらのレジスタをアクセスしたときの動作および継続する動作については、保証できませんので、アクセスしないようにしてください。



---

## はじめに

---

本 LSI は、内部 32 ビット構成の SH-1 CPU を核に、システム構成に必要な周辺機能を集積したマイクロコンピュータです。

本 LSI は、大容量 ROM ( PROM 版またはマスク ROM 版 )、RAM、割り込みコントローラ、タイマ、シリアルコミュニケーションインタフェース、ユーザブレイクコントローラ ( UBC )、バスステートコントローラ ( BSC )、ダイレクトメモリアクセスコントローラ ( DMAC )、A/D 変換器、I/O ポートなどの周辺機能を内蔵しており、高速かつ低消費電力を要求される電子機器用マイコンとして活用できます。

**対象者** このマニュアルは、SH7032、SH7034 を用いた応用システムを設計するユーザーを対象としています。このマニュアルを使用される読者には、電気回路、論理回路、およびマイクロコンピュータに関する基本的な知識を必要とします。

**目的** このマニュアルは、SH7032、SH7034 のハードウェア機能と電気的特性をユーザーに理解していただくことを目的としています。  
なお、実行命令の詳細については、「SH-1/SH-2/SH-DSP ソフトウェアマニュアル」に記載しておりますので、あわせてご覧ください。

### 読み方

- 機能全体を理解しようとするとき。  
目次に従って読んでください。  
本書は、大きく分類すると、CPU、システム制御機能、周辺機能、電気的特性の順に構成されています。
- CPU 機能の詳細を理解したいとき。  
別冊の「SH-1/SH-2/SH-DSP ソフトウェアマニュアル」を参照してください。

**凡例** ビット表記順 : 左側が上位ビット、右側が下位ビット

**関連資料一覧** ウェブ・サイトに最新資料を掲載しています。ご入手の資料が最新版であるかを確認してください。  
( <http://japan.renesas.com> )

- SH7032、SH7034 に関するユーザーズマニュアル

| 資料名                          | 資料番号            |
|------------------------------|-----------------|
| SH7032、SH7034 ハードウェアマニュアル    | 本マニュアル          |
| SH-1/SH-2/SH-DSP ソフトウェアマニュアル | RJJ09B0228-0700 |

## はじめに

---

- 開発ツール関連ユーザーズマニュアル

| 資料名   | 資料番号             |
|---|------------------|
| C/C++ コンパイラ、アセンブラ、最適化リンケージエディタ ユーザーズマニュアル     | RJJ10B0052-0100H |
| シミュレータ・デバッガ ユーザーズマニュアル                        | ADJ-702-277      |
| High-performance Embedded Workshop ユーザーズマニュアル | ADJ-702-275      |

- アプリケーションノート

| 資料名          | 資料番号            |
|--------------|-----------------|
| C/C++ コンパイラ編 | RJJ05B0557-0600 |



## マニュアルの構成

このマニュアルの構成を表 1 に示します。章の関連を図 1 に示します。

表 1 マニュアルの構成

| 機能区分    | 章名                           | 記号略称 | 内容  |
|---------|------------------------------|------|---|
| 概要      | 1. 概要                        | -    | 特長、内部ブロック図、ピン配置、端子機能  |
| CPU     | 2. CPU                       | CPU  | レジスタ構成、データ構成、命令の特色、命令の分類、命令一覧   |
| 動作モード   | 3. 動作モード                     | -    | MCU モード、PROM モード  |
| 内部モジュール | 4. 例外処理                      | -    | リセット、アドレスエラー、割り込み、トラップ命令、不当命令   |
|         | 5. 割り込みコントローラ                | INTC | NMI 割り込み、ユーザブレイク割り込み、IRQ 割り込み、内蔵周辺モジュール割り込み   |
|         | 6. ユーザブレイクコントローラ             | UBC  | ブレイクアドレス、ブレイクバスサイクルの選択  |
| クロック    | 7. クロック発振器                   | CPG  | 水晶発振子、デューティ補正回路   |
| バス      | 8. バススタートコントローラ              | BSC  | メモリ空間分割、DRAM インタフェース、リフレッシュ、ウェイトスタート制御、パリティ制御   |
|         | 9. ダイレクトメモリアクセスコントローラ        | DMAC | オートリクエスト、外部リクエスト、内蔵周辺モジュールリクエスト、サイクルスチールモード、バーストモード   |
| タイマ     | 10. 16 ビットインテグレートドタイマパルスユニット | ITU  | 波形出力モード、インプットキャプチャ機能、カウンタクリア機能、バッファ動作、PWM モード、相補 PWM モード、リセット同期 PWM モード、同期動作、位相計数モード、コンペアマッチ出力モード |
|         | 11. プログラマブルタイミングパターンコントローラ   | TPC  | コンペアマッチ出力トリガ、ノンオーバラップ動作   |
|         | 12. ウォッチドッグタイマ               | WDT  | ウォッチドッグタイマモード、インターバルタイマモード  |
| データ処理   | 13. シリアルコミュニケーションインタフェース     | SCI  | 調歩同期式モード、クロック同期式モード、マルチプロセッサ通信機能  |
|         | 14. A/D 変換器                  | A/D  | 単一モード、スキャンモード、外部トリガによる起動  |
| 端子      | 15. ピンファンクションコントローラ          | PFC  | 端子機能の選択   |
|         | 16. I/O ポート                  | I/O  | I/O ポート   |
| メモリ     | 17. ROM                      | ROM  | PROM モード、高速プログラミング方式  |
|         | 18. RAM                      | RAM  | 内蔵 RAM  |
| 低消費電力状態 | 19. 低消費電力状態                  | -    | スリープモード、スタンバイモード  |
| 電気的特性   | 20. 電気的特性                    | -    | 絶対最大定格、AC 特性、DC 特性、動作タイミング  |



図1 マニュアル構成関連図

### 内蔵周辺モジュールレジスタのアドレスについて

内蔵周辺モジュールレジスタは、内蔵周辺モジュール空間（エリア 5:H'5000000 ~ H'5FFFFFFF）にありますが、実際のレジスタ領域の大きさは 512 バイトで、アドレスの A23 ~ A9 ビットは無視されません。したがって、内蔵周辺モジュール空間には、実際のレジスタ領域と同一の内容を持った領域（シャドー）が 512 バイト単位で 32k 個存在します。

本マニュアルでは、内蔵周辺モジュールレジスタが H'5FFFE00 ~ H'5FFFFFFF の 512 バイトの領域にあるものとして、レジスタアドレスを表示しています。このアドレスの A27 ~ A24 ビットと A8 ~ A0 ビットの値のみ有効で、A23 ~ A9 ビットは無視されます。例えば、H'5000000 ~ H'50001FF をアクセスしても、H'5FFFE00 ~ H'5FFFFFFF をアクセスしたときと結果は同じです。

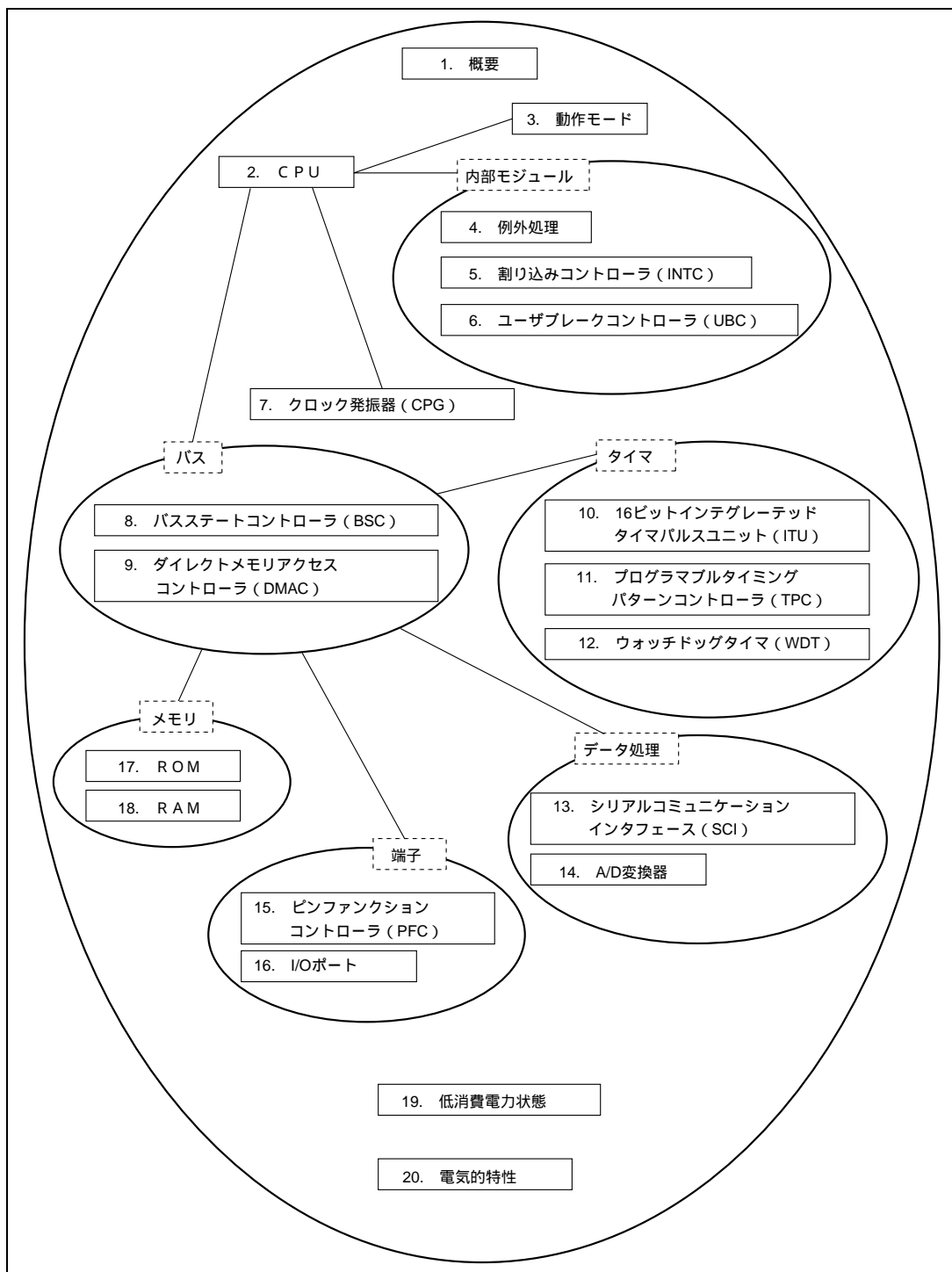
詳細は、「8.3.5 エリアの説明（4）エリア 5」を参照してください。

はじめに

---

# 本版で改訂された箇所

| 修正項目                                | ページ         | 修正内容 (詳細はマニュアル参照)   |                 |                 |                 |  |  |      |                       |       |        |     |      |           |           |              |              |                 |           |               |               |     |      |             |           |               |               |                |           |                |                |                                       |        |      |      |           |           |              |              |                 |           |               |               |                    |      |             |           |               |               |  |           |                |                |  |      |           |           |              |              |  |           |               |               |  |         |      |           |           |               |               |                 |           |                |                |     |      |             |           |                |                |                |           |                 |                 |  |      |           |           |               |               |  |           |                |                |  |      |             |           |                |                |  |           |                 |                 |  |     |      |           |           |              |              |                 |           |               |               |     |      |             |           |               |               |                |           |                |                |  |      |           |           |              |              |  |           |               |               |  |      |             |           |               |               |  |           |                |                |  |                       |         |      |             |           |                |                |                                      |           |                 |                 |                   |     |      |           |           |                |                |                                       |           |                 |                 |                   |     |    |      |           |           |                |                |                                      |           |                 |                 |                   |     |    |      |           |           |                |               |                                       |           |                 |                |                                       |
|-------------------------------------|-------------|---|-----------------|-----------------|-----------------|--|--|------|-----------------------|-------|--------|-----|------|-----------|-----------|--------------|--------------|-----------------|-----------|---------------|---------------|-----|------|-------------|-----------|---------------|---------------|----------------|-----------|----------------|----------------|---------------------------------------|--------|------|------|-----------|-----------|--------------|--------------|-----------------|-----------|---------------|---------------|--------------------|------|-------------|-----------|---------------|---------------|--|-----------|----------------|----------------|--|------|-----------|-----------|--------------|--------------|--|-----------|---------------|---------------|--|---------|------|-----------|-----------|---------------|---------------|-----------------|-----------|----------------|----------------|-----|------|-------------|-----------|----------------|----------------|----------------|-----------|-----------------|-----------------|--|------|-----------|-----------|---------------|---------------|--|-----------|----------------|----------------|--|------|-------------|-----------|----------------|----------------|--|-----------|-----------------|-----------------|--|-----|------|-----------|-----------|--------------|--------------|-----------------|-----------|---------------|---------------|-----|------|-------------|-----------|---------------|---------------|----------------|-----------|----------------|----------------|--|------|-----------|-----------|--------------|--------------|--|-----------|---------------|---------------|--|------|-------------|-----------|---------------|---------------|--|-----------|----------------|----------------|--|-----------------------|---------|------|-------------|-----------|----------------|----------------|--------------------------------------|-----------|-----------------|-----------------|-------------------|-----|------|-----------|-----------|----------------|----------------|---------------------------------------|-----------|-----------------|-----------------|-------------------|-----|----|------|-----------|-----------|----------------|----------------|--------------------------------------|-----------|-----------------|-----------------|-------------------|-----|----|------|-----------|-----------|----------------|---------------|---------------------------------------|-----------|-----------------|----------------|---------------------------------------|
| 全体                                  |             | <ul style="list-style-type: none"> <li>社名変更による変更<br/>日立製作所 ルネサステクノロジ</li> <li>パッケージコード変更による変更<br/>FP-112 PRQP0112JA-A<br/>TFP-120 PTQP0120LA-A</li> </ul>   |                 |                 |                 |  |  |      |                       |       |        |     |      |           |           |              |              |                 |           |               |               |     |      |             |           |               |               |                |           |                |                |                                       |        |      |      |           |           |              |              |                 |           |               |               |                    |      |             |           |               |               |  |           |                |                |  |      |           |           |              |              |  |           |               |               |  |         |      |           |           |               |               |                 |           |                |                |     |      |             |           |                |                |                |           |                 |                 |  |      |           |           |               |               |  |           |                |                |  |      |             |           |                |                |  |           |                 |                 |  |     |      |           |           |              |              |                 |           |               |               |     |      |             |           |               |               |                |           |                |                |  |      |           |           |              |              |  |           |               |               |  |      |             |           |               |               |  |           |                |                |  |                       |         |      |             |           |                |                |                                      |           |                 |                 |                   |     |      |           |           |                |                |                                       |           |                 |                 |                   |     |    |      |           |           |                |                |                                      |           |                 |                 |                   |     |    |      |           |           |                |               |                                       |           |                 |                |                                       |
| 1.1 特長<br>表 1.1 SH7032、SH7034 の特長   | 1-4         | <p><b>表を修正</b></p> <table border="1"> <thead> <tr> <th>品種</th> <th>ROM</th> <th>動作電圧</th> <th>動作周波数</th> <th>温度範囲</th> <th>製品型名</th> <th>マーキング型名<sup>*2</sup></th> <th>パッケージ</th> </tr> </thead> <tbody> <tr> <td rowspan="4">SH7032</td> <td rowspan="4">ROM</td> <td rowspan="2">5.0V</td> <td rowspan="2">2 ~ 20MHz</td> <td>-20 ~ +75</td> <td>HD6417032F20</td> <td>HD6417032F20</td> <td>112ピン<br/>プラスチック</td> </tr> <tr> <td>-40 ~ +85</td> <td>HD6417032F120</td> <td>HD6417032F120</td> <td>QFP</td> </tr> <tr> <td rowspan="2">3.3V</td> <td rowspan="2">2 ~ 12.5MHz</td> <td>-20 ~ +75</td> <td>HD6417032VF12</td> <td>HD6417032VF12</td> <td>(PRQP0112JA-A)</td> </tr> <tr> <td>-40 ~ +85</td> <td>HD6417032VF112</td> <td>HD6417032VF112</td> <td>112ピン<br/>プラスチック<br/>QFP (PRQP0112JA-A)</td> </tr> <tr> <td rowspan="12">SH7034</td> <td rowspan="6">PROM</td> <td rowspan="2">5.0V</td> <td rowspan="2">2 ~ 20MHz</td> <td>-20 ~ +75</td> <td>HD6477034F20</td> <td>HD6477034F20</td> <td>112ピン<br/>プラスチック</td> </tr> <tr> <td>-40 ~ +85</td> <td>HD6477034F120</td> <td>HD6477034F120</td> <td>QFP (PRQP0112JA-A)</td> </tr> <tr> <td rowspan="2">3.3V</td> <td rowspan="2">2 ~ 12.5MHz</td> <td>-20 ~ +75</td> <td>HD6477034VF12</td> <td>HD6477034VF12</td> <td>120ピン<br/>プラスチック<br/>TQFP (PTQP0120LA-A)</td> </tr> <tr> <td>-40 ~ +85</td> <td>HD6477034VF112</td> <td>HD6477034VF112</td> <td></td> </tr> <tr> <td rowspan="2">5.0V</td> <td rowspan="2">2 ~ 20MHz</td> <td>-20 ~ +75</td> <td>HD6477034X20</td> <td>HD6477034X20</td> <td></td> </tr> <tr> <td>-40 ~ +85</td> <td>HD6477034X120</td> <td>HD6477034X120</td> <td></td> </tr> <tr> <td rowspan="6">マスク ROM</td> <td rowspan="2">5.0V</td> <td rowspan="2">2 ~ 20MHz</td> <td>-20 ~ +75</td> <td>HD6437034AF20</td> <td>HD6437034AF20</td> <td>112ピン<br/>プラスチック</td> </tr> <tr> <td>-40 ~ +85</td> <td>HD6437034AF120</td> <td>HD6437034AF120</td> <td>QFP</td> </tr> <tr> <td rowspan="2">3.3V</td> <td rowspan="2">2 ~ 12.5MHz</td> <td>-20 ~ +75</td> <td>HD6437034AVF12</td> <td>HD6437034AVF12</td> <td>(PRQP0112JA-A)</td> </tr> <tr> <td>-40 ~ +85</td> <td>HD6437034AVF112</td> <td>HD6437034AVF112</td> <td>120ピン<br/>プラスチック<br/>TQFP (PTQP0120LA-A)</td> </tr> <tr> <td rowspan="2">5.0V</td> <td rowspan="2">2 ~ 20MHz</td> <td>-20 ~ +75</td> <td>HD6437034AX20</td> <td>HD6437034AX20</td> <td></td> </tr> <tr> <td>-40 ~ +85</td> <td>HD6437034AX120</td> <td>HD6437034AX120</td> <td></td> </tr> <tr> <td rowspan="2">3.3V</td> <td rowspan="2">2 ~ 12.5MHz</td> <td>-20 ~ +75</td> <td>HD6437034AVX12</td> <td>HD6437034AVX12</td> <td></td> </tr> <tr> <td>-40 ~ +85</td> <td>HD6437034AVX112</td> <td>HD6437034AVX112</td> <td></td> </tr> <tr> <td rowspan="6">ROM</td> <td rowspan="2">5.0V</td> <td rowspan="2">2 ~ 20MHz</td> <td>-20 ~ +75</td> <td>HD6417034F20</td> <td>HD6417034F20</td> <td>112ピン<br/>プラスチック</td> </tr> <tr> <td>-40 ~ +85</td> <td>HD6417034F120</td> <td>HD6417034F120</td> <td>QFP</td> </tr> <tr> <td rowspan="2">3.3V</td> <td rowspan="2">2 ~ 12.5MHz</td> <td>-20 ~ +75</td> <td>HD6417034VF12</td> <td>HD6417034VF12</td> <td>(PRQP0112JA-A)</td> </tr> <tr> <td>-40 ~ +85</td> <td>HD6417034VF112</td> <td>HD6417034VF112</td> <td>120ピン<br/>プラスチック<br/>TQFP (PTQP0120LA-A)</td> </tr> <tr> <td rowspan="2">5.0V</td> <td rowspan="2">2 ~ 20MHz</td> <td>-20 ~ +75</td> <td>HD6417034X20</td> <td>HD6417034X20</td> <td></td> </tr> <tr> <td>-40 ~ +85</td> <td>HD6417034X120</td> <td>HD6417034X120</td> <td></td> </tr> <tr> <td rowspan="2">3.3V</td> <td rowspan="2">2 ~ 12.5MHz</td> <td>-20 ~ +75</td> <td>HD6417034VX12</td> <td>HD6417034VX12</td> <td></td> </tr> <tr> <td>-40 ~ +85</td> <td>HD6417034VX112</td> <td>HD6417034VX112</td> <td></td> </tr> <tr> <td rowspan="4">SH7034 B<sup>+</sup></td> <td rowspan="2">マスク ROM</td> <td rowspan="2">3.3V</td> <td rowspan="2">4 ~ 12.5MHz</td> <td>-20 ~ +75</td> <td>HD6437034BVF12</td> <td>6437034B(***)F</td> <td>112ピン<br/>プラスチック<br/>QFR PRQP0112JA-A)</td> </tr> <tr> <td>-40 ~ +85</td> <td>HD6437034BVF120</td> <td>6437034B(***)FW</td> <td>QFR PRQP0112JA-A)</td> </tr> <tr> <td rowspan="2">ROM</td> <td rowspan="2">3.3V</td> <td rowspan="2">4 ~ 20MHz</td> <td>-20 ~ +75</td> <td>HD6437034BVX12</td> <td>6437034B(***)X</td> <td>120ピン<br/>プラスチック<br/>TQFR PTQP0120LA-A)</td> </tr> <tr> <td>-40 ~ +85</td> <td>HD6437034BVX120</td> <td>6437034B(***)XW</td> <td>QFR PRQP0112JA-A)</td> </tr> <tr> <td rowspan="2">ROM</td> <td rowspan="2">レス</td> <td rowspan="2">3.3V</td> <td rowspan="2">4 ~ 20MHz</td> <td>-20 ~ +75</td> <td>HD6417034BVF20</td> <td>HD6417034BVF20</td> <td>112ピン<br/>プラスチック<br/>QFR PRQP0112JA-A)</td> </tr> <tr> <td>-40 ~ +85</td> <td>HD6417034BVF120</td> <td>HD6417034BVF120</td> <td>QFR PRQP0112JA-A)</td> </tr> <tr> <td rowspan="2">ROM</td> <td rowspan="2">レス</td> <td rowspan="2">3.3V</td> <td rowspan="2">4 ~ 20MHz</td> <td>-20 ~ +75</td> <td>HD6417034BVX20</td> <td>6417034BVTE20</td> <td>120ピン<br/>プラスチック<br/>TQFR PTQP0120LA-A)</td> </tr> <tr> <td>-40 ~ +85</td> <td>HD6417034BVX120</td> <td>6417034BVTE120</td> <td>120ピン<br/>プラスチック<br/>TQFR PTQP0120LA-A)</td> </tr> </tbody> </table> <p>【注】 *1 SH7034BマスクROM版と、SH7034PROM版の電気的特性は異なります。<br/>*2 (***)はROMコードです。</p> | 品種              | ROM             | 動作電圧            | 動作周波数                                  | 温度範囲                                   | 製品型名 | マーキング型名 <sup>*2</sup> | パッケージ | SH7032 | ROM | 5.0V | 2 ~ 20MHz | -20 ~ +75 | HD6417032F20 | HD6417032F20 | 112ピン<br>プラスチック | -40 ~ +85 | HD6417032F120 | HD6417032F120 | QFP | 3.3V | 2 ~ 12.5MHz | -20 ~ +75 | HD6417032VF12 | HD6417032VF12 | (PRQP0112JA-A) | -40 ~ +85 | HD6417032VF112 | HD6417032VF112 | 112ピン<br>プラスチック<br>QFP (PRQP0112JA-A) | SH7034 | PROM | 5.0V | 2 ~ 20MHz | -20 ~ +75 | HD6477034F20 | HD6477034F20 | 112ピン<br>プラスチック | -40 ~ +85 | HD6477034F120 | HD6477034F120 | QFP (PRQP0112JA-A) | 3.3V | 2 ~ 12.5MHz | -20 ~ +75 | HD6477034VF12 | HD6477034VF12 | 120ピン<br>プラスチック<br>TQFP (PTQP0120LA-A) | -40 ~ +85 | HD6477034VF112 | HD6477034VF112 |  | 5.0V | 2 ~ 20MHz | -20 ~ +75 | HD6477034X20 | HD6477034X20 |  | -40 ~ +85 | HD6477034X120 | HD6477034X120 |  | マスク ROM | 5.0V | 2 ~ 20MHz | -20 ~ +75 | HD6437034AF20 | HD6437034AF20 | 112ピン<br>プラスチック | -40 ~ +85 | HD6437034AF120 | HD6437034AF120 | QFP | 3.3V | 2 ~ 12.5MHz | -20 ~ +75 | HD6437034AVF12 | HD6437034AVF12 | (PRQP0112JA-A) | -40 ~ +85 | HD6437034AVF112 | HD6437034AVF112 | 120ピン<br>プラスチック<br>TQFP (PTQP0120LA-A) | 5.0V | 2 ~ 20MHz | -20 ~ +75 | HD6437034AX20 | HD6437034AX20 |  | -40 ~ +85 | HD6437034AX120 | HD6437034AX120 |  | 3.3V | 2 ~ 12.5MHz | -20 ~ +75 | HD6437034AVX12 | HD6437034AVX12 |  | -40 ~ +85 | HD6437034AVX112 | HD6437034AVX112 |  | ROM | 5.0V | 2 ~ 20MHz | -20 ~ +75 | HD6417034F20 | HD6417034F20 | 112ピン<br>プラスチック | -40 ~ +85 | HD6417034F120 | HD6417034F120 | QFP | 3.3V | 2 ~ 12.5MHz | -20 ~ +75 | HD6417034VF12 | HD6417034VF12 | (PRQP0112JA-A) | -40 ~ +85 | HD6417034VF112 | HD6417034VF112 | 120ピン<br>プラスチック<br>TQFP (PTQP0120LA-A) | 5.0V | 2 ~ 20MHz | -20 ~ +75 | HD6417034X20 | HD6417034X20 |  | -40 ~ +85 | HD6417034X120 | HD6417034X120 |  | 3.3V | 2 ~ 12.5MHz | -20 ~ +75 | HD6417034VX12 | HD6417034VX12 |  | -40 ~ +85 | HD6417034VX112 | HD6417034VX112 |  | SH7034 B <sup>+</sup> | マスク ROM | 3.3V | 4 ~ 12.5MHz | -20 ~ +75 | HD6437034BVF12 | 6437034B(***)F | 112ピン<br>プラスチック<br>QFR PRQP0112JA-A) | -40 ~ +85 | HD6437034BVF120 | 6437034B(***)FW | QFR PRQP0112JA-A) | ROM | 3.3V | 4 ~ 20MHz | -20 ~ +75 | HD6437034BVX12 | 6437034B(***)X | 120ピン<br>プラスチック<br>TQFR PTQP0120LA-A) | -40 ~ +85 | HD6437034BVX120 | 6437034B(***)XW | QFR PRQP0112JA-A) | ROM | レス | 3.3V | 4 ~ 20MHz | -20 ~ +75 | HD6417034BVF20 | HD6417034BVF20 | 112ピン<br>プラスチック<br>QFR PRQP0112JA-A) | -40 ~ +85 | HD6417034BVF120 | HD6417034BVF120 | QFR PRQP0112JA-A) | ROM | レス | 3.3V | 4 ~ 20MHz | -20 ~ +75 | HD6417034BVX20 | 6417034BVTE20 | 120ピン<br>プラスチック<br>TQFR PTQP0120LA-A) | -40 ~ +85 | HD6417034BVX120 | 6417034BVTE120 | 120ピン<br>プラスチック<br>TQFR PTQP0120LA-A) |
| 品種                                  | ROM         | 動作電圧  | 動作周波数           | 温度範囲            | 製品型名            | マーキング型名 <sup>*2</sup>                  | パッケージ                                  |      |                       |       |        |     |      |           |           |              |              |                 |           |               |               |     |      |             |           |               |               |                |           |                |                |                                       |        |      |      |           |           |              |              |                 |           |               |               |                    |      |             |           |               |               |  |           |                |                |  |      |           |           |              |              |  |           |               |               |  |         |      |           |           |               |               |                 |           |                |                |     |      |             |           |                |                |                |           |                 |                 |  |      |           |           |               |               |  |           |                |                |  |      |             |           |                |                |  |           |                 |                 |  |     |      |           |           |              |              |                 |           |               |               |     |      |             |           |               |               |                |           |                |                |  |      |           |           |              |              |  |           |               |               |  |      |             |           |               |               |  |           |                |                |  |                       |         |      |             |           |                |                |                                      |           |                 |                 |                   |     |      |           |           |                |                |                                       |           |                 |                 |                   |     |    |      |           |           |                |                |                                      |           |                 |                 |                   |     |    |      |           |           |                |               |                                       |           |                 |                |                                       |
| SH7032                              | ROM         | 5.0V  | 2 ~ 20MHz       | -20 ~ +75       | HD6417032F20    | HD6417032F20                           | 112ピン<br>プラスチック                        |      |                       |       |        |     |      |           |           |              |              |                 |           |               |               |     |      |             |           |               |               |                |           |                |                |                                       |        |      |      |           |           |              |              |                 |           |               |               |                    |      |             |           |               |               |  |           |                |                |  |      |           |           |              |              |  |           |               |               |  |         |      |           |           |               |               |                 |           |                |                |     |      |             |           |                |                |                |           |                 |                 |  |      |           |           |               |               |  |           |                |                |  |      |             |           |                |                |  |           |                 |                 |  |     |      |           |           |              |              |                 |           |               |               |     |      |             |           |               |               |                |           |                |                |  |      |           |           |              |              |  |           |               |               |  |      |             |           |               |               |  |           |                |                |  |                       |         |      |             |           |                |                |                                      |           |                 |                 |                   |     |      |           |           |                |                |                                       |           |                 |                 |                   |     |    |      |           |           |                |                |                                      |           |                 |                 |                   |     |    |      |           |           |                |               |                                       |           |                 |                |                                       |
|                                     |             |   |                 | -40 ~ +85       | HD6417032F120   | HD6417032F120                          | QFP                                    |      |                       |       |        |     |      |           |           |              |              |                 |           |               |               |     |      |             |           |               |               |                |           |                |                |                                       |        |      |      |           |           |              |              |                 |           |               |               |                    |      |             |           |               |               |  |           |                |                |  |      |           |           |              |              |  |           |               |               |  |         |      |           |           |               |               |                 |           |                |                |     |      |             |           |                |                |                |           |                 |                 |  |      |           |           |               |               |  |           |                |                |  |      |             |           |                |                |  |           |                 |                 |  |     |      |           |           |              |              |                 |           |               |               |     |      |             |           |               |               |                |           |                |                |  |      |           |           |              |              |  |           |               |               |  |      |             |           |               |               |  |           |                |                |  |                       |         |      |             |           |                |                |                                      |           |                 |                 |                   |     |      |           |           |                |                |                                       |           |                 |                 |                   |     |    |      |           |           |                |                |                                      |           |                 |                 |                   |     |    |      |           |           |                |               |                                       |           |                 |                |                                       |
|                                     |             | 3.3V  | 2 ~ 12.5MHz     | -20 ~ +75       | HD6417032VF12   | HD6417032VF12                          | (PRQP0112JA-A)                         |      |                       |       |        |     |      |           |           |              |              |                 |           |               |               |     |      |             |           |               |               |                |           |                |                |                                       |        |      |      |           |           |              |              |                 |           |               |               |                    |      |             |           |               |               |  |           |                |                |  |      |           |           |              |              |  |           |               |               |  |         |      |           |           |               |               |                 |           |                |                |     |      |             |           |                |                |                |           |                 |                 |  |      |           |           |               |               |  |           |                |                |  |      |             |           |                |                |  |           |                 |                 |  |     |      |           |           |              |              |                 |           |               |               |     |      |             |           |               |               |                |           |                |                |  |      |           |           |              |              |  |           |               |               |  |      |             |           |               |               |  |           |                |                |  |                       |         |      |             |           |                |                |                                      |           |                 |                 |                   |     |      |           |           |                |                |                                       |           |                 |                 |                   |     |    |      |           |           |                |                |                                      |           |                 |                 |                   |     |    |      |           |           |                |               |                                       |           |                 |                |                                       |
|                                     |             |   |                 | -40 ~ +85       | HD6417032VF112  | HD6417032VF112                         | 112ピン<br>プラスチック<br>QFP (PRQP0112JA-A)  |      |                       |       |        |     |      |           |           |              |              |                 |           |               |               |     |      |             |           |               |               |                |           |                |                |                                       |        |      |      |           |           |              |              |                 |           |               |               |                    |      |             |           |               |               |  |           |                |                |  |      |           |           |              |              |  |           |               |               |  |         |      |           |           |               |               |                 |           |                |                |     |      |             |           |                |                |                |           |                 |                 |  |      |           |           |               |               |  |           |                |                |  |      |             |           |                |                |  |           |                 |                 |  |     |      |           |           |              |              |                 |           |               |               |     |      |             |           |               |               |                |           |                |                |  |      |           |           |              |              |  |           |               |               |  |      |             |           |               |               |  |           |                |                |  |                       |         |      |             |           |                |                |                                      |           |                 |                 |                   |     |      |           |           |                |                |                                       |           |                 |                 |                   |     |    |      |           |           |                |                |                                      |           |                 |                 |                   |     |    |      |           |           |                |               |                                       |           |                 |                |                                       |
| SH7034                              | PROM        | 5.0V  | 2 ~ 20MHz       | -20 ~ +75       | HD6477034F20    | HD6477034F20                           | 112ピン<br>プラスチック                        |      |                       |       |        |     |      |           |           |              |              |                 |           |               |               |     |      |             |           |               |               |                |           |                |                |                                       |        |      |      |           |           |              |              |                 |           |               |               |                    |      |             |           |               |               |  |           |                |                |  |      |           |           |              |              |  |           |               |               |  |         |      |           |           |               |               |                 |           |                |                |     |      |             |           |                |                |                |           |                 |                 |  |      |           |           |               |               |  |           |                |                |  |      |             |           |                |                |  |           |                 |                 |  |     |      |           |           |              |              |                 |           |               |               |     |      |             |           |               |               |                |           |                |                |  |      |           |           |              |              |  |           |               |               |  |      |             |           |               |               |  |           |                |                |  |                       |         |      |             |           |                |                |                                      |           |                 |                 |                   |     |      |           |           |                |                |                                       |           |                 |                 |                   |     |    |      |           |           |                |                |                                      |           |                 |                 |                   |     |    |      |           |           |                |               |                                       |           |                 |                |                                       |
|                                     |             |   |                 | -40 ~ +85       | HD6477034F120   | HD6477034F120                          | QFP (PRQP0112JA-A)                     |      |                       |       |        |     |      |           |           |              |              |                 |           |               |               |     |      |             |           |               |               |                |           |                |                |                                       |        |      |      |           |           |              |              |                 |           |               |               |                    |      |             |           |               |               |  |           |                |                |  |      |           |           |              |              |  |           |               |               |  |         |      |           |           |               |               |                 |           |                |                |     |      |             |           |                |                |                |           |                 |                 |  |      |           |           |               |               |  |           |                |                |  |      |             |           |                |                |  |           |                 |                 |  |     |      |           |           |              |              |                 |           |               |               |     |      |             |           |               |               |                |           |                |                |  |      |           |           |              |              |  |           |               |               |  |      |             |           |               |               |  |           |                |                |  |                       |         |      |             |           |                |                |                                      |           |                 |                 |                   |     |      |           |           |                |                |                                       |           |                 |                 |                   |     |    |      |           |           |                |                |                                      |           |                 |                 |                   |     |    |      |           |           |                |               |                                       |           |                 |                |                                       |
|                                     |             | 3.3V  | 2 ~ 12.5MHz     | -20 ~ +75       | HD6477034VF12   | HD6477034VF12                          | 120ピン<br>プラスチック<br>TQFP (PTQP0120LA-A) |      |                       |       |        |     |      |           |           |              |              |                 |           |               |               |     |      |             |           |               |               |                |           |                |                |                                       |        |      |      |           |           |              |              |                 |           |               |               |                    |      |             |           |               |               |  |           |                |                |  |      |           |           |              |              |  |           |               |               |  |         |      |           |           |               |               |                 |           |                |                |     |      |             |           |                |                |                |           |                 |                 |  |      |           |           |               |               |  |           |                |                |  |      |             |           |                |                |  |           |                 |                 |  |     |      |           |           |              |              |                 |           |               |               |     |      |             |           |               |               |                |           |                |                |  |      |           |           |              |              |  |           |               |               |  |      |             |           |               |               |  |           |                |                |  |                       |         |      |             |           |                |                |                                      |           |                 |                 |                   |     |      |           |           |                |                |                                       |           |                 |                 |                   |     |    |      |           |           |                |                |                                      |           |                 |                 |                   |     |    |      |           |           |                |               |                                       |           |                 |                |                                       |
|                                     |             |   |                 | -40 ~ +85       | HD6477034VF112  | HD6477034VF112                         |  |      |                       |       |        |     |      |           |           |              |              |                 |           |               |               |     |      |             |           |               |               |                |           |                |                |                                       |        |      |      |           |           |              |              |                 |           |               |               |                    |      |             |           |               |               |  |           |                |                |  |      |           |           |              |              |  |           |               |               |  |         |      |           |           |               |               |                 |           |                |                |     |      |             |           |                |                |                |           |                 |                 |  |      |           |           |               |               |  |           |                |                |  |      |             |           |                |                |  |           |                 |                 |  |     |      |           |           |              |              |                 |           |               |               |     |      |             |           |               |               |                |           |                |                |  |      |           |           |              |              |  |           |               |               |  |      |             |           |               |               |  |           |                |                |  |                       |         |      |             |           |                |                |                                      |           |                 |                 |                   |     |      |           |           |                |                |                                       |           |                 |                 |                   |     |    |      |           |           |                |                |                                      |           |                 |                 |                   |     |    |      |           |           |                |               |                                       |           |                 |                |                                       |
|                                     |             | 5.0V  | 2 ~ 20MHz       | -20 ~ +75       | HD6477034X20    | HD6477034X20                           |  |      |                       |       |        |     |      |           |           |              |              |                 |           |               |               |     |      |             |           |               |               |                |           |                |                |                                       |        |      |      |           |           |              |              |                 |           |               |               |                    |      |             |           |               |               |  |           |                |                |  |      |           |           |              |              |  |           |               |               |  |         |      |           |           |               |               |                 |           |                |                |     |      |             |           |                |                |                |           |                 |                 |  |      |           |           |               |               |  |           |                |                |  |      |             |           |                |                |  |           |                 |                 |  |     |      |           |           |              |              |                 |           |               |               |     |      |             |           |               |               |                |           |                |                |  |      |           |           |              |              |  |           |               |               |  |      |             |           |               |               |  |           |                |                |  |                       |         |      |             |           |                |                |                                      |           |                 |                 |                   |     |      |           |           |                |                |                                       |           |                 |                 |                   |     |    |      |           |           |                |                |                                      |           |                 |                 |                   |     |    |      |           |           |                |               |                                       |           |                 |                |                                       |
|                                     |             |   |                 | -40 ~ +85       | HD6477034X120   | HD6477034X120                          |  |      |                       |       |        |     |      |           |           |              |              |                 |           |               |               |     |      |             |           |               |               |                |           |                |                |                                       |        |      |      |           |           |              |              |                 |           |               |               |                    |      |             |           |               |               |  |           |                |                |  |      |           |           |              |              |  |           |               |               |  |         |      |           |           |               |               |                 |           |                |                |     |      |             |           |                |                |                |           |                 |                 |  |      |           |           |               |               |  |           |                |                |  |      |             |           |                |                |  |           |                 |                 |  |     |      |           |           |              |              |                 |           |               |               |     |      |             |           |               |               |                |           |                |                |  |      |           |           |              |              |  |           |               |               |  |      |             |           |               |               |  |           |                |                |  |                       |         |      |             |           |                |                |                                      |           |                 |                 |                   |     |      |           |           |                |                |                                       |           |                 |                 |                   |     |    |      |           |           |                |                |                                      |           |                 |                 |                   |     |    |      |           |           |                |               |                                       |           |                 |                |                                       |
|                                     | マスク ROM     | 5.0V  | 2 ~ 20MHz       | -20 ~ +75       | HD6437034AF20   | HD6437034AF20                          | 112ピン<br>プラスチック                        |      |                       |       |        |     |      |           |           |              |              |                 |           |               |               |     |      |             |           |               |               |                |           |                |                |                                       |        |      |      |           |           |              |              |                 |           |               |               |                    |      |             |           |               |               |  |           |                |                |  |      |           |           |              |              |  |           |               |               |  |         |      |           |           |               |               |                 |           |                |                |     |      |             |           |                |                |                |           |                 |                 |  |      |           |           |               |               |  |           |                |                |  |      |             |           |                |                |  |           |                 |                 |  |     |      |           |           |              |              |                 |           |               |               |     |      |             |           |               |               |                |           |                |                |  |      |           |           |              |              |  |           |               |               |  |      |             |           |               |               |  |           |                |                |  |                       |         |      |             |           |                |                |                                      |           |                 |                 |                   |     |      |           |           |                |                |                                       |           |                 |                 |                   |     |    |      |           |           |                |                |                                      |           |                 |                 |                   |     |    |      |           |           |                |               |                                       |           |                 |                |                                       |
|                                     |             |   |                 | -40 ~ +85       | HD6437034AF120  | HD6437034AF120                         | QFP                                    |      |                       |       |        |     |      |           |           |              |              |                 |           |               |               |     |      |             |           |               |               |                |           |                |                |                                       |        |      |      |           |           |              |              |                 |           |               |               |                    |      |             |           |               |               |  |           |                |                |  |      |           |           |              |              |  |           |               |               |  |         |      |           |           |               |               |                 |           |                |                |     |      |             |           |                |                |                |           |                 |                 |  |      |           |           |               |               |  |           |                |                |  |      |             |           |                |                |  |           |                 |                 |  |     |      |           |           |              |              |                 |           |               |               |     |      |             |           |               |               |                |           |                |                |  |      |           |           |              |              |  |           |               |               |  |      |             |           |               |               |  |           |                |                |  |                       |         |      |             |           |                |                |                                      |           |                 |                 |                   |     |      |           |           |                |                |                                       |           |                 |                 |                   |     |    |      |           |           |                |                |                                      |           |                 |                 |                   |     |    |      |           |           |                |               |                                       |           |                 |                |                                       |
|                                     |             | 3.3V  | 2 ~ 12.5MHz     | -20 ~ +75       | HD6437034AVF12  | HD6437034AVF12                         | (PRQP0112JA-A)                         |      |                       |       |        |     |      |           |           |              |              |                 |           |               |               |     |      |             |           |               |               |                |           |                |                |                                       |        |      |      |           |           |              |              |                 |           |               |               |                    |      |             |           |               |               |  |           |                |                |  |      |           |           |              |              |  |           |               |               |  |         |      |           |           |               |               |                 |           |                |                |     |      |             |           |                |                |                |           |                 |                 |  |      |           |           |               |               |  |           |                |                |  |      |             |           |                |                |  |           |                 |                 |  |     |      |           |           |              |              |                 |           |               |               |     |      |             |           |               |               |                |           |                |                |  |      |           |           |              |              |  |           |               |               |  |      |             |           |               |               |  |           |                |                |  |                       |         |      |             |           |                |                |                                      |           |                 |                 |                   |     |      |           |           |                |                |                                       |           |                 |                 |                   |     |    |      |           |           |                |                |                                      |           |                 |                 |                   |     |    |      |           |           |                |               |                                       |           |                 |                |                                       |
|                                     |             |   |                 | -40 ~ +85       | HD6437034AVF112 | HD6437034AVF112                        | 120ピン<br>プラスチック<br>TQFP (PTQP0120LA-A) |      |                       |       |        |     |      |           |           |              |              |                 |           |               |               |     |      |             |           |               |               |                |           |                |                |                                       |        |      |      |           |           |              |              |                 |           |               |               |                    |      |             |           |               |               |  |           |                |                |  |      |           |           |              |              |  |           |               |               |  |         |      |           |           |               |               |                 |           |                |                |     |      |             |           |                |                |                |           |                 |                 |  |      |           |           |               |               |  |           |                |                |  |      |             |           |                |                |  |           |                 |                 |  |     |      |           |           |              |              |                 |           |               |               |     |      |             |           |               |               |                |           |                |                |  |      |           |           |              |              |  |           |               |               |  |      |             |           |               |               |  |           |                |                |  |                       |         |      |             |           |                |                |                                      |           |                 |                 |                   |     |      |           |           |                |                |                                       |           |                 |                 |                   |     |    |      |           |           |                |                |                                      |           |                 |                 |                   |     |    |      |           |           |                |               |                                       |           |                 |                |                                       |
|                                     |             | 5.0V  | 2 ~ 20MHz       | -20 ~ +75       | HD6437034AX20   | HD6437034AX20                          |  |      |                       |       |        |     |      |           |           |              |              |                 |           |               |               |     |      |             |           |               |               |                |           |                |                |                                       |        |      |      |           |           |              |              |                 |           |               |               |                    |      |             |           |               |               |  |           |                |                |  |      |           |           |              |              |  |           |               |               |  |         |      |           |           |               |               |                 |           |                |                |     |      |             |           |                |                |                |           |                 |                 |  |      |           |           |               |               |  |           |                |                |  |      |             |           |                |                |  |           |                 |                 |  |     |      |           |           |              |              |                 |           |               |               |     |      |             |           |               |               |                |           |                |                |  |      |           |           |              |              |  |           |               |               |  |      |             |           |               |               |  |           |                |                |  |                       |         |      |             |           |                |                |                                      |           |                 |                 |                   |     |      |           |           |                |                |                                       |           |                 |                 |                   |     |    |      |           |           |                |                |                                      |           |                 |                 |                   |     |    |      |           |           |                |               |                                       |           |                 |                |                                       |
|                                     |             |   |                 | -40 ~ +85       | HD6437034AX120  | HD6437034AX120                         |  |      |                       |       |        |     |      |           |           |              |              |                 |           |               |               |     |      |             |           |               |               |                |           |                |                |                                       |        |      |      |           |           |              |              |                 |           |               |               |                    |      |             |           |               |               |  |           |                |                |  |      |           |           |              |              |  |           |               |               |  |         |      |           |           |               |               |                 |           |                |                |     |      |             |           |                |                |                |           |                 |                 |  |      |           |           |               |               |  |           |                |                |  |      |             |           |                |                |  |           |                 |                 |  |     |      |           |           |              |              |                 |           |               |               |     |      |             |           |               |               |                |           |                |                |  |      |           |           |              |              |  |           |               |               |  |      |             |           |               |               |  |           |                |                |  |                       |         |      |             |           |                |                |                                      |           |                 |                 |                   |     |      |           |           |                |                |                                       |           |                 |                 |                   |     |    |      |           |           |                |                |                                      |           |                 |                 |                   |     |    |      |           |           |                |               |                                       |           |                 |                |                                       |
| 3.3V                                | 2 ~ 12.5MHz | -20 ~ +75   | HD6437034AVX12  | HD6437034AVX12  |                 |  |  |      |                       |       |        |     |      |           |           |              |              |                 |           |               |               |     |      |             |           |               |               |                |           |                |                |                                       |        |      |      |           |           |              |              |                 |           |               |               |                    |      |             |           |               |               |  |           |                |                |  |      |           |           |              |              |  |           |               |               |  |         |      |           |           |               |               |                 |           |                |                |     |      |             |           |                |                |                |           |                 |                 |  |      |           |           |               |               |  |           |                |                |  |      |             |           |                |                |  |           |                 |                 |  |     |      |           |           |              |              |                 |           |               |               |     |      |             |           |               |               |                |           |                |                |  |      |           |           |              |              |  |           |               |               |  |      |             |           |               |               |  |           |                |                |  |                       |         |      |             |           |                |                |                                      |           |                 |                 |                   |     |      |           |           |                |                |                                       |           |                 |                 |                   |     |    |      |           |           |                |                |                                      |           |                 |                 |                   |     |    |      |           |           |                |               |                                       |           |                 |                |                                       |
|                                     |             | -40 ~ +85   | HD6437034AVX112 | HD6437034AVX112 |                 |  |  |      |                       |       |        |     |      |           |           |              |              |                 |           |               |               |     |      |             |           |               |               |                |           |                |                |                                       |        |      |      |           |           |              |              |                 |           |               |               |                    |      |             |           |               |               |  |           |                |                |  |      |           |           |              |              |  |           |               |               |  |         |      |           |           |               |               |                 |           |                |                |     |      |             |           |                |                |                |           |                 |                 |  |      |           |           |               |               |  |           |                |                |  |      |             |           |                |                |  |           |                 |                 |  |     |      |           |           |              |              |                 |           |               |               |     |      |             |           |               |               |                |           |                |                |  |      |           |           |              |              |  |           |               |               |  |      |             |           |               |               |  |           |                |                |  |                       |         |      |             |           |                |                |                                      |           |                 |                 |                   |     |      |           |           |                |                |                                       |           |                 |                 |                   |     |    |      |           |           |                |                |                                      |           |                 |                 |                   |     |    |      |           |           |                |               |                                       |           |                 |                |                                       |
| ROM                                 | 5.0V        | 2 ~ 20MHz   | -20 ~ +75       | HD6417034F20    | HD6417034F20    | 112ピン<br>プラスチック                        |  |      |                       |       |        |     |      |           |           |              |              |                 |           |               |               |     |      |             |           |               |               |                |           |                |                |                                       |        |      |      |           |           |              |              |                 |           |               |               |                    |      |             |           |               |               |  |           |                |                |  |      |           |           |              |              |  |           |               |               |  |         |      |           |           |               |               |                 |           |                |                |     |      |             |           |                |                |                |           |                 |                 |  |      |           |           |               |               |  |           |                |                |  |      |             |           |                |                |  |           |                 |                 |  |     |      |           |           |              |              |                 |           |               |               |     |      |             |           |               |               |                |           |                |                |  |      |           |           |              |              |  |           |               |               |  |      |             |           |               |               |  |           |                |                |  |                       |         |      |             |           |                |                |                                      |           |                 |                 |                   |     |      |           |           |                |                |                                       |           |                 |                 |                   |     |    |      |           |           |                |                |                                      |           |                 |                 |                   |     |    |      |           |           |                |               |                                       |           |                 |                |                                       |
|                                     |             |   | -40 ~ +85       | HD6417034F120   | HD6417034F120   | QFP                                    |  |      |                       |       |        |     |      |           |           |              |              |                 |           |               |               |     |      |             |           |               |               |                |           |                |                |                                       |        |      |      |           |           |              |              |                 |           |               |               |                    |      |             |           |               |               |  |           |                |                |  |      |           |           |              |              |  |           |               |               |  |         |      |           |           |               |               |                 |           |                |                |     |      |             |           |                |                |                |           |                 |                 |  |      |           |           |               |               |  |           |                |                |  |      |             |           |                |                |  |           |                 |                 |  |     |      |           |           |              |              |                 |           |               |               |     |      |             |           |               |               |                |           |                |                |  |      |           |           |              |              |  |           |               |               |  |      |             |           |               |               |  |           |                |                |  |                       |         |      |             |           |                |                |                                      |           |                 |                 |                   |     |      |           |           |                |                |                                       |           |                 |                 |                   |     |    |      |           |           |                |                |                                      |           |                 |                 |                   |     |    |      |           |           |                |               |                                       |           |                 |                |                                       |
|                                     | 3.3V        | 2 ~ 12.5MHz   | -20 ~ +75       | HD6417034VF12   | HD6417034VF12   | (PRQP0112JA-A)                         |  |      |                       |       |        |     |      |           |           |              |              |                 |           |               |               |     |      |             |           |               |               |                |           |                |                |                                       |        |      |      |           |           |              |              |                 |           |               |               |                    |      |             |           |               |               |  |           |                |                |  |      |           |           |              |              |  |           |               |               |  |         |      |           |           |               |               |                 |           |                |                |     |      |             |           |                |                |                |           |                 |                 |  |      |           |           |               |               |  |           |                |                |  |      |             |           |                |                |  |           |                 |                 |  |     |      |           |           |              |              |                 |           |               |               |     |      |             |           |               |               |                |           |                |                |  |      |           |           |              |              |  |           |               |               |  |      |             |           |               |               |  |           |                |                |  |                       |         |      |             |           |                |                |                                      |           |                 |                 |                   |     |      |           |           |                |                |                                       |           |                 |                 |                   |     |    |      |           |           |                |                |                                      |           |                 |                 |                   |     |    |      |           |           |                |               |                                       |           |                 |                |                                       |
|                                     |             |   | -40 ~ +85       | HD6417034VF112  | HD6417034VF112  | 120ピン<br>プラスチック<br>TQFP (PTQP0120LA-A) |  |      |                       |       |        |     |      |           |           |              |              |                 |           |               |               |     |      |             |           |               |               |                |           |                |                |                                       |        |      |      |           |           |              |              |                 |           |               |               |                    |      |             |           |               |               |  |           |                |                |  |      |           |           |              |              |  |           |               |               |  |         |      |           |           |               |               |                 |           |                |                |     |      |             |           |                |                |                |           |                 |                 |  |      |           |           |               |               |  |           |                |                |  |      |             |           |                |                |  |           |                 |                 |  |     |      |           |           |              |              |                 |           |               |               |     |      |             |           |               |               |                |           |                |                |  |      |           |           |              |              |  |           |               |               |  |      |             |           |               |               |  |           |                |                |  |                       |         |      |             |           |                |                |                                      |           |                 |                 |                   |     |      |           |           |                |                |                                       |           |                 |                 |                   |     |    |      |           |           |                |                |                                      |           |                 |                 |                   |     |    |      |           |           |                |               |                                       |           |                 |                |                                       |
|                                     | 5.0V        | 2 ~ 20MHz   | -20 ~ +75       | HD6417034X20    | HD6417034X20    |  |  |      |                       |       |        |     |      |           |           |              |              |                 |           |               |               |     |      |             |           |               |               |                |           |                |                |                                       |        |      |      |           |           |              |              |                 |           |               |               |                    |      |             |           |               |               |  |           |                |                |  |      |           |           |              |              |  |           |               |               |  |         |      |           |           |               |               |                 |           |                |                |     |      |             |           |                |                |                |           |                 |                 |  |      |           |           |               |               |  |           |                |                |  |      |             |           |                |                |  |           |                 |                 |  |     |      |           |           |              |              |                 |           |               |               |     |      |             |           |               |               |                |           |                |                |  |      |           |           |              |              |  |           |               |               |  |      |             |           |               |               |  |           |                |                |  |                       |         |      |             |           |                |                |                                      |           |                 |                 |                   |     |      |           |           |                |                |                                       |           |                 |                 |                   |     |    |      |           |           |                |                |                                      |           |                 |                 |                   |     |    |      |           |           |                |               |                                       |           |                 |                |                                       |
|                                     |             |   | -40 ~ +85       | HD6417034X120   | HD6417034X120   |  |  |      |                       |       |        |     |      |           |           |              |              |                 |           |               |               |     |      |             |           |               |               |                |           |                |                |                                       |        |      |      |           |           |              |              |                 |           |               |               |                    |      |             |           |               |               |  |           |                |                |  |      |           |           |              |              |  |           |               |               |  |         |      |           |           |               |               |                 |           |                |                |     |      |             |           |                |                |                |           |                 |                 |  |      |           |           |               |               |  |           |                |                |  |      |             |           |                |                |  |           |                 |                 |  |     |      |           |           |              |              |                 |           |               |               |     |      |             |           |               |               |                |           |                |                |  |      |           |           |              |              |  |           |               |               |  |      |             |           |               |               |  |           |                |                |  |                       |         |      |             |           |                |                |                                      |           |                 |                 |                   |     |      |           |           |                |                |                                       |           |                 |                 |                   |     |    |      |           |           |                |                |                                      |           |                 |                 |                   |     |    |      |           |           |                |               |                                       |           |                 |                |                                       |
| 3.3V                                | 2 ~ 12.5MHz | -20 ~ +75   | HD6417034VX12   | HD6417034VX12   |                 |  |  |      |                       |       |        |     |      |           |           |              |              |                 |           |               |               |     |      |             |           |               |               |                |           |                |                |                                       |        |      |      |           |           |              |              |                 |           |               |               |                    |      |             |           |               |               |  |           |                |                |  |      |           |           |              |              |  |           |               |               |  |         |      |           |           |               |               |                 |           |                |                |     |      |             |           |                |                |                |           |                 |                 |  |      |           |           |               |               |  |           |                |                |  |      |             |           |                |                |  |           |                 |                 |  |     |      |           |           |              |              |                 |           |               |               |     |      |             |           |               |               |                |           |                |                |  |      |           |           |              |              |  |           |               |               |  |      |             |           |               |               |  |           |                |                |  |                       |         |      |             |           |                |                |                                      |           |                 |                 |                   |     |      |           |           |                |                |                                       |           |                 |                 |                   |     |    |      |           |           |                |                |                                      |           |                 |                 |                   |     |    |      |           |           |                |               |                                       |           |                 |                |                                       |
|                                     |             | -40 ~ +85   | HD6417034VX112  | HD6417034VX112  |                 |  |  |      |                       |       |        |     |      |           |           |              |              |                 |           |               |               |     |      |             |           |               |               |                |           |                |                |                                       |        |      |      |           |           |              |              |                 |           |               |               |                    |      |             |           |               |               |  |           |                |                |  |      |           |           |              |              |  |           |               |               |  |         |      |           |           |               |               |                 |           |                |                |     |      |             |           |                |                |                |           |                 |                 |  |      |           |           |               |               |  |           |                |                |  |      |             |           |                |                |  |           |                 |                 |  |     |      |           |           |              |              |                 |           |               |               |     |      |             |           |               |               |                |           |                |                |  |      |           |           |              |              |  |           |               |               |  |      |             |           |               |               |  |           |                |                |  |                       |         |      |             |           |                |                |                                      |           |                 |                 |                   |     |      |           |           |                |                |                                       |           |                 |                 |                   |     |    |      |           |           |                |                |                                      |           |                 |                 |                   |     |    |      |           |           |                |               |                                       |           |                 |                |                                       |
| SH7034 B <sup>+</sup>               | マスク ROM     | 3.3V  | 4 ~ 12.5MHz     | -20 ~ +75       | HD6437034BVF12  | 6437034B(***)F                         | 112ピン<br>プラスチック<br>QFR PRQP0112JA-A)   |      |                       |       |        |     |      |           |           |              |              |                 |           |               |               |     |      |             |           |               |               |                |           |                |                |                                       |        |      |      |           |           |              |              |                 |           |               |               |                    |      |             |           |               |               |  |           |                |                |  |      |           |           |              |              |  |           |               |               |  |         |      |           |           |               |               |                 |           |                |                |     |      |             |           |                |                |                |           |                 |                 |  |      |           |           |               |               |  |           |                |                |  |      |             |           |                |                |  |           |                 |                 |  |     |      |           |           |              |              |                 |           |               |               |     |      |             |           |               |               |                |           |                |                |  |      |           |           |              |              |  |           |               |               |  |      |             |           |               |               |  |           |                |                |  |                       |         |      |             |           |                |                |                                      |           |                 |                 |                   |     |      |           |           |                |                |                                       |           |                 |                 |                   |     |    |      |           |           |                |                |                                      |           |                 |                 |                   |     |    |      |           |           |                |               |                                       |           |                 |                |                                       |
|                                     |             |   |                 | -40 ~ +85       | HD6437034BVF120 | 6437034B(***)FW                        | QFR PRQP0112JA-A)                      |      |                       |       |        |     |      |           |           |              |              |                 |           |               |               |     |      |             |           |               |               |                |           |                |                |                                       |        |      |      |           |           |              |              |                 |           |               |               |                    |      |             |           |               |               |  |           |                |                |  |      |           |           |              |              |  |           |               |               |  |         |      |           |           |               |               |                 |           |                |                |     |      |             |           |                |                |                |           |                 |                 |  |      |           |           |               |               |  |           |                |                |  |      |             |           |                |                |  |           |                 |                 |  |     |      |           |           |              |              |                 |           |               |               |     |      |             |           |               |               |                |           |                |                |  |      |           |           |              |              |  |           |               |               |  |      |             |           |               |               |  |           |                |                |  |                       |         |      |             |           |                |                |                                      |           |                 |                 |                   |     |      |           |           |                |                |                                       |           |                 |                 |                   |     |    |      |           |           |                |                |                                      |           |                 |                 |                   |     |    |      |           |           |                |               |                                       |           |                 |                |                                       |
|                                     | ROM         | 3.3V  | 4 ~ 20MHz       | -20 ~ +75       | HD6437034BVX12  | 6437034B(***)X                         | 120ピン<br>プラスチック<br>TQFR PTQP0120LA-A)  |      |                       |       |        |     |      |           |           |              |              |                 |           |               |               |     |      |             |           |               |               |                |           |                |                |                                       |        |      |      |           |           |              |              |                 |           |               |               |                    |      |             |           |               |               |  |           |                |                |  |      |           |           |              |              |  |           |               |               |  |         |      |           |           |               |               |                 |           |                |                |     |      |             |           |                |                |                |           |                 |                 |  |      |           |           |               |               |  |           |                |                |  |      |             |           |                |                |  |           |                 |                 |  |     |      |           |           |              |              |                 |           |               |               |     |      |             |           |               |               |                |           |                |                |  |      |           |           |              |              |  |           |               |               |  |      |             |           |               |               |  |           |                |                |  |                       |         |      |             |           |                |                |                                      |           |                 |                 |                   |     |      |           |           |                |                |                                       |           |                 |                 |                   |     |    |      |           |           |                |                |                                      |           |                 |                 |                   |     |    |      |           |           |                |               |                                       |           |                 |                |                                       |
|                                     |             |   |                 | -40 ~ +85       | HD6437034BVX120 | 6437034B(***)XW                        | QFR PRQP0112JA-A)                      |      |                       |       |        |     |      |           |           |              |              |                 |           |               |               |     |      |             |           |               |               |                |           |                |                |                                       |        |      |      |           |           |              |              |                 |           |               |               |                    |      |             |           |               |               |  |           |                |                |  |      |           |           |              |              |  |           |               |               |  |         |      |           |           |               |               |                 |           |                |                |     |      |             |           |                |                |                |           |                 |                 |  |      |           |           |               |               |  |           |                |                |  |      |             |           |                |                |  |           |                 |                 |  |     |      |           |           |              |              |                 |           |               |               |     |      |             |           |               |               |                |           |                |                |  |      |           |           |              |              |  |           |               |               |  |      |             |           |               |               |  |           |                |                |  |                       |         |      |             |           |                |                |                                      |           |                 |                 |                   |     |      |           |           |                |                |                                       |           |                 |                 |                   |     |    |      |           |           |                |                |                                      |           |                 |                 |                   |     |    |      |           |           |                |               |                                       |           |                 |                |                                       |
| ROM                                 | レス          | 3.3V  | 4 ~ 20MHz       | -20 ~ +75       | HD6417034BVF20  | HD6417034BVF20                         | 112ピン<br>プラスチック<br>QFR PRQP0112JA-A)   |      |                       |       |        |     |      |           |           |              |              |                 |           |               |               |     |      |             |           |               |               |                |           |                |                |                                       |        |      |      |           |           |              |              |                 |           |               |               |                    |      |             |           |               |               |  |           |                |                |  |      |           |           |              |              |  |           |               |               |  |         |      |           |           |               |               |                 |           |                |                |     |      |             |           |                |                |                |           |                 |                 |  |      |           |           |               |               |  |           |                |                |  |      |             |           |                |                |  |           |                 |                 |  |     |      |           |           |              |              |                 |           |               |               |     |      |             |           |               |               |                |           |                |                |  |      |           |           |              |              |  |           |               |               |  |      |             |           |               |               |  |           |                |                |  |                       |         |      |             |           |                |                |                                      |           |                 |                 |                   |     |      |           |           |                |                |                                       |           |                 |                 |                   |     |    |      |           |           |                |                |                                      |           |                 |                 |                   |     |    |      |           |           |                |               |                                       |           |                 |                |                                       |
|                                     |             |   |                 | -40 ~ +85       | HD6417034BVF120 | HD6417034BVF120                        | QFR PRQP0112JA-A)                      |      |                       |       |        |     |      |           |           |              |              |                 |           |               |               |     |      |             |           |               |               |                |           |                |                |                                       |        |      |      |           |           |              |              |                 |           |               |               |                    |      |             |           |               |               |  |           |                |                |  |      |           |           |              |              |  |           |               |               |  |         |      |           |           |               |               |                 |           |                |                |     |      |             |           |                |                |                |           |                 |                 |  |      |           |           |               |               |  |           |                |                |  |      |             |           |                |                |  |           |                 |                 |  |     |      |           |           |              |              |                 |           |               |               |     |      |             |           |               |               |                |           |                |                |  |      |           |           |              |              |  |           |               |               |  |      |             |           |               |               |  |           |                |                |  |                       |         |      |             |           |                |                |                                      |           |                 |                 |                   |     |      |           |           |                |                |                                       |           |                 |                 |                   |     |    |      |           |           |                |                |                                      |           |                 |                 |                   |     |    |      |           |           |                |               |                                       |           |                 |                |                                       |
| ROM                                 | レス          | 3.3V  | 4 ~ 20MHz       | -20 ~ +75       | HD6417034BVX20  | 6417034BVTE20                          | 120ピン<br>プラスチック<br>TQFR PTQP0120LA-A)  |      |                       |       |        |     |      |           |           |              |              |                 |           |               |               |     |      |             |           |               |               |                |           |                |                |                                       |        |      |      |           |           |              |              |                 |           |               |               |                    |      |             |           |               |               |  |           |                |                |  |      |           |           |              |              |  |           |               |               |  |         |      |           |           |               |               |                 |           |                |                |     |      |             |           |                |                |                |           |                 |                 |  |      |           |           |               |               |  |           |                |                |  |      |             |           |                |                |  |           |                 |                 |  |     |      |           |           |              |              |                 |           |               |               |     |      |             |           |               |               |                |           |                |                |  |      |           |           |              |              |  |           |               |               |  |      |             |           |               |               |  |           |                |                |  |                       |         |      |             |           |                |                |                                      |           |                 |                 |                   |     |      |           |           |                |                |                                       |           |                 |                 |                   |     |    |      |           |           |                |                |                                      |           |                 |                 |                   |     |    |      |           |           |                |               |                                       |           |                 |                |                                       |
|                                     |             |   |                 | -40 ~ +85       | HD6417034BVX120 | 6417034BVTE120                         | 120ピン<br>プラスチック<br>TQFR PTQP0120LA-A)  |      |                       |       |        |     |      |           |           |              |              |                 |           |               |               |     |      |             |           |               |               |                |           |                |                |                                       |        |      |      |           |           |              |              |                 |           |               |               |                    |      |             |           |               |               |  |           |                |                |  |      |           |           |              |              |  |           |               |               |  |         |      |           |           |               |               |                 |           |                |                |     |      |             |           |                |                |                |           |                 |                 |  |      |           |           |               |               |  |           |                |                |  |      |             |           |                |                |  |           |                 |                 |  |     |      |           |           |              |              |                 |           |               |               |     |      |             |           |               |               |                |           |                |                |  |      |           |           |              |              |  |           |               |               |  |      |             |           |               |               |  |           |                |                |  |                       |         |      |             |           |                |                |                                      |           |                 |                 |                   |     |      |           |           |                |                |                                       |           |                 |                 |                   |     |    |      |           |           |                |                |                                      |           |                 |                 |                   |     |    |      |           |           |                |               |                                       |           |                 |                |                                       |
| 6.5.3 命令フェッチでのブレーク<br>図 6.3 UBC の動作 | 6-12        | <p><b>図を修正</b></p> <p>割り込みB受け付け UBC割り込み受け付け</p> <p>割り込み例外処理</p> <p>&lt;アドレス&gt; &lt;内容&gt;</p> <p>0x00011a0a F D E E M M E M E E</p> <p>割り込み例外処理に置き換える命令</p> <p>ブレーク条件 0x00011a0c F</p> <p>0x0f000974 F D E E M M E M E E</p> <p>タスクBの先頭命令フェッチ (割り込み例外処理に置き換える命令)</p> <p>0x0f000978 f</p> <p>オーバーランフェッチ</p> <p>0x02000030 F</p> <p>UBCの先頭命令フェッチ</p>   |                 |                 |                 |  |  |      |                       |       |        |     |      |           |           |              |              |                 |           |               |               |     |      |             |           |               |               |                |           |                |                |                                       |        |      |      |           |           |              |              |                 |           |               |               |                    |      |             |           |               |               |  |           |                |                |  |      |           |           |              |              |  |           |               |               |  |         |      |           |           |               |               |                 |           |                |                |     |      |             |           |                |                |                |           |                 |                 |  |      |           |           |               |               |  |           |                |                |  |      |             |           |                |                |  |           |                 |                 |  |     |      |           |           |              |              |                 |           |               |               |     |      |             |           |               |               |                |           |                |                |  |      |           |           |              |              |  |           |               |               |  |      |             |           |               |               |  |           |                |                |  |                       |         |      |             |           |                |                |                                      |           |                 |                 |                   |     |      |           |           |                |                |                                       |           |                 |                 |                   |     |    |      |           |           |                |                |                                      |           |                 |                 |                   |     |    |      |           |           |                |               |                                       |           |                 |                |                                       |

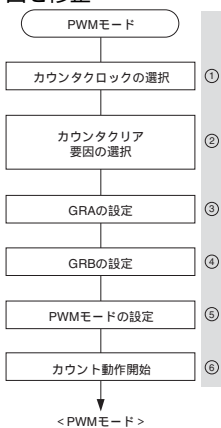
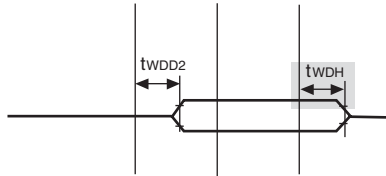
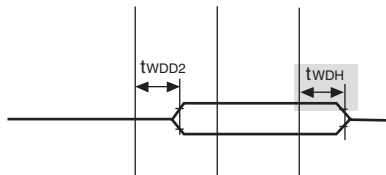
| 修正項目   | ページ   | 修正内容 (詳細はマニュアル参照)  |
|--|-------|--|
| 7.2.1 水晶発振子の接続方法<br>(2) 水晶発振子<br>表 7.2 水晶発振子の特性              | 7-2   | 表を修正<br><br><div style="border: 1px solid black; padding: 5px; margin: 10px auto; width: fit-content;"> <p style="text-align: center;">パラメータ</p> <hr/> <p>Rs max ( )</p> <hr/> <p>Co max (pF)</p> </div>   |
| 10.4.4 PWM モード<br>(1) PWM モードの設定手順例<br>図 10.28 PWM モードの設定手順例 | 10-47 | 図を修正<br> <ol style="list-style-type: none"> <li>① タイマコントロールレジスタ (TCR) のTPSC2-TPSC0ビットでカウンタクロックを選択してください。外部クロックを選択した場合は、TCRのCKEG1、CKEG0ビットにより外部クロックのエッジを選択してください。</li> <li>② TCRのCCLR1、CCLR0ビットによりカウンタクリア要因を選択してください。</li> <li>③ GRAに出力PWM波形の1出力タイミングを設定してください。</li> <li>④ GRBに出力PWM波形の0出力タイミングを設定してください。</li> <li>⑤ タイマモードレジスタ (TMDR) のPWMビットでPWMモードを設定してください。PWMモードを設定すると、タイマ/IOコントロールレジスタ (TIOR) の内容にかかわらずGRA/GRBは、PWM出力波形の1出力/0出力タイミング設定用アウトプットコンペアレジスタとなります。TIOCA端子は自動的にPWM出力端子となります。ただし、TIOCB端子は、TIORのIOB1、IOB0ビットの設定に従います。</li> <li>⑥ タイマスタートレジスタ (TSTR) のSTRビットを1にセットして、TCNTのカウント動作を開始してください。</li> </ol> <p style="text-align: center;">&lt; PWMモード &gt;</p> |
| 20.1.3 AC 特性<br>(3) バスタイミング<br>図 20.9 基本バスサイクル(2ステート)        | 20-11 | 注を修正<br>*2 $t_{ACC2} : t_{cyc} \times (n + 2) - t_{AD}$ (もしくは $t_{CSD1}$ ) - $t_{RDS}$ ではなく、 $t_{cyc} \times (n + 2) - 30$ を用いてください。   |
| 図 20.10 基本バスサイクル(2ステート+ウェイトステート)                             | 20-12 | 注を修正<br>*2 $t_{ACC2} : t_{cyc} \times (n + 2) - t_{AD}$ (もしくは $t_{CSD1}$ ) - $t_{RDS}$ ではなく、 $t_{cyc} \times (n + 2) - 30$ を用いてください。   |
| 図 20.12 (b) DRAM バスサイクル(ショートピッチ高速ページモード、ライト時)                | 20-15 | 図を修正<br><br>   |
| 図 20.25 (b) DRAM バスサイクル(ショートピッチ高速ページモード、ライト時)                | 20-29 | 図を修正<br><br>   |
| 20.2.3 AC 特性<br>(3) バスタイミング<br>図 20.53 基本バスサイクル(2ステート)       | 20-54 | 注を修正<br>*2 $t_{ACC2} : t_{cyc} \times (n + 2) - t_{AD}$ (もしくは $t_{CSD1}$ ) - $t_{RDS}$ ではなく、 $t_{cyc} \times (n + 2) - 30$ を用いてください。   |

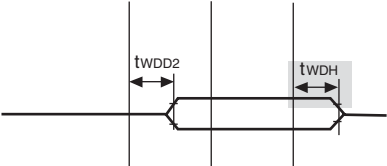
| 修正項目  | ページ   | 修正内容 (詳細はマニュアル参照)   |
|---|-------|---|
| 図 20.54 基本バスサイクル<br>(2 ステート+ウェイトステート)             | 20-55 | 注を修正<br>*2 $t_{ACC2}$ : $t_{cyc} \times (n + 2) - t_{AD}$ (もしくは $t_{CSD1}$ ) - $t_{RDS}$ ではなく、<br>$t_{cyc} \times (n + 2) - 30$ を用いてください。   |
| 図 20.56 (b) DRAM バスサイクル<br>(ショートピッチ高速ページモード、ライト時) | 20-58 | 図を修正<br><div style="text-align: center;">  <p>The diagram shows a signal line for AD15~AD0 during a write operation. Two vertical lines mark the start and end of the data valid period. The interval between these lines is labeled tWDD2. A shaded gray area at the end of the signal line is labeled tWDH, representing the write data hold time.</p> </div> |





---

# 目次

---

## 第1章 概要

|       |          |      |
|-------|----------|------|
| 1.1   | 特長       | 1-1  |
| 1.2   | ブロック図    | 1-5  |
| 1.3   | 端子説明     | 1-6  |
| 1.3.1 | ピン配置     | 1-6  |
| 1.3.2 | 端子機能     | 1-8  |
| 1.3.3 | モード別ピン配置 | 1-13 |

## 第2章 CPU

|       |                  |      |
|-------|------------------|------|
| 2.1   | レジスタ構成           | 2-1  |
| 2.1.1 | 汎用レジスタ (Rn)      | 2-1  |
| 2.1.2 | コントロールレジスタ       | 2-1  |
| 2.1.3 | システムレジスタ         | 2-2  |
| 2.1.4 | レジスタの初期値         | 2-3  |
| 2.2   | データ形式            | 2-4  |
| 2.2.1 | レジスタのデータ形式       | 2-4  |
| 2.2.2 | メモリ上でのデータ形式      | 2-4  |
| 2.2.3 | イミディエイトデータのデータ形式 | 2-4  |
| 2.3   | 命令の特長            | 2-5  |
| 2.3.1 | RISC方式           | 2-5  |
| 2.3.2 | アドレッシングモード       | 2-7  |
| 2.3.3 | 命令形式             | 2-10 |
| 2.4   | 命令セット            | 2-12 |
| 2.4.1 | 分類順命令セット         | 2-12 |
| 2.4.2 | オペレーションコードマップ    | 2-20 |
| 2.5   | 処理状態             | 2-22 |
| 2.5.1 | 状態遷移             | 2-22 |
| 2.5.2 | 低消費電力状態          | 2-23 |

## 第3章 動作モード

|       |                |     |
|-------|----------------|-----|
| 3.1   | 動作モードの種類と選択    | 3-1 |
| 3.2   | 動作モードの説明       | 3-1 |
| 3.2.1 | モード0 (MCUモード0) | 3-1 |
| 3.2.2 | モード1 (MCUモード1) | 3-1 |
| 3.2.3 | モード2 (MCUモード2) | 3-1 |
| 3.2.4 | モード7 (PROMモード) | 3-1 |

## 第4章 例外処理

|       |                                |      |
|-------|--------------------------------|------|
| 4.1   | 概要                             | 4-1  |
| 4.1.1 | 例外処理の種類と優先順位                   | 4-1  |
| 4.1.2 | 例外処理の動作                        | 4-2  |
| 4.1.3 | 例外処理ベクタテーブル                    | 4-2  |
| 4.2   | リセット                           | 4-5  |
| 4.2.1 | リセットの種類                        | 4-5  |
| 4.2.2 | パワーオンリセット                      | 4-5  |
| 4.2.3 | マニュアルリセット                      | 4-5  |
| 4.3   | アドレスエラー                        | 4-7  |
| 4.3.1 | アドレスエラー発生要因                    | 4-7  |
| 4.3.2 | アドレスエラー例外処理                    | 4-7  |
| 4.4   | 割り込み                           | 4-8  |
| 4.4.1 | 割り込み要因                         | 4-8  |
| 4.4.2 | 割り込み優先順位                       | 4-8  |
| 4.4.3 | 割り込み例外処理                       | 4-9  |
| 4.5   | 命令による例外                        | 4-10 |
| 4.5.1 | 命令による例外の種類                     | 4-10 |
| 4.5.2 | トラップ命令                         | 4-10 |
| 4.5.3 | スロット不当命令                       | 4-10 |
| 4.5.4 | 一般不当命令                         | 4-11 |
| 4.6   | 例外要因が受け付けられない場合                | 4-11 |
| 4.6.1 | 遅延分岐命令の直後                      | 4-11 |
| 4.6.2 | 割り込み禁止命令の直後                    | 4-11 |
| 4.7   | 例外処理終了後のスタックの状態                | 4-12 |
| 4.8   | 使用上の注意                         | 4-13 |
| 4.8.1 | スタックポインタ (SP) の値               | 4-13 |
| 4.8.2 | ベクタベースレジスタ (VBR) の値            | 4-13 |
| 4.8.3 | アドレスエラー例外処理のスタッキングで発生するアドレスエラー | 4-13 |

## 第5章 割り込みコントローラ (INTC)

|       |                                     |     |
|-------|-------------------------------------|-----|
| 5.1   | 概要                                  | 5-1 |
| 5.1.1 | 特長                                  | 5-1 |
| 5.1.2 | ブロック図                               | 5-2 |
| 5.1.3 | 端子構成                                | 5-3 |
| 5.1.4 | レジスタ構成                              | 5-3 |
| 5.2   | 割り込み要因                              | 5-3 |
| 5.2.1 | NMI 割り込み                            | 5-3 |
| 5.2.2 | ユーザブレイク割り込み                         | 5-4 |
| 5.2.3 | IRQ 割り込み                            | 5-4 |
| 5.2.4 | 内蔵周辺モジュール割り込み                       | 5-4 |
| 5.2.5 | 割り込み例外処理ベクタと優先順位                    | 5-4 |
| 5.3   | レジスタの説明                             | 5-7 |
| 5.3.1 | 割り込み優先レベル設定レジスタ A ~ E (IPRA ~ IPRE) | 5-7 |
| 5.3.2 | 割り込みコントロールレジスタ (ICR)                | 5-8 |

|                                |                             |      |
|--------------------------------|-----------------------------|------|
| 5.4                            | 動作説明                        | 5-9  |
| 5.4.1                          | 割り込み動作の流れ                   | 5-9  |
| 5.4.2                          | 割り込み例外処理終了後のスタックの状態         | 5-11 |
| 5.5                            | 割り込み応答時間                    | 5-12 |
| 5.6                            | 使用上の注意                      | 5-13 |
| <b>第6章 ユーザブレイクコントローラ (UBC)</b> |                             |      |
| 6.1                            | 概要                          | 6-1  |
| 6.1.1                          | 特長                          | 6-1  |
| 6.1.2                          | ブロック図                       | 6-2  |
| 6.1.3                          | レジスタ構成                      | 6-2  |
| 6.2                            | レジスタの説明                     | 6-3  |
| 6.2.1                          | ブレイクアドレスレジスタ (BAR)          | 6-3  |
| 6.2.2                          | ブレイクアドレスマスクレジスタ (BAMR)      | 6-3  |
| 6.2.3                          | ブレイクバスサイクルレジスタ (BBR)        | 6-4  |
| 6.3                            | 動作説明                        | 6-6  |
| 6.3.1                          | ユーザブレイク動作の流れ                | 6-6  |
| 6.3.2                          | 内蔵メモリの命令フェッチサイクルによるブレイク     | 6-8  |
| 6.3.3                          | 退避するプログラムカウンタ (PC) の値       | 6-8  |
| 6.4                            | ユーザブレイク使用例                  | 6-9  |
| 6.5                            | 使用上の注意                      | 6-11 |
| 6.5.1                          | 内蔵メモリの命令フェッチ                | 6-11 |
| 6.5.2                          | 分岐時の命令フェッチ                  | 6-11 |
| 6.5.3                          | 命令フェッチでのブレイク                | 6-11 |
| <b>第7章 クロック発振器 (CPG)</b>       |                             |      |
| 7.1                            | 概要                          | 7-1  |
| 7.2                            | クロックソース                     | 7-1  |
| 7.2.1                          | 水晶発振子の接続方法                  | 7-1  |
| 7.2.2                          | 外部クロックの入力方法                 | 7-3  |
| 7.3                            | 使用上の注意                      | 7-4  |
| <b>第8章 バスステートコントローラ (BSC)</b>  |                             |      |
| 8.1                            | 概要                          | 8-1  |
| 8.1.1                          | 特長                          | 8-1  |
| 8.1.2                          | ブロック図                       | 8-2  |
| 8.1.3                          | 端子構成                        | 8-3  |
| 8.1.4                          | レジスタ構成                      | 8-4  |
| 8.1.5                          | エリアの概要                      | 8-4  |
| 8.2                            | レジスタの説明                     | 8-6  |
| 8.2.1                          | バスコントロールレジスタ (BCR)          | 8-6  |
| 8.2.2                          | ウェイトステートコントロールレジスタ 1 (WCR1) | 8-7  |
| 8.2.3                          | ウェイトステートコントロールレジスタ 2 (WCR2) | 8-9  |
| 8.2.4                          | ウェイトステートコントロールレジスタ 3 (WCR3) | 8-11 |
| 8.2.5                          | DRAM エリアコントロールレジスタ (DCR)    | 8-12 |

|                                      |   |      |
|--------------------------------------|---|------|
| 8.2.6                                | リフレッシュコントロールレジスタ (RCR) .....            | 8-14 |
| 8.2.7                                | リフレッシュタイマコントロール/ステータスレジスタ (RTCSR) ..... | 8-16 |
| 8.2.8                                | リフレッシュタイマカウンタ (RTCNT) .....             | 8-17 |
| 8.2.9                                | リフレッシュタイムコンスタントレジスタ (RTCOR) .....       | 8-18 |
| 8.2.10                               | パリティコントロールレジスタ (PCR) .....              | 8-18 |
| 8.2.11                               | レジスタアクセス時の注意 .....                      | 8-19 |
| 8.3                                  | 空間分割 .....                              | 8-21 |
| 8.3.1                                | アドレス空間とエリア .....                        | 8-21 |
| 8.3.2                                | バス幅 .....                               | 8-22 |
| 8.3.3                                | チップセレクト信号 (CS0 ~ CS7) .....             | 8-23 |
| 8.3.4                                | シャドー .....                              | 8-24 |
| 8.3.5                                | エリアの説明 .....                            | 8-26 |
| 8.4                                  | 外部メモリ空間アクセス .....                       | 8-32 |
| 8.4.1                                | 基本タイミング .....                           | 8-32 |
| 8.4.2                                | ウェイトステート制御 .....                        | 8-33 |
| 8.4.3                                | バイトアクセス制御 .....                         | 8-36 |
| 8.5                                  | DRAM 空間アクセス .....                       | 8-38 |
| 8.5.1                                | アドレスマルチプレクス .....                       | 8-38 |
| 8.5.2                                | 基本タイミング .....                           | 8-39 |
| 8.5.3                                | ウェイトステート制御 .....                        | 8-42 |
| 8.5.4                                | バイトアクセス制御 .....                         | 8-44 |
| 8.5.5                                | バースト動作 .....                            | 8-45 |
| 8.5.6                                | リフレッシュ制御 .....                          | 8-50 |
| 8.6                                  | アドレス/データマルチプレクス I/O 空間アクセス .....        | 8-53 |
| 8.6.1                                | 基本タイミング .....                           | 8-53 |
| 8.6.2                                | ウェイトステート制御 .....                        | 8-54 |
| 8.6.3                                | バイトアクセス制御 .....                         | 8-54 |
| 8.7                                  | パリティチェック・生成 .....                       | 8-55 |
| 8.8                                  | ワーブモード .....                            | 8-56 |
| 8.9                                  | ウェイトステート制御 .....                        | 8-57 |
| 8.10                                 | バスアービトレーション .....                       | 8-59 |
| 8.10.1                               | バスアービトレーションの動作について .....                | 8-60 |
| 8.10.2                               | BACK 信号の動作 .....                        | 8-61 |
| 8.11                                 | 使用上の注意 .....                            | 8-63 |
| 8.11.1                               | マニュアルリセットに関する使用上の注意 .....               | 8-63 |
| 8.11.2                               | パリティデータ端子 DPH、DPL に関する使用上の注意 .....      | 8-65 |
| 8.11.3                               | BREQ 入力からバス権解放までの最大ステート数 .....          | 8-66 |
| <b>第9章 ダイレクトメモリアクセスコントローラ (DMAC)</b> |   |      |
| 9.1                                  | 概要 .....                                | 9-1  |
| 9.1.1                                | 特長 .....                                | 9-1  |
| 9.1.2                                | ブロック図 .....                             | 9-3  |
| 9.1.3                                | 端子構成 .....                              | 9-4  |
| 9.1.4                                | レジスタ構成 .....                            | 9-4  |

|       |   |      |
|-------|---|------|
| 9.2   | レジスタの説明   | 9-6  |
| 9.2.1 | DMA ソースアドレスレジスタ 0~3 (SAR0~SAR3)                       | 9-6  |
| 9.2.2 | DMA デスティネーションアドレスレジスタ 0~3 (DAR0~DAR3)                 | 9-6  |
| 9.2.3 | DMA トランスファカウンタレジスタ 0~3 (TCR0~TCR3)                    | 9-6  |
| 9.2.4 | DMA チャネルコントロールレジスタ 0~3 (CHCR0~CHCR3)                  | 9-7  |
| 9.2.5 | DMA オペレーションレジスタ (DMAOR)                               | 9-11 |
| 9.3   | 動作説明  | 9-13 |
| 9.3.1 | DMA 転送フロー   | 9-13 |
| 9.3.2 | DMA 転送要求  | 9-14 |
| 9.3.3 | チャネルの優先順位   | 9-17 |
| 9.3.4 | DMA 転送の種類   | 9-20 |
| 9.3.5 | バスサイクルのステート数と $\overline{\text{DREQ}}$ 端子のサンプリングタイミング | 9-27 |
| 9.3.6 | DMA 転送終了  | 9-33 |
| 9.4   | 使用例   | 9-35 |
| 9.4.1 | 内蔵 RAM とメモリマップト外部デバイス間の DMA 転送例                       | 9-35 |
| 9.4.2 | 内蔵 SCI と外部メモリとの DMA 転送例                               | 9-35 |
| 9.4.3 | 内蔵 A/D 変換器と外部メモリとの DMA 転送例                            | 9-36 |
| 9.5   | 使用上の注意  | 9-36 |

## 第 10 章 16 ビットインテグレートドタイマパルスユニット (ITU)

|         |                             |       |
|---------|-----------------------------|-------|
| 10.1    | 概要                          | 10-1  |
| 10.1.1  | 特長                          | 10-1  |
| 10.1.2  | ブロック図                       | 10-4  |
| 10.1.3  | 端子構成                        | 10-9  |
| 10.1.4  | レジスタ構成                      | 10-11 |
| 10.2    | レジスタの説明                     | 10-13 |
| 10.2.1  | タイマスタートレジスタ (TSTR)          | 10-13 |
| 10.2.2  | タイマシンクロレジスタ (TSNC)          | 10-14 |
| 10.2.3  | タイマモードレジスタ (TMDR)           | 10-16 |
| 10.2.4  | タイマファンクションコントロールレジスタ (TFCR) | 10-19 |
| 10.2.5  | タイマアウトプットコントロールレジスタ (TOCR)  | 10-21 |
| 10.2.6  | タイマカウンタ (TCNT)              | 10-22 |
| 10.2.7  | ジェネラルレジスタ A、B (GRA、GRB)     | 10-23 |
| 10.2.8  | バッファレジスタ A、B (BRA、BRB)      | 10-24 |
| 10.2.9  | タイマコントロールレジスタ (TCR)         | 10-25 |
| 10.2.10 | タイマ I/O コントロールレジスタ (TIOR)   | 10-27 |
| 10.2.11 | タイマステータスレジスタ (TSR)          | 10-29 |
| 10.2.12 | タイマインタラプトイネーブルレジスタ (TIER)   | 10-31 |
| 10.3    | CPU とのインタフェース               | 10-33 |
| 10.3.1  | 16 ビットアクセス可能なレジスタ           | 10-33 |
| 10.3.2  | 8 ビットアクセスのレジスタ              | 10-34 |
| 10.4    | 動作説明                        | 10-36 |
| 10.4.1  | 概要                          | 10-36 |
| 10.4.2  | 基本機能                        | 10-38 |
| 10.4.3  | 同期動作                        | 10-45 |
| 10.4.4  | PWM モード                     | 10-47 |

|  |   |       |
|--|---|-------|
| 10.4.5                                     | リセット同期 PWM モード.....                     | 10-50 |
| 10.4.6                                     | 相補 PWM モード.....                         | 10-53 |
| 10.4.7                                     | 位相計数モード.....                            | 10-60 |
| 10.4.8                                     | バッファ動作.....                             | 10-62 |
| 10.4.9                                     | ITU 出力タイミング.....                        | 10-67 |
| 10.5                                       | 割り込み.....                               | 10-68 |
| 10.5.1                                     | ステータスフラグのセットタイミング.....                  | 10-68 |
| 10.5.2                                     | ステータスフラグのクリアタイミング.....                  | 10-70 |
| 10.5.3                                     | 割り込み要因と DMA コントローラの起動.....              | 10-71 |
| 10.6                                       | 使用上の注意.....                             | 10-72 |
| <b>第 11 章 プログラマブルタイミングパターンコントローラ (TPC)</b> |   |       |
| 11.1                                       | 概要.....                                 | 11-1  |
| 11.1.1                                     | 特長.....                                 | 11-1  |
| 11.1.2                                     | ブロック図.....                              | 11-2  |
| 11.1.3                                     | 端子構成.....                               | 11-3  |
| 11.1.4                                     | レジスタ構成.....                             | 11-4  |
| 11.2                                       | レジスタの説明.....                            | 11-5  |
| 11.2.1                                     | ポート B コントロールレジスタ 1、2 (PBCR1、PBCR2)..... | 11-5  |
| 11.2.2                                     | ポート B データレジスタ (PBDR).....               | 11-5  |
| 11.2.3                                     | ネクストデータレジスタ A (NDRA).....               | 11-6  |
| 11.2.4                                     | ネクストデータレジスタ B (NDRB).....               | 11-8  |
| 11.2.5                                     | ネクストデータイネーブルレジスタ A (NDERA).....         | 11-10 |
| 11.2.6                                     | ネクストデータイネーブルレジスタ B (NDERB).....         | 11-10 |
| 11.2.7                                     | TPC 出力コントロールレジスタ (TPCR).....            | 11-11 |
| 11.2.8                                     | TPC 出力モードレジスタ (TPMR).....               | 11-13 |
| 11.3                                       | 動作説明.....                               | 11-15 |
| 11.3.1                                     | 概要.....                                 | 11-15 |
| 11.3.2                                     | 出力タイミング.....                            | 11-16 |
| 11.3.3                                     | TPC 出力通常動作.....                         | 11-17 |
| 11.3.4                                     | TPC 出力ノンオーバーラップ動作.....                  | 11-19 |
| 11.3.5                                     | インプットキャプチャによる TPC 出力.....               | 11-21 |
| 11.4                                       | 使用上の注意.....                             | 11-22 |
| 11.4.1                                     | ノンオーバーラップ動作時の注意.....                    | 11-22 |
| <b>第 12 章 ウォッチドッグタイマ (WDT)</b>             |   |       |
| 12.1                                       | 概要.....                                 | 12-1  |
| 12.1.1                                     | 特長.....                                 | 12-1  |
| 12.1.2                                     | ブロック図.....                              | 12-2  |
| 12.1.3                                     | 端子構成.....                               | 12-2  |
| 12.1.4                                     | レジスタ構成.....                             | 12-3  |
| 12.2                                       | レジスタの説明.....                            | 12-4  |
| 12.2.1                                     | タイマカウンタ (TCNT).....                     | 12-4  |
| 12.2.2                                     | タイマコントロール/ステータスレジスタ (TCSR).....         | 12-4  |
| 12.2.3                                     | リセットコントロール/ステータスレジスタ (RSTCSR).....      | 12-6  |
| 12.2.4                                     | レジスタアクセス時の注意.....                       | 12-7  |

|        |                                      |       |
|--------|--------------------------------------|-------|
| 12.3   | 動作説明                                 | 12-9  |
| 12.3.1 | ウォッチドッグタイマモード時の動作                    | 12-9  |
| 12.3.2 | インターバルタイマモード時の動作                     | 12-10 |
| 12.3.3 | スタンバイモード解除時の動作                       | 12-10 |
| 12.3.4 | オーバフローフラグ (OVF) のセットタイミング            | 12-11 |
| 12.3.5 | ウォッチドッグタイマオーバフローフラグ (WOVF) のセットタイミング | 12-11 |
| 12.4   | 使用上の注意                               | 12-12 |
| 12.4.1 | タイマカウンタ (TCNT) の書き込みとカウントアップの競合      | 12-12 |
| 12.4.2 | CKS2~CKS0 ビットを書き換え                   | 12-12 |
| 12.4.3 | ウォッチドッグタイマモードとインターバルタイマモードの切り替え      | 12-12 |
| 12.4.4 | WDTOVF 信号によるシステムのリセット                | 12-13 |
| 12.4.5 | ウォッチドッグタイマモードでの内部リセット                | 12-13 |

## 第 13 章 シリアルコミュニケーションインタフェース (SCI)

|        |                      |       |
|--------|----------------------|-------|
| 13.1   | 概要                   | 13-1  |
| 13.1.1 | 特長                   | 13-1  |
| 13.1.2 | ブロック図                | 13-2  |
| 13.1.3 | 端子構成                 | 13-3  |
| 13.1.4 | レジスタ構成               | 13-3  |
| 13.2   | レジスタの説明              | 13-4  |
| 13.2.1 | レシーブシフトレジスタ (RSR)    | 13-4  |
| 13.2.2 | レシーブデータレジスタ (RDR)    | 13-4  |
| 13.2.3 | トランスミットシフトレジスタ (TSR) | 13-4  |
| 13.2.4 | トランスミットデータレジスタ (TDR) | 13-5  |
| 13.2.5 | シリアルモードレジスタ (SMR)    | 13-5  |
| 13.2.6 | シリアルコントロールレジスタ (SCR) | 13-7  |
| 13.2.7 | シリアルステータスレジスタ (SSR)  | 13-10 |
| 13.2.8 | ビットレートレジスタ (BRR)     | 13-14 |
| 13.3   | 動作説明                 | 13-21 |
| 13.3.1 | 概要                   | 13-21 |
| 13.3.2 | 調歩同期式モード時の動作         | 13-23 |
| 13.3.3 | マルチプロセッサ通信機能         | 13-32 |
| 13.3.4 | クロック同期式モード時の動作       | 13-39 |
| 13.4   | SCI の割り込み要因と DMAC    | 13-47 |
| 13.5   | 使用上の注意               | 13-48 |

## 第 14 章 A/D 変換器

|        |                               |      |
|--------|-------------------------------|------|
| 14.1   | 概要                            | 14-1 |
| 14.1.1 | 特長                            | 14-1 |
| 14.1.2 | ブロック図                         | 14-2 |
| 14.1.3 | 端子構成                          | 14-3 |
| 14.1.4 | レジスタ構成                        | 14-3 |
| 14.2   | レジスタの説明                       | 14-4 |
| 14.2.1 | A/D データレジスタ A~D (ADDRA~ADDRD) | 14-4 |
| 14.2.2 | A/D コントロール/ステータスレジスタ (ADCSR)  | 14-5 |
| 14.2.3 | A/D コントロールレジスタ (ADCR)         | 14-7 |

|                                     |  |       |
|-------------------------------------|--|-------|
| 14.3                                | CPU とのインタフェース.....                       | 14-8  |
| 14.4                                | 動作説明.....                                | 14-9  |
| 14.4.1                              | 単一モード (SCAN=0) .....                     | 14-9  |
| 14.4.2                              | スキャンモード (SCAN=1) .....                   | 14-11 |
| 14.4.3                              | 入力サンプリングと A/D 変換時間.....                  | 14-13 |
| 14.4.4                              | 外部トリガ入力タイミング .....                       | 14-14 |
| 14.5                                | 割り込み要求と DMA 転送要求.....                    | 14-15 |
| 14.6                                | A/D 変換精度の定義 .....                        | 14-16 |
| 14.7                                | 使用上の注意.....                              | 14-17 |
| 14.7.1                              | アナログ電圧の設定.....                           | 14-17 |
| 14.7.2                              | アナログ入力端子の取り扱い.....                       | 14-17 |
| 14.7.3                              | アナログ入力端子と汎用ポートとの切り替えタイミングについて.....       | 14-18 |
| <b>第 15 章 ピンファンクションコントローラ (PFC)</b> |  |       |
| 15.1                                | 概要 .....                                 | 15-1  |
| 15.2                                | レジスタ構成.....                              | 15-2  |
| 15.3                                | レジスタの説明.....                             | 15-3  |
| 15.3.1                              | ポート A・IO レジスタ (PAIOR) .....              | 15-3  |
| 15.3.2                              | ポート A コントロールレジスタ 1、2 (PACR1、PACR2) ..... | 15-3  |
| 15.3.3                              | ポート B・IO レジスタ (PBIOR) .....              | 15-8  |
| 15.3.4                              | ポート B コントロールレジスタ 1、2 (PBCR1、PBCR2) ..... | 15-9  |
| 15.3.5                              | カラムアドレスストローブピンコントロールレジスタ (CASCR) .....   | 15-13 |
| <b>第 16 章 I/O ポート (I/O)</b>         |  |       |
| 16.1                                | 概要 .....                                 | 16-1  |
| 16.2                                | ポート A.....                               | 16-1  |
| 16.2.1                              | レジスタ構成.....                              | 16-2  |
| 16.2.2                              | ポート A データレジスタ (PADR) .....               | 16-2  |
| 16.3                                | ポート B.....                               | 16-3  |
| 16.3.1                              | レジスタ構成.....                              | 16-3  |
| 16.3.2                              | ポート B データレジスタ (PBDR) .....               | 16-4  |
| 16.4                                | ポート C.....                               | 16-5  |
| 16.4.1                              | レジスタ構成.....                              | 16-5  |
| 16.4.2                              | ポート C データレジスタ (PCDR) .....               | 16-6  |
| <b>第 17 章 ROM</b>                   |  |       |
| 17.1                                | 概要 .....                                 | 17-1  |
| 17.2                                | PROM モード.....                            | 17-2  |
| 17.2.1                              | PROM モードの設定.....                         | 17-2  |
| 17.2.2                              | ソケットアダプタの端子対応とメモリマップ.....                | 17-2  |
| 17.3                                | PROM のプログラミング.....                       | 17-4  |
| 17.3.1                              | プログラミングモードの選択.....                       | 17-4  |
| 17.3.2                              | 書き込み/ベリファイと電気的特性.....                    | 17-5  |
| 17.3.3                              | 書き込み時の注意.....                            | 17-7  |
| 17.3.4                              | 書き込み後の信頼性.....                           | 17-8  |



## 第 18 章 RAM

|                 |      |
|-----------------|------|
| 18.1 概要 .....   | 18-1 |
| 18.2 動作説明 ..... | 18-2 |

## 第 19 章 低消費電力状態

|                                    |      |
|------------------------------------|------|
| 19.1 概要 .....                      | 19-1 |
| 19.1.1 低消費電力状態の種類 .....            | 19-1 |
| 19.1.2 レジスタ構成 .....                | 19-2 |
| 19.2 スタンバイコントロールレジスタ (SBYCR) ..... | 19-2 |
| 19.3 スリープモード .....                 | 19-3 |
| 19.3.1 スリープモードへの遷移 .....           | 19-3 |
| 19.3.2 スリープモードの解除 .....            | 19-3 |
| 19.4 スタンバイモード .....                | 19-4 |
| 19.4.1 スタンバイモードへの遷移 .....          | 19-4 |
| 19.4.2 スタンバイモードの解除 .....           | 19-5 |
| 19.4.3 スタンバイモードの応用例 .....          | 19-5 |

## 第 20 章 電気的特性

|  |       |
|--|-------|
| 20.1 SH7032、SH7034 の電気的特性 .....                    | 20-1  |
| 20.1.1 絶対最大定格 .....                                | 20-1  |
| 20.1.2 DC 特性 .....                                 | 20-2  |
| 20.1.3 AC 特性 .....                                 | 20-4  |
| 20.1.4 A/D 変換器特性 .....                             | 20-42 |
| 20.2 SH7034B (3.3V 12.5MHz 版、20MHz 版) の電気的特性 ..... | 20-43 |
| 20.2.1 絶対最大定格 .....                                | 20-43 |
| 20.2.2 DC 特性 .....                                 | 20-44 |
| 20.2.3 AC 特性 .....                                 | 20-45 |
| 20.2.4 A/D 変換器特性 .....                             | 20-71 |

## 付録

|                                      |       |
|--------------------------------------|-------|
| A. 内蔵周辺モジュールレジスタ .....               | 付録-1  |
| A.1 レジスタ一覧 .....                     | 付録-1  |
| A.2 レジスタ早見表 .....                    | 付録-7  |
| A.3 リセット、低消費電力状態でのレジスタ状態 .....       | 付録-63 |
| B. 端子状態 .....                        | 付録-65 |
| B.1 リセット、低消費電力状態、バス権解放状態での端子状態 ..... | 付録-65 |
| B.2 各アドレス空間へのアクセスにおける端子状態 .....      | 付録-67 |
| C. 外形寸法図 .....                       | 付録-71 |



---

# 図目次

---

## 第1章 概要

|       |                      |     |
|-------|----------------------|-----|
| 図 1.1 | SH7032、SH7034 ブロック図  | 1-6 |
| 図 1.2 | ピン配置図 (PRQP0112JA-A) | 1-6 |
| 図 1.3 | ピン配置図 (PTQP0120LA-A) | 1-7 |

## 第2章 CPU

|       |            |      |
|-------|------------|------|
| 図 2.1 | 処理状態の状態遷移図 | 2-22 |
|-------|------------|------|

## 第4章 例外処理

|       |              |     |
|-------|--------------|-----|
| 図 4.1 | 例外要因の種類と優先順位 | 4-1 |
|-------|--------------|-----|

## 第5章 割り込みコントローラ (INTC)

|       |                            |      |
|-------|----------------------------|------|
| 図 5.1 | INTC のブロック図                | 5-2  |
| 図 5.2 | 割り込み動作フロー                  | 5-10 |
| 図 5.3 | 割り込み例外処理終了後のスタック状態         | 5-11 |
| 図 5.4 | IRQ 割り込みを受け付けるときのパイプライン動作例 | 5-13 |

## 第6章 ユーザブレイクコントローラ (UBC)

|       |            |      |
|-------|------------|------|
| 図 6.1 | UBC のブロック図 | 6-2  |
| 図 6.2 | ブレイク条件判定方式 | 6-7  |
| 図 6.3 | UBC の動作    | 6-12 |

## 第7章 クロック発振器 (CPG)

|       |              |     |
|-------|--------------|-----|
| 図 7.1 | CPG のブロック図   | 7-1 |
| 図 7.2 | 水晶発振子の接続例    | 7-2 |
| 図 7.3 | 水晶発振子の等価回路   | 7-2 |
| 図 7.4 | 外部クロックの入力方法  | 7-3 |
| 図 7.5 | 入力クロック波形     | 7-3 |
| 図 7.6 | ボード設計上の注意    | 7-4 |
| 図 7.7 | デューティ補正回路の特性 | 7-4 |

## 第8章 バスステートコントローラ (BSC)

|        |                                      |      |
|--------|--------------------------------------|------|
| 図 8.1  | BSC のブロック図                           | 8-2  |
| 図 8.2  | RCR、RTC SR、RTCNT、RTCOR への書き込み        | 8-20 |
| 図 8.3  | アドレスフォーマット                           | 8-21 |
| 図 8.4  | シャドー                                 | 8-25 |
| 図 8.5  | エリア0のメモリマップ                          | 8-26 |
| 図 8.6  | エリア1のメモリマップ                          | 8-27 |
| 図 8.7  | エリア2のメモリマップ                          | 8-28 |
| 図 8.8  | エリア5のメモリマップ                          | 8-29 |
| 図 8.9  | エリア6のメモリマップ                          | 8-30 |
| 図 8.10 | エリア7のメモリマップ                          | 8-31 |
| 図 8.11 | 外部メモリ空間アクセスの基本タイミング (1 ステートリードタイミング) | 8-32 |

|        |   |      |
|--------|---|------|
| 図 8.12 | 外部メモリ空間アクセスの基本タイミング (2 ステートタイミング)   | 8-33 |
| 図 8.13 | 外部メモリ空間アクセス時のウェイトステートタイミング<br>(2 ステート + $\overline{\text{WAIT}}$ 信号によるウェイトステート)                                 | 8-35 |
| 図 8.14 | 外部メモリ空間アクセス時のウェイトステートタイミング<br>(1 ステート + ロングウェイトステート (3 ステート挿入に設定時)<br>+ $\overline{\text{WAIT}}$ 信号によるウェイトステート) | 8-36 |
| 図 8.15 | 外部メモリ空間アクセス時のバイトアクセス制御タイミング<br>(ライトサイクル)  | 8-37 |
| 図 8.16 | アドレスマルチプレクスの状態 (8 ビットシフト)   | 8-39 |
| 図 8.17 | ショートピッチアクセスタイミング  | 8-40 |
| 図 8.18 | ロングピッチアクセスタイミング   | 8-41 |
| 図 8.19 | プリチャージタイミング (ロングピッチ)  | 8-42 |
| 図 8.20 | DRAM アクセス時のウェイトステートタイミング (ロングピッチ)   | 8-43 |
| 図 8.21 | DRAM アクセス時のバイトアクセス制御タイミング<br>(上位バイトライトサイクル、ショートピッチ)   | 8-44 |
| 図 8.22 | フルアクセスとバースト動作   | 8-45 |
| 図 8.23 | ショートピッチ高速ページモード (リードサイクル)   | 8-46 |
| 図 8.24 | ショートピッチ高速ページモード (ライトサイクル)   | 8-47 |
| 図 8.25 | ショートピッチ高速ページモード (同じロウアドレスでリード、<br>ライトサイクルが続いた場合)  | 8-47 |
| 図 8.26 | ロングピッチ高速ページモード (リード/ライトサイクル)  | 8-48 |
| 図 8.27 | RAS ダウンモード  | 8-49 |
| 図 8.28 | RAS アップモード  | 8-49 |
| 図 8.29 | リフレッシュタイマカウンタ (RTCNT) の動作   | 8-50 |
| 図 8.30 | CAS ビフォア RAS リフレッシュ信号の出力タイミング   | 8-51 |
| 図 8.31 | セルフリフレッシュ信号の出力タイミング   | 8-51 |
| 図 8.32 | アドレス/データマルチプレクス I/O 空間アクセスタイミング   | 8-53 |
| 図 8.33 | アドレス/データマルチプレクス I/O 空間アクセス時の<br>ウェイトステートタイミング   | 8-54 |
| 図 8.34 | ワープモードのタイミング (内蔵周辺モジュールへのアクセスと<br>外部ライトサイクル)  | 8-56 |
| 図 8.35 | バス権解放手順   | 8-59 |
| 図 8.36 | リフレッシュ要求による BACK の動作 (1)  | 8-60 |
| 図 8.37 | リフレッシュ要求による BACK の動作 (2)  | 8-60 |
| 図 8.38 | ロングピッチモードライト (1)  | 8-63 |
| 図 8.39 | ロングピッチモードライト (2)  | 8-63 |
| 図 8.40 | ロングピッチモードリード (1)  | 8-64 |
| 図 8.41 | ロングピッチモードリード (2)  | 8-64 |
| 図 8.42 | ディレイドライト制御回路  | 8-65 |
| 図 8.43 | $t_{\text{BROS}}$ を満たさずに $\overline{\text{BREQ}}$ が入力された場合  | 8-66 |
| 図 8.44 | 1 バスサイクル  | 8-67 |
| 図 8.45 | TAS 命令のリードサイクルとライトサイクル  | 8-67 |
| 図 8.46 | リフレッシュと続くバスサイクル   | 8-67 |
| 図 8.47 | バス権解放手順   | 8-68 |

## 第 9 章 ダイレクトメモリアccessコントローラ (DMAC)

|       |               |      |
|-------|---------------|------|
| 図 9.1 | DMAC のブロック図   | 9-3  |
| 図 9.2 | DMA 転送フローチャート | 9-14 |

|        |  |      |
|--------|--|------|
| 図 9.3  | ラウンドロビンモード .....   | 9-18 |
| 図 9.4  | ラウンドロビンモードでのチャンネル優先順位変更例 .....   | 9-19 |
| 図 9.5  | 外部端子交代モードでのチャンネル優先順位変更例 .....  | 9-20 |
| 図 9.6  | シングルアドレスモードでのデータの流れ .....  | 9-21 |
| 図 9.7  | シングルアドレスモードでの DMA 転送タイミング例 .....   | 9-22 |
| 図 9.8  | デュアルアドレスモードでのデータの流れ .....  | 9-23 |
| 図 9.9  | デュアルアドレスモードでの DMA 転送タイミング例 (外部メモリ空間<br>外部メモリ空間、読み出しサイクルに DACK 出力の場合) .....   | 9-24 |
| 図 9.10 | サイクルスチールモードでの DMA 転送例<br>(デュアルアドレス、 $\overline{\text{DREQ}}$ レベル検出) .....  | 9-24 |
| 図 9.11 | バーストモードでの DMA 転送例 (シングルアドレス、 $\overline{\text{DREQ}}$ レベル検出) .....   | 9-25 |
| 図 9.12 | 複数チャンネルが動作する場合のバス状態 (優先順位 ch0>ch3>ch2>ch1、ch1 は<br>バーストモード、ch2 はサイクルスチールモードが設定されている場合) .....   | 9-27 |
| 図 9.13 | (a)サイクルスチールモードでの $\overline{\text{DREQ}}$ サンプルングタイミング<br>( $\overline{\text{DREQ}}$ レベル検出、DACK アクティブローで出力) .....   | 9-28 |
| 図 9.13 | (b)サイクルスチールモードでの $\overline{\text{DREQ}}$ サンプルングタイミング<br>( $\overline{\text{DREQ}}$ レベル検出、DACK アクティブローで出力) .....   | 9-29 |
| 図 9.13 | (c)サイクルスチールモードでの $\overline{\text{DREQ}}$ サンプルングタイミング<br>( $\overline{\text{DREQ}}$ レベル検出、DACK アクティブローで出力) .....   | 9-30 |
| 図 9.13 | (d)サイクルスチールモードでの $\overline{\text{DREQ}}$ サンプルングタイミング<br>( $\overline{\text{DREQ}}$ レベル検出、DACK アクティブローで出力) .....   | 9-31 |
| 図 9.13 | (e)サイクルスチールモードでの $\overline{\text{DREQ}}$ サンプルングタイミング<br>( $\overline{\text{DREQ}}$ レベル検出、DACK アクティブローで出力) .....   | 9-32 |
| 図 9.14 | バーストモードでの $\overline{\text{DREQ}}$ 端子のサンプルングタイミング<br>(シングルアドレス、 $\overline{\text{DREQ}}$ レベル検出、DACK アクティブロー、<br>1 バスサイクル=2 ステート) .....                   | 9-33 |
| 図 9.15 | バーストモードでの $\overline{\text{DREQ}}$ 端子のサンプルングタイミング<br>(デュアルアドレス、 $\overline{\text{DREQ}}$ レベル検出、DACK アクティブロー、<br>リードサイクル時に DACK 出力、1 バスサイクル=2 ステート) ..... | 9-33 |
| 図 9.16 | $\overline{\text{DREQ}}$ のサンプルング点 .....  | 9-38 |
| 図 9.17 | DACK 出力前に $\overline{\text{DREQ}}$ をサンプルングする例 .....  | 9-38 |

## 第 10 章 16 ビットインテグレートドタイムパルスユニット (ITU)

|         |                                       |       |
|---------|---------------------------------------|-------|
| 図 10.1  | ITU のブロック図 (全体図) .....                | 10-4  |
| 図 10.2  | チャンネル 0、1 のブロック図 (1 チャンネル分) .....     | 10-5  |
| 図 10.3  | チャンネル 2 のブロック図 .....                  | 10-6  |
| 図 10.4  | チャンネル 3 のブロック図 .....                  | 10-7  |
| 図 10.5  | チャンネル 4 のブロック図 .....                  | 10-8  |
| 図 10.6  | TCNT のアクセス動作 [CPU TCNT (ワード)] .....   | 10-33 |
| 図 10.7  | TCNT のアクセス動作 [TCNT CPU (ワード)] .....   | 10-33 |
| 図 10.8  | TCNT のアクセス動作 [CPU TCNT (上位バイト)] ..... | 10-33 |
| 図 10.9  | TCNT のアクセス動作 [CPU TCNT (下位バイト)] ..... | 10-34 |
| 図 10.10 | TCNT のアクセス動作 [TCNT CPU (上位バイト)] ..... | 10-34 |
| 図 10.11 | TCNT のアクセス動作 [TCNT CPU (下位バイト)] ..... | 10-34 |
| 図 10.12 | TCR のアクセス動作 [CPU TCR] .....           | 10-35 |
| 図 10.13 | TCR のアクセス動作 [TCR CPU] .....           | 10-35 |
| 図 10.14 | カウント動作設定手順例 .....                     | 10-38 |
| 図 10.15 | フリーランニングカウンタの動作 .....                 | 10-39 |

|         |  |       |
|---------|--|-------|
| 図 10.16 | 周期カウンタの動作                                | 10-39 |
| 図 10.17 | 内部クロック動作時のカウントタイミング                      | 10-40 |
| 図 10.18 | 外部クロック動作時のカウントタイミング（両エッジ検出の場合）           | 10-40 |
| 図 10.19 | コンペアマッチによる波形出力動作例                        | 10-41 |
| 図 10.20 | 0 出力、1 出力の動作例                            | 10-41 |
| 図 10.21 | トグル出力の動作例                                | 10-42 |
| 図 10.22 | アウトプットコンペア出力タイミング                        | 10-42 |
| 図 10.23 | インプットキャプチャ動作の設定手順例                       | 10-43 |
| 図 10.24 | インプットキャプチャ動作例                            | 10-44 |
| 図 10.25 | インプットキャプチャ入力信号タイミング                      | 10-44 |
| 図 10.26 | 同期モードの設定手順例                              | 10-45 |
| 図 10.27 | 同期動作例                                    | 10-46 |
| 図 10.28 | PWM モードの設定手順例                            | 10-47 |
| 図 10.29 | PWM モードの動作例（1）                           | 10-48 |
| 図 10.30 | PWM モードの動作例（2）                           | 10-49 |
| 図 10.31 | リセット同期 PWM モードの設定手順例                     | 10-51 |
| 図 10.32 | リセット同期 PWM モードの動作例                       | 10-52 |
| 図 10.33 | 相補 PWM モードの設定手順例                         | 10-54 |
| 図 10.34 | 相補 PWM モードの動作例（1）                        | 10-55 |
| 図 10.35 | 相補 PWM モードの動作例（2）                        | 10-56 |
| 図 10.36 | オーバシュート時のタイミング                           | 10-57 |
| 図 10.37 | アンダシュート時のタイミング                           | 10-57 |
| 図 10.38 | バッファ動作による GR の設定値変更例（1）                  | 10-58 |
| 図 10.39 | バッファ動作による GR の設定変更時の注意（1）                | 10-58 |
| 図 10.40 | バッファ動作による GR の設定変更時の注意（2）                | 10-59 |
| 図 10.41 | バッファ動作による GR の設定値変更例（2）                  | 10-59 |
| 図 10.42 | 位相計数モードの設定手順例                            | 10-60 |
| 図 10.43 | 位相計数モードの動作例                              | 10-61 |
| 図 10.44 | 位相計数モード時の位相差、オーバーラップおよびパルス幅              | 10-61 |
| 図 10.45 | コンペアマッチバッファ動作                            | 10-62 |
| 図 10.46 | インプットキャプチャバッファ動作                         | 10-62 |
| 図 10.47 | バッファ動作の設定手順例                             | 10-63 |
| 図 10.48 | バッファ動作例（1）<br>（アウトプットコンペアレジスタに対するバッファ動作） | 10-64 |
| 図 10.49 | バッファ動作時のコンペアマッチタイミング例                    | 10-64 |
| 図 10.50 | バッファ動作例（2）<br>（インプットキャプチャレジスタに対するバッファ動作） | 10-65 |
| 図 10.51 | バッファ動作時のインプットキャプチャタイミング                  | 10-66 |
| 図 10.52 | バッファ動作例（3）（相補 PWM モード時のバッファ動作）           | 10-66 |
| 図 10.53 | TOCR へのライトによる ITU 出力レベル反転タイミングの例         | 10-67 |
| 図 10.54 | コンペアマッチ時の IMFA、IMFB のセットタイミング            | 10-68 |
| 図 10.55 | インプットキャプチャ時の IMFA、IMFB のセットタイミング         | 10-69 |
| 図 10.56 | OVF のセットタイミング                            | 10-69 |
| 図 10.57 | ステータスフラグのクリアタイミング                        | 10-70 |
| 図 10.58 | TCNT の書き込みとクリアの競合                        | 10-72 |
| 図 10.59 | TCNT のワード書き込みとカウントアップの競合                 | 10-73 |
| 図 10.60 | TCNT のバイト書き込みとカウントアップの競合                 | 10-74 |

|  |   |       |
|--|---|-------|
| 図 10.61                                    | GR の書き込みとコンペアマッチの競合                                       | 10-75 |
| 図 10.62                                    | TCNT の書き込みとオーバフローの競合                                      | 10-76 |
| 図 10.63                                    | GR の読み出しとインプットキャプチャの競合                                    | 10-77 |
| 図 10.64                                    | インプットキャプチャによるカウンタクリアとカウントアップの競合                           | 10-78 |
| 図 10.65                                    | GR の書き込みとインプットキャプチャの競合                                    | 10-79 |
| 図 10.66                                    | BR の書き込みとインプットキャプチャの競合                                    | 10-80 |
| 図 10.67                                    | 相補 PWM モードの解除方法   | 10-82 |
| <b>第 11 章 プログラマブルタイミングパターンコントローラ (TPC)</b> |   |       |
| 図 11.1                                     | TPC のブロック図  | 11-2  |
| 図 11.2                                     | TPC 出力動作  | 11-15 |
| 図 11.3                                     | NDRB の内容が転送・出力されるタイミング (例)                                | 11-16 |
| 図 11.4                                     | TPC 出力通常動作の設定手順例  | 11-17 |
| 図 11.5                                     | TPC 出力通常動作例 (5 相パルス出力例)                                   | 11-18 |
| 図 11.6                                     | TPC 出力ノンオーバーラップ動作の設定手順例                                   | 11-19 |
| 図 11.7                                     | TPC 出力ノンオーバーラップ動作例 (4 相の相補ノンオーバーラップ出力例)                   | 11-20 |
| 図 11.8                                     | インプットキャプチャによる TPC 出力例                                     | 11-21 |
| 図 11.9                                     | TPC 出力ノンオーバーラップ動作   | 11-22 |
| 図 11.10                                    | ノンオーバーラップ動作と NDR ライトタイミング                                 | 11-23 |
| <b>第 12 章 ウォッチドッグタイマ (WDT)</b>             |   |       |
| 図 12.1                                     | WDT のブロック図  | 12-2  |
| 図 12.2                                     | TCNT、TCSR への書き込み  | 12-7  |
| 図 12.3                                     | RSTCSR への書き込み   | 12-8  |
| 図 12.4                                     | ウォッチドッグタイマモード時の動作   | 12-9  |
| 図 12.5                                     | インターバルタイマモード時の動作  | 12-10 |
| 図 12.6                                     | オーバフローフラグ (OVF) のセットタイミング                                 | 12-11 |
| 図 12.7                                     | ウォッチドッグタイマオーバフローフラグ (WOVF) のセットタイミング                      | 12-11 |
| 図 12.8                                     | TCNT の書き込みとカウントアップの競合                                     | 12-12 |
| 図 12.9                                     | WDTOVF 信号によるシステムリセット回路例                                   | 12-13 |
| <b>第 13 章 シリアルコミュニケーションインタフェース (SCI)</b>   |   |       |
| 図 13.1                                     | SCI のブロック図  | 13-2  |
| 図 13.2                                     | 調歩同期式通信のデータフォーマット<br>(8 ビットデータ/パリティあり/2 ストップビットの例)        | 13-23 |
| 図 13.3                                     | 出力クロックと通信データの位相関係 (調歩同期式モード)                              | 13-25 |
| 図 13.4                                     | SCI の初期化フローチャートの例   | 13-26 |
| 図 13.5                                     | シリアル送信のフローチャートの例  | 13-27 |
| 図 13.6                                     | 調歩同期式モードでの送信時の動作例<br>(8 ビットデータ/パリティあり/1 ストップビットの例)        | 13-28 |
| 図 13.7                                     | シリアル受信のフローチャートの例 (1)                                      | 13-29 |
| 図 13.7                                     | シリアル受信のフローチャートの例 (2)                                      | 13-30 |
| 図 13.8                                     | SCI の受信時の動作例<br>(8 ビットデータ/パリティあり/1 ストップビットの例)             | 13-32 |
| 図 13.9                                     | マルチプロセッサフォーマットを使用したプロセッサ間通信の例<br>(受信局 A へのデータ H'AA の送信の例) | 13-33 |
| 図 13.10                                    | マルチプロセッサシリアル送信のフローチャートの例                                  | 13-34 |
| 図 13.11                                    | SCI の送信時の動作例<br>(8 ビットデータ/マルチプロセッサビットあり/1 ストップビットの例)      | 13-35 |

|                             |  |       |
|-----------------------------|--|-------|
| 図 13.12                     | マルチプロセッサシリアル受信のフローチャートの例 (1)                       | 13-36 |
| 図 13.12                     | マルチプロセッサシリアル受信のフローチャートの例 (2)                       | 13-37 |
| 図 13.13                     | SCI の受信時の動作例<br>(8ビットデータ/マルチプロセッサビットあり/1ストップビットの例) | 13-38 |
| 図 13.14                     | クロック同期式通信のデータフォーマット                                | 13-39 |
| 図 13.15                     | SCI の送信時の動作例                                       | 13-40 |
| 図 13.16                     | SCI の初期化フローチャートの例                                  | 13-41 |
| 図 13.17                     | シリアル送信のフローチャートの例                                   | 13-42 |
| 図 13.18                     | シリアルデータ受信フローチャートの例 (1)                             | 13-43 |
| 図 13.18                     | シリアルデータ受信フローチャートの例 (2)                             | 13-44 |
| 図 13.19                     | SCI の受信時の動作例                                       | 13-44 |
| 図 13.20                     | シリアルデータ送受信フローチャートの例                                | 13-46 |
| 図 13.21                     | 調歩同期式モードの受信データサンプリングタイミング                          | 13-49 |
| 図 13.22                     | DMAC によるクロック同期式送信時の例                               | 13-50 |
| <b>第 14 章 A/D 変換器</b>       |  |       |
| 図 14.1                      | A/D 変換器のブロック図                                      | 14-2  |
| 図 14.2                      | ADDR のアクセス動作 ( [H'AA40] 読み出し時 )                    | 14-8  |
| 図 14.3                      | A/D 変換器の動作例 (単一モード チャンネル 1 選択)                     | 14-10 |
| 図 14.4                      | A/D 変換器の動作例 (スキャンモード AN0 ~ AN2 のチャンネル選択時)          | 14-12 |
| 図 14.5                      | A/D 変換タイミング  | 14-13 |
| 図 14.6                      | 外部トリガ入力タイミング                                       | 14-14 |
| 図 14.7                      | A/D 変換精度の定義  | 14-16 |
| 図 14.8                      | アナログ入力端子の保護回路例                                     | 14-17 |
| 図 14.9                      | アナログ入力端子の等価回路                                      | 14-18 |
| <b>第 16 章 I/O ポート (I/O)</b> |  |       |
| 図 16.1                      | ポート A  | 16-1  |
| 図 16.2                      | ポート B  | 16-3  |
| 図 16.3                      | ポート C  | 16-5  |
| <b>第 17 章 ROM</b>           |  |       |
| 図 17.1                      | ROM のブロック図   | 17-1  |
| 図 17.2                      | SH7034 の端子と HN27C101 の端子との対応                       | 17-3  |
| 図 17.3                      | 内蔵 ROM のメモリマップ                                     | 17-4  |
| 図 17.4                      | 高速高信頼度プログラミング基本フロー                                 | 17-5  |
| 図 17.5                      | 書き込み/ベリファイタイミング                                    | 17-7  |
| 図 17.6                      | スクリーニングフロー   | 17-8  |
| <b>第 18 章 RAM</b>           |  |       |
| 図 18.1                      | RAM のブロック図   | 18-2  |
| <b>第 19 章 低消費電力状態</b>       |  |       |
| 図 19.1                      | スタンバイモード時の NMI タイミング (応用例)                         | 19-6  |
| <b>第 20 章 電気的特性</b>         |  |       |
| 図 20.1                      | EXTAL 入力タイミング                                      | 20-5  |
| 図 20.2                      | システムクロックタイミング                                      | 20-5  |
| 図 20.3                      | 発振安定時間   | 20-5  |
| 図 20.4                      | リセット入力タイミング  | 20-6  |



|             |  |       |
|-------------|--|-------|
| 図 20.5      | 割り込み信号入力タイミング .....                                    | 20-7  |
| 図 20.6      | 割り込み信号出力タイミング .....                                    | 20-7  |
| 図 20.7      | バス権解放タイミング .....                                       | 20-7  |
| 図 20.8      | 基本バスサイクル (1 ステートリード) .....                             | 20-10 |
| 図 20.9      | 基本バスサイクル (2 ステート) .....                                | 20-11 |
| 図 20.10     | 基本バスサイクル (2 ステート+ウェイトステート) .....                       | 20-12 |
| 図 20.11     | DRAM バスサイクル (ショートピッチノーマルモード) .....                     | 20-13 |
| 図 20.12 (a) | DRAM バスサイクル (ショートピッチ高速ページモード、リード時) .....               | 20-14 |
| 図 20.12 (b) | DRAM バスサイクル (ショートピッチ高速ページモード、ライト時) .....               | 20-15 |
| 図 20.13     | DRAM バスサイクル (ロングピッチノーマルモード) .....                      | 20-16 |
| 図 20.14     | DRAM バスサイクル (ロングピッチ高速ページモード) .....                     | 20-17 |
| 図 20.15     | DRAM バスサイクル (ロングピッチ高速ページモード+ウェイトステート) ..               | 20-18 |
| 図 20.16     | CAS ビフォ RAS リフレッシュ (ショートピッチ) .....                     | 20-19 |
| 図 20.17     | CAS ビフォ RAS リフレッシュ (ロングピッチ) .....                      | 20-19 |
| 図 20.18     | セルフリフレッシュ .....  | 20-19 |
| 図 20.19     | アドレス/データマルチプレクス I/O バスサイクル .....                       | 20-20 |
| 図 20.20     | DMA シングル転送 / 1 ステートアクセスライト .....                       | 20-21 |
| 図 20.21     | 基本バスサイクル (1 ステートリード) .....                             | 20-24 |
| 図 20.22     | 基本バスサイクル (2 ステート) .....                                | 20-25 |
| 図 20.23     | 基本バスサイクル (2 ステート+ウェイトステート) .....                       | 20-26 |
| 図 20.24     | DRAM バスサイクル (ショートピッチノーマルモード) .....                     | 20-27 |
| 図 20.25 (a) | DRAM バスサイクル (ショートピッチ高速ページモード、リード時) .....               | 20-28 |
| 図 20.25 (b) | DRAM バスサイクル (ショートピッチ高速ページモード、ライト時) .....               | 20-29 |
| 図 20.26     | DRAM バスサイクル (ロングピッチノーマルモード) .....                      | 20-30 |
| 図 20.27     | DRAM バスサイクル (ロングピッチ高速ページモード) .....                     | 20-31 |
| 図 20.28     | DRAM バスサイクル (ロングピッチ高速ページモード+ウェイトステート) ..               | 20-32 |
| 図 20.29     | CAS ビフォ RAS リフレッシュ (ショートピッチ) .....                     | 20-33 |
| 図 20.30     | CAS ビフォ RAS リフレッシュ (ロングピッチ) .....                      | 20-33 |
| 図 20.31     | セルフリフレッシュ .....  | 20-33 |
| 図 20.32     | アドレス/データマルチプレクス I/O バスサイクル .....                       | 20-34 |
| 図 20.33     | DMA シングル転送 / 1 ステートアクセスライト .....                       | 20-35 |
| 図 20.34     | DREQ <sub>0</sub> 、DREQ <sub>1</sub> 入力タイミング (1) ..... | 20-36 |
| 図 20.35     | DREQ <sub>0</sub> 、DREQ <sub>1</sub> 入力タイミング (2) ..... | 20-36 |
| 図 20.36     | ITU 入出力タイミング .....                                     | 20-37 |
| 図 20.37     | ITU クロック入力タイミング .....                                  | 20-37 |
| 図 20.38     | プログラマブルタイミングパターンコントローラ出力タイミング .....                    | 20-38 |
| 図 20.39     | ウォッチドッグタイマ出力タイミング .....                                | 20-38 |
| 図 20.40     | 入力クロックタイミング .....                                      | 20-39 |
| 図 20.41     | SCI 入出力タイミング (クロック同期式モード) .....                        | 20-39 |
| 図 20.42     | 外部トリガ入力タイミング .....                                     | 20-40 |
| 図 20.43     | アナログ変換タイミング .....                                      | 20-40 |
| 図 20.44     | 出力負荷回路 .....   | 20-41 |
| 図 20.45     | EXTAL 入力タイミング .....                                    | 20-45 |
| 図 20.46     | システムクロックタイミング .....                                    | 20-46 |
| 図 20.47     | 発振安定時間 .....   | 20-46 |
| 図 20.48     | リセット入力タイミング .....                                      | 20-47 |
| 図 20.49     | 割り込み信号入力タイミング .....                                    | 20-48 |

|             |   |       |
|-------------|---|-------|
| 図 20.50     | 割り込み信号出力タイミング .....   | 20-48 |
| 図 20.51     | バス権解放タイミング .....  | 20-48 |
| 図 20.52     | 基本バスサイクル (1 ステートリード) .....  | 20-53 |
| 図 20.53     | 基本バスサイクル (2 ステート) .....   | 20-54 |
| 図 20.54     | 基本バスサイクル (2 ステート+ウェイトステート) .....  | 20-55 |
| 図 20.55     | DRAM バスサイクル (ショートピッチノーマルモード) .....                                      | 20-56 |
| 図 20.56 (a) | DRAM バスサイクル (ショートピッチ高速ページモード、リード時) .....                                | 20-57 |
| 図 20.56 (b) | DRAM バスサイクル (ショートピッチ高速ページモード、ライト時) .....                                | 20-58 |
| 図 20.57     | DRAM バスサイクル (ロングピッチノーマルモード) .....                                       | 20-59 |
| 図 20.58     | DRAM バスサイクル (ロングピッチ高速ページモード) .....                                      | 20-60 |
| 図 20.59     | DRAM バスサイクル (ロングピッチ高速ページモード+ウェイトステート) ..                                | 20-61 |
| 図 20.60     | CAS ビフォ RAS リフレッシュ (ショートピッチ) .....                                      | 20-62 |
| 図 20.61     | CAS ビフォ RAS リフレッシュ (ロングピッチ) .....                                       | 20-62 |
| 図 20.62     | セルフリフレッシュ .....   | 20-62 |
| 図 20.63     | アドレス/データマルチプレクス I/O バスサイクル .....  | 20-63 |
| 図 20.64     | DMA シングル転送 / 1 ステートアクセスライト .....  | 20-64 |
| 図 20.65     | $\overline{\text{DREQ0}}$ 、 $\overline{\text{DREQ1}}$ 入力タイミング (1) ..... | 20-65 |
| 図 20.66     | $\overline{\text{DREQ0}}$ 、 $\overline{\text{DREQ1}}$ 入力タイミング (2) ..... | 20-65 |
| 図 20.67     | ITU 入出力タイミング .....  | 20-66 |
| 図 20.68     | ITU クロック入力タイミング .....   | 20-66 |
| 図 20.69     | プログラマブルタイミングパターンコントローラ出力タイミング .....                                     | 20-67 |
| 図 20.70     | ウォッチドッグタイマ出力タイミング .....   | 20-67 |
| 図 20.71     | 入力クロックタイミング .....   | 20-68 |
| 図 20.72     | SCI 入出力タイミング (クロック同期式モード) .....   | 20-68 |
| 図 20.73     | 外部トリガ入力タイミング .....  | 20-69 |
| 図 20.74     | アナログ変換タイミング .....   | 20-69 |
| 図 20.75     | 出力負荷回路 .....  | 20-70 |

## 付録

|       |                            |       |
|-------|----------------------------|-------|
| 図 C.1 | 外形寸法図 (PRQP0112JA-A) ..... | 付録-71 |
| 図 C.2 | 外形寸法図 (PTQP0120LA-A) ..... | 付録-72 |

---

# 表目次

---

## 第1章 概要

|       |                         |     |
|-------|-------------------------|-----|
| 表 1.1 | SH7032、SH7034 の特長 ..... | 1-1 |
| 表 1.2 | 端子の機能 .....             | 1-8 |

## 第2章 CPU

|        |                         |      |
|--------|-------------------------|------|
| 表 2.1  | レジスタの初期値 .....          | 2-3  |
| 表 2.2  | ワードデータの符号拡張 .....       | 2-5  |
| 表 2.3  | 遅延分岐命令 .....            | 2-5  |
| 表 2.4  | Tビット .....              | 2-6  |
| 表 2.5  | イミディエイトデータによる参照 .....   | 2-6  |
| 表 2.6  | 絶対アドレスによる参照 .....       | 2-7  |
| 表 2.7  | ディスプレイメントによる参照 .....    | 2-7  |
| 表 2.8  | アドレッシングモードと実効アドレス ..... | 2-7  |
| 表 2.9  | 命令形式 .....              | 2-10 |
| 表 2.10 | 命令の分類 .....             | 2-12 |
| 表 2.11 | オペレーションコードマップ .....     | 2-20 |
| 表 2.12 | 低消費電力状態 .....           | 2-24 |

## 第3章 動作モード

|       |                |     |
|-------|----------------|-----|
| 表 3.1 | 動作モードの選択 ..... | 3-1 |
|-------|----------------|-----|

## 第4章 例外処理

|        |                                 |      |
|--------|---------------------------------|------|
| 表 4.1  | 例外要因検出と例外処理開始タイミング .....        | 4-2  |
| 表 4.2  | 例外処理ベクタテーブル .....               | 4-3  |
| 表 4.3  | 例外処理ベクタテーブルアドレスの算出法 .....       | 4-4  |
| 表 4.4  | リセットの種類 .....                   | 4-5  |
| 表 4.5  | バスサイクルとアドレスエラー .....            | 4-7  |
| 表 4.6  | 割り込み要因 .....                    | 4-8  |
| 表 4.7  | 割り込み優先順位 .....                  | 4-8  |
| 表 4.8  | 命令による例外の種類 .....                | 4-10 |
| 表 4.9  | 遅延分岐命令、割り込み禁止命令の直後の例外要因発生 ..... | 4-11 |
| 表 4.10 | 例外処理終了後のスタックの状態 .....           | 4-12 |

## 第5章 割り込みコントローラ (INTC)

|       |                            |      |
|-------|----------------------------|------|
| 表 5.1 | 端子構成 .....                 | 5-3  |
| 表 5.2 | レジスタ構成 .....               | 5-3  |
| 表 5.3 | 割り込み例外処理ベクタと優先順位 .....     | 5-5  |
| 表 5.4 | 割り込み要求元と IPRA ~ IPRE ..... | 5-7  |
| 表 5.5 | 割り込み応答時間 .....             | 5-12 |

## 第6章 ユーザブレイクコントローラ (UBC)

|       |              |     |
|-------|--------------|-----|
| 表 6.1 | レジスタ構成 ..... | 6-2 |
|-------|--------------|-----|

|         |   |       |
|---------|---|-------|
| 第 7 章   | クロック発振器 (CPG)                                     |       |
| 表 7.1   | ダンピング抵抗値  | 7-2   |
| 表 7.2   | 水晶発振子の特性  | 7-2   |
| 表 7.3   | 入力クロック仕様  | 7-3   |
| 第 8 章   | バスステートコントローラ (BSC)                                |       |
| 表 8.1   | 端子構成  | 8-3   |
| 表 8.2   | レジスタ構成  | 8-4   |
| 表 8.3   | 空間分割の概要   | 8-5   |
| 表 8.4   | 空間分割方式  | 8-22  |
| 表 8.5   | A26 ~ A24 ビットとチップセレクト信号                           | 8-23  |
| 表 8.6   | 外部メモリ空間アクセスサイクルのステート数とウェイトステート数                   | 8-34  |
| 表 8.7   | マルチプレクスシフトカウンタビット (MXC1、MXC0) と<br>アドレスマルチプレクスの関係 | 8-38  |
| 表 8.8   | リフレッシュとバスサイクルの競合時の動作                              | 8-52  |
| 表 8.9   | 各アドレス空間アクセス時のバスサイクルのステート数                         | 8-57  |
| 表 8.10  | パリティデータ DPH、DPL のセットアップ時間                         | 8-65  |
| 第 9 章   | ダイレクトメモリアクセスコントローラ (DMAC)                         |       |
| 表 9.1   | 端子構成  | 9-4   |
| 表 9.2   | レジスタ構成  | 9-4   |
| 表 9.3   | RS ビットによる外部リクエストモードの選択                            | 9-15  |
| 表 9.4   | RS ビットによる内蔵周辺モジュールリクエストモードの選択                     | 9-16  |
| 表 9.5   | サポートできる DMA 転送                                    | 9-20  |
| 表 9.6   | DMA 転送区間とバスモード、リクエストモードとの関係一覧                     | 9-26  |
| 表 9.7   | 内蔵 RAM とメモリマップト外部デバイス間転送の転送条件と<br>レジスタ設定値         | 9-35  |
| 表 9.8   | 内蔵 SCI と外部メモリ間転送の転送条件とレジスタ設定値                     | 9-35  |
| 表 9.9   | 内蔵 A/D 変換器と外部メモリ間転送の転送条件とレジスタ設定値                  | 9-36  |
| 第 10 章  | 16 ビットインテグレートドタイマパルスユニット (ITU)                    |       |
| 表 10.1  | ITU の機能一覧   | 10-3  |
| 表 10.2  | 端子構成  | 10-9  |
| 表 10.3  | レジスタ構成  | 10-11 |
| 表 10.4  | PWM 出力端子とレジスタの組み合わせ                               | 10-47 |
| 表 10.5  | リセット同期 PWM モード時の出力端子                              | 10-50 |
| 表 10.6  | リセット同期 PWM モード時のレジスタ設定                            | 10-50 |
| 表 10.7  | 相補 PWM モード時の出力端子                                  | 10-53 |
| 表 10.8  | 相補 PWM モード時のレジスタ設定                                | 10-53 |
| 表 10.9  | アップ/ダウンカウント条件                                     | 10-61 |
| 表 10.10 | ITU 割り込み要因  | 10-71 |
| 第 11 章  | プログラマブルタイミングパターンコントローラ (TPC)                      |       |
| 表 11.1  | 端子構成  | 11-3  |
| 表 11.2  | レジスタ構成  | 11-4  |
| 第 12 章  | ウォッチドッグタイマ (WDT)                                  |       |
| 表 12.1  | 端子構成  | 12-2  |
| 表 12.2  | レジスタ構成  | 12-3  |

## 第 13 章 シリアルコミュニケーションインタフェース (SCI)

|         |   |       |
|---------|---|-------|
| 表 13.1  | 端子構成  | 13-3  |
| 表 13.2  | レジスタ構成  | 13-3  |
| 表 13.3  | ビットレートに対する BRR の設定例〔調歩同期式モード〕(1)                  | 13-15 |
| 表 13.3  | ビットレートに対する BRR の設定例〔調歩同期式モード〕(2)                  | 13-16 |
| 表 13.3  | ビットレートに対する BRR の設定例〔調歩同期式モード〕(3)                  | 13-17 |
| 表 13.4  | ビットレートに対する BRR の設定例〔クロック同期式モード〕                   | 13-18 |
| 表 13.5  | ボーレートジェネレータを使用する場合の各周波数における<br>最大ビットレート(調歩同期式モード) | 13-19 |
| 表 13.6  | 外部クロック入力時の最大ビットレート(調歩同期式モード)                      | 13-20 |
| 表 13.7  | 外部クロック入力時の最大ビットレート(クロック同期式モード)                    | 13-20 |
| 表 13.8  | SMR の設定値とシリアル送信/受信フォーマット                          | 13-22 |
| 表 13.9  | SMR、SCR の設定と SCI のクロックソースの選択                      | 13-22 |
| 表 13.10 | シリアル送信/受信フォーマット(調歩同期式モード)                         | 13-24 |
| 表 13.11 | 受信エラーと発生条件  | 13-31 |
| 表 13.12 | SCI 割り込み要因  | 13-47 |
| 表 13.13 | SSR のステータスフラグの状態と受信データの転送                         | 13-48 |

## 第 14 章 A/D 変換器

|        |                                |       |
|--------|--------------------------------|-------|
| 表 14.1 | 端子構成                           | 14-3  |
| 表 14.2 | レジスタ構成                         | 14-3  |
| 表 14.3 | アナログ入力チャネルと ADDRA ~ ADDR D の対応 | 14-4  |
| 表 14.4 | A/D 変換時間(単一モード)                | 14-14 |
| 表 14.5 | アナログ入力端子の規格                    | 14-18 |

## 第 15 章 ピンファンクションコントローラ (PFC)

|        |             |      |
|--------|-------------|------|
| 表 15.1 | マルチプレクス端子一覧 | 15-1 |
| 表 15.2 | レジスタ構成      | 15-2 |

## 第 16 章 I/O ポート (I/O)

|        |                                     |      |
|--------|-------------------------------------|------|
| 表 16.1 | レジスタ構成                              | 16-2 |
| 表 16.2 | ポート A データレジスタ (PADR) の読み出し/書き込み時の動作 | 16-2 |
| 表 16.3 | レジスタ構成                              | 16-3 |
| 表 16.4 | ポート B データレジスタ (PBDR) の読み出し/書き込み時の動作 | 16-4 |
| 表 16.5 | レジスタ構成                              | 16-5 |
| 表 16.6 | ポート C データレジスタ (PCDR) の読み出し/書き込み時の動作 | 16-6 |

## 第 17 章 ROM

|        |  |      |
|--------|--|------|
| 表 17.1 | 動作モードと ROM   | 17-2 |
| 表 17.2 | PROM のプログラミングモードの選択  | 17-4 |
| 表 17.3 | DC 特性 ( $V_{cc} = 6.0V \pm 0.25V$ 、 $V_{pp} = 12.5V \pm 0.3V$ 、 $V_{ss} = 0V$ 、 $T_a = 25 \pm 5$ ) | 17-6 |
| 表 17.4 | AC 特性 ( $V_{cc} = 6.0V \pm 0.25V$ 、 $V_{pp} = 12.5V \pm 0.3V$ 、 $V_{ss} = 0V$ 、 $T_a = 25 \pm 5$ ) | 17-6 |

## 第 19 章 低消費電力状態

|        |                   |      |
|--------|-------------------|------|
| 表 19.1 | 低消費電力状態           | 19-1 |
| 表 19.2 | レジスタ構成            | 19-2 |
| 表 19.3 | スタンバイモードでのレジスタの状態 | 19-4 |

## 第 20 章 電気的特性

|        |        |      |
|--------|--------|------|
| 表 20.1 | 絶対最大定格 | 20-1 |
|--------|--------|------|

|         |                                     |       |
|---------|-------------------------------------|-------|
| 表 20.2  | DC 特性 (1)                           | 20-2  |
| 表 20.2  | DC 特性 (2)                           | 20-3  |
| 表 20.3  | 出力許容電流値                             | 20-4  |
| 表 20.4  | クロックタイミング                           | 20-4  |
| 表 20.5  | 制御信号タイミング                           | 20-6  |
| 表 20.6  | バスタイミング (1)                         | 20-8  |
| 表 20.6  | バスタイミング (1)                         | 20-9  |
| 表 20.7  | バスタイミング (2)                         | 20-22 |
| 表 20.7  | バスタイミング (2)                         | 20-23 |
| 表 20.8  | ダイレクトメモリアクセスコントローラタイミング             | 20-36 |
| 表 20.9  | 16 ビットインテグレートドタイマパルスユニットタイミング       | 20-37 |
| 表 20.10 | プログラマブルタイミングパターンコントローラ、I/O ポートタイミング | 20-38 |
| 表 20.11 | ウォッチドッグタイマタイミング                     | 20-38 |
| 表 20.12 | シリアルコミュニケーションインタフェースタイミング           | 20-39 |
| 表 20.13 | A/D 変換器タイミング                        | 20-40 |
| 表 20.14 | A/D 変換器特性 (1)                       | 20-42 |
| 表 20.14 | A/D 変換器特性 (2)                       | 20-42 |
| 表 20.15 | 絶対最大定格                              | 20-43 |
| 表 20.16 | DC 特性                               | 20-44 |
| 表 20.17 | 出力許容電流値                             | 20-45 |
| 表 20.18 | クロックタイミング                           | 20-45 |
| 表 20.19 | 制御信号タイミング                           | 20-47 |
| 表 20.20 | バスタイミング (1)                         | 20-49 |
| 表 20.20 | バスタイミング (1)                         | 20-50 |
| 表 20.20 | バスタイミング (2)                         | 20-51 |
| 表 20.20 | バスタイミング (2)                         | 20-52 |
| 表 20.21 | ダイレクトメモリアクセスコントローラタイミング             | 20-65 |
| 表 20.22 | 16 ビットインテグレートドタイマパルスユニットタイミング       | 20-66 |
| 表 20.23 | プログラマブルタイミングパターンコントローラ、I/O ポートタイミング | 20-67 |
| 表 20.24 | ウォッチドッグタイマタイミング                     | 20-67 |
| 表 20.25 | シリアルコミュニケーションインタフェースタイミング           | 20-68 |
| 表 20.26 | A/D 変換器タイミング                        | 20-69 |
| 表 20.27 | A/D 変換器特性                           | 20-71 |

## 付録

|       |   |      |
|-------|---|------|
| 表 A.1 | 8 ビットアクセス空間<br>(8 ビット、16 ビットアクセス可。32 ビットアクセス禁止) | 付録-1 |
|-------|---|------|

# 1. 概要

## 1.1 特長

本 LSI は、ルネサスオリジナルの RISC 方式の CPU を核にして、システム構成に必要な周辺機能を集積した新世代シングルチップ RISC マイコンです。

本 LSI の CPU は、RISC 方式の命令セットを持っており、基本命令は 1 命令 1 ステート (1 システムクロックサイクル) で動作するので、命令実行速度が飛躍的に向上しています。また内部 32 ビット構成を採用しており、データ処理能力を強化しています。本 LSI の CPU によって、従来のマイコンでは実現が不可能だった、高速性が要求されるリアルタイム制御などのアプリケーションでも、低コストでかつ高性能 / 高機能なシステムを組むことができるようになります。

さらに本 LSI はシステム構成に必要な周辺機能として、大容量 ROM、RAM、ダイレクトメモリアクセスコントローラ (DMAC)、タイマ、シリアルコミュニケーションインタフェース (SCI)、A/D 変換器、割り込みコントローラ (INTC)、I/O ポートなどを内蔵しています。

また、外部メモリアクセスサポート機能により、SRAM や DRAM と直接接続が行えます。これらにより、システムコストの大幅な低減が可能です。

また、内蔵 ROM には PROM 版とマスク ROM 版があります。PROM 版は汎用 PROM ライタを用いてユーザサイトで自由にプログラムの書き込みができます。

SH7032、SH7034 の特長を表 1.1 に示します。

表 1.1 SH7032、SH7034 の特長

| 項目  | 特長  |
|-----|---|
| CPU | <ul style="list-style-type: none"><li>• ルネサスオリジナルアーキテクチャ</li><li>• 内部 32 ビット構成</li><li>• 汎用レジスタマシン<ul style="list-style-type: none"><li>– 汎用レジスタ 32 ビット×16 本</li><li>– コントロールレジスタ 32 ビット×3 本</li><li>– システムレジスタ 32 ビット×4 本</li></ul></li><li>• RISC 方式の命令セット<ul style="list-style-type: none"><li>– 16 ビット固定長命令による優れたコード効率</li><li>– ロードストアアーキテクチャ (基本演算はレジスタ間で実行)</li><li>– 無条件分岐命令を遅延分岐方式とすることで、分岐時のパイプラインの乱れを軽減</li><li>– C 言語指向の命令セット</li></ul></li><li>• 命令実行時間 基本命令は 1 命令 / 1 ステート (20MHz 動作時: 50ns/命令)</li><li>• アドレス空間 アーキテクチャ上は 4GB</li><li>• 乗算器内蔵 乗算器内蔵により、16×16 32 の乗算を 1~3 ステートで実行<br/>16×16+42 42 の積和演算を 2~3 ステートで実行</li><li>• パイプライン 5 段パイプライン方式</li></ul> |

## 1. 概要

| 項目                  | 特長   |
|---------------------|--|
| 動作状態                | <ul style="list-style-type: none"> <li>• 動作モード               <ul style="list-style-type: none"> <li>- 内蔵 ROM なしモード</li> <li>- 内蔵 ROM ありモード (SH7034 のみ)</li> </ul> </li> <li>• 処理状態               <ul style="list-style-type: none"> <li>- パワーオンリセット状態</li> <li>- マニュアルリセット状態</li> <li>- プログラム実行状態</li> <li>- 例外処理状態</li> <li>- バス権解放状態</li> <li>- 低消費電力状態</li> </ul> </li> <li>• 低消費電力状態               <ul style="list-style-type: none"> <li>- スリープモード</li> <li>- スタンバイモード</li> </ul> </li> </ul>   |
| 割り込みコントローラ (INTC)   | <ul style="list-style-type: none"> <li>• 外部割り込み端子×9本 (NMI、<math>\overline{IRQ0}</math>～<math>\overline{IRQ7}</math>)</li> <li>• 内部割り込み要因 31 要因</li> <li>• 16 レベルの優先順位設定が可能</li> </ul>  |
| ユーザブレイクコントローラ (UBC) | <ul style="list-style-type: none"> <li>• CPU や DMAC が、ある設定した条件のバスサイクルを生成すると、割り込みを発生</li> <li>• オンチップデバッガの構築が容易</li> </ul>  |
| クロック発振器 (CPG)       | <ul style="list-style-type: none"> <li>• クロック発振器内蔵 (最大動作周波数: 20MHz)               <ul style="list-style-type: none"> <li>- デューティ補正回路により 20MHz 水晶発振で、20MHz 動作</li> </ul> </li> </ul>  |
| バスステートコントローラ (BSC)  | <ul style="list-style-type: none"> <li>• 外部のメモリアクセスをサポート               <ul style="list-style-type: none"> <li>- 外部データバスは 16 ビット</li> </ul> </li> <li>• アドレス空間を 8 エリアに分割               <ul style="list-style-type: none"> <li>- 各々のエリアに以下の特性を設定</li> <li>- バスサイズ (8/16 ビット)</li> <li>- ウェイトサイクル数の設定可否</li> <li>- 空間の種類 (外部メモリ空間 / DRAM 空間など)                   <ul style="list-style-type: none"> <li>• ROM、SRAM、DRAM、周辺 I/O などを容易に接続可能</li> </ul> </li> <li>- DRAM 空間アクセス時                   <ul style="list-style-type: none"> <li>• DRAM 用 RAS、CAS 信号を出力</li> <li>• RAS プリチャージタイム確保用 Tp サイクル発生可能</li> <li>• アドレスマルチプレクスを内部でサポートし、DRAM 直結可能</li> </ul> </li> <li>- 各エリアに対応したチップセレクト信号 (CS0～CS7) を出力</li> </ul> </li> <li>• DRAM リフレッシュ機能               <ul style="list-style-type: none"> <li>- プログラマブルなりフレッシュ間隔</li> <li>- CAS ピフォ RAS リフレッシュ / セルフリフレッシュをサポート</li> </ul> </li> <li>• DRAM パーストアクセス機能               <ul style="list-style-type: none"> <li>- DRAM の高速アクセスモードをサポート</li> </ul> </li> <li>• 外部 WAIT 信号によりウェイトサイクルの挿入可</li> <li>• 1 段のライトバッファによる性能向上</li> <li>• データバス用パリティ生成 / チェック可能</li> </ul> |



| 項目                                  | 特長  |        |        |        |        |      |  |   |      |     |  |     |     |
|-------------------------------------|---|--------|--------|--------|--------|------|--|---|------|-----|--|-----|-----|
| ダイレクトメモリアクセスコントローラ (DMAC) ×4 チャンネル  | <ul style="list-style-type: none"> <li>• 下記デバイス間の DMA 転送が可能 <ul style="list-style-type: none"> <li>– 外部メモリ、外部 I/O、内蔵メモリ、内蔵周辺モジュール (DMAC を除く)</li> </ul> </li> <li>• 外部端子、内蔵 SCI、内蔵タイマ、内蔵 A/D からの DMA 転送要求可能</li> <li>• サイクルスチールまたはバースト転送可能</li> <li>• チャンネル間優先順位設定可能</li> <li>• チャンネル 0、1 デュアル/シングルアドレスモード転送選択可、外部要求可<br/>チャンネル 2、3 デュアルアドレスモード転送、内部要求のみ</li> </ul> |        |        |        |        |      |  |   |      |     |  |     |     |
| 16 ビットインテグレートドタイマパルスユニット (ITU)      | <ul style="list-style-type: none"> <li>• 10 種類の波形の出力が可能</li> <li>• 入力パルスの幅や周期の測定が可能</li> <li>• PWM モード：0～100%のデューティパルス出力可能 (最大分解能 50ns)</li> <li>• 相補 PWM モード：ノンオーバーラップ PWM 波形を最大 3 組まで出力可能</li> <li>• 位相係数モード：外部 2 相クロックの位相によりカウンタのアップ/ダウン可能</li> </ul>  |        |        |        |        |      |  |   |      |     |  |     |     |
| タイミングパターンコントローラ (TPC)               | <ul style="list-style-type: none"> <li>• 最大 16 ビット (4 ビット×4 チャンネル) の出力が可能</li> <li>• 2 つの波形間でノンオーバーラップ期間の設定が可能</li> <li>• タイミングソースとなるタイマを選択可能</li> </ul>  |        |        |        |        |      |  |   |      |     |  |     |     |
| ウォッチドッグタイマ (WDT) ×1 チャンネル           | <ul style="list-style-type: none"> <li>• ウォッチドッグタイマ/インターバルタイマの切り替えが可能</li> <li>• カウントオーバーフロー時、内部リセット、外部信号、または割り込みを発生</li> <li>• 内部リセットはパワーオンリセットとマニュアルリセット選択可能</li> </ul>   |        |        |        |        |      |  |   |      |     |  |     |     |
| シリアルコミュニケーションインタフェース (SC1) ×2 チャンネル | <ul style="list-style-type: none"> <li>• 調歩同期/クロック同期式モードの選択が可能</li> <li>• 送受信を同時に行うことが可能 (全二重)</li> <li>• チャンネル毎に専用のボーレートジェネレータ内蔵</li> <li>• マルチプロセッサ間通信機能</li> </ul>   |        |        |        |        |      |  |   |      |     |  |     |     |
| A/D 変換器                             | <ul style="list-style-type: none"> <li>• 10 ビット×8 チャンネル</li> <li>• 外部トリガによる変換可能</li> <li>• リファレンス電圧が可変</li> </ul>   |        |        |        |        |      |  |   |      |     |  |     |     |
| I/O ポート                             | <ul style="list-style-type: none"> <li>• 入出力：32 本、入力：8 本、合計 40 本 <ul style="list-style-type: none"> <li>– ポート A：入出力×16 本 ビット毎に入出力設定可能</li> <li>– ポート B：入出力×16 本 ビット毎に入出力設定可能</li> <li>– ポート C：入力×8 本</li> </ul> </li> </ul>   |        |        |        |        |      |  |   |      |     |  |     |     |
| 大容量内蔵メモリ                            | <table border="1"> <thead> <tr> <th>メモリ</th> <th>品名</th> <th>SH7032</th> <th>SH7034</th> </tr> </thead> <tbody> <tr> <td>ROM*</td> <td></td> <td>-</td> <td>64kB</td> </tr> <tr> <td>RAM</td> <td></td> <td>8kB</td> <td>4kB</td> </tr> </tbody> </table> <p>【注】* (PROM/マスク ROM)</p> <ul style="list-style-type: none"> <li>• 32 ビットを 1 ステートでアクセス可能</li> </ul>      | メモリ    | 品名     | SH7032 | SH7034 | ROM* |  | - | 64kB | RAM |  | 8kB | 4kB |
| メモリ                                 | 品名  | SH7032 | SH7034 |        |        |      |  |   |      |     |  |     |     |
| ROM*                                |   | -      | 64kB   |        |        |      |  |   |      |     |  |     |     |
| RAM                                 |   | 8kB    | 4kB    |        |        |      |  |   |      |     |  |     |     |

# 1. 概要

| 項目        |           | 特長            |            |             |                |                 |                 |                     |                          |
|-----------|-----------|---------------|------------|-------------|----------------|-----------------|-----------------|---------------------|--------------------------|
| 製品ラインアップ  |           | SH7032        | ROM<br>レス  | 5.0V        | 2 ~ 20MHz      | -20 ~ +75       | HD6417032F20    | HD6417032F20        | 112ピン                    |
|           |           |               |            |             |                | -40 ~ +85       | HD6417032FI20   | HD6417032FI20       | プラスチック                   |
|           |           |               | 3.3V       | 2 ~ 12.5MHz | -20 ~ +75      | HD6417032VF12   | HD6417032VF12   | QFP                 |                          |
|           |           |               |            |             | -40 ~ +85      | HD6417032VFI12  | HD6417032VFI12  | ( PRQP0112JA-A )    |                          |
|           |           | SH7034        | PROM       | 5.0V        | 2 ~ 20MHz      | -20 ~ +75       | HD6477034F20    | HD6477034F20        | 112ピン                    |
|           |           |               |            |             |                | -40 ~ +85       | HD6477034FI20   | HD6477034FI20       | プラスチック                   |
|           |           |               |            | 3.3V        | 2 ~ 12.5MHz    | -20 ~ +75       | HD6477034VF12   | HD6477034VF12       | QFP ( PRQP0112JA-A )     |
|           |           |               |            |             |                | -40 ~ +85       | HD6477034VFI12  | HD6477034VFI12      | 120ピン                    |
|           |           |               |            | 5.0V        | 2 ~ 20MHz      | -20 ~ +75       | HD6477034X20    | HD6477034TE20       | プラスチック                   |
|           |           |               |            |             |                | -40 ~ +85       | HD6477034X20    | HD6477034TE20       | TQFP<br>( PTQP0120LA-A ) |
|           |           |               | マスク<br>ROM | 5.0V        | 2 ~ 20MHz      | -20 ~ +75       | HD6437034AF20   | HD6437034AF20       | 112ピン                    |
|           |           |               |            |             |                | -40 ~ +85       | HD6437034AFI20  | HD6437034AFI20      | プラスチック                   |
|           |           |               |            | 3.3V        | 2 ~ 12.5MHz    | -20 ~ +75       | HD6437034AVF12  | HD6437034AF12       | QFP                      |
|           |           |               |            |             |                | -40 ~ +85       | HD6437034AVFI12 | HD6437034AFI12      | ( PRQP0112JA-A )         |
|           |           |               |            | 5.0V        | 2 ~ 20MHz      | -20 ~ +75       | HD6437034AX20   | HD6437034ATE20      | 120ピン                    |
|           |           |               |            |             |                | -40 ~ +85       | HD6437034AXI20  | HD6437034ATEI20     | プラスチック                   |
|           |           | ROM<br>レス     | 3.3V       | 2 ~ 12.5MHz | -20 ~ +75      | HD6437034AVX12  | HD6437034ATE12  | TQFP                |                          |
|           |           |               |            |             | -40 ~ +85      | HD6437034AVXI12 | HD6437034ATEI12 | ( PTQP0120LA-A )    |                          |
|           |           |               | 5.0V       | 2 ~ 20MHz   | -20 ~ +75      | HD6417034F20    | HD6417034F20    | 112ピン               |                          |
|           |           |               |            |             | -40 ~ +85      | HD6417034FI20   | HD6417034FI20   | プラスチック              |                          |
|           |           |               | 3.3V       | 2 ~ 12.5MHz | -20 ~ +75      | HD6417034VF12   | HD6417034VF12   | QFP                 |                          |
|           |           |               |            |             | -40 ~ +85      | HD6417034VFI12  | HD6417034VFI12  | ( PRQP0112JA-A )    |                          |
|           |           | SH7034<br>B*1 | マスク<br>ROM | 3.3V        | 4 ~ 12.5MHz    | -20 ~ +75       | HD6437034BVF12  | 6437034B(***)F      | 112ピン                    |
|           |           |               |            |             |                |                 | -40 ~ +85       | HD6437034BVF12      | 6437034B(***)FW          |
|           | -20 ~ +75 |               |            |             |                | HD6437034BVX12  | 6437034B(***)X  | 120ピン               |                          |
|           | -40 ~ +85 |               |            |             |                | HD6437034BVX12  | 6437034B(***)XW | プラスチック              |                          |
|           | -20 ~ +75 |               |            |             |                | HD6417034BVF20  | HD6417034BVF20  | TQFR PTQP0120LA-A ) |                          |
|           | -40 ~ +85 |               |            |             |                | HD6417034BVF20  | HD6417034BVF20  | 112ピン               |                          |
| ROM<br>レス | 3.3V      |               | 4 ~ 20MHz  | -20 ~ +75   | HD6417034BVX20 | 6417034BVTE20   | 120ピン           |                     |                          |
|           |           |               |            |             | -40 ~ +85      | HD6417034BVX20  | 6417034BVTE20   | プラスチック              |                          |
|           |           |               |            |             | -20 ~ +75      | HD6417034BVX20  | 6417034BVTE20   | 120ピン               |                          |
|           |           |               |            |             | -40 ~ +85      | HD6417034BVX20  | 6417034BVTE20   | プラスチック              |                          |
|           |           |               |            |             | -20 ~ +75      | HD6417034BVX20  | 6417034BVTE20   | 120ピン               |                          |
|           |           |               |            |             | -40 ~ +85      | HD6417034BVX20  | 6417034BVTE20   | TQFR PTQP0120LA-A ) |                          |

【注】 \*1 SH7034BマスクROM版と、SH7034PROM版の電気的特性は異なります。  
\*2 (\*\*\*)はROMコードです。

## 1.2 ブロック図



図 1.1 SH7032、SH7034 ブロック図

# 1. 概要

## 1.3 端子説明

### 1.3.1 ピン配置

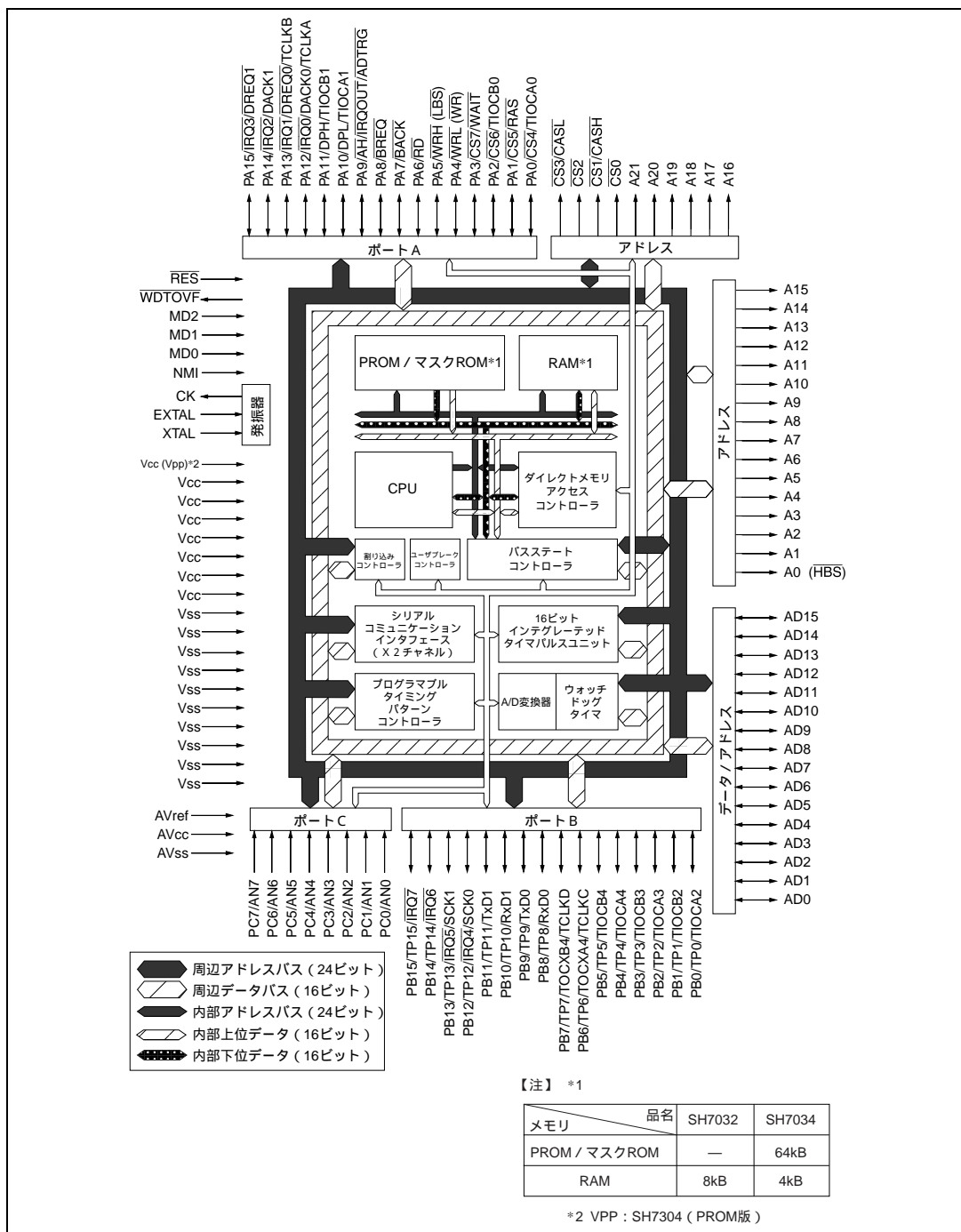

図 1.2 ピン配置図 (PRQP0112JA-A)



図 1.3 ピン配置図 (PTQP0120LA-A)

## 1. 概要

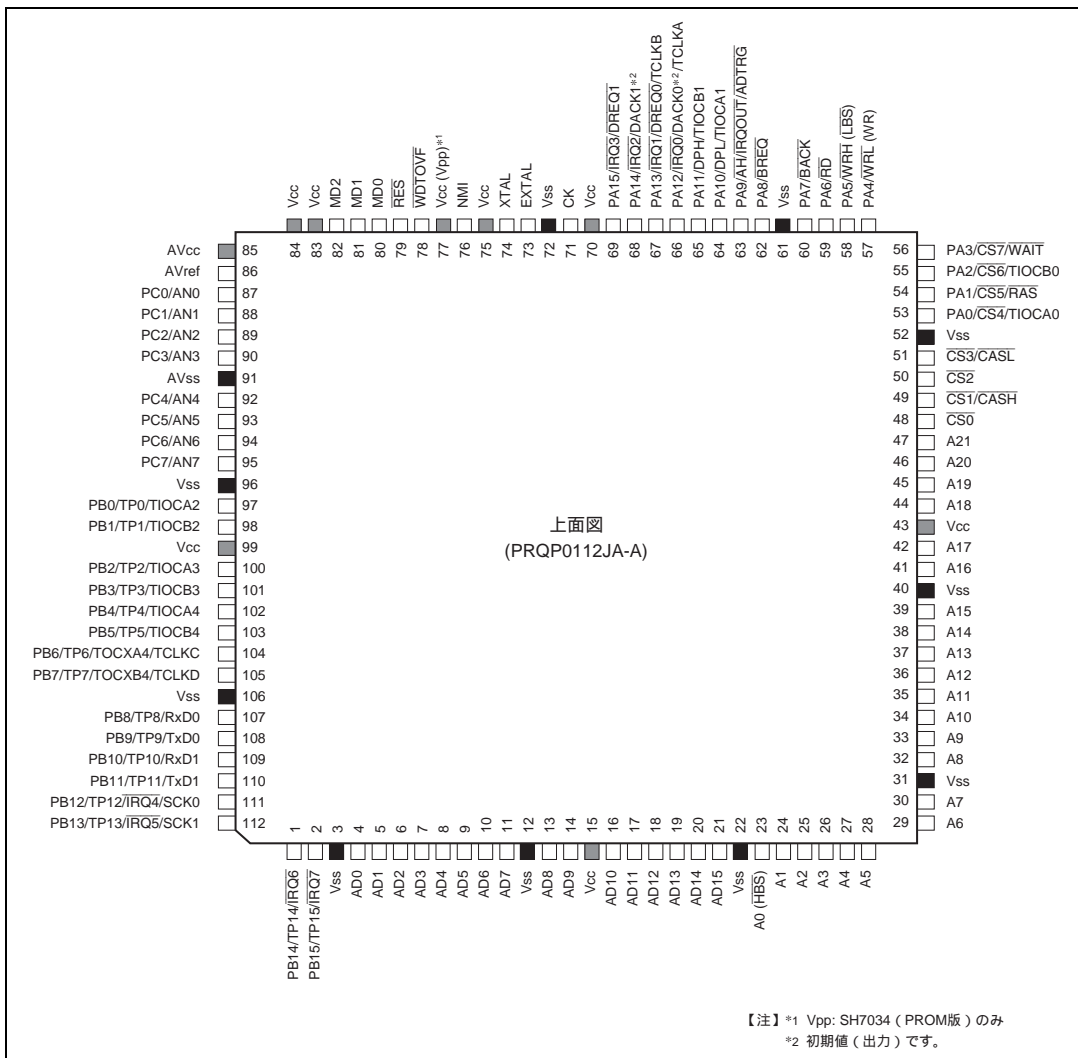
### 1.3.2 端子機能

112 ピンプラスチック QFP (PRQP0112JA-A) と 120 ピンプラスチック TQFP (PTQP0120LA-A) の端子の機能について表 1.2 に示します。

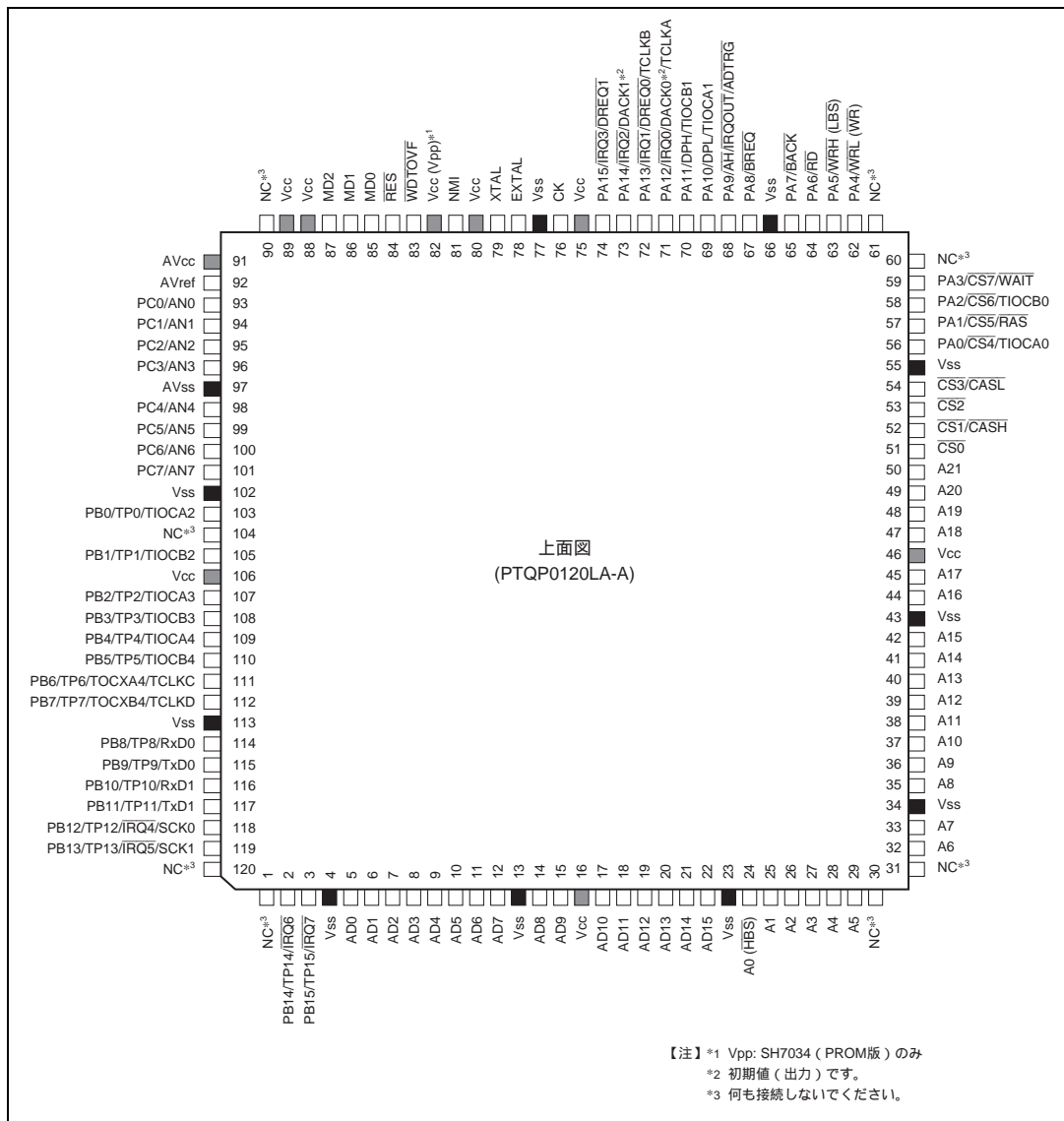
表 1.2 端子の機能

| 分類     | 記号     | ピン番号   |   | 入出力 | 名称                    | 機能   |
|--------|--------|--|---|-----|-----------------------|--|
|        |        | PRQP<br>0112JA-A                                   | PTQP<br>0120LA-A                                    |     |                       |  |
| 電源     | Vcc    | 15, 43,<br>70, 75,<br>77*, 83,<br>84, 99           | 16, 46,<br>75, 80,<br>82*, 88,<br>89, 106           | 入力  | 電源                    | 電源に接続します。<br>Vcc 端子は、すべてシステムの電源に接続してください。開放端子があると動作しません。   |
|        | Vss    | 3, 12, 22,<br>31, 40,<br>52, 61,<br>72, 96,<br>106 | 4, 13, 23,<br>34, 43,<br>55, 66,<br>77, 102,<br>113 | 入力  | グランド                  | グランドに接続します。<br>Vss 端子は、すべてシステムのグランドに接続してください。開放端子があると動作しません。                                     |
|        | Vpp    | 77*  | 82*   | 入力  | PROM<br>プログラム電源       | 通常動作時は、電源 (Vcc) に接続します。SH7034 (PROM 版) の PROM プログラム時は、+ 12.5V を印加します。                            |
| クロック   | EXTAL  | 73   | 78  | 入力  | 外部クロック                | 水晶発振子を接続します。また、EXTAL 端子は外部クロックを入力することができます。<br>水晶発振子も、外部クロックも、システムクロック (CK) と同じ周波数を使用してください。     |
|        | XTAL   | 74   | 79  | 入力  | クリスタル                 | 水晶発振子を接続します。周波数はシステムクロック (CK) と同じものを接続してください。EXTAL 端子から外部クロックを入力するときは、XTAL 端子を開放にしてください。         |
|        | CK     | 71   | 76  | 出力  | システムクロック              | 周辺デバイスにシステムクロックを供給します。   |
| システム制御 | RES    | 79   | 84  | 入力  | リセット                  | NMI がハイレベルのときにこの端子がローレベルになると、パワーオン・リセット状態になります。また NMI がローレベルのときにこの端子をローレベルにするとマニュアル・リセット状態になります。 |
|        | WDTOVF | 78   | 83  | 出力  | ウォッチドッグ<br>タイマオーバーフロー | WDT からのオーバーフロー出力信号です。  |
|        | BREQ   | 62   | 67  | 入力  | バス権要求                 | 外部デバイスがバス権の解放を要求するときにローレベルにします。  |

## 1. 概要

| 分類        | 記号  | ピン番号                                   |   | 入出力 | 名称                    | 機能   |
|-----------|---|--|---|-----|-----------------------|--|
|           |   | PRQP<br>0112JA-A                       | PTQP<br>0120LA-A                                  |     |                       |  |
| システム制御    | BACK  | 60                                     | 65  | 出力  | バス権要求<br>アクノリッジ       | バス権を外部デバイスに解放したことを示します。BREQ 信号を出力したデバイスは、BACK 信号を受けて、バス権を獲得したことを知ることができます。 |
| 動作モード制御*2 | MD2,<br>MD1,<br>MD0                                       | 82, 81, 80                             | 87, 86, 85  | 入力  | モード設定                 | 動作モードを決める端子です。動作中は、入力値を変化させないでください。MD2～MD0 と動作モードの関係は【注】*2 の表に示します。        |
| 割り込み      | NMI   | 76                                     | 81  | 入力  | ノンマスクابل<br>割り込み      | マスク不可能な割り込み要求端子です。立ち上がりエッジ、立ち下がりエッジのどちらで受け付けるかを選択できます。                     |
|           | $\overline{\text{IRQ0}} \sim$<br>$\overline{\text{IRQ7}}$ | 66～69,<br>111, 112,<br>1, 2            | 71～74,<br>118, 119,<br>2, 3                       | 入力  | 割り込み要求 0～7            | マスク可能な割り込み要求端子です。レベル入力、エッジ入力の選択可能です。                                       |
|           | $\overline{\text{IRQOUT}}$                                | 63                                     | 68  | 出力  | スレーブ時<br>割り込み要求<br>出力 | 割り込み要因が発生したことを示します。バスリリース中の割り込み発生を知らせます。                                   |
| アドレスバス    | A21～<br>A0  | 47～44,<br>42, 41, 39<br>～32, 30<br>～23 | 50～47,<br>45, 44, 42<br>～35, 33,<br>32, 29～<br>24 | 出力  | アドレスバス                | アドレスを出力します。  |
| データバス     | AD15～<br>AD0  | 21～16,<br>14, 13, 11<br>～4             | 22～17,<br>15, 14, 12<br>～5                        | 入出力 | データバス                 | 16 ビットの双方向データバスです。アドレスの下位 16 ビットとマルチプレクス可能です。                              |
|           | DPH   | 65                                     | 70  | 入出力 | 上位側データバス<br>パリティ      | D15～D8 に対応するパリティデータです。   |
|           | DPL   | 64                                     | 69  | 入出力 | 下位側データバス<br>パリティ      | D7～D0 に対応するパリティデータです。  |
| バス制御      | WAIT  | 56                                     | 59  | 入力  | ウエイト                  | 外部空間をアクセスするときにバスサイクルに Tw の挿入をさせる入力です。                                      |
|           | $\overline{\text{RAS}}$                                   | 54                                     | 57  | 出力  | ロウアドレス<br>ストロープ       | DRAM のロウアドレスストロープのタイミング信号です。   |
|           | $\overline{\text{CASH}}$                                  | 49                                     | 52  | 出力  | 上位側カラムアド<br>レスストロープ   | DRAM のカラムアドレスストロープのタイミング信号です。データの上位 8 ビットをアクセスするときに出力されます。                 |
|           | $\overline{\text{CASL}}$                                  | 51                                     | 54  | 出力  | 下位側カラムアド<br>レスストロープ   | DRAM のカラムアドレスストロープのタイミング信号です。データの下位 8 ビットをアクセスするときに出力されます。                 |
|           | $\overline{\text{RD}}$                                    | 59                                     | 64  | 出力  | リード                   | 外部を読み出しすることを示します。  |

## 1. 概要

| 分類   | 記号                  | ピン番号                |                     | 入出力 | 名称   | 機能  |
|--|---------------------|---------------------|---------------------|-----|--|---|
|  |                     | PRQP<br>0112JA-A    | PTQP<br>0120LA-A    |     |  |   |
| バス制御   | WRH                 | 58                  | 63                  | 出力  | 上位側ライト                                       | 外部の上位 8 ビットに書き込みすることを示します。                          |
|  | WRL                 | 57                  | 62                  | 出力  | 下位側ライト                                       | 外部の下位 8 ビットに書き込みすることを示します。                          |
|  | CS0 ~<br>CS7        | 48 ~ 51,<br>53 ~ 56 | 51 ~ 54,<br>56 ~ 59 | 出力  | チップセレクト<br>0 ~ 7                             | 外部メモリまたはデバイスのためのチップセレクト信号です。                        |
|  | AH                  | 63                  | 68                  | 出力  | アドレスホールド                                     | アドレス / データのマルチプレクスバスを使用するデバイスに対するアドレスホールドタイミング信号です。 |
|  | HBS,<br>LBS         | 23, 58              | 24, 63              | 出力  | 上位 / 下位バイト<br>ストロープ                          | 上位 / 下位バイトのストロープ信号です。(A0、WRH と兼用)                   |
|  | WR                  | 57                  | 62                  | 出力  | ライト  | 書き込み時に出力されます。<br>(WRL と兼用)                          |
| DMAC   | DREQ0,<br>DREQ1     | 67, 69              | 72, 74              | 入力  | DMA 転送要求<br>(チャンネル 0、1)                      | 外部からの DMA 転送要求の入力端子です。                              |
|  | DACK0,<br>DACK1     | 66, 68              | 71, 73              | 出力  | DMA 転送要求受け付け<br>(チャンネル 0、1)                  | DMA 転送要求を受け付けたことを示します。                              |
| 16 ビットイン<br>テグレートッ<br>ドタイマバル<br>スユニット<br>(ITU) | TIOCA0,<br>TIOCB0   | 53, 55              | 56, 58              | 入出力 | ITU インプットキャプチャ / アウト<br>プットコンペア<br>(チャンネル 0) | インプットキャプチャ入力 / アウト<br>プットコンペア出力端子です。                |
|  | TIOCA1,<br>TIOCB1   | 64, 65              | 69, 70              | 入出力 | ITU インプットキャプチャ / アウト<br>プットコンペア<br>(チャンネル 1) | インプットキャプチャ入力 / アウト<br>プットコンペア出力端子です。                |
|  | TIOCA2,<br>TIOCB2   | 97, 98              | 103, 105            | 入出力 | ITU インプットキャプチャ / アウト<br>プットコンペア<br>(チャンネル 2) | インプットキャプチャ入力 / アウト<br>プットコンペア出力端子です。                |
|  | TIOCA3,<br>TIOCB3   | 100, 101            | 107, 108            | 入出力 | ITU インプットキャプチャ / アウト<br>プットコンペア<br>(チャンネル 3) | インプットキャプチャ入力 / アウト<br>プットコンペア出力端子です。                |
|  | TIOCA4,<br>TIOCB4   | 102, 103            | 109, 110            | 入出力 | ITU インプットキャプチャ / アウト<br>プットコンペア<br>(チャンネル 4) | インプットキャプチャ入力 / アウト<br>プットコンペア出力端子です。                |
|  | TOCXA4,<br>TOCXB4   | 104, 105            | 111, 112            | 出力  | ITU アウトプット<br>コンペア (チャンネル 4)                 | アウトプットコンペア出力端子です。                                   |
|  | TCLKA<br>~<br>TCLKD | 66, 67,<br>104, 105 | 71, 72,<br>111, 112 | 入力  | ITU タイマクロック<br>入力                            | ITU のカウンタへの外部クロック<br>入力端子です。                        |



## 1. 概要

| 分類                         | 記号         | ピン番号                               |                                      | 入出力 | 名称                   | 機能                                 |
|----------------------------|------------|------------------------------------|--------------------------------------|-----|----------------------|------------------------------------|
|                            |            | PRQP<br>0112JA-A                   | PTQP<br>0120LA-A                     |     |                      |                                    |
| タイミングパターンコントロール (TPC)      | TP15 ~ TP0 | 2, 1, 112 ~ 107, 105 ~ 100, 98, 97 | 3, 2, 119 ~ 114, 112 ~ 107, 105, 103 | 出力  | タイミングパターン出力 15 ~ 0   | タイミングパターンの出力端子です。                  |
| シリアルコミュニケーションインタフェース (SCI) | TxD0, TxD1 | 108, 110                           | 115, 117                             | 出力  | 送信データ (チャネル 0, 1)    | SCI0, 1 の送信データ出力端子です。              |
|                            | RxD0, RxD1 | 107, 109                           | 114, 116                             | 入力  | 受信データ (チャネル 0, 1)    | SCI0, 1 の受信データ入力端子です。              |
|                            | SCK0, SCK1 | 111, 112                           | 118, 119                             | 入出力 | シリアルクロック (チャネル 0, 1) | SCI0, 1 のクロック入出力端子です。              |
| A/D 変換器                    | AN7 ~ AN0  | 95 ~ 92, 90 ~ 87                   | 101 ~ 98, 96 ~ 93                    | 入力  | アナログ入力               | アナログ信号入力端子です。                      |
|                            | ADTRG      | 63                                 | 68                                   | 入力  | A/D 変換トリガ入力          | A/D 変換開始の外部トリガ入力です。                |
|                            | AVref      | 86                                 | 92                                   | 入力  | アナログリファレンス電源         | アナログリファレンス電源入力端子です。                |
|                            | AVcc       | 85                                 | 91                                   | 入力  | アナログ電源               | アナログ電源で Vcc の電位を接続します。             |
|                            | AVss       | 91                                 | 97                                   | 入力  | アナロググランド             | アナログ電源で Vss の電位を接続します。             |
| I/O ポート                    | PA15 ~ PA0 | 69 ~ 62, 60 ~ 53                   | 74 ~ 67, 65 ~ 62, 59 ~ 56            | 入出力 | ポート A                | 16 ビットの入出力端子です。1 ビットごとに入出力を指定できます。 |
|                            | PB15 ~ PB0 | 2, 1, 112 ~ 107, 105 ~ 100, 98, 97 | 3, 2, 119 ~ 114, 112 ~ 107, 105, 103 | 入出力 | ポート B                | 16 ビットの入出力端子です。1 ビットごとに入出力を指定できます。 |
|                            | PC7 ~ PC0  | 95 ~ 92, 90 ~ 87                   | 101 ~ 98, 96 ~ 93                    | 入力  | ポート C                | 8 ビットの入力端子です。                      |

## 1. 概要

---

【注】 \*1 SH7032、SH7034（マスク ROM 版）では Vcc、SH7034（PROM 版）では Vpp となります。

\*2 MD2～MD0 と動作モードの関係

| MD2 | MD1 | MD0 | 動作モード                                | 内蔵 ROM                                    | エリア 0 のバス幅 |
|-----|-----|-----|--------------------------------------|---|------------|
| 0   | 0   | 0   | MCU モード                              | 無効  | 8 ビットサイズ   |
| 0   | 0   | 1   |                                      |   | 16 ビットサイズ  |
| 0   | 1   | 0   |                                      | 有効<br>(SH7032、SH7034<br>ROM レス版は使用<br>禁止) |            |
| 0   | 1   | 1   | (リザーブ)                               |   |            |
| 1   | 0   | 0   | (リザーブ)                               |   |            |
| 1   | 0   | 1   | (リザーブ)                               |   |            |
| 1   | 1   | 0   | (リザーブ)                               |   |            |
| 1   | 1   | 1   | PROM モード<br>(SH7034 PROM 版<br>は使用可能) |   |            |

## 1.3.3 モード別ピン配置

| ピン番号<br>PRQP0112JA-A | ピン番号<br>PTQP0120LA-A | MCU モード                             | PROM モード<br>(SH7034<br>PROM 版) |
|----------------------|----------------------|-------------------------------------|--------------------------------|
| -                    | 1                    | NC                                  | NC                             |
| 1                    | 2                    | PB14/TP14/ $\overline{\text{IRQ6}}$ | NC                             |
| 2                    | 3                    | PB15/TP15/ $\overline{\text{IRQ7}}$ | NC                             |
| 3                    | 4                    | Vss                                 | Vss                            |
| 4                    | 5                    | AD0                                 | D0                             |
| 5                    | 6                    | AD1                                 | D1                             |
| 6                    | 7                    | AD2                                 | D2                             |
| 7                    | 8                    | AD3                                 | D3                             |
| 8                    | 9                    | AD4                                 | D4                             |
| 9                    | 10                   | AD5                                 | D5                             |
| 10                   | 11                   | AD6                                 | D6                             |
| 11                   | 12                   | AD7                                 | D7                             |
| 12                   | 13                   | Vss                                 | Vss                            |
| 13                   | 14                   | AD8                                 | NC                             |
| 14                   | 15                   | AD9                                 | NC                             |
| 15                   | 16                   | Vcc                                 | Vcc                            |
| 16                   | 17                   | AD10                                | NC                             |
| 17                   | 18                   | AD11                                | NC                             |
| 18                   | 19                   | AD12                                | NC                             |
| 19                   | 20                   | AD13                                | NC                             |
| 20                   | 21                   | AD14                                | NC                             |
| 21                   | 22                   | AD15                                | NC                             |
| 22                   | 23                   | Vss                                 | Vss                            |
| 23                   | 24                   | A0 ( $\overline{\text{HBS}}$ )      | A0                             |
| 24                   | 25                   | A1                                  | A1                             |
| 25                   | 26                   | A2                                  | A2                             |
| 26                   | 27                   | A3                                  | A3                             |
| 27                   | 28                   | A4                                  | A4                             |
| 28                   | 29                   | A5                                  | A5                             |
| -                    | 30                   | NC                                  | NC                             |
| -                    | 31                   | NC                                  | NC                             |
| 29                   | 32                   | A6                                  | A6                             |
| 30                   | 33                   | A7                                  | A7                             |
| 31                   | 34                   | Vss                                 | Vss                            |
| 32                   | 35                   | A8                                  | A8                             |
| 33                   | 36                   | A9                                  | $\overline{\text{OE}}$         |
| 34                   | 37                   | A10                                 | A10                            |
| 35                   | 38                   | A11                                 | A11                            |
| 36                   | 39                   | A12                                 | A12                            |

## 1. 概要

| ピン番号<br>PRQP0112JA-A | ピン番号<br>PTQP0120LA-A | MCU モード               | PROM モード<br>(SH7034<br>PROM 版) |
|----------------------|----------------------|-----------------------|--------------------------------|
| 37                   | 40                   | A13                   | A13                            |
| 38                   | 41                   | A14                   | A14                            |
| 39                   | 42                   | A15                   | A15                            |
| 40                   | 43                   | Vss                   | Vss                            |
| 41                   | 44                   | A16                   | A16                            |
| 42                   | 45                   | A17                   | Vcc                            |
| 43                   | 46                   | Vcc                   | Vcc                            |
| 44                   | 47                   | A18                   | Vcc                            |
| 45                   | 48                   | A19                   | NC                             |
| 46                   | 49                   | A20                   | NC                             |
| 47                   | 50                   | A21                   | NC                             |
| 48                   | 51                   | CS0                   | NC                             |
| 49                   | 52                   | CS1/CASH              | NC                             |
| 50                   | 53                   | CS2                   | NC                             |
| 51                   | 54                   | CS3/CASL              | NC                             |
| 52                   | 55                   | Vss                   | Vss                            |
| 53                   | 56                   | PA0/CS4/TIOCA0        | NC                             |
| 54                   | 57                   | PA1/CS5/RAS           | NC                             |
| 55                   | 58                   | PA2/CS6/TIOCB0        | PGM                            |
| 56                   | 59                   | PA3/CS7/WAIT          | CE                             |
| -                    | 60                   | NC                    | NC                             |
| -                    | 61                   | NC                    | NC                             |
| 57                   | 62                   | PA4/WRL (WR)          | NC                             |
| 58                   | 63                   | PA5/WRH (LBS)         | NC                             |
| 59                   | 64                   | PA6/RD                | NC                             |
| 60                   | 65                   | PA7/BACK              | NC                             |
| 61                   | 66                   | Vss                   | Vss                            |
| 62                   | 67                   | PA8/BREQ              | NC                             |
| 63                   | 68                   | PA9/AH/IRQOUT/ADTRG   | NC                             |
| 64                   | 69                   | PA10/DPL/TIOCA1       | NC                             |
| 65                   | 70                   | PA11/DPH/TIOCB1       | NC                             |
| 66                   | 71                   | PA12/IRQ0/DACK0/TCLKA | NC                             |
| 67                   | 72                   | PA13/IRQ1/DREQ0/TCLKB | NC                             |
| 68                   | 73                   | PA14/IRQ2/DACK1       | NC                             |
| 69                   | 74                   | PA15/IRQ3/DREQ1       | NC                             |
| 70                   | 75                   | Vcc                   | Vcc                            |
| 71                   | 76                   | CK                    | NC                             |
| 72                   | 77                   | Vss                   | Vss                            |
| 73                   | 78                   | EXTAL                 | NC                             |
| 74                   | 79                   | XTAL                  | NC                             |
| 75                   | 80                   | Vcc                   | Vcc                            |

| ピン番号<br>PRQP0112JA-A | ピン番号<br>PTQP0120LA-A | MCU モード                                   | PROM モード<br>(SH7034<br>PROM 版) |
|----------------------|----------------------|---|--------------------------------|
| 76                   | 81                   | NMI                                       | A9                             |
| 77                   | 82                   | Vcc                                       | Vpp                            |
| 78                   | 83                   | $\overline{\text{WDTOVF}}$                | NC                             |
| 79                   | 84                   | $\overline{\text{RES}}$                   | Vss                            |
| 80                   | 85                   | MD0                                       | Vcc                            |
| 81                   | 86                   | MD1                                       | Vcc                            |
| 82                   | 87                   | MD2                                       | Vcc                            |
| 83                   | 88                   | Vcc                                       | Vcc                            |
| 84                   | 89                   | Vcc                                       | Vcc                            |
| -                    | 90                   | NC  | NC                             |
| 85                   | 91                   | AVcc                                      | Vcc                            |
| 86                   | 92                   | AVref                                     | Vcc                            |
| 87                   | 93                   | PC0/AN0                                   | Vss                            |
| 88                   | 94                   | PC1/AN1                                   | Vss                            |
| 89                   | 95                   | PC2/AN2                                   | Vss                            |
| 90                   | 96                   | PC3/AN3                                   | Vss                            |
| 91                   | 97                   | AVss                                      | Vss                            |
| 92                   | 98                   | PC4/AN4                                   | Vss                            |
| 93                   | 99                   | PC5/AN5                                   | Vss                            |
| 94                   | 100                  | PC6/AN6                                   | Vss                            |
| 95                   | 101                  | PC7/AN7                                   | Vss                            |
| 96                   | 102                  | Vss                                       | Vss                            |
| 97                   | 103                  | PB0/TP0/TIOCA2                            | NC                             |
| -                    | 104                  | NC  | NC                             |
| 98                   | 105                  | PB1/TP1/TIOCB2                            | NC                             |
| 99                   | 106                  | Vcc                                       | Vcc                            |
| 100                  | 107                  | PB2/TP2/TIOCA3                            | NC                             |
| 101                  | 108                  | PB3/TP3/TIOCB3                            | NC                             |
| 102                  | 109                  | PB4/TP4/TIOCA4                            | NC                             |
| 103                  | 110                  | PB5/TP5/TIOCB4                            | NC                             |
| 104                  | 111                  | PB6/TP6/TOCXA4/TCLKC                      | NC                             |
| 105                  | 112                  | PB7/TP7/TOCXB4/TCLKD                      | NC                             |
| 106                  | 113                  | Vss                                       | Vss                            |
| 107                  | 114                  | PB8/TP8/RxD0                              | NC                             |
| 108                  | 115                  | PB9/TP9/TxD0                              | NC                             |
| 109                  | 116                  | PB10/TP10/RxD1                            | NC                             |
| 110                  | 117                  | PB11/TP11/TxD1                            | NC                             |
| 111                  | 118                  | PB12/TP12/ $\overline{\text{IRQ4}}$ /SCK0 | NC                             |
| 112                  | 119                  | PB13/TP13/ $\overline{\text{IRQ5}}$ /SCK1 | NC                             |
| -                    | 120                  | NC  | NC                             |

## 1. 概要

---

---

## 2. CPU

---

### 2.1 レジスタ構成

レジスタは、汎用レジスタ（32ビット×16本）、コントロールレジスタ（32ビット×3本）、システムレジスタ（32ビット×4本）の3種類があります。

#### 2.1.1 汎用レジスタ（Rn）

汎用レジスタ（Rn）は、32ビットの長さで、R0からR15までの16本あります。汎用レジスタは、データ処理、アドレス計算に使われます。R0は、インデックスレジスタとしても使用します。いくつかの命令では使用できるレジスタがR0に固定されています。R15は、ハードウェアスタックポインタ（SP）として使われます。例外処理でのステータスレジスタ（SR）とプログラムカウンタ（PC）の退避、回復はR15を用いてスタックを参照し行います。

|    |                           |   |
|----|---------------------------|---|
| 31 |                           | 0 |
|    | R0*1                      |   |
|    | R1                        |   |
|    | R2                        |   |
|    | R3                        |   |
|    | R4                        |   |
|    | R5                        |   |
|    | R6                        |   |
|    | R7                        |   |
|    | R8                        |   |
|    | R9                        |   |
|    | R10                       |   |
|    | R11                       |   |
|    | R12                       |   |
|    | R13                       |   |
|    | R14                       |   |
|    | R15, SP（ハードウェアスタックポインタ）*2 |   |

【注】\*1 インデックス付きレジスタ間接、インデックス付きGBR間接アドレッシングモードのインデックスレジスタとしても使用します。命令によっては、ソースまたはデスティネーションレジスタをR0に固定しているものがあります。

\*2 R15は例外処理の中で、ハードウェアスタックポインタとして仮定しています。

#### 2.1.2 コントロールレジスタ

コントロールレジスタは32ビットの長さで、ステータスレジスタ（SR）、グローバルベースレジスタ（GBR）、ベクタベースレジスタ（VBR）の3本があります。SRは処理の状態を表します。GBRはGBR間接アドレッシングモードのベースアドレスとして使用し、内蔵周辺モジュールのレジスタのデータ転送などに使用します。VBRは割り込みを含む例外処理ベクタ領域のベースアドレスとして使用します。

## 2. CPU

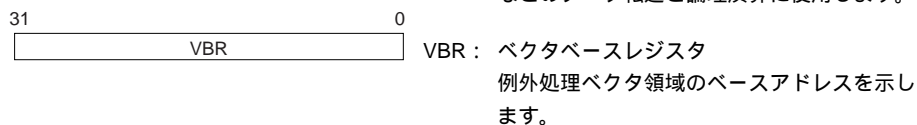
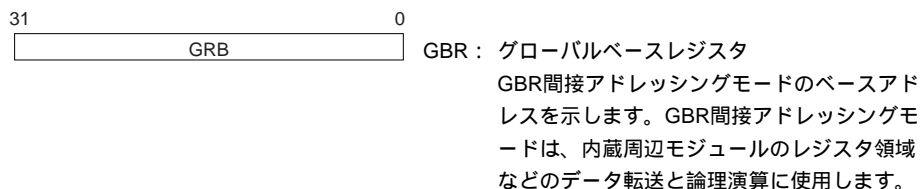
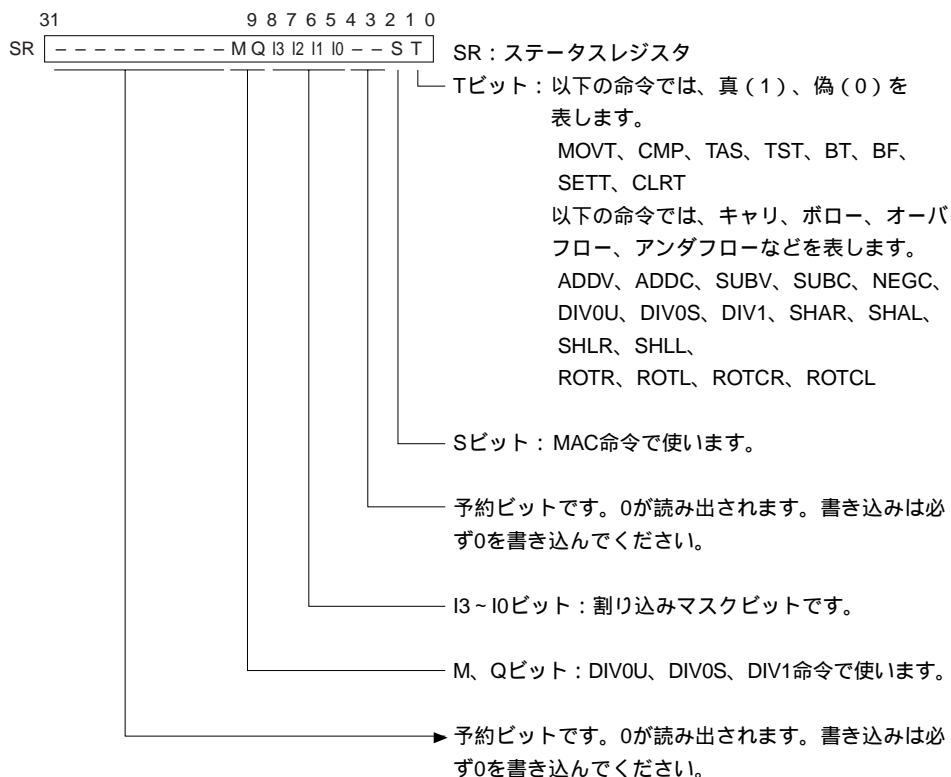

### 2.1.3 システムレジスタ

システムレジスタは32ビットの長さで、積和レジスタ(MACH、MACLの2本)、プロシージャレジスタ(PR)、プログラムカウンタ(PC)の4本があります。MACH、MACLは乗算または積和演算の結果を格納します。

PRはサブルーチンプロシージャからの戻り先アドレスを格納します。PCは実行中のプログラムのアドレスを示し、処理の流れを制御します。





MACH、MACL：積和レジスタ（MAC）  
乗算、積和演算の結果の格納レジスタです。  
MACHは下位10ビットが有効であり、読み出すときは符号拡張されます。



PR：プロシージャレジスタ  
サブルーチンプロシージャからの戻り先アドレスの格納レジスタです。

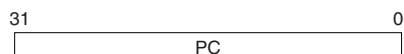

PC：プログラムカウンタ  
PCは現在実行中の命令の4バイト（2命令）先を示しています。

## 2.1.4 レジスタの初期値

リセット後のレジスタの値を表 2.1 に示します。

表 2.1 レジスタの初期値

| 区分         | レジスタ         | 初期値                                  |
|------------|--------------|--------------------------------------|
| 汎用レジスタ     | R0 ~ R14     | 不定                                   |
|            | R15 (SP)     | ベクタアドレステーブル中の SP の値                  |
| コントロールレジスタ | SR           | I3 ~ I0 は 1111 (H'F)、予約ビットは 0、その他は不定 |
|            | GBR          | 不定                                   |
|            | VBR          | H'00000000                           |
| システムレジスタ   | MACH、MACL、PR | 不定                                   |
|            | PC           | ベクタアドレステーブル中の PC の値                  |

## 2.2 データ形式

### 2.2.1 レジスタのデータ形式

レジスタオペランドのデータサイズは常にロングワード（32 ビット）です。メモリ上のデータをレジスタへロードするとき、メモリオペランドのデータサイズがバイト（8 ビット）、もしくはワード（16 ビット）の場合は、ロングワードに符号拡張し、レジスタに格納します。



### 2.2.2 メモリ上でのデータ形式

バイト、ワード、ロングワードのデータ形式があります。

バイトデータは任意番地に、ワードデータは  $2n$  番地から、ロングワードデータは  $4n$  番地から配置してください。その境界以外からアクセスすると、アドレスエラーが発生します。このとき、アクセスした結果は保証しません。特に、ハードウェアスタックポインタ（SP、R15）が指し示すスタックにはプログラムカウンタ（PC）とステータスレジスタ（SR）をロングワードで保持しますので、ハードウェアスタックポインタの値が  $4n$  になるように設定してください。



### 2.2.3 イミディエイトデータのデータ形式

バイト（8 ビット）のイミディエイトデータは命令コードの中に配置します。

MOV、ADD、CMP/EQ 命令ではイミディエイトデータを符号拡張後、レジスタをロングワードで演算します。一方、TST、AND、OR、XOR 命令ではイミディエイトデータをゼロ拡張後、ロングワードで演算します。したがって、AND 命令でイミディエイトデータを用いると、デスティネーションレジスタの上位 24 ビットは常にクリアされます。

ワードとロングワードのイミディエイトデータは命令コードの中に配置せず、メモリ上のテーブルに配置します。メモリ上のテーブルは、ディスプレイメント付き PC 相対アドレッシングモードを使ったイミディエイトデータの転送命令（MOV）で、参照します。

## 2.3 命令の特長

### 2.3.1 RISC 方式

命令は RISC 方式です。特長は次のとおりです。

(1) 16 ビット固定長命令

命令長はすべて 16 ビット固定長です。これによりプログラムのコード効率が向上します。

(2) 1 命令 / 1 ステート

パイプライン方式を採用し、基本命令は、1 命令を 1 ステートで実行できます。  
20MHz 動作時、1 ステートは 50ns になります。

(3) データサイズ

演算の基本的なデータサイズはロングワードです。メモリのアクセスサイズは、バイト / ワード / ロングワードを選択できます。メモリのバイトとワードのデータは符号拡張後、ロングワードで演算されます。イミディエイトデータは算術演算では符号拡張後、論理演算ではゼロ拡張後、ロングワードで演算されます。

表 2.2 ワードデータの符号拡張

| SH-1 CPU  | 説明  | 他の CPU            |
|---|---|-------------------|
| MOV.W @ ( disp, PC ), R1<br>ADD R1, R0<br>.....<br>.DATA.W H'1234 | 32 ビットに符号拡張され、R1 は H'00001234 になります。次に ADD 命令で演算されます。 | ADD.W #H'1234, R0 |

【注】 @ ( disp, PC ) でイミディエイトデータを参照します。

(4) ロードストアアーキテクチャ

基本演算はレジスタ間で実行します。メモリとの演算は、レジスタにデータをロードし実行します (ロードストアアーキテクチャ)。ただし、AND などのビットを操作する命令は直接メモリに対して実行します。

(5) 遅延分岐

無条件分岐命令は、遅延分岐命令です。遅延分岐命令は、この遅延分岐命令の直後の命令を実行してから、分岐します。これにより、分岐時のパイプラインの乱れを軽減しています (詳しくは「SH-1/SH-2/SH-DSP ソフトウェアマニュアル」を参照してください)。

表 2.3 遅延分岐命令

| SH-1 CPU                | 説明                        | 他の CPU                    |
|-------------------------|---------------------------|---------------------------|
| BRA TRGET<br>ADD R1, R0 | TRGET に分岐する前に ADD を実行します。 | ADD.W R1, R0<br>BRA TRGET |

## 2. CPU

### (6) 乗算 / 積和演算

5 段パイプライン方式と乗算器内蔵により、 $16 \times 16 \times 32$  の乗算を 1~3 ステートで、 $16 \times 16 + 42$  の積和演算を 2~3 ステートで実行します。

### (7) T ビット

比較結果は SR の T ビットに反映し、その真偽によって条件分岐します。必要最小限の命令によってのみ T ビットを変化させ、処理速度を向上させています。

表 2.4 T ビット

| SH-1 CPU                                | 説明   | 他の CPU                                  |
|---|--|---|
| CMP/GE R1, R0<br>BT TRGET0<br>BF TRGET1 | R0 R1 のとき T ビットがセットされます。<br>R0 R1 のとき TRGET0 へ<br>R0 < R1 のとき TRGET1 へ分岐します。 | CMP WR1, R0<br>BGE TRGET0<br>BLT TRGET1 |
| ADD #-1, R0<br>TST R0, R0<br>BT TRGET   | ADD では T ビットが変化しません。<br>R0 = 0 のとき T ビットがセットされます。<br>R0 = 0 のとき分岐します。        | SUB.W #1, R0<br>BEQ TRGET               |

### (8) イミディエイトデータ

バイト (8 ビット) のイミディエイトデータは命令コードの中に配置します。ワードとロングワードのイミディエイトデータは命令コードの中に配置せず、メモリ上のテーブルに配置します。メモリ上のテーブルは、ディスプレイメント付き PC 相対アドレッシングモードを使ったイミディエイトデータの転送命令 (MOV) で参照します。

表 2.5 イミディエイトデータによる参照

| 区分            | SH-1 CPU   | 他の CPU                |
|---------------|--|-----------------------|
| 8 ビットイミディエイト  | MOV #H'12, R0  | MOV.B #H'12, R0       |
| 16 ビットイミディエイト | MOV.W @(disp, PC), R0<br>.....<br>.DATA.W H'1234     | MOV.W #H'1234, R0     |
| 32 ビットイミディエイト | MOV.L @(disp, PC), R0<br>.....<br>.DATA.L H'12345678 | MOV.L #H'12345678, R0 |

【注】 @(disp, PC) でイミディエイトデータを参照します。

### (9) 絶対アドレス

絶対アドレスでデータを参照するときは、あらかじめ絶対アドレスの値を、メモリ上のテーブルに配置しておきます。命令実行時にイミディエイトデータをロードする方法でこの値をレジスタに転送し、レジスタ間接アドレッシングモードでデータを参照します。

表 2.6 絶対アドレスによる参照

| 区分     | SH-1 CPU   | 他の CPU                 |
|--------|--|------------------------|
| 絶対アドレス | MOV.L @ ( disp, PC ) , R1<br>MOV.B @ R1, R0<br>.....<br>.DATA.L H'12345678 | MOV.B @ H'12345678, R0 |

【注】 @ ( disp, PC ) でイミディエイトデータを参照します。

#### (10) 16ビット/32ビットディスプレースメント

16ビット、または32ビットディスプレースメントでデータを参照するときは、あらかじめディスプレースメントの値をメモリ上のテーブルに配置しておきます。命令実行時にイミディエイトデータをロードする方法でこの値をレジスタに転送し、インデックス付きレジスタ間接アドレッシングモードでデータを参照します。

表 2.7 ディスプレースメントによる参照

| 区分              | SH-1 CPU  | 他の CPU                      |
|-----------------|---|-----------------------------|
| 16ビットディスプレースメント | MOV.W @ ( disp, PC ) , R0<br>MOV.W @ ( R0, R1 ) , R2<br>.....<br>.DATA.W H'1234 | MOV.W @ ( H'1234, R1 ) , R2 |

【注】 @ ( disp, PC ) でイミディエイトデータを参照します。

### 2.3.2 アドレッシングモード

アドレッシングモードと実効アドレスの計算方法を表 2.8 に示します。

表 2.8 アドレッシングモードと実効アドレス

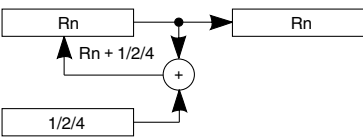
| アドレッシングモード       | 表記   | 実効アドレスの計算方法  | 計算式   |
|------------------|------|--|---|
| レジスタ直接           | Rn   | 実効アドレスはレジスタ Rn です(オペランドはレジスタ Rn の内容です)。  |   |
| レジスタ間接           | @Rn  | 実効アドレスはレジスタ Rn の内容です。<br>   | Rn  |
| ポストインクリメントレジスタ間接 | @Rn+ | 実効アドレスはレジスタ Rn の内容です。命令実行後 Rn に定数を加算します。定数はオペランドサイズがバイトのとき 1、ワードのとき 2、ロングワードのとき 4 です。<br> | Rn<br>命令実行後<br>バイト : Rn + 1 → Rn<br>ワード : Rn + 2 → Rn<br>ロングワード : Rn + 4 → Rn |

## 2. CPU

| アドレッシングモード           | 表記               | 実効アドレスの計算方法  | 計算式   |
|----------------------|------------------|--|---|
| プリデクリメントレジスタ間接       | @ - Rn           | <p>実効アドレスは、あらかじめ定数を減算したレジスタ Rn の内容です。定数はバイトのとき 1、ワードのとき 2、ロングワードのとき 4 です。</p>                                      | バイト : $Rn - 1 \rightarrow Rn$<br>ワード : $Rn - 2 \rightarrow Rn$<br>ロングワード : $Rn - 4 \rightarrow Rn$<br>(計算後の Rn で命令実行) |
| ディスプレイースメント付きレジスタ間接  | @ (disp:4, Rn)   | <p>実効アドレスはレジスタ Rn に 4 ビットディスプレイースメント disp を加算した内容です。disp はゼロ拡張後、オペランドサイズによってバイトで 1 倍、ワードで 2 倍、ロングワードで 4 倍します。</p>  | バイト : $Rn + disp$<br>ワード : $Rn + disp \times 2$<br>ロングワード : $Rn + disp \times 4$                                      |
| インデックス付きレジスタ間接       | @ (R0, Rn)       |  | $Rn + R0$   |
| ディスプレイースメント付き GBR 間接 | @ (disp: 8, GBR) | <p>実効アドレスはレジスタ GBR に 8 ビットディスプレイースメント disp を加算した内容です。disp はゼロ拡張後、オペランドサイズによってバイトで 1 倍、ワードで 2 倍、ロングワードで 4 倍します。</p> | バイト : $GBR + disp$<br>ワード : $GBR + disp \times 2$<br>ロングワード : $GBR + disp \times 4$                                   |
| インデックス付き GBR 間接      | @ (R0, GBR)      |  | $GBR + R0$  |

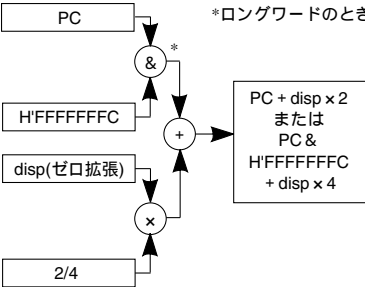
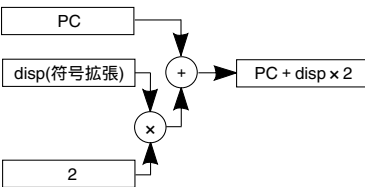
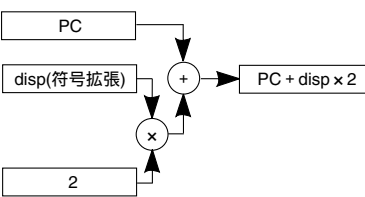
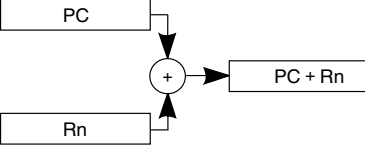
| アドレッシングモード        | 表記              | 実効アドレスの計算方法  | 計算式   |
|-------------------|-----------------|--|---|
| ディスプレイメント付き PC 相対 | @ (disp: 8, PC) | <p>実効アドレスはレジスタ PC に 8 ビットディスプレイメント disp を加算した内容です。disp はゼロ拡張後、オペランドサイズによってワードで 2 倍、ロングワードで 4 倍します。さらにロングワードのときは PC の下位 2 ビットをマスクします。</p>  <p>*ロングワードのとき</p> | <p>ワード : <math>PC + disp \times 2</math><br/>         ロングワード :<br/> <math>PC \&amp; H'FFFFFFFC + disp \times 4</math></p> |
| PC 相対             | disp: 8         | <p>実効アドレスはレジスタ PC に 8 ビットディスプレイメント disp を符号拡張後 2 倍し、加算した内容です。</p>    | $PC + disp \times 2$  |
| PC 相対             | disp: 12        | <p>実効アドレスはレジスタ PC に 12 ビットディスプレイメント disp を符号拡張後 2 倍し、加算した内容です。</p>    | $PC + disp \times 2$  |
| PC 相対             | Rn              | <p>実効アドレスはレジスタ PC に Rn を加算した内容です。</p>   | $PC + Rn$   |

## 2. CPU

| アドレッシングモード | 表記      | 実効アドレスの計算方法                                      | 計算式 |
|------------|---------|--|-----|
| イミディエイト    | #imm: 8 | TST, AND, OR, XOR 命令の 8 ビットイミディエイト imm はゼロ拡張します。 |     |
|            | #imm: 8 | MOV, ADD, CMP/EQ 命令の 8 ビットイミディエイト imm は符号拡張します。  |     |
|            | #imm: 8 | TRAPA 命令の 8 ビットイミディエイト imm はゼロ拡張後、4 倍します。        |     |

### 2.3.3 命令形式

命令形式とソースオペランドとデスティネーションオペランドの意味を示します。命令コードによりオペランドの意味が異なります。記号は次のとおりです。

xxxx : 命令コード  
 mmmm : ソースレジスタ  
 nnnn : デスティネーションレジスタ  
 iiiii : イミディエイトデータ  
 dddd : ディスプレースメント

表 2.9 命令形式

| 命令形式  |                                 | ソースオペランド   | デスティネーションオペランド            | 命令の例             |
|-------|---------------------------------|--|---------------------------|------------------|
| 0 形式  | 15 0<br> xxxx xxxx xxxx xxxx    |  |                           | NOP              |
| n 形式  | 15 0<br> xxxx  nnnn  xxxx xxxx  |  | nnnn: レジスタ直接              | MOVT Rn          |
|       |                                 | コントロールレジスタ<br>またはシステムレジスタ  | nnnn: レジスタ直接              | STS MACH, Rn     |
|       |                                 | コントロールレジスタまたは<br>システムレジスタ  | nnnn: プリデクリメント<br>レジスタ間接  | STC.L SR, @-Rn   |
| m 形式  | 15 0<br> xxxx  mmmm  xxxx xxxx  | mmmm: レジスタ直接   | コントロールレジスタまたは<br>システムレジスタ | LDC Rm, SR       |
|       |                                 | mmmm: ポストインクリメント<br>レジスタ間接   | コントロールレジスタまたは<br>システムレジスタ | LDC.L @Rm+, SR   |
|       |                                 | mmmm: レジスタ間接   |                           | JMP @Rm          |
|       |                                 | mmmm: Rm を用いた PC<br>相対   |                           | BRAF Rm          |
| nm 形式 | 15 0<br> xxxx  nnnn  mmmm  xxxx | mmmm: レジスタ直接   | nnnn: レジスタ直接              | ADD Rm, Rn       |
|       |                                 | mmmm: レジスタ直接   | nnnn: レジスタ間接              | MOV.L Rm, @Rn    |
|       |                                 | mmmm:<br>ポストインクリメント<br>レジスタ間接 (積和演算)<br>nnnn: *<br>ポストインクリメントレジ<br>スタ間接 (積和演算) | MACH, MACL                | MAC.W @Rm+, @Rn+ |



| 命令形式   |  | ソースオペランド                             | デスティネーション<br>オペランド                   | 命令の例                         |
|--------|--|--------------------------------------|--------------------------------------|------------------------------|
| nm 形式  | $\begin{array}{ c c c c } \hline 15 & & & 0 \\ \hline \text{xxxx} & \text{nnnn} & \text{mmmm} & \text{xxxx} \\ \hline \end{array}$ | mmmm:<br>ポストインクリメント<br>レジスタ間接        | nnnn: レジスタ直接                         | MOV.L @Rm+, Rn               |
|        |  | mmmm: レジスタ直接                         | nnnn: プリデクリメント<br>レジスタ間接             | MOV.L Rm, @-Rn               |
|        |  | mmmm: レジスタ直接                         | nnnn: インデックス付き<br>レジスタ間接             | MOV.L Rm, @(R0, Rn)          |
| md 形式  | $\begin{array}{ c c c c } \hline 15 & & & 0 \\ \hline \text{xxxx} & \text{xxxx} & \text{mmmm} & \text{dddd} \\ \hline \end{array}$ | mmmmdddd:<br>ディスプレイースメント付き<br>レジスタ間接 | R0 (レジスタ直接)                          | MOV.B @ (disp, Rm), R0       |
| nd4 形式 | $\begin{array}{ c c c c } \hline 15 & & & 0 \\ \hline \text{xxxx} & \text{xxxx} & \text{nnnn} & \text{dddd} \\ \hline \end{array}$ | R0 (レジスタ直接)                          | nnnndddd:<br>ディスプレイースメント付き<br>レジスタ間接 | MOV.B R0, @ (disp, Rn)       |
| nmd 形式 | $\begin{array}{ c c c c } \hline 15 & & & 0 \\ \hline \text{xxxx} & \text{nnnn} & \text{mmmm} & \text{dddd} \\ \hline \end{array}$ | mmmm: レジスタ直接                         | nnnndddd:<br>ディスプレイースメント付き<br>レジスタ間接 | MOV.L Rm, @ (disp, Rn)       |
|        |  | mmmmdddd: ディスプレ<br>ースメント付き GBR 間接    | nnnn: レジスタ直接                         | MOV.L @ (disp, Rm) Rn        |
| d 形式   | $\begin{array}{ c c c c } \hline 15 & & & 0 \\ \hline \text{xxxx} & \text{xxxx} & \text{dddd} & \text{dddd} \\ \hline \end{array}$ | dddddddd:<br>ディスプレイースメント付き<br>GBR 間接 | R0 (レジスタ直接)                          | MOV.L @ (disp, GBR), R0      |
|        |  | R0 (レジスタ直接)                          | dddddddd:<br>ディスプレイースメント付き<br>GBR 間接 | MOV.L R0, @ (disp, GBR)      |
|        |  | dddddddd:<br>ディスプレイースメント付き<br>PC 相対  | R0 (レジスタ直接)                          | MOVA @ (disp, PC), R0        |
|        |  | dddddddd: PC 相対                      |                                      | BF label                     |
| d12 形式 | $\begin{array}{ c c c c } \hline 15 & & & 0 \\ \hline \text{xxxx} & \text{dddd} & \text{dddd} & \text{dddd} \\ \hline \end{array}$ | dddddddddddd: PC 相対                  |                                      | BRA label<br>(label=disp+PC) |
| nd8 形式 | $\begin{array}{ c c c c } \hline 15 & & & 0 \\ \hline \text{xxxx} & \text{nnnn} & \text{dddd} & \text{dddd} \\ \hline \end{array}$ | dddddddd:<br>ディスプレイースメント付き<br>PC 相対  | nnnn: レジスタ直接                         | MOV.L @ (disp, PC), Rn       |
| i 形式   | $\begin{array}{ c c c c } \hline 15 & & & 0 \\ \hline \text{xxxx} & \text{xxxx} & \text{iiii} & \text{iiii} \\ \hline \end{array}$ | iiiiiiii:<br>イミディエイト                 | インデックス付き GBR<br>間接                   | AND.B #imm, @(R0, GBR)       |
|        |  | iiiiiiii:<br>イミディエイト                 | R0 (レジスタ直接)                          | AND #imm, R0                 |
|        |  | iiiiiiii:<br>イミディエイト                 |                                      | TRAPA #imm                   |
| ni 形式  | $\begin{array}{ c c c c } \hline 15 & & & 0 \\ \hline \text{xxxx} & \text{nnnn} & \text{iiii} & \text{iiii} \\ \hline \end{array}$ | iiiiiiii:<br>イミディエイト                 | nnnn: レジスタ直接                         | ADD #imm, Rn                 |

【注】 \* 積和命令では nnnn は、ソースレジスタです。

## 2.4 命令セット

### 2.4.1 分類順命令セット

命令を分類順に表 2.10 に示します。

表 2.10 命令の分類

| 分類      | 命令の種類        | オペコード    | 機能   | 命令数 |
|---------|--------------|----------|--|-----|
| データ転送命令 | 5            | MOV      | データ転送<br>イミディエイトデータの転送<br>周辺モジュールデータの転送<br>構造体データの転送 | 39  |
|         |              | MOVA     | 実効アドレスの転送  |     |
|         |              | MOVT     | Tビットの転送  |     |
|         |              | SWAP     | 上位と下位の交換   |     |
|         |              | XTRCT    | 連結レジスタの中央切り出し  |     |
| 算術演算命令  | 17           | ADD      | 2進加算   | 28  |
|         |              | ADDC     | キャリ付き2進加算  |     |
|         |              | ADDV     | オーバフロー付き2進加算   |     |
|         |              | CMP/cond | 比較   |     |
|         |              | DIV1     | 除算   |     |
|         |              | DIV0S    | 符号付き除算の初期化   |     |
|         |              | DIV0U    | 符号なし除算の初期化   |     |
|         |              | EXTS     | 符号拡張   |     |
|         |              | EXTU     | ゼロ拡張   |     |
|         |              | MAC      | 積和演算   |     |
|         |              | MULS     | 符号付き乗算   |     |
|         |              | MULU     | 符号なし乗算   |     |
|         |              | NEG      | 符号反転   |     |
|         |              | NEGC     | ポロー付き符号反転  |     |
|         |              | SUB      | 2進減算   |     |
| SUBC    | ポロー付き2進減算    |          |  |     |
| SUBV    | アンダフロー付き2進減算 |          |  |     |
| 論理演算命令  | 6            | AND      | 論理積演算  | 14  |
|         |              | NOT      | ビット反転  |     |
|         |              | OR       | 論理和演算  |     |
|         |              | TAS      | メモリテストとビットセット  |     |
|         |              | TST      | 論理積演算のTビットセット  |     |
|         |              | XOR      | 排他的論理和演算   |     |

| 分類       | 命令の種類 | オペコード  | 機能                | 命令数 |
|----------|-------|--------|-------------------|-----|
| シフト命令    | 10    | ROTL   | 1ビット左回転           | 14  |
|          |       | ROTR   | 1ビット右回転           |     |
|          |       | ROTCL  | Tビット付き1ビット左回転     |     |
|          |       | ROTCR  | Tビット付き1ビット右回転     |     |
|          |       | SHAL   | 算術的1ビット左シフト       |     |
|          |       | SHAR   | 算術的1ビット右シフト       |     |
|          |       | SHLL   | 論理的1ビット左シフト       |     |
|          |       | SHLLn  | 論理的nビット左シフト       |     |
|          |       | SHLR   | 論理的1ビット右シフト       |     |
|          |       | SHLRn  | 論理的nビット右シフト       |     |
| 分岐命令     | 7     | BF     | 条件分岐 (T=0で分岐)     | 7   |
|          |       | BT     | 条件分岐 (T=1で分岐)     |     |
|          |       | BRA    | 無条件分岐             |     |
|          |       | BSR    | サブルーチンプロシージャへの分岐  |     |
|          |       | JMP    | 無条件分岐             |     |
|          |       | JSR    | サブルーチンプロシージャへの分岐  |     |
|          |       | RTS    | サブルーチンプロシージャからの復帰 |     |
| システム制御命令 | 11    | CLRT   | Tビットのクリア          | 31  |
|          |       | CLRMAC | MACレジスタのクリア       |     |
|          |       | LDC    | コントロールレジスタへのロード   |     |
|          |       | LDS    | システムレジスタへのロード     |     |
|          |       | NOP    | 無操作               |     |
|          |       | RTE    | 例外処理からの復帰         |     |
|          |       | SETT   | Tビットのセット          |     |
|          |       | SLEEP  | 低消費電力モードへの遷移      |     |
|          |       | STC    | コントロールレジスタからのストア  |     |
|          |       | STS    | システムレジスタからのストア    |     |
|          |       | TRAPA  | トラップ例外処理          |     |
| 計        | 56    |        |                   | 133 |

## 2. CPU

命令の命令コード、動作、実行ステートを、以下の形式で分類順に説明します。

| 命令   | 命令コード   | 動作の概略   | 実行ステート           | Tビット                                       |
|--|---|---|------------------|--|
| ニーモニックで表示しています。<br>記号の説明<br>OP: Sz SRC, DEST<br>OP: オペコード<br>Sz: サイズ<br>SRC: ソース<br>DEST: デスティネーション<br>Rm: ソースレジスタ<br>Rn: デスティネーションレジスタ<br>imm: イミディエイトデータ<br>disp: ディスプレースメント*2 | MSB LSB の順で表示しています。<br>記号の説明<br>mmmm: ソースレジスタ<br>nnnn: デスティネーションレジスタ<br>0000: R0<br>0001: R1<br>.....<br>1111: R15<br>iii: イミディエイトデータ<br>dddd: ディスプレースメント | 動作の概略を表示しています。<br>記号の説明<br>、 : 転送方向<br>(xx): メモリオペランド<br>M/Q/T: SR 内のフラグビット<br>&: ビット毎の論理積<br> : ビット毎の論理和<br>^: ビット毎の排他的論理和<br>~: ビット毎の論理否定<br><<n: 左 n ビットシフト<br>>>n: 右 n ビットシフト | ノーウェイトのときの値です。*1 | 命令実行後の、Tビットの値を表示しています。<br>記号の説明<br>: 変化しない |

【注】 \*1 命令の実行ステートについて

表に示した実行ステートは最少値です。実際は、

- (1) 命令フェッチとデータアクセスの競合が起こる場合
  - (2) ロード命令(メモリ レジスタ)のデスティネーションレジスタと、その直後の命令が使うレジスタが同一の場合
- などの条件により、命令実行ステート数は増加します。

\*2 命令のオペランドサイズなどに応じてスケーリング (×1、×2、×4) されます。

## (1) データ転送命令

| 命令                     | 命令コード            | 動作                       | 実行ステート | Tビット |
|------------------------|------------------|--------------------------|--------|------|
| MOV #imm, Rn           | 1110nnnniiiiiii  | #imm 符号拡張 Rn             | 1      |      |
| MOV.W @(disp, PC), Rn  | 1001nnnnddddddd  | (disp × 2+PC) 符号拡張 Rn    | 1      |      |
| MOV.L @(disp, PC), Rn  | 1101nnnnddddddd  | (disp × 4+PC) Rn         | 1      |      |
| MOV Rm, Rn             | 0110nnnnmmmm0011 | Rm Rn                    | 1      |      |
| MOV.B Rm, @Rn          | 0010nnnnmmmm0000 | Rm (Rn)                  | 1      |      |
| MOV.W Rm, @Rn          | 0010nnnnmmmm0001 | Rm (Rn)                  | 1      |      |
| MOV.L Rm, @Rn          | 0010nnnnmmmm0010 | Rm (Rn)                  | 1      |      |
| MOV.B @Rm, Rn          | 0110nnnnmmmm0000 | (Rm) 符号拡張 Rn             | 1      |      |
| MOV.W @Rm, Rn          | 0110nnnnmmmm0001 | (Rm) 符号拡張 Rn             | 1      |      |
| MOV.L @Rm, Rn          | 0110nnnnmmmm0010 | (Rm) Rn                  | 1      |      |
| MOV.B Rm, @-Rn         | 0010nnnnmmmm0100 | Rn-1 Rn, Rm (Rn)         | 1      |      |
| MOV.W Rm, @-Rn         | 0010nnnnmmmm0101 | Rn-2 Rn, Rm (Rn)         | 1      |      |
| MOV.L Rm, @-Rn         | 0010nnnnmmmm0110 | Rn-4 Rn, Rm (Rn)         | 1      |      |
| MOV.B @Rm+, Rn         | 0110nnnnmmmm0100 | (Rm) 符号拡張 Rn,<br>Rm+1 Rm | 1      |      |
| MOV.W @Rm+, Rn         | 0110nnnnmmmm0101 | (Rm) 符号拡張 Rn,<br>Rm+2 Rm | 1      |      |
| MOV.L @Rm+, Rn         | 0110nnnnmmmm0110 | (Rm) Rn, Rm+4 Rm         | 1      |      |
| MOV.B R0, @(disp, Rn)  | 10000001nnnndddd | R0 (disp+Rn)             | 1      |      |
| MOV.W R0, @(disp, Rn)  | 10000001nnnndddd | R0 (disp × 2+Rn)         | 1      |      |
| MOV.L Rm, @(disp, Rn)  | 0001nnnnmmmmdddd | Rm (disp × 4+Rn)         | 1      |      |
| MOV.B @(disp, Rm), R0  | 10000100mmmmdddd | (disp+Rm) 符号拡張 R0        | 1      |      |
| MOV.W @(disp, Rm), R0  | 10000101mmmmdddd | (disp × 2+Rm) 符号拡張 R0    | 1      |      |
| MOV.L @(disp, Rm), Rn  | 0101nnnnmmmmdddd | (disp × 4+Rm) Rn         | 1      |      |
| MOV.B Rm, @(R0, Rn)    | 0000nnnnmmmm0100 | Rm (R0+Rn)               | 1      |      |
| MOV.W Rm, @(R0, Rn)    | 0000nnnnmmmm0101 | Rm (R0+Rn)               | 1      |      |
| MOV.L Rm, @(R0, Rn)    | 0000nnnnmmmm0110 | Rm (R0+Rn)               | 1      |      |
| MOV.B @(R0, Rm), Rn    | 0000nnnnmmmm1100 | (R0+Rm) 符号拡張 Rn          | 1      |      |
| MOV.W @(R0, Rm), Rn    | 0000nnnnmmmm1101 | (R0+Rm) 符号拡張 Rn          | 1      |      |
| MOV.L @(R0, Rm), Rn    | 0000nnnnmmmm1110 | (R0+Rm) Rn               | 1      |      |
| MOV.B R0, @(disp, GBR) | 11000000dddddddd | R0 (disp+GBR)            | 1      |      |
| MOV.W R0, @(disp, GBR) | 11000001dddddddd | R0 (disp × 2+GBR)        | 1      |      |
| MOV.L R0, @(disp, GBR) | 11000010dddddddd | R0 (disp × 4+GBR)        | 1      |      |
| MOV.B @(disp, GBR), R0 | 11000100dddddddd | (disp+GBR) 符号拡張 R0       | 1      |      |
| MOV.W @(disp, GBR), R0 | 11000101dddddddd | (disp × 2+GBR) 符号拡張 R0   | 1      |      |

## 2. CPU

| 命令     | 命令コード            | 動作               | 実行ステート                   | Tビット |  |
|--------|------------------|------------------|--------------------------|------|--|
| MOV.L  | @(disp, GBR), R0 | 11000110ddddddd  | (disp × 4+GBR) R0        | 1    |  |
| MOVA   | @(disp, PC), R0  | 11000111ddddddd  | disp × 4+PC R0           | 1    |  |
| MOVT   | Rn               | 0000nnnn00101001 | T Rn                     | 1    |  |
| SWAP.B | Rm, Rn           | 0110nnnnmmmm1000 | Rm 下位2バイトの上下<br>バイト交換 Rn | 1    |  |
| SWAP.W | Rm, Rn           | 0110nnnnmmmm1001 | Rm 上下ワード交換<br>Rn         | 1    |  |
| XTRCT  | Rm, Rn           | 0010nnnnmmmm1101 | Rm: Rn の中央 32 ビット<br>Rn  | 1    |  |

### (2) 算術演算命令

| 命令          | 命令コード    | 動作               | 実行ステート                           | Tビット |            |
|-------------|----------|------------------|----------------------------------|------|------------|
| ADD         | Rm, Rn   | 0011nnnnmmmm1100 | Rn+Rm Rn                         | 1    |            |
| ADD         | #imm, Rn | 0111nnnniiiiiii  | Rn+imm Rn                        | 1    |            |
| ADDC        | Rm, Rn   | 0011nnnnmmmm1110 | Rn+Rm+T Rn, キャリ T                | 1    | キャリ        |
| ADDV        | Rm, Rn   | 0011nnnnmmmm1111 | Rn+Rm Rn, オーパフ<br>ー T            | 1    | オーパ<br>フオー |
| CMP/EQ      | #imm, R0 | 10001000iiiiiii  | R0=imm のとき 1 T                   | 1    | 比較結<br>果   |
| CMP/EQ      | Rm, Rn   | 0011nnnnmmmm0000 | Rn=Rm のとき 1 T                    | 1    | 比較結<br>果   |
| CMP/HS      | Rm, Rn   | 0011nnnnmmmm0010 | 無符号で Rn Rm のと<br>き 1 T           | 1    | 比較結<br>果   |
| CMP/GE      | Rm, Rn   | 0011nnnnmmmm0011 | 有符号で Rn Rm のと<br>き 1 T           | 1    | 比較結<br>果   |
| CMP/HI      | Rm, Rn   | 0011nnnnmmmm0110 | 無符号で Rn > Rm のとき<br>1 T          | 1    | 比較結<br>果   |
| CMP/GT      | Rm, Rn   | 0011nnnnmmmm0111 | 有符号で Rn > Rm のとき<br>1 T          | 1    | 比較結<br>果   |
| CMP/PZ      | Rn       | 0100nnnn00010001 | Rn 0 のとき 1 T                     | 1    | 比較結<br>果   |
| CMP/PL      | Rn       | 0100nnnn00010101 | Rn > 0 のとき 1 T                   | 1    | 比較結<br>果   |
| CMP/ST<br>R | Rm, Rn   | 0010nnnnmmmm1100 | いずれかのバイトが等しい<br>とき 1 T           | 1    | 比較結<br>果   |
| DIV1        | Rm, Rn   | 0011nnnnmmmm0100 | 1ステップ除算 (Rn ÷<br>Rm)             | 1    | 計算結<br>果   |
| DIV0S       | Rm, Rn   | 0010nnnnmmmm0111 | Rn の MSB Q, Rm の<br>MSB M, M^Q T | 1    | 計算結<br>果   |
| DIV0U       |          | 000000000011001  | 0 M/Q/T                          | 1    | 0          |
| EXTS.B      | Rm, Rn   | 0110nnnnmmmm1110 | Rm をバイトから符号拡張<br>Rn              | 1    |            |
| EXTS.W      | Rm, Rn   | 0110nnnnmmmm1111 | Rm をワードから符号拡張<br>Rn              | 1    |            |

| 命令               | 命令コード            | 動作  | 実行ステート              | Tビット       |
|------------------|------------------|---|---------------------|------------|
| EXTU.B Rm, Rn    | 0110nnnnmmmm1100 | Rm をバイトからゼロ拡張<br>Rn                                   | 1                   |            |
| EXTU.W Rm, Rn    | 0110nnnnmmmm1101 | Rm をワードからゼロ拡張<br>Rn                                   | 1                   |            |
| MAC.W @Rm+, @Rn+ | 0100nnnnmmmm1111 | 符号付きで (Rn) × (Rm)<br>+ MAC MAC<br>16 × 16 + 42 42 ビット | 3/(2)* <sup>1</sup> |            |
| MULS Rm, Rn      | 0010nnnnmmmm1111 | 符号付きで Rn × Rm<br>MAC<br>16 × 16 32 ビット                | 1 ~ 3* <sup>1</sup> |            |
| MULU Rm, Rn      | 0010nnnnmmmm1110 | 符号なしで Rn × Rm<br>MAC<br>16 × 16 32 ビット                | 1 ~ 3* <sup>1</sup> |            |
| NEG Rm, Rn       | 0110nnnnmmmm1011 | 0-Rm Rn   | 1                   |            |
| NEGC Rm, Rn      | 0110nnnnmmmm1010 | 0-Rm-T Rn, ボロー T                                      | 1                   | ボロー        |
| SUB Rm, Rn       | 0011nnnnmmmm1000 | Rn-Rm Rn  | 1                   |            |
| SUBC Rm, Rn      | 0011nnnnmmmm1010 | Rn-Rm-T Rn, ボロー T                                     | 1                   | ボロー        |
| SUBV Rm, Rn      | 0011nnnnmmmm1011 | Rn-Rm Rn, アンダフロー<br>T                                 | 1                   | アンダ<br>フロー |

【注】 \*1 通常実行ステートを示します。( )内の値は前後の命令との競合関係による実行ステートです。

### (3) 論理演算命令

| 命令                     | 命令コード                    | 動作                                 | 実行ステート | Tビット      |
|------------------------|--------------------------|------------------------------------|--------|-----------|
| AND Rm, Rn             | 0010nnnnmmmm1001         | Rn & Rm Rn                         | 1      |           |
| AND #imm, R0           | 11001001 i i i i i i i i | R0 & imm R0                        | 1      |           |
| AND.B #imm, @(R0, GBR) | 11001101 i i i i i i i i | (R0+GBR) & imm<br>(R0+GBR)         | 3      |           |
| NOT Rm, Rn             | 0110nnnnmmmm0111         | ~Rm Rn                             | 1      |           |
| OR Rm, Rn              | 0010nnnnmmmm1011         | Rn   Rm Rn                         | 1      |           |
| OR #imm, R0            | 11001011 i i i i i i i i | R0   imm R0                        | 1      |           |
| OR.B #imm, @(R0, GBR)  | 11001111 i i i i i i i i | (R0+GBR)   imm<br>(R0+GBR)         | 3      |           |
| TAS.B @Rn              | 0100nnnn00011011         | (Rn) が 0 のとき 1 T,<br>1 MSB of (Rn) | 4      | テスト<br>結果 |
| TST Rm, Rn             | 0010nnnnmmmm1000         | Rn & Rm, 結果が 0 のとき<br>1 T          | 1      | テスト<br>結果 |
| TST #imm, R0           | 11001000 i i i i i i i i | R0 & imm, 結果が 0 のとき<br>1 T         | 1      | テスト<br>結果 |
| TST.B #imm, @(R0, GBR) | 11001100 i i i i i i i i | (R0+GBR) & imm, 結果が 0<br>のとき 1 T   | 3      | テスト<br>結果 |
| XOR Rm, Rn             | 0010nnnnmmmm1010         | Rn ^ Rm Rn                         | 1      |           |
| XOR #imm, R0           | 11001010 i i i i i i i i | R0 ^ imm R0                        | 1      |           |
| XOR.B #imm, @(R0, GBR) | 11001110 i i i i i i i i | (R0+GBR) ^ imm<br>(R0+GBR)         | 3      |           |

## 2. CPU

### (4) シフト命令

| 命令        | 命令コード            | 動作          | 実行ステート | Tビット |
|-----------|------------------|-------------|--------|------|
| ROTL Rn   | 0100nnnn00000100 | T Rn MSB    | 1      | MSB  |
| ROTR Rn   | 0100nnnn00000101 | LSB Rn T    | 1      | LSB  |
| ROTCL Rn  | 0100nnnn00100100 | T Rn T      | 1      | MSB  |
| ROTCR Rn  | 0100nnnn00100101 | T Rn T      | 1      | LSB  |
| SHAL Rn   | 0100nnnn00100000 | T Rn 0      | 1      | MSB  |
| SHAR Rn   | 0100nnnn00100001 | MSB Rn T    | 1      | LSB  |
| SHLL Rn   | 0100nnnn00000000 | T Rn 0      | 1      | MSB  |
| SHLR Rn   | 0100nnnn00000001 | 0 Rn T      | 1      | LSB  |
| SHLL2 Rn  | 0100nnnn00001000 | Rn << 2 Rn  | 1      |      |
| SHLR2 Rn  | 0100nnnn00001001 | Rn >> 2 Rn  | 1      |      |
| SHLL8 Rn  | 0100nnnn00011000 | Rn << 8 Rn  | 1      |      |
| SHLR8 Rn  | 0100nnnn00011001 | Rn >> 8 Rn  | 1      |      |
| SHLL16 Rn | 0100nnnn00101000 | Rn << 16 Rn | 1      |      |
| SHLR16 Rn | 0100nnnn00101001 | Rn >> 16 Rn | 1      |      |

### (5) 分岐命令

| 命令        | 命令コード            | 動作                                   | 実行ステート            | Tビット |
|-----------|------------------|--------------------------------------|-------------------|------|
| BF label  | 10001011dddddddd | T=0 のとき disp×2+PC<br>PC, T=1 のとき nop | 3/1* <sup>2</sup> |      |
| BT label  | 10001001dddddddd | T=1 のとき disp×2+PC<br>PC, T=0 のとき nop | 3/1* <sup>2</sup> |      |
| BRA label | 1010dddddddddddd | 遅延分岐、disp×2+PC PC                    | 2                 |      |
| BSR label | 1011dddddddddddd | 遅延分岐、PC PR, disp×<br>2+PC PC         | 2                 |      |
| JMP @Rm   | 0100mmmm00101011 | 遅延分岐、Rm PC                           | 2                 |      |
| JSR @Rm   | 0100mmmm00001011 | 遅延分岐、PC PR, Rm<br>PC                 | 2                 |      |
| RTS       | 0000000000001011 | 遅延分岐、PR PC                           | 2                 |      |

【注】 \*2 分岐するときは3ステート、分岐しないときは1ステートになります。



## (6) システム制御命令

| 命令               | 命令コード            | 動作                                  | 実行ステート          | Tビット |
|------------------|------------------|-------------------------------------|-----------------|------|
| CLRT             | 000000000001000  | 0 T                                 | 1               | 0    |
| CLRMAC           | 000000000101000  | 0 MACH, MACL                        | 1               |      |
| LDC Rm, SR       | 0100mmmm00001110 | Rm SR                               | 1               | LSB  |
| LDC Rm, GBR      | 0100mmmm00011110 | Rm GBR                              | 1               |      |
| LDC Rm, VBR      | 0100mmmm00101110 | Rm VBR                              | 1               |      |
| LDC.L @Rm+, SR   | 0100mmmm00000111 | (Rm) SR, Rm+4<br>Rm                 | 3               | LSB  |
| LDC.L @Rm+, GBR  | 0100mmmm00010111 | (Rm) GBR, Rm+4<br>Rm                | 3               |      |
| LDC.L @Rm+, VBR  | 0100mmmm00100111 | (Rm) VBR, Rm+4<br>Rm                | 3               |      |
| LDS Rm, MACH     | 0100mmmm00001010 | Rm MACH                             | 1               |      |
| LDS Rm, MACL     | 0100mmmm00011010 | Rm MACL                             | 1               |      |
| LDS Rm, PR       | 0100mmmm00101010 | Rm PR                               | 1               |      |
| LDS.L @Rm+, MACH | 0100mmmm00000110 | (Rm) MACH, Rm+4<br>Rm               | 1               |      |
| LDS.L @Rm+, MACL | 0100mmmm00010110 | (Rm) MACL, Rm+4<br>Rm               | 1               |      |
| LDS.L @Rm+, PR   | 0100mmmm00100110 | (Rm) PR, Rm+4<br>Rm                 | 1               |      |
| NOP              | 000000000001001  | 無操作                                 | 1               |      |
| RTE              | 000000000101011  | 遅延分岐、スタック領域<br>PC/SR                | 4               |      |
| SETT             | 000000000011000  | 1 T                                 | 1               | 1    |
| SLEEP            | 000000000011011  | スリープ                                | 3 <sup>*3</sup> |      |
| STC SR, Rn       | 0000nnnn00000010 | SR Rn                               | 1               |      |
| STC GBR, Rn      | 0000nnnn00010010 | GBR Rn                              | 1               |      |
| STC VBR, Rn      | 0000nnnn00100010 | VBR Rn                              | 1               |      |
| STC.L SR, @-Rn   | 0100nnnn00000011 | Rn-4 Rn, SR (Rn)                    | 2               |      |
| STC.L GBR, @-Rn  | 0100nnnn00010011 | Rn-4 Rn, GBR<br>(Rn)                | 2               |      |
| STC.L VBR, @-Rn  | 0100nnnn00100011 | Rn-4 Rn, VBR<br>(Rn)                | 2               |      |
| STS MACH, Rn     | 0000nnnn00001010 | MACH Rn                             | 1               |      |
| STS MACL, Rn     | 0000nnnn00011010 | MACL Rn                             | 1               |      |
| STS PR, Rn       | 0000nnnn00101010 | PR Rn                               | 1               |      |
| STS.L MACH, @-Rn | 0100nnnn00000010 | Rn-4 Rn, MACH<br>(Rn)               | 1               |      |
| STS.L MACL, @-Rn | 0100nnnn00010010 | Rn-4 Rn, MACL<br>(Rn)               | 1               |      |
| STS.L PR, @-Rn   | 0100nnnn00100010 | Rn-4 Rn, PR (Rn)                    | 1               |      |
| TRAPA #imm       | 11000011iiiiiii  | PC/SR スタック領域、<br>(imm × 4 + VBR) PC | 8               |      |

## 2. CPU

- 【注】 \*3 スリープ状態に移るまでのステート数です。  
 ・命令の実行ステートについて  
 表に示した実行ステートは最少値です。実際は、  
 (1) 命令フェッチとデータアクセスの競合が起こる場合  
 (2) ロード命令（メモリ レジスタ）のデスティネーションレジスタと、その直後の命令が使うレジスタが同一の場合  
 などの条件により、命令実行ステート数は増加します。

### 2.4.2 オペレーションコードマップ

オペレーションコードマップを表 2.11 に示します。

表 2.11 オペレーションコードマップ

| 命令コード |      |    |      | Fx: 0000<br>MD: 00       | Fx: 0001<br>MD: 01     | Fx: 0010<br>MD: 10     | Fx: 0011 ~ 1111<br>MD: 11 |
|-------|------|----|------|--------------------------|------------------------|------------------------|---------------------------|
| MSB   | LSB  |    |      |                          |                        |                        |                           |
| 0000  | Rn   | Fx | 0000 |                          |                        |                        |                           |
| 0000  | Rn   | Fx | 0001 |                          |                        |                        |                           |
| 0000  | Rn   | Fx | 0010 | STC SR, Rn               | STC GBR, Rn            | STC VBR, Rn            |                           |
| 0000  | Rn   | Fx | 0011 |                          |                        |                        |                           |
| 0000  | Rn   | Rm | 01MD | MOV.B<br>Rm, @(R0, Rn)   | MOV.W<br>Rm, @(R0, Rn) | MOV.L<br>Rm, @(R0, Rn) |                           |
| 0000  | 0000 | Fx | 1000 | CLRT                     | SETT                   | CLRMAC                 |                           |
| 0000  | 0000 | Fx | 1001 | NOP                      | DIV0U                  |                        |                           |
| 0000  | 0000 | Fx | 1010 |                          |                        |                        |                           |
| 0000  | 0000 | Fx | 1011 | RTS                      | SLEEP                  | RTE                    |                           |
| 0000  | Rn   | Fx | 1000 |                          |                        |                        |                           |
| 0000  | Rn   | Fx | 1001 |                          |                        | MOVT Rn                |                           |
| 0000  | Rn   | Fx | 1010 | STS MACH, Rn             | STS MACL, Rn           | STS PR, Rn             |                           |
| 0000  | Rn   | Fx | 1011 |                          |                        |                        |                           |
| 0000  | Rn   | Rm | 11MD | MOV.B<br>@(R0, Rm), Rn   | MOV.W<br>@(R0, Rm), Rn | MOV.L<br>@(R0, Rm), Rn |                           |
| 0001  | Rn   | Rm | disp | MOV.L Rm, @(disp: 4, Rn) |                        |                        |                           |
| 0010  | Rn   | Rm | 00MD | MOV.B Rm, @Rn            | MOV.W Rm, @Rn          | MOV.L Rm, @Rn          |                           |
| 0010  | Rn   | Rm | 01MD | MOV.B Rm, @-Rn           | MOV.W Rm, @-Rn         | MOV.L Rm, @-Rn         | DIV0S Rm, Rn              |
| 0010  | Rn   | Rm | 10MD | TST Rm, Rn               | AND Rm, Rn             | XOR Rm, Rn             | OR Rm, Rn                 |
| 0010  | Rn   | Rm | 11MD | CMP/STR Rm, Rn           | XTRCT Rm, Rn           | MULU Rm, Rn            | MULS Rm, Rn               |
| 0011  | Rn   | Rm | 00MD | CMP/EQ Rm, Rn            |                        | CMP/HS Rm, Rn          | CMP/GE Rm, Rn             |
| 0011  | Rn   | Rm | 01MD | DIV1 Rm, Rn              |                        | CMP/HI Rm, Rn          | CMP/GT Rm, Rn             |
| 0011  | Rn   | Rm | 10MD | SUB Rm, Rn               |                        | SUBC Rm, Rn            | SUBV Rm, Rn               |
| 0011  | Rn   | Rm | 11MD | ADD Rm, Rn               |                        | ADDC Rm, Rn            | ADDV Rm, Rn               |
| 0100  | Rn   | Fx | 0000 | SHLL Rn                  |                        | SHAL Rn                |                           |
| 0100  | Rn   | Fx | 0001 | SHLR Rn                  | CMP/PZRn               | SHAR Rn                |                           |
| 0100  | Rn   | Fx | 0010 | STS.L MACH, @-Rn         | STS.L MACL, @-Rn       | STS.L PR, @-Rn         |                           |
| 0100  | Rn   | Fx | 0011 | STC.L SR, @-Rn           | STC.L GBR, @-Rn        | STC.L VBR, @-Rn        |                           |

| 命令コード |       |          |      | Fx: 0000                     | Fx: 0001                     | Fx: 0010                     | Fx: 0011 ~ 1111             |
|-------|-------|----------|------|------------------------------|------------------------------|------------------------------|-----------------------------|
| MSB   |       | LSB      |      | MD: 00                       | MD: 01                       | MD: 10                       | MD: 11                      |
| 0100  | Rn    | Fx       | 0100 | ROTL Rn                      |                              | ROTCL Rn                     |                             |
| 0100  | Rn    | Fx       | 0101 | ROTR Rn                      | CMP/PL Rn                    | ROTCL Rn                     |                             |
| 0100  | Rm    | Fx       | 0110 | LDS.L<br>@Rm+, MACH          | LDS.L<br>@Rm+, MACL          | LDS.L<br>@RM+, PR            |                             |
| 0100  | Rm    | Fx       | 0111 | LDC.L @Rm+, SR               | LDC.L @Rm+, GBR              | LDC.L @Rm+, VBR              |                             |
| 0100  | Rn    | Fx       | 1000 | SHLL2 Rn                     | SHLL8 Rn                     | SHLL16 Rn                    |                             |
| 0100  | Rn    | Fx       | 1001 | SHLR2 Rn                     | SHLR8 Rn                     | SHLR16 Rn                    |                             |
| 0100  | Rm    | Fx       | 1010 | LDS Rm, MACH                 | LDS Rm, MACL                 | LDS Rm, PR                   |                             |
| 0100  | Rm/Rn | Fx       | 1011 | JSR @Rm                      | TAS.B @Rn                    | JMP @Rm                      |                             |
| 0100  | Rm    | Fx       | 1100 |                              |                              |                              |                             |
| 0100  | Rm    | Fx       | 1101 |                              |                              |                              |                             |
| 0100  | Rm    | Fx       | 1110 | LDC Rm, SR                   | LDC Rm, GBR                  | LDC Rm, VBR                  |                             |
| 0100  | Rn    | Rm       | 1111 | MAC.W @Rm+, @Rn+             |                              |                              |                             |
| 0101  | Rn    | Rm       | disp | MOV.L @(disp: 4, Rm), Rn     |                              |                              |                             |
| 0110  | Rn    | Rm       | 00MD | MOV.B @Rm, Rn                | MOV.W @Rm, Rn                | MOV.L @Rm, Rn                | MOV Rm, Rn                  |
| 0110  | Rn    | Rm       | 01MD | MOV.B @Rm+, Rn               | MOV.W @Rm+, Rn               | MOV.L @Rm+, Rn               | NOT Rm, Rn                  |
| 0110  | Rn    | Rm       | 10MD | SWAP.B Rm, Rn                | SWAP.W Rm, Rn                | NEGC Rm, Rn                  | NEG Rm, Rn                  |
| 0110  | Rn    | Rm       | 11MD | EXTU.B Rm, Rn                | EXTU.W Rm, Rn                | EXTS.B Rm, Rn                | EXTS.W Rm, Rn               |
| 0111  | Rn    | imm      |      | ADD #imm:8, Rn               |                              |                              |                             |
| 1000  | 00MD  | Rn       | disp | MOV.B<br>R0, @(disp: 4, Rn)  | MOV.W<br>R0, @(disp: 4, Rn)  |                              |                             |
| 1000  | 01MD  | Rm       | disp | MOV.B<br>@(disp:4, Rm), R0   | MOV.W<br>@(disp: 4, Rm), R0  |                              |                             |
| 1000  | 10MD  | imm/disp |      | CMP/EQ #imm:8, R0            | BT disp: 8                   |                              | BF disp: 8                  |
| 1000  | 11MD  | imm/disp |      |                              |                              |                              |                             |
| 1001  | Rn    | disp     |      | MOV.W @(disp: 8, PC), Rn     |                              |                              |                             |
| 1010  |       | disp     |      | BRA disp: 12                 |                              |                              |                             |
| 1011  |       | disp     |      | BSR disp: 12                 |                              |                              |                             |
| 1100  | 00MD  | imm/disp |      | MOV.B<br>R0, @(disp: 8, GBR) | MOV.W<br>R0, @(disp: 8, GBR) | MOV.L<br>R0, @(disp: 8, GBR) | TRAPA #imm: 8               |
| 1100  | 01MD  | disp     |      | MOV.B<br>@(disp: 8, GBR), R0 | MOV.W<br>@(disp: 8, GBR), R0 | MOV.L<br>@(disp: 8, GBR), R0 | MOVA<br>@(disp: 8, PC), R0  |
| 1100  | 10MD  | imm      |      | TST #imm: 8, R0              | AND #imm: 8, R0              | XOR #imm: 8, R0              | OR #imm: 8, R0              |
| 1100  | 11MD  | imm      |      | TST.B<br>#imm: 8, @(R0, GBR) | AND.B<br>#imm: 8, @(R0, GBR) | XOR.B<br>#imm: 8, @(R0, GBR) | OR.B<br>#imm: 8, @(R0, GBR) |
| 1101  | Rn    | disp     |      | MOV.L @(disp: 8, PC), Rn     |                              |                              |                             |
| 1110  | Rn    | disp     |      | MOV #imm:8, Rn               |                              |                              |                             |
| 1111  | ***** |          |      |                              |                              |                              |                             |

## 2.5 処理状態

### 2.5.1 状態遷移

CPU の処理状態には、リセット状態、例外処理状態、バス権解放状態、プログラム実行状態、低消費電力状態の 5 種類があります。状態間の遷移を図 2.1 に示します。リセット状態、例外処理状態の詳細は「4. 例外処理」、低消費電力状態の詳細は「19. 低消費電力状態」を参照してください。



図 2.1 処理状態の状態遷移図

#### (1) リセット状態

CPU がリセットされている状態です。 $\overline{\text{RES}}$  端子がローレベルになるとリセット状態になります。NMI 端子がハイレベルのときパワーオンリセット状態になり、NMI 端子がローレベルのとき、マニュアルリセット状態になります。電源投入時は、必ずパワーオンリセットを行って下さい。

パワーオンリセット状態では、CPU の内部状態と内蔵周辺モジュールのレジスタがすべて初期化されます。マニュアルリセット状態では、バスステートコントローラ (BSC) とピンファンクションコントローラ (PFC) を除く内蔵周辺モジュールのレジスタと CPU の内部状態とがすべて初期化されます。マニュアルリセット状態では、BSC は初期化されませんのでリフレッシュ動作は継続しています。

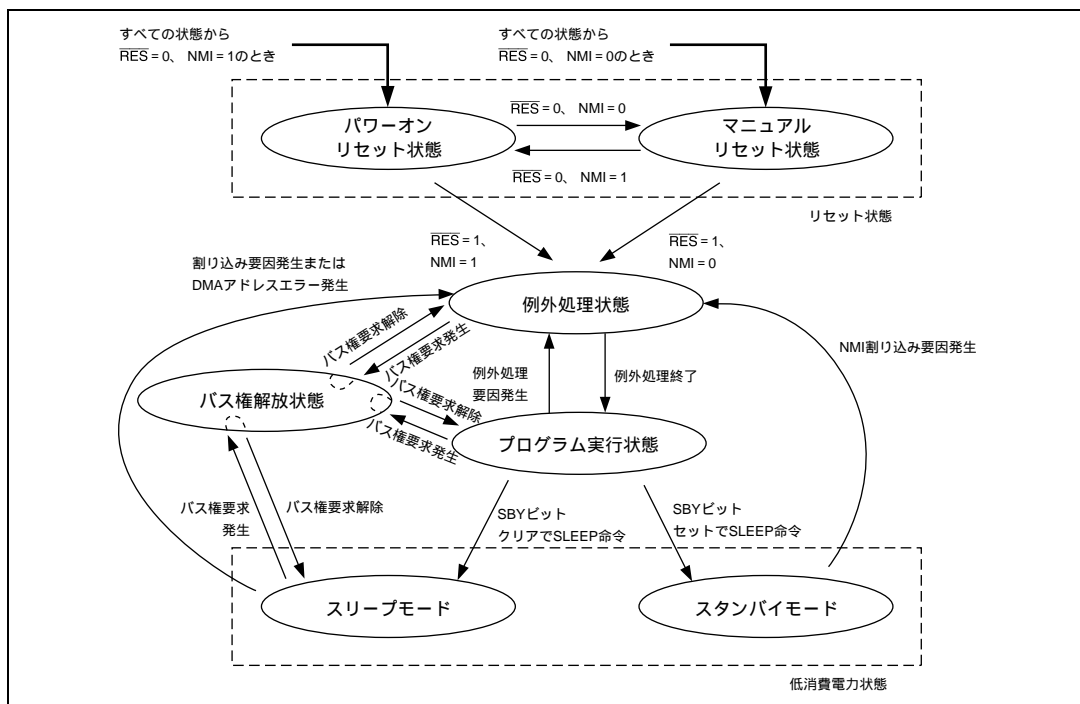
#### (2) 例外処理状態

リセットや割り込みなどの例外処理要因によって、CPU が処理状態の流れを変えるときの過渡的な状態です。

リセットの場合は、例外処理ベクタテーブルからプログラムカウンタ (PC) の初期値としての実

行開始アドレスとスタックポインタ (SP) の初期値を取り出しそれぞれ格納し、スタートアドレスに分岐してプログラムの実行を開始します。

割り込みなどの場合は、SP を参照して、PC とステータスレジスタ (SR) をスタック領域に退避します。例外処理ベクタテーブルから例外サービスルーチンの開始アドレスを取り出し、そのアドレスに分岐してプログラムの実行を開始します。

その後処理状態はプログラム実行状態となります。

### (3) プログラム実行状態

CPU が順次プログラムを実行している状態です。

### (4) 低消費電力状態

CPU の動作が停止し消費電力が低い状態です。スリープ命令で低消費電力状態になります。スリープモード、スタンバイモードの 2 つのモードがあります。

### (5) バス権解放状態

CPU がバス権を要求したデバイスにバスを解放している状態です。

## 2.5.2 低消費電力状態

CPU の処理状態の一つとして、通常のプログラム実行状態のほかに、CPU の動作を停止し、消費電力を低くする低消費電力状態があります。低消費電力状態には、スリープモード、スタンバイモードの 2 つのモードがあります。

### (1) スリープモード

スタンバイコントロールレジスタ (SBYCR) のスタンバイビット (SBY) を 0 にクリアして、SLEEP 命令を実行すると、CPU はスリープモードになります。スリープモードでは、CPU の動作は停止しますが、CPU の内部レジスタの内容と内蔵 RAM のデータは保持されます。CPU 以外の内蔵周辺モジュールの機能は停止しません。

スリープモードからの復帰は、リセット、すべての割り込み、または DMA アドレスエラーによって行われ、例外処理状態を経て通常のプログラム実行状態へ遷移します。

### (2) スタンバイモード

SBYCR の SBY を 1 にセットして、SLEEP 命令を実行すると、スタンバイモードになります。スタンバイモードでは、CPU、内蔵周辺モジュール、および発振器のすべての機能が停止します。ただし、CPU の内部レジスタの内容と内蔵 RAM のデータは保持されます。

スタンバイモードからの復帰は、リセット、外部の NMI 割り込みにより行われます。リセットの場合は、発振安定時間の間リセット状態にした後、例外処理状態を経て通常のプログラム実行状態へ遷移します。NMI 割り込みの場合は、発振安定時間経過後、例外処理状態を経て通常のプログラム実行状態へ遷移します。

本モードでは、発振器が停止しますから、消費電力は著しく低減されます。

## 2. CPU

表 2.12 低消費電力状態

| モード          | 遷移の条件                                     | 状態   |     |                   |             |           |                             | 解除方法  |
|--------------|---|------|-----|-------------------|-------------|-----------|-----------------------------|---|
|              |   | クロック | CPU | 内蔵周辺<br>モジュール     | CPU<br>レジスタ | 内蔵<br>RAM | I/Oポート<br>端子                |   |
| スリープ<br>モード  | SBYCRのSBY<br>をクリアした状<br>態で、SLEEP命<br>令を実行 | 動作   | 停止  | 動作                | 保持          | 保持        | 保持                          | (1) 割り込み<br>(2) DMA アドレス<br>エラー<br>(3) パワーオンリ<br>セット<br>(4) マニュアルリ<br>セット |
| スタンバイ<br>モード | SBYCRのSBY<br>をセットした状<br>態で、SLEEP命<br>令を実行 | 停止   | 停止  | 停止<br>および<br>初期化* | 保持          | 保持        | 保持<br>または<br>Hi-Z<br>(設定可)* | (1) NMI 割り込み<br>(2) パワーオンリ<br>セット<br>(3) マニュアルリ<br>セット                    |

【注】 \* それぞれの周辺モジュール、端子によって異なります。

---

## 3. 動作モード

---

### 3.1 動作モードの種類と選択

本 LSI には、SH7032 には 2 種類（モード 0、1）、SH7034 には 4 種類（モード 0、1、2、7）の動作モードがあります。モード 0 とモード 1 の相違点は、メモリエリア 0 のバス幅です。動作モードは、モード設定端子 MD2～MD0 で選びます（表 3.1）。モード設定端子は、LSI の動作中には変化させないでください。

表 3.1 動作モードの選択

| 動作モード番号             | 端子設定 |     |     | モード名      | メモリエリア 0  |
|---------------------|------|-----|-----|-----------|-----------|
|                     | MD2  | MD1 | MD0 |           |           |
| モード 0* <sup>2</sup> | 0    | 0   | 0   | MCU モード 0 | 8 ビット空間   |
| モード 1* <sup>2</sup> | 0    | 0   | 1   | MCU モード 1 | 16 ビット空間  |
| モード 2               | 0    | 1   | 0   | MCU モード 2 | 内蔵 ROM 空間 |
| モード 7* <sup>1</sup> | 1    | 1   | 1   | PROM モード  | —         |

【注】 \*1 SH7034 PROM 版のみ

\*2 SH7032、SH7034 ROM レス版はモード 0、1 のみとなります。

### 3.2 動作モードの説明

#### 3.2.1 モード 0 (MCU モード 0)

モード 0 では、メモリエリア 0 が、バス幅が 8 ビットの外部メモリ空間になります（メモリマップは、「8. バスステートコントローラ」を参照してください）。

#### 3.2.2 モード 1 (MCU モード 1)

モード 1 では、メモリエリア 0 が、バス幅が 16 ビットの外部メモリ空間になります。

#### 3.2.3 モード 2 (MCU モード 2)

モード 2 では、メモリエリア 0 が、内蔵 ROM 空間になります。

モード 2 は、SH7034 以外では設定しないでください。

#### 3.2.4 モード 7 (PROM モード)

モード 7 は PROM モードです。このモードで EPROM へのプログラムを行うことができます（「17. ROM」を参照してください）。

モード 7 は、SH7034 (PROM 版) 以外では設定しないでください。

### 3. 動作モード

---



## 4. 例外処理

### 4.1 概要

#### 4.1.1 例外処理の種類と優先順位

例外処理は、図 4.1 に示すようにリセット、アドレスエラー、割り込み、および命令の各要因によって起動されます。例外要因には、図 4.1 に示すように優先順位が設けられており、複数の例外要因が同時に発生した場合は、この優先順位に従って受け付けられ、処理されます。



図 4.1 例外要因の種類と優先順位

## 4. 例外処理

### 4.1.2 例外処理の動作

各例外要因は表 4.1 に示すタイミングで検出され、処理が開始されます。

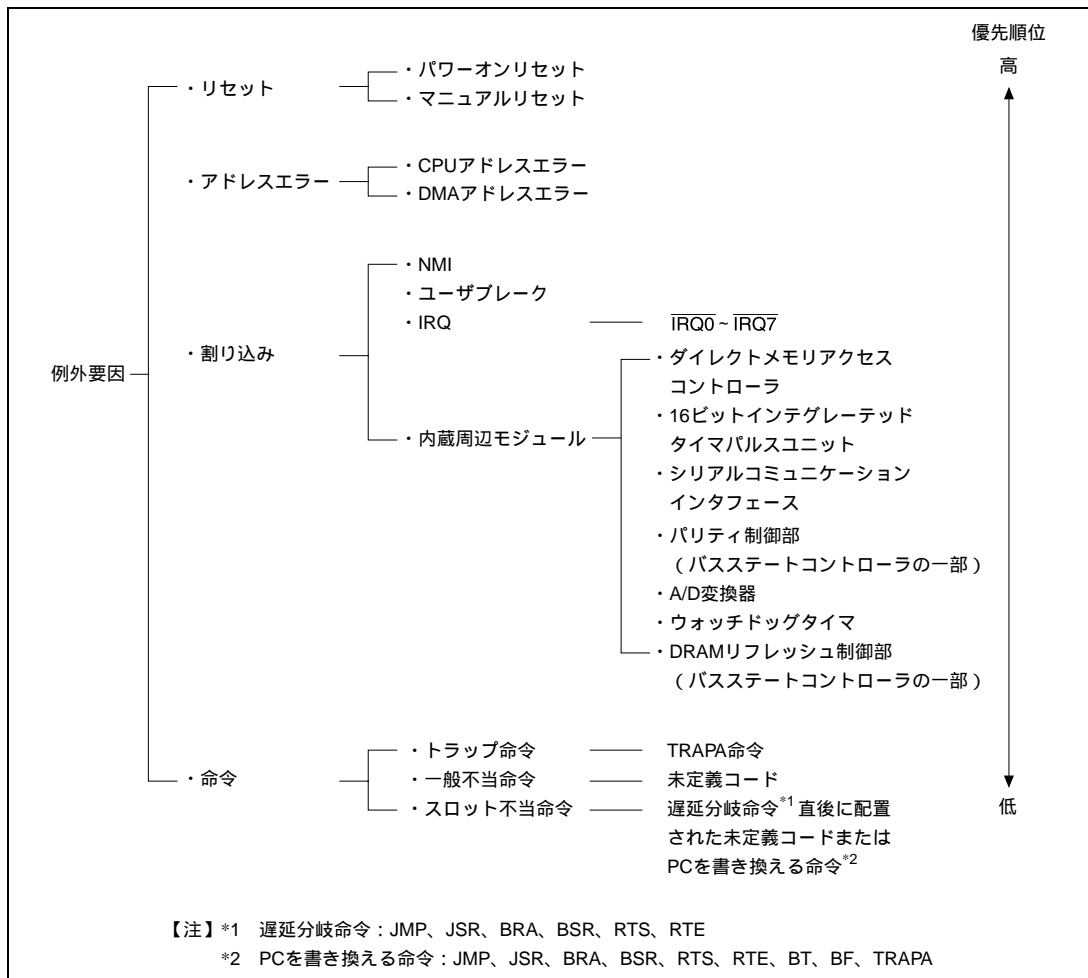
表 4.1 例外要因検出と例外処理開始タイミング

| 例外処理    |           | 要因検出および処理開始タイミング  |
|---------|-----------|---|
| リセット    | パワーオンリセット | NMI 端子がハイレベルのときの RES 端子のローレベルからハイレベルへの変化で開始される            |
|         | マニュアルリセット | NMI 端子がローレベルのときの RES 端子のローレベルからハイレベルへの変化で開始される            |
| アドレスエラー |           | 命令のデコード時に検出され、この前までに実行中の命令が完了後開始される                       |
| 割り込み    |           | 命令のデコード時に検出され、この前までに実行中の命令が完了後開始される                       |
| 命令      | トラップ命令    | TRAPA 命令の実行により開始される                                       |
|         | 一般不当命令    | 遅延分岐命令直後（遅延スロット）以外にある未定義コードがデコードされると開始される                 |
|         | スロット不当命令  | 遅延分岐命令直後（遅延スロット）に配置された未定義コードまたは PC を書き換える命令がデコードされると開始される |

例外処理が起動されると、CPU は次のように作動します。

#### (1) リセットによる例外処理

プログラムカウンタ (PC) とスタックポインタ (SP) の初期値を例外処理ベクタテーブル (PC、SP をそれぞれ、パワーオンリセット時は H'00000000 番地、H'00000004 番地、またマニュアルリセット時は H'00000008 番地、H'0000000C 番地) から取り出します。例外処理ベクタテーブルについては「4.1.3 例外処理ベクタテーブル」を参照してください。次にベクタベースレジスタ (VBR) を 0 に、ステータスレジスタ (SR) の割り込みマスクビット (I3~I0) を 1111 にセットします。例外処理ベクタテーブルから取り出した PC のアドレスからプログラムの実行を開始します。

#### (2) アドレスエラー、割り込み、命令による例外処理

SR と PC を R15 で示すスタック上に退避します。割り込み例外処理の場合、割り込み優先レベルを SR の割り込みマスクビット (I3~I0) に書き込みます。アドレスエラー、命令による例外処理の場合、I3~I0 ビットは影響を受けません。次に例外処理ベクタテーブルからスタートアドレスを取り出し、そのアドレスからプログラムの実行を開始します。

### 4.1.3 例外処理ベクタテーブル

例外処理実行前には、あらかじめ例外処理ベクタテーブルが、メモリ上に設定されている必要があります。例外処理ベクタテーブルには、例外サービスルーチンの開始アドレスを格納しておきます (リセット例外処理のテーブルには、PC と SP の初期値を格納しておきます)。

各例外要因には、それぞれ異なるベクタ番号とベクタテーブルアドレスオフセットが割り当てられています。ベクタテーブルアドレスは、対応するベクタ番号やベクタテーブルアドレスオフセットから算出されます。例外処理では、このベクタテーブルアドレスが示す例外処理ベクタテーブルから、

例外サービスルーチンのスタートアドレスが取り出されます。

ベクタ番号とベクタテーブルアドレスオフセットを表 4.2 に、ベクタテーブルアドレスの算出法を表 4.3 に示します。

表 4.2 例外処理ベクタテーブル

| 例外要因            |         | ベクタ番号 | ベクタテーブルアドレスオフセット |   |            |
|-----------------|---------|-------|------------------|---|------------|
| パワーオンリセット       | PC      | 0     | H'00000000       | ~ | H'00000003 |
|                 | SP      | 1     | H'00000004       | ~ | H'00000007 |
| マニュアルリセット       | PC      | 2     | H'00000008       | ~ | H'0000000B |
|                 | SP      | 3     | H'0000000C       | ~ | H'0000000F |
| 一般不当命令          |         | 4     | H'00000010       | ~ | H'00000013 |
| (システム予約)        |         | 5     | H'00000014       | ~ | H'00000017 |
| スロット不当命令        |         | 6     | H'00000018       | ~ | H'0000001B |
| (システム予約)        |         | 7     | H'0000001C       | ~ | H'0000001F |
|                 |         | 8     | H'00000020       | ~ | H'00000023 |
| CPU アドレスエラー     |         | 9     | H'00000024       | ~ | H'00000027 |
| DMA アドレスエラー     |         | 10    | H'00000028       | ~ | H'0000002B |
| 割り込み            | NMI     | 11    | H'0000002C       | ~ | H'0000002F |
|                 | ユーザブレイク | 12    | H'00000030       | ~ | H'00000033 |
| (システム予約)        |         | 13    | H'00000034       | ~ | H'00000037 |
|                 |         | :     | :                | : | :          |
|                 |         | 31    | H'0000007C       | ~ | H'0000007F |
| トラップ命令 (ユーザベクタ) |         | 32    | H'00000080       | ~ | H'00000083 |
|                 |         | :     | :                | : | :          |
|                 |         | 63    | H'000000FC       | ~ | H'000000FF |
| 割り込み            | IRQ0    | 64    | H'00000100       | ~ | H'00000103 |
|                 | IRQ1    | 65    | H'00000104       | ~ | H'00000107 |
|                 | IRQ2    | 66    | H'00000108       | ~ | H'0000010B |
|                 | IRQ3    | 67    | H'0000010C       | ~ | H'0000010F |
|                 | IRQ4    | 68    | H'00000110       | ~ | H'00000113 |
|                 | IRQ5    | 69    | H'00000114       | ~ | H'00000117 |
|                 | IRQ6    | 70    | H'00000118       | ~ | H'0000011B |
|                 | IRQ7    | 71    | H'0000011C       | ~ | H'0000011F |
|                 | 内蔵周辺*   | 72    | H'00000120       | ~ | H'00000123 |
|                 | モジュール   | :     | :                | : | :          |
|                 |         | 255   | H'000003FC       | ~ | H'000003FF |

【注】\*各内蔵周辺モジュール割り込みのベクタ番号とベクタテーブルアドレスオフセットは「5. 割り込みコントローラ」の「表 5.3 割り込み例外処理ベクタと優先順位」を参照してください。

#### 4. 例外処理

---

表 4.3 例外処理ベクタテーブルアドレスの算出法

| 例外要因                    | ベクタテーブルアドレス算出法  |
|-------------------------|---|
| リセット                    | $(\text{ベクタテーブルアドレス}) = (\text{ベクタテーブルアドレスオフセット})$<br>$= (\text{ベクタ番号}) \times 4$                           |
| アドレスエラー、<br>割り込み、<br>命令 | $(\text{ベクタテーブルアドレス}) = \text{VBR} + (\text{ベクタテーブルアドレスオフセット})$<br>$= \text{VBR} + (\text{ベクタ番号}) \times 4$ |

- 【注】 VBR：ベクタベースレジスタ  
ベクタテーブルアドレスオフセット：表 4.2 を参照  
ベクタ番号：表 4.2 を参照

## 4.2 リセット

### 4.2.1 リセットの種類

リセットは最も優先順位の高い例外要因です。リセットには、パワーオンリセットとマニュアルリセットの2種類があります。表 4.4 に示すように、パワーオンリセット、マニュアルリセットのどちらでも CPU の内部状態は初期化されます。また、パワーオンリセットでは内蔵周辺モジュールのレジスタがすべて初期化されるのに対し、マニュアルリセットでは、バスステートコントローラ (BSC)、ピンファンクションコントローラ (PFC)、I/O ポート (I/O) を除いた内蔵周辺モジュールのレジスタが初期化されます。

表 4.4 リセットの種類

| 種類        | リセット状態への遷移条件 |     | 内部状態 |                   |
|-----------|--------------|-----|------|-------------------|
|           | NMI          | RES | CPU  | 内蔵周辺モジュール         |
| パワーオンリセット | ハイ           | ロー  | 初期化  | 初期化               |
| マニュアルリセット | ロー           | ロー  | 初期化  | BSC、PFC、I/O 以外初期化 |

### 4.2.2 パワーオンリセット

NMI 端子がハイレベルのとき  $\overline{\text{RES}}$  端子をローレベルにすると、本 LSI はパワーオンリセット状態になります。本 LSI を確実にリセットするために最低、クロック発振器 (CPG) が停止している場合は、発振安定時間の間、CPG が動作している場合は、20tcyc の間 RES 端子をローレベルに保持してください。パワーオンリセット状態では、CPU の内部状態と内蔵周辺モジュールのレジスタがすべて初期化されます。パワーオンリセット状態での各端子の状態は「付録 B. 端子状態」を参照してください。

パワーオンリセット状態で、NMI 端子をハイレベルに保持したまま  $\overline{\text{RES}}$  端子を一定期間ローレベルに保持した後ハイレベルにすると、パワーオンリセット例外処理が開始されます。このとき、CPU は次のように動作します。

- (1) プログラムカウンタ (PC) の初期値 (実行開始アドレス) を、例外処理ベクタテーブルから取り出します。
- (2) スタックポインタ (SP) の初期値を、例外処理ベクタテーブルから取り出します。
- (3) ベクタベースレジスタ (VBR) を H'00000000 にクリアし、ステータスレジスタ (SR) の割り込みマスクビット (I3~I0) を H'F (1111) にセットします。
- (4) 例外処理ベクタテーブルから取り出した値をそれぞれプログラムカウンタ (PC) と SP に設定し、プログラムの実行を開始します。

なお、パワーオンリセット処理は、システムの電源投入時、必ず行うようにしてください。

### 4.2.3 マニュアルリセット

NMI 端子がローレベルのとき、 $\overline{\text{RES}}$  端子をローレベルにすると本 LSI はマニュアルリセット状態になります。本 LSI を確実にリセットするために最低 20tcyc の間 RES 端子をローレベルに保持してください。マニュアルリセット状態では、CPU の内部状態が初期化されます。また、バスステートコントローラ (BSC)、ピンファンクションコントローラ (PFC)、I/O ポート (I/O) を除いた内蔵周

#### 4. 例外処理

---

辺モジュールの各レジスタが初期化されます。BSC が影響を受けないので、マニュアルリセット状態を長時間継続しても DRAM のリフレッシュ制御機能が動作します。バスサイクルの途中でマニュアルリセット状態にすると、バスサイクルの終了を待ってからマニュアルリセット例外処理を開始します。したがって、マニュアルリセットによってバスサイクルが途中で止まることはありません。マニュアルリセット状態での各端子の状態は「付録 B. 端子状態」を参照してください。

マニュアルリセット状態で、NMI 端子をローレベルに保持したまま  $\overline{\text{RES}}$  端子を一定期間ローレベルに保持した後ハイレベルにすると、マニュアルリセット例外処理が開始されます。このとき、CPU はパワーオンリセット例外処理と同じ手順で動作します。

## 4.3 アドレスエラー

### 4.3.1 アドレスエラー発生要因

アドレスエラーは、表 4.5 に示すように命令フェッチ、データ読み出し / 書き込み時に発生します。

表 4.5 バスサイクルとアドレスエラー

| バスサイクル         |              | バスサイクルの内容                           | アドレスエラーの発生 |
|----------------|--------------|-------------------------------------|------------|
| 種類             | バスマスタ        |                                     |            |
| 命令フェッチ         | CPU          | 偶数アドレスから命令フェッチ                      | なし (正常)    |
|                |              | 奇数アドレスから命令フェッチ                      | アドレスエラー発生  |
|                |              | 内蔵周辺モジュール空間以外から命令をフェッチ              | なし (正常)    |
|                |              | 内蔵周辺モジュール空間から命令をフェッチ                | アドレスエラー発生  |
| データ読み出し / 書き込み | CPU または DMAC | ワードデータを偶数アドレスからアクセス                 | なし (正常)    |
|                |              | ワードデータを奇数アドレスからアクセス                 | アドレスエラー発生  |
|                |              | ロングワードデータをロングワード境界からアクセス            | なし (正常)    |
|                |              | ロングワードデータをロングワード境界以外からアクセス          | アドレスエラー発生  |
|                |              | ワードデータ、バイトデータを内蔵周辺モジュール空間*でアクセス     | なし (正常)    |
|                |              | ロングワードデータを 16 ビットの内蔵周辺モジュール空間*でアクセス | なし (正常)    |
|                |              | ロングワードデータを 8 ビットの内蔵周辺モジュール空間*でアクセス  | アドレスエラー発生  |

【注】 \*内蔵周辺モジュール空間については「8. バスステートコントローラ」を参照してください。

### 4.3.2 アドレスエラー例外処理

アドレスエラーが発生すると、アドレスエラーを起こしたバスサイクルが終了し、実行中の命令が完了してからアドレスエラー例外処理が開始されます。このとき、CPU は次のように動作します。

- (1) ステータスレジスタ (SR) をスタックに退避します。
- (2) プログラムカウンタ (PC) をスタックに退避します。退避する PC の値は、最後に実行した命令の次命令の先頭アドレスです。
- (3) 発生したアドレスエラーに対応する例外処理ベクタテーブルから例外サービスルーチンスタートアドレスを取り出し、そのアドレスから、プログラムを実行します。このときのジャンプは遅延分岐ではありません。

## 4.4 割り込み

### 4.4.1 割り込み要因

割り込み例外処理を起動させる要因には、表 4.6 に示すように NMI、ユーザブ레이크、IRQ、内蔵周辺モジュールがあります。

表 4.6 割り込み要因

| 種類        | 要求元                      | 要因数 |
|-----------|--------------------------|-----|
| NMI       | NMI 端子 (外部からの入力)         | 1   |
| ユーザブ레이크   | ユーザブ레이크コントローラ            | 1   |
| IRQ       | IRQ0 ~ IRQ7 端子 (外部からの入力) | 8   |
| 内蔵周辺モジュール | ダイレクトメモリアクセスコントローラ       | 4   |
|           | 16 ビットインテグレートドタイムパルスユニット | 15  |
|           | シリアルコミュニケーションインタフェース     | 8   |
|           | A/D 変換器                  | 1   |
|           | ウォッチドッグタイマ               | 1   |
|           | バスステートコントローラ             | 2   |

各割り込み要因には、それぞれ異なるベクタ番号とベクタテーブルアドレスオフセットが割り当てられています。ベクタ番号とベクタテーブルアドレスオフセットについては「5. 割り込みコントローラ」の「表 5.3 割り込み例外処理ベクタと優先順位」を参照してください。

### 4.4.2 割り込み優先順位

割り込み要因には優先順位が設けられており、複数の割り込みが同時に発生した場合 (多重割り込み)、割り込みコントローラ (INTC) によって優先順位が判定され、その判定結果に従って例外処理が起動されます。

割り込み要因の優先順位は、優先レベル 0 ~ 16 の値で表され、優先レベル 0 が最低で、優先レベル 16 が最高です。NMI 割り込みは、優先レベル 16 のマスクできない最優先の割り込みで、常に受け付けられます。ユーザブ레이크割り込みの優先レベルは 15 です。IRQ 割り込みと内蔵周辺モジュール割り込みの優先レベルは、INTC の割り込み優先レベル設定レジスタ A ~ E (IPRA ~ IPRE) で自由に設定することができます (表 4.7)。設定できる優先レベルは 0 ~ 15 で、優先レベル 16 は設定できません。IPRA ~ IPRE の詳細については「5.3.1 割り込み優先レベル設定レジスタ A ~ E (IPRA ~ IPRE)」を参照してください。

表 4.7 割り込み優先順位

| 種類        | 優先レベル  | 備考                                       |
|-----------|--------|--|
| NMI       | 16     | 優先レベル固定。マスク不可能。                          |
| ユーザブ레이크   | 15     | 優先レベル固定。                                 |
| IRQ       | 0 ~ 15 | 割り込み優先レベル設定レジスタ A ~ E (IPRA ~ IPRE) に設定。 |
| 内蔵周辺モジュール |        |  |



### 4.4.3 割り込み例外処理

割り込みが発生すると、割り込みコントローラ (INTC) によって優先順位が判定されます。NMI は常に受け付けられますが、それ以外の割り込みは、その優先レベルがステータスレジスタ (SR) の割り込みマスクビット (I3 ~ I0) に設定されている優先レベルより高い場合だけ受け付けられます。

割り込みが受け付けられると割り込み例外処理が開始されます。割り込み例外処理では、CPU は SR とプログラムカウンタ (PC) をスタックに退避し、受け付けた割り込みの優先レベル値を SR の I3 ~ I0 ビットに書き込みます。ただし、NMI の場合、優先レベルは 16 ですが、I3 ~ I0 ビットに設定される値は HF (レベル 15) です。次に、受け付けた割り込みに対応する例外処理ベクタテーブルから、例外サービスルーチン開始アドレスを取り出し、そのアドレスにジャンプして、実行を開始します。割り込み例外処理の詳細については、「5.4 動作説明」を参照してください。

## 4.5 命令による例外

### 4.5.1 命令による例外の種類

例外処理を起動する命令には、表 4.8 に示すように、トラップ命令、スロット不当命令、一般不当命令があります。

表 4.8 命令による例外の種類

| 種類       | 要因となる命令                                     | 備考  |
|----------|---|---|
| トラップ命令   | TRAPA                                       |   |
| スロット不当命令 | 遅延分岐命令直後（遅延スロット）に配置された未定義コードまたは PC を書き換える命令 | 遅延分岐命令：JMP、JSR、BRA、BSR、RTS、RTE<br>PC を書き換える命令：JMP、JSR、BRA、BSR、RTS、RTE、BT、BF、TRAPA |
| 一般不当命令   | 遅延スロット以外にある未定義コード                           |   |

### 4.5.2 トラップ命令

TRAPA 命令を実行すると、トラップ命令例外処理が開始されます。このとき、CPU は次のように動作します。

- (1) ステータスレジスタ (SR) をスタックに退避します。
- (2) プログラムカウンタ (PC) をスタックに退避します。退避する PC の値は、TRAPA 命令の次命令の先頭アドレスです。
- (3) 例外サービスルーチンスタートアドレスを、TRAPA 命令で指定したベクタ番号に対応する例外処理ベクタテーブルから取り出し、そのアドレスにジャンプして、プログラムの実行を開始します。このときのジャンプは遅延分岐ではありません。

### 4.5.3 スロット不当命令

遅延分岐命令の直後に配置された命令のことを「遅延スロットに配置された命令」と呼びます。遅延スロットに配置された命令が未定義コードのとき、この未定義コードがデコードされるとスロット不当命令例外処理が開始されます。また、遅延スロットに配置された命令がプログラムカウンタ (PC) を書き換える命令のときも、この PC を書き換える命令がデコードされるとスロット不当命令例外処理が開始されます。スロット不当命令例外処理のとき、CPU は次のように動作します。

- (1) ステータスレジスタ (SR) をスタックに退避します。
- (2) PC をスタックに退避します。退避する PC の値は、未定義コードまたは PC を書き換える命令の直前にある遅延分岐命令の飛び先アドレスです。
- (3) 例外サービスルーチンスタートアドレスを、発生した例外に対応する例外処理ベクタテーブルから取り出し、そのアドレスにジャンプして、プログラムの実行を開始します。このときのジャンプは遅延分岐ではありません。

#### 4.5.4 一般不当命令

遅延分岐命令の直後（遅延スロット）以外に配置された未定義コードをデコードすると、一般不当命令例外処理が開始されます。このとき、CPU はスロット不当命令例外処理と同じ手順で動作します。ただし、退避するプログラムカウンタ（PC）の値は、スロット不当命令例外処理と異なり、この未定義コードの先頭アドレスになります。

### 4.6 例外要因が受け付けられない場合

アドレスエラーと割り込みは、表 4.9 に示すように、遅延分岐命令や割り込み禁止命令の直後に発生すると、すぐに受け付けられず保留される場合があります。この場合、例外を受け付けられる命令がデコードされたときに受け付けられます。

表 4.9 遅延分岐命令、割り込み禁止命令の直後の例外要因発生

| 発生した時点                     | 例外要因    |      |
|----------------------------|---------|------|
|                            | アドレスエラー | 割り込み |
| 遅延分岐命令* <sup>1</sup> の直後   | ×       | ×    |
| 割り込み禁止命令* <sup>2</sup> の直後 |         | ×    |

【注】 : 受け付けられる

× : 受け付けられない

\*1 遅延分岐命令 : JMP、JSR、BRA、BSR、RTS、RTE

\*2 割り込み禁止命令 : LDC、LDC.L、STC、STC.L、LDS、LDS.L、STS、STS.L

#### 4.6.1 遅延分岐命令の直後

遅延分岐命令直後（遅延スロット）に配置されている命令のデコード時は、アドレスエラーと割り込みの両方とも受け付けられません。遅延分岐命令とその直後（遅延スロット）にある命令は、必ず連続して実行され、この間に例外処理が行われることはありません。

#### 4.6.2 割り込み禁止命令の直後

割り込み禁止命令直後の命令のデコード時は、割り込みは受け付けられません。アドレスエラーは受け付けられます。

#### 4. 例外処理

### 4.7 例外処理終了後のスタックの状態

例外処理終了後のスタックの状態は、表 4.10 に示すようになります。

表 4.10 例外処理終了後のスタックの状態

| 種類      | スタックの状態 | 種類       | スタックの状態 |
|---------|---------|----------|---------|
| アドレスエラー |         | 割り込み     |         |
| トラップ命令  |         | スロット不当命令 |         |
| 一般不当命令  |         |          |         |

【注】 スタックの状態は、アクセスサイズを 16 ビットとしています。

## 4.8 使用上の注意

### 4.8.1 スタックポインタ (SP) の値

スタックポインタ (SP) の値は必ず 4 の倍数になるようにしてください。SP が 4 の倍数以外の場合、例外処理でスタックがアクセスされると、アドレスエラーが発生します。

### 4.8.2 ベクタベースレジスタ (VBR) の値

ベクタベースレジスタ (VBR) の値は必ず 4 の倍数になるようにしてください。VBR が 4 の倍数以外の場合、例外処理でベクタテーブルがアクセスされると、アドレスエラーが発生します。

### 4.8.3 アドレスエラー例外処理のスタッキングで発生する アドレスエラー

スタックポインタ (SP) が 4 の倍数になっていないと、例外処理 (割り込みなど) のスタッキングでアドレスエラーが発生し、その例外処理終了後、アドレスエラー例外処理に移ります。アドレスエラー例外処理でのスタッキングでも、アドレスエラーが発生しますが、無限にアドレスエラー例外処理によるスタッキングが続かないように、そのときのアドレスエラーは受け付けないようになっています。これにより、プログラムの制御をアドレスエラー例外サービスルーチンに移すことができ、エラー処理を行うことができます。

なお、例外処理のスタッキングでアドレスエラーが発生した場合、スタッキングのバスサイクル (ライト) は実行されます。ステータスレジスタ (SR) とプログラムカウンタ (PC) のスタッキングでは、SP がそれぞれ - 4 されますので、スタッキング終了後も SP の値は 4 の倍数になっていません。また、スタッキング時に出力されるアドレスの値は SP の値で、エラーの発生したアドレスそのものが出力されます。このとき、スタッキングされたライトデータは不定です。

#### 4. 例外处理

---

---

## 5. 割り込みコントローラ (INTC)

---

### 5.1 概要

割り込みコントローラ (INTC) は、割り込み要因の優先順位を判定し、CPU への割り込み要求を制御します。INTC には、各割り込みの優先順位を設定するためのレジスタがあり、これにより、ユーザが設定した優先順位に従って、割り込み要求を処理させることができます。

#### 5.1.1 特長

INTC には、次のような特長があります。

- 割り込み優先順位を 16 レベル設定可能  
5本の割り込み優先レベル設定レジスタにより、IRQ割り込みと内蔵周辺モジュール割り込みの優先順位を要求元別に16レベルまで設定することができます。
- NMI ノイズキャンセラ機能  
NMI端子の状態を示すNMI入力レベルビットを持っています。割り込み例外サーブスルーチンでこのビットを読むことにより、端子状態を確認でき、ノイズキャンセラ機能として使用できます。
- 割り込みが発生したことを外部へ出力可能 ( $\overline{\text{IRQOUT}}$  端子)  
例えば、本LSIがバス権を解放しているときに、内蔵周辺モジュール割り込みが発生したことを外部バスマスタに知らせ、バス権を要求することができます。

## 5. 割り込みコントローラ (INTC)

### 5.1.2 ブロック図

INTC のブロック図を図 5.1 に示します。



図 5.1 INTC のブロック図



### 5.1.3 端子構成

INTC の端子を表 5.1 に示します。

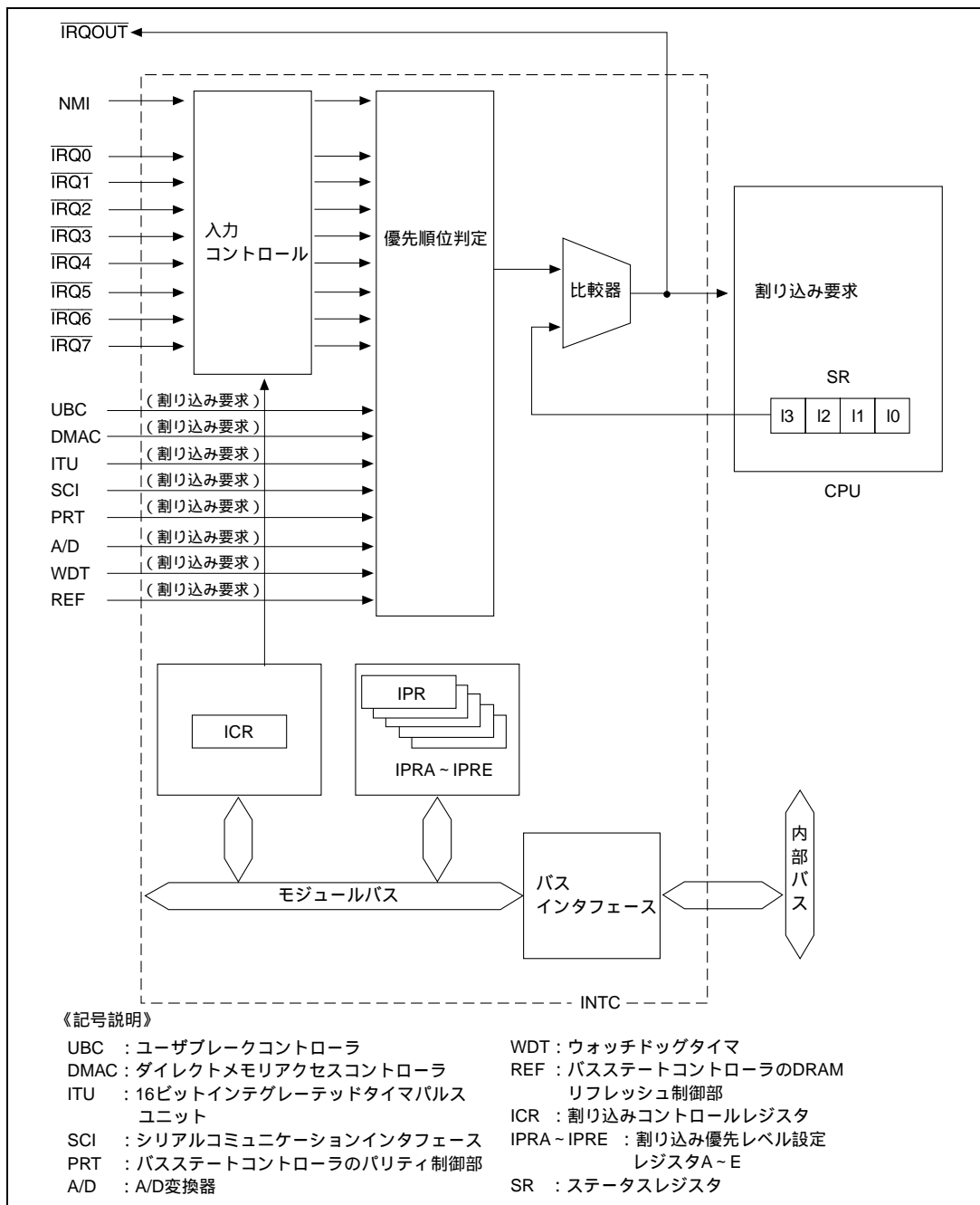
表 5.1 端子構成

| 名称               | 略称          | 入出力 | 機能                  |
|------------------|-------------|-----|---------------------|
| ノンマスクابل割り込み入力端子 | NMI         | 入力  | マスク不可能な割り込み要求信号を入力  |
| 割り込み要求入力端子       | IRQ0 ~ IRQ7 | 入力  | マスク可能な割り込み要求信号を入力   |
| 割り込み要求出力端子       | IRQOUT      | 出力  | 割り込み要因の発生を知らせる信号を出力 |

### 5.1.4 レジスタ構成

INTC には、表 5.2 に示すように 6 本のレジスタがあります。これらのレジスタにより、割り込み優先順位の設定や、外部割り込み入力信号の検出制御などを行います。

表 5.2 レジスタ構成

| 名称                | 略称   | R/W | 初期値    | アドレス*2    | アクセス<br>サイズ |
|-------------------|------|-----|--------|-----------|-------------|
| 割り込み優先レベル設定レジスタ A | IPRA | R/W | H'0000 | H'5FFFF84 | 8、16、32     |
| 割り込み優先レベル設定レジスタ B | IPRB | R/W | H'0000 | H'5FFFF86 | 8、16、32     |
| 割り込み優先レベル設定レジスタ C | IPRC | R/W | H'0000 | H'5FFFF88 | 8、16、32     |
| 割り込み優先レベル設定レジスタ D | IPRD | R/W | H'0000 | H'5FFFF8A | 8、16、32     |
| 割り込み優先レベル設定レジスタ E | IPRE | R/W | H'0000 | H'5FFFF8C | 8、16、32     |
| 割り込みコントロールレジスタ    | ICR  | R/W | *1     | H'5FFFF8E | 8、16、32     |

【注】 \*1 NMI 端子がハイレベル : H'8000  
NMI 端子がローレベル : H'0000

\*2 A27 ~ A24 ビットと A8 ~ A0 ビットの値のみ有効で、A23 ~ A9 ビットは無視されます。レジスタアドレスの詳細は「8.3.5 エリアの説明」を参照してください。

## 5.2 割り込み要因

割り込み要因は、NMI、ユーザブレイク、IRQ、内蔵周辺モジュールの 4 つに分類されます。各割り込みの優先順位は優先レベル値 (0 ~ 16) で表され、レベル 0 が最低で、レベル 16 が最高です。レベル 0 に設定すると、その割り込みはマスクされます。

### 5.2.1 NMI 割り込み

NMI 割り込みは、レベル 16 の最優先の割り込みで、常に受け付けられます。NMI 端子からの入力エッジで検出され、検出エッジは、割り込みコントロールレジスタ (ICR) の NMI エッジセレクトビット (NMIE) の設定によって、立ち上がりエッジまたは立ち下がりエッジを選択できます。

NMI 割り込み例外処理によって、ステータスレジスタ (SR) の割り込みマスクビット (I3 ~ I0) はレベル 15 に設定されます。

## 5. 割り込みコントローラ (INTC)

---

### 5.2.2 ユーザブ레이크割り込み

ユーザブ레이크割り込みは、ユーザブ레이크コントローラ (UBC) で設定したブ레이크条件が成立したときに発生する割り込みで、優先レベルは 15 です。ユーザブ레이크割り込み例外処理によって、ステータスレジスタ (SR) の割り込みマスクビット (I3~I0) はレベル 15 に設定されます。

ユーザブ레이크の詳細は、「6. ユーザブ레이크コントローラ」を参照してください。

### 5.2.3 IRQ 割り込み

IRQ 割り込みは、 $\overline{\text{IRQ0}} \sim \overline{\text{IRQ7}}$  端子からの入力による割り込みです。割り込みコントロールレジスタ (ICR) の IRQ センスセレクトビット (IRQ0S~IRQ7S) の設定によって、端子ごとに、ローレベル検出または立ち下がりエッジ検出を選択できます。また、割り込み優先レベル設定レジスタ A~B (IPRA~IPRB) によって、端子ごとに優先レベルを 0~15 の範囲で設定できます。

IRQ 割り込み例外処理では、ステータスレジスタ (SR) の割り込みマスクビット (I3~I0) は、受け付けた IRQ 割り込みの優先レベル値に設定されます。

### 5.2.4 内蔵周辺モジュール割り込み

内蔵周辺モジュール割り込みは、以下に示す 6 つの内蔵周辺モジュールで発生する割り込みです。

- ダイレクトメモリアクセスコントローラ (DMAC)
- 16 ビットインテグレートドタイムパルスユニット (ITU)
- シリアルコミュニケーションインタフェース (SCI)
- バスステートコントローラ (BSC)
- A/D 変換器 (A/D)
- ウォッチドッグタイマ (WDT)

要因ごとに異なる割り込みベクタが割り当てられているため、例外サービスルーチンで要因を判定する必要はありません。優先順位は、割り込み優先レベル設定レジスタ C~E (IPRC~IPRE) によって、モジュールごとに優先レベル 0~15 の範囲で設定できます。

内蔵周辺モジュール割り込み例外処理では、ステータスレジスタ (SR) の割り込みマスクビット (I3~I0) は、受け付けた内蔵周辺モジュール割り込みの優先レベル値に設定されます。

### 5.2.5 割り込み例外処理ベクタと優先順位

表 5.3 に、割り込み要因とベクタ番号、ベクタテーブルアドレスオフセット、割り込み優先順位を示します。

各割り込み要因には、それぞれ異なるベクタ番号とベクタテーブルアドレスオフセットが割り当てられています。ベクタテーブルアドレスは、このベクタ番号やベクタテーブルアドレスオフセットから算出されます。割り込み例外処理では、このベクタテーブルアドレスが示すベクタテーブルから例外サービスルーチンの開始アドレスが取り出されます。ベクタテーブルアドレスの算出法は、「4. 例外処理」の「表 4.3 例外処理ベクタテーブルアドレスの算出法」を参照してください。

IRQ 割り込みと内蔵周辺モジュール割り込みの優先順位は、割り込み優先レベル設定レジスタ A~E (IPRA~IPRE) によって、端子またはモジュールごとに、優先レベル 0~15 の範囲で任意に設定できます。ただし、IPRC~IPRE に対応する割り込み要因の優先順位は、表 5.3 の「IPR 設定単位内の優先順位」に示すように定められており、変更できません。IRQ 割り込みと内蔵周辺モジュール割り込みの優先順位は、リセットによって、優先レベル 0 に設定されます。複数の割り込み要因の優先順位を同じレベルに設定した場合、それらの割り込みが同時に発生したときは、表 5.3 に示す「デフォルト優先順位」に従って処理されます。

表 5.3 割り込み例外処理ベクタと優先順位

| 割り込み要因  | ベクタ<br>番号 | ベクタ                     |                         | 割り込み<br>優先順位<br>(初期値) | 対応する<br>IPR<br>(ビット番号) | IPR 設定<br>単位内の<br>優先順位 | デフォルト<br>優先順位    |
|---------|-----------|-------------------------|-------------------------|-----------------------|------------------------|------------------------|------------------|
|         |           | ベクタ<br>テーブル             | アドレス<br>オフセット           |                       |                        |                        |                  |
| NMI     | 11        | H'0000002C ~ H'0000002F |                         | 16                    |                        |                        | ↑<br>高<br>↓<br>低 |
| ユーザブ레이크 | 12        | H'00000030 ~ H'00000033 |                         | 15                    |                        |                        |                  |
| IRQ0    | 64        | H'00000100 ~ H'00000103 |                         | 0~15 (0)              | IPRA (15~12)           |                        |                  |
| IRQ1    | 65        | H'00000104 ~ H'00000107 |                         | 0~15 (0)              | IPRA (11~8)            |                        |                  |
| IRQ2    | 66        | H'00000108 ~ H'0000010B |                         | 0~15 (0)              | IPRA (7~4)             |                        |                  |
| IRQ3    | 67        | H'0000010C ~ H'0000010F |                         | 0~15 (0)              | IPRA (3~0)             |                        |                  |
| IRQ4    | 68        | H'00000110 ~ H'00000113 |                         | 0~15 (0)              | IPRB (15~12)           |                        |                  |
| IRQ5    | 69        | H'00000114 ~ H'00000117 |                         | 0~15 (0)              | IPRB (11~8)            |                        |                  |
| IRQ6    | 70        | H'00000118 ~ H'0000011B |                         | 0~15 (0)              | IPRB (7~4)             |                        |                  |
| IRQ7    | 71        | H'0000011C ~ H'0000011F |                         | 0~15 (0)              | IPRB (3~0)             |                        |                  |
| DMAC0   | DEI0      | 72                      | H'00000120 ~ H'00000123 | 0~15<br>(0)           | IPRC (15~12)           | 高                      |                  |
|         | 予約        | 73                      | H'00000124 ~ H'00000127 |                       |                        | 低                      |                  |
| DMAC1   | DEI1      | 74                      | H'00000128 ~ H'0000012B | 0~15<br>(0)           | IPRC (11~8)            | 高                      |                  |
|         | 予約        | 75                      | H'0000012C ~ H'0000012F |                       |                        | 低                      |                  |
| DMAC2   | DEI2      | 76                      | H'00000130 ~ H'00000133 | 0~15<br>(0)           | IPRC (11~8)            | 高                      |                  |
|         | 予約        | 77                      | H'00000134 ~ H'00000137 |                       |                        | 低                      |                  |
| DMAC3   | DEI3      | 78                      | H'00000138 ~ H'0000013B | 0~15<br>(0)           | IPRC (7~4)             | 高                      |                  |
|         | 予約        | 79                      | H'0000013C ~ H'0000013F |                       |                        | 低                      |                  |
| ITU0    | IMIA0     | 80                      | H'00000140 ~ H'00000143 | 0~15<br>(0)           | IPRC (7~4)             | 高                      |                  |
|         | IMIB0     | 81                      | H'00000144 ~ H'00000147 |                       |                        | ↑                      |                  |
|         | OVI0      | 82                      | H'00000148 ~ H'0000014B |                       |                        | ↓                      |                  |
|         | 予約        | 83                      | H'0000014C ~ H'0000014F |                       |                        | 低                      |                  |
| ITU1    | IMIA1     | 84                      | H'00000150 ~ H'00000153 | 0~15<br>(0)           | IPRC (3~0)             | 高                      |                  |
|         | IMIB1     | 85                      | H'00000154 ~ H'00000157 |                       |                        | ↑                      |                  |
|         | OVI1      | 86                      | H'00000158 ~ H'0000015B |                       |                        | ↓                      |                  |
|         | 予約        | 87                      | H'0000015C ~ H'0000015F |                       |                        | 低                      |                  |
| ITU2    | IMIA2     | 88                      | H'00000160 ~ H'00000163 | 0~15<br>(0)           | IPRD (15~12)           | 高                      |                  |
|         | IMIB2     | 89                      | H'00000164 ~ H'00000167 |                       |                        | ↑                      |                  |
|         | OVI2      | 90                      | H'00000168 ~ H'0000016B |                       |                        | ↓                      |                  |
|         | 予約        | 91                      | H'0000016C ~ H'0000016F |                       |                        | 低                      |                  |
| ITU3    | IMIA3     | 92                      | H'00000170 ~ H'00000173 | 0~15<br>(0)           | IPRD (11~8)            | 高                      |                  |
|         | IMIB3     | 93                      | H'00000174 ~ H'00000177 |                       |                        | ↑                      |                  |
|         | OVI3      | 94                      | H'00000178 ~ H'0000017B |                       |                        | ↓                      |                  |
|         | 予約        | 95                      | H'0000017C ~ H'0000017F |                       |                        | 低                      |                  |
| ITU4    | IMIA4     | 96                      | H'00000180 ~ H'00000183 | 0~15<br>(0)           | IPRD (7~4)             | 高                      |                  |
|         | IMIB4     | 97                      | H'00000184 ~ H'00000187 |                       |                        | ↑                      |                  |
|         | OVI4      | 98                      | H'00000188 ~ H'0000018B |                       |                        | ↓                      |                  |
|         | 予約        | 99                      | H'0000018C ~ H'0000018F |                       |                        | 低                      |                  |

5. 割り込みコントローラ (INTC)

| 割り込み要因            | ベクタ<br>番号 | ベクタ                  |                         | 割り込み<br>優先順位<br>(初期値) | 対応する<br>IPR<br>(ビット番号) | IPR 設定<br>単位内の<br>優先順位  | デフォルト<br>優先順位    |                  |
|-------------------|-----------|----------------------|-------------------------|-----------------------|------------------------|-------------------------|------------------|------------------|
|                   |           | ベクタテーブル<br>アドレスオフセット |                         |                       |                        |                         |                  |                  |
| SCIO              | ERI0      | 100                  | H'00000190 ~ H'00000193 |                       | 0 ~ 15<br>(0)          | IPRD (3 ~ 0)            | 高<br>↑<br>↓<br>低 | 高<br>↑<br>↓<br>低 |
|                   | RX10      | 101                  | H'00000194 ~ H'00000197 |                       |                        |                         |                  |                  |
|                   | TX10      | 102                  | H'00000198 ~ H'0000019B |                       |                        |                         |                  |                  |
|                   | TE10      | 103                  | H'0000019C ~ H'0000019F |                       |                        |                         |                  |                  |
| SCI1              | ERI1      | 104                  | H'000001A0 ~ H'000001A3 |                       | 0 ~ 15<br>(0)          | IPRE (15 ~ 12)          | 高<br>↑<br>↓<br>低 | 高<br>↑<br>↓<br>低 |
|                   | RX11      | 105                  | H'000001A4 ~ H'000001A7 |                       |                        |                         |                  |                  |
|                   | TX11      | 106                  | H'000001A8 ~ H'000001AB |                       |                        |                         |                  |                  |
|                   | TE11      | 107                  | H'000001AC ~ H'000001AF |                       |                        |                         |                  |                  |
| PRT* <sup>1</sup> | PEI       | 108                  | H'000001B0 ~ H'000001B3 |                       | 0 ~ 15<br>(0)          | IPRE (11 ~ 8)           | 高<br>↑<br>↓<br>低 | 高<br>↑<br>↓<br>低 |
| A/D               | ADI       | 109                  | H'000001B4 ~ H'000001B7 |                       |                        |                         |                  |                  |
|                   | 予約        | 110                  | H'000001B8 ~ H'000001BB |                       |                        |                         |                  |                  |
|                   | 予約        | 111                  | H'000001BC ~ H'000001BF |                       | 0 ~ 15<br>(0)          | IPRE (7 ~ 4)            | 高<br>↑<br>↓<br>低 | 高<br>↑<br>↓<br>低 |
| WDT               | ITI       | 112                  | H'000001C0 ~ H'000001C3 |                       |                        |                         |                  |                  |
| REF* <sup>2</sup> | CMI       | 113                  | H'000001C4 ~ H'000001C7 |                       |                        |                         |                  |                  |
|                   | 予約        | 114                  | H'000001C8 ~ H'000001CB |                       |                        |                         |                  |                  |
|                   | 予約        | 115                  | H'000001CC ~ H'000001CF |                       | 116 ~ 255              | H'000001D0 ~ H'000003FF |                  | 低<br>↓           |
| 予約                |           | 116                  | H'000001D0 ~ H'000001D3 |                       |                        |                         |                  |                  |
|                   |           | 255                  | H'000003FC ~ H'000003FF |                       |                        |                         |                  |                  |

【注】 \*1 PRT : バスステートコントローラ内のパリティ制御部

\*2 REF : バスステートコントローラ内の DRAM リフレッシュ制御部

## 5.3 レジスタの説明

### 5.3.1 割り込み優先レベル設定レジスタ A~E (IPRA~IPRE)

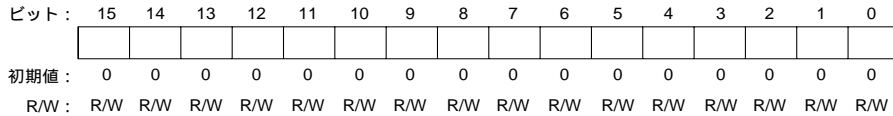

割り込み優先レベル設定レジスタ A~E (IPRA~IPRE) は、それぞれ読み出し / 書き込み可能な 16 ビットのレジスタで、IRQ 割り込みと内蔵周辺モジュール割り込みの優先順位 (レベル 0~15) を設定します。割り込み要求元と IPRA~IPRE の各ビットの対応を表 5.4 に示します。

表 5.4 割り込み要求元と IPRA~IPRE

| レジスタ              | ビット          |                        |                       |                  |
|-------------------|--------------|------------------------|-----------------------|------------------|
|                   | 15~12        | 11~8                   | 7~4                   | 3~0              |
| 割り込み優先レベル設定レジスタ A | IRQ0         | IRQ1                   | IRQ2                  | IRQ3             |
| 割り込み優先レベル設定レジスタ B | IRQ4         | IRQ5                   | IRQ6                  | IRQ7             |
| 割り込み優先レベル設定レジスタ C | DMAC0, DMAC1 | DMAC2, DMAC3           | ITU0                  | ITU1             |
| 割り込み優先レベル設定レジスタ D | ITU2         | ITU3                   | ITU4                  | SCI0             |
| 割り込み優先レベル設定レジスタ E | SCI1         | PRT* <sup>1</sup> 、A/D | WDT、REF* <sup>2</sup> | 予約* <sup>3</sup> |

- 【注】 \*1 PRT: バスステートコントローラ内のパリティ制御部。「8. バスステートコントローラ」を参照。  
 \*2 REF: バスステートコントローラ内の DRAM リフレッシュ制御部。「8. バスステートコントローラ」を参照。  
 \*3 予約ビット: 読み出される値は、常に 0 です。書き込むときは、必ず値を 0 にしてください。

表 5.4 に示すように、1 本のレジスタに 4 つの  $\overline{IRQ}$  端子、または 4 組の内蔵周辺モジュールが割り当てられています。ビット 15~12、ビット 11~8、ビット 7~4、ビット 3~0 の各 4 ビットに H'0 (0000) から H'F (1111) の範囲の値をセットすることによって、それぞれに対応する割り込みの優先順位が設定されます。割り込み優先順位は、H'0 をセットすると優先レベル 0 (最低) に、H'F をセットすると優先レベル 15 (最高) になります。2 つの内蔵周辺モジュールが同じビットに割り当てられている場合 (DMAC0 と DMAC1、DMAC2 と DMAC3、パリティ制御部と A/D、WDT と DRAM リフレッシュ制御部)、その 2 つのモジュールは同じ優先順位に設定されます。

IPRA~IPRE は、リセットで H'0000 に初期化されます。スタンバイモード時には、初期化されません。

## 5. 割り込みコントローラ (INTC)

### 5.3.2 割り込みコントロールレジスタ (ICR)

|      |      |    |    |    |    |    |   |      |       |       |       |       |       |       |       |       |
|------|------|----|----|----|----|----|---|------|-------|-------|-------|-------|-------|-------|-------|-------|
| ビット: | 15   | 14 | 13 | 12 | 11 | 10 | 9 | 8    | 7     | 6     | 5     | 4     | 3     | 2     | 1     | 0     |
|      | NMIL | -  | -  | -  | -  | -  | - | NMIE | IRQ0S | IRQ1S | IRQ2S | IRQ3S | IRQ4S | IRQ5S | IRQ6S | IRQ7S |
| 初期値: | *    | 0  | 0  | 0  | 0  | 0  | 0 | 0    | 0     | 0     | 0     | 0     | 0     | 0     | 0     | 0     |
| R/W: | R    | -  | -  | -  | -  | -  | - | R/W  | R/W   | R/W   | R/W   | R/W   | R/W   | R/W   | R/W   | R/W   |

【注】\* NMI端子入力がハイレベル: 1  
NMI端子入力がローレベル: 0

割り込みコントロールレジスタ (ICR) は、16 ビットのレジスタで、外部割り込み入力端子 NMI と  $\overline{\text{IRQ0}} \sim \overline{\text{IRQ7}}$  の入力信号検出モードを設定し、NMI 端子への入力信号レベルを示します。ICR は、リセットで初期化されます。スタンバイモード時には初期化されません。

#### ビット 15: NMI 入力レベル (NMIL)

NMI 端子に入力されている信号のレベルが設定されます。このビットを読むことによって、NMI 端子のレベルを知ることができます。書き込みは無効です。

| ビット 15 | 説明                   |
|--------|----------------------|
| NMIL   |                      |
| 0      | NMI 端子にローレベルが入力されている |
| 1      | NMI 端子にハイレベルが入力されている |

#### ビット 14~9: 予約ビット

書き込みは無効で、読み出すと常に 0 が読み出されます。

#### ビット 8: NMI エッジセレクト (NMIE)

NMI 端子への割り込み要求信号を、立ち下がりエッジで検出するか、立ち上がりエッジで検出するかを選択します。

| ビット 8 | 説明                              |
|-------|---------------------------------|
| NMIE  |                                 |
| 0     | NMI 入力の立ち下がりエッジで割り込み要求を検出 (初期値) |
| 1     | NMI 入力の立ち上がりエッジで割り込み要求を検出       |

#### ビット 7~0: IRQ0 ~ IRQ7 センスセレクト (IRQ0S ~ IRQ7S)

$\overline{\text{IRQ0}} \sim \overline{\text{IRQ7}}$  の各端子への割り込み要求信号を、それぞれローレベルで検出するか、立ち下がりエッジで検出するかを選択します。

| ビット 7~0       | 説明                           |
|---------------|------------------------------|
| IRQ0S ~ IRQ7S |                              |
| 0             | IRQ 入力のローレベルで割り込み要求を検出 (初期値) |
| 1             | IRQ 入力の立ち下がりエッジで割り込み要求を検出    |

## 5.4 動作説明

### 5.4.1 割り込み動作の流れ

割り込み発生時の動作の流れを以下に説明します。また、図 5.2 に動作フローを示します。

- (1) 割り込みコントローラに対して、各割り込み要求元から割り込み要求信号が送られます。
- (2) 割り込みコントローラでは、送られた割り込み要求の中から、割り込み優先レベル設定レジスタ A ~ E (IPRA ~ IPRE) に従って、最も優先順位の高い割り込みが選択され、それより優先順位の低い割り込みは無視\*されます。このとき、同一優先順位に設定された割り込み、または同一モジュール内の割り込みが複数発生した場合は、表 5.3 に示す「デフォルト優先順位」と「IPR 設定単位内の優先順位」に従って、最も優先順位の高い割り込みが選択されます。
- (3) 割り込みコントローラで選択された割り込みの優先レベルと CPU のステータスレジスタ (SR) の割り込みマスクビット (I3 ~ I0) とが比較されます。I3 ~ I0 ビットに設定されているレベルと同じか低い優先レベルの割り込みは無視されます。I3 ~ I0 ビットのレベルより高い優先レベルの割り込みだけが受け付けられ、CPU へ割り込み要求信号が送られます。
- (4) 割り込みコントローラが割り込みを受け付けると、IRQOUT 端子からローレベルが出力されます。
- (5) 割り込みコントローラから送られた割り込み要求は、CPU が実行しようとしている命令のデコード時に検出され、その命令の実行が割り込み例外処理に置き換えられます(図 5.4 参照)。
- (6) ステータスレジスタ (SR) とプログラムカウンタ (PC) がスタックに退避されます。
- (7) SR の I3 ~ I0 ビットに、受け付けられた割り込みの優先レベルが書き込まれます。
- (8) 受け付けた割り込みがレベルセンスまたは内蔵周辺モジュールからの割り込みだった場合、IRQOUT 端子から、ハイレベルが出力されます。なお、受け付けた割り込みがエッジセンスだった場合は、(5) で CPU が実行しようとしていた命令を割り込み例外処理に置き換えた時点で IRQOUT 端子はハイレベルを出力します。ただし、割り込みコントローラが他の割り込み(今受け付け中の割り込みよりレベルの高い割り込み)を受け付けているときは、IRQOUT 端子はローレベルのままです。
- (9) 受け付けられた割り込みに対応する例外処理ベクタテーブルから、例外サービスルーチン開始アドレスが取り出され、そのアドレスにジャンプして、プログラムの実行が開始されます。このときのジャンプは遅延分岐ではありません。

【注】\* エッジ検出に設定されている外部割り込み (IRQ) は、それぞれ 1 回分だけ要求が保留されます。

レベル検出に設定されている外部割り込みは、割り込み要求が続く限り保留されますが、次に CPU が割り込みを受け付けるときまでに要求がクリアされてしまった場合は、割り込み要求はなかったものとみなされます。

内蔵周辺モジュールからの割り込み要求はレベル要求です。各モジュールに存在するステータスフラグがセットされると割り込み要求を行います。詳細は各モジュールの説明を参照してください。各ステータスフラグの [ クリア条件 ] で規定されている操作を行わない限り割り込み要求を続けますのでご注意ください。

## 5. 割り込みコントローラ (INTC)



図 5.2 割り込み動作フロー



## 5.4.2 割り込み例外処理終了後のスタックの状態

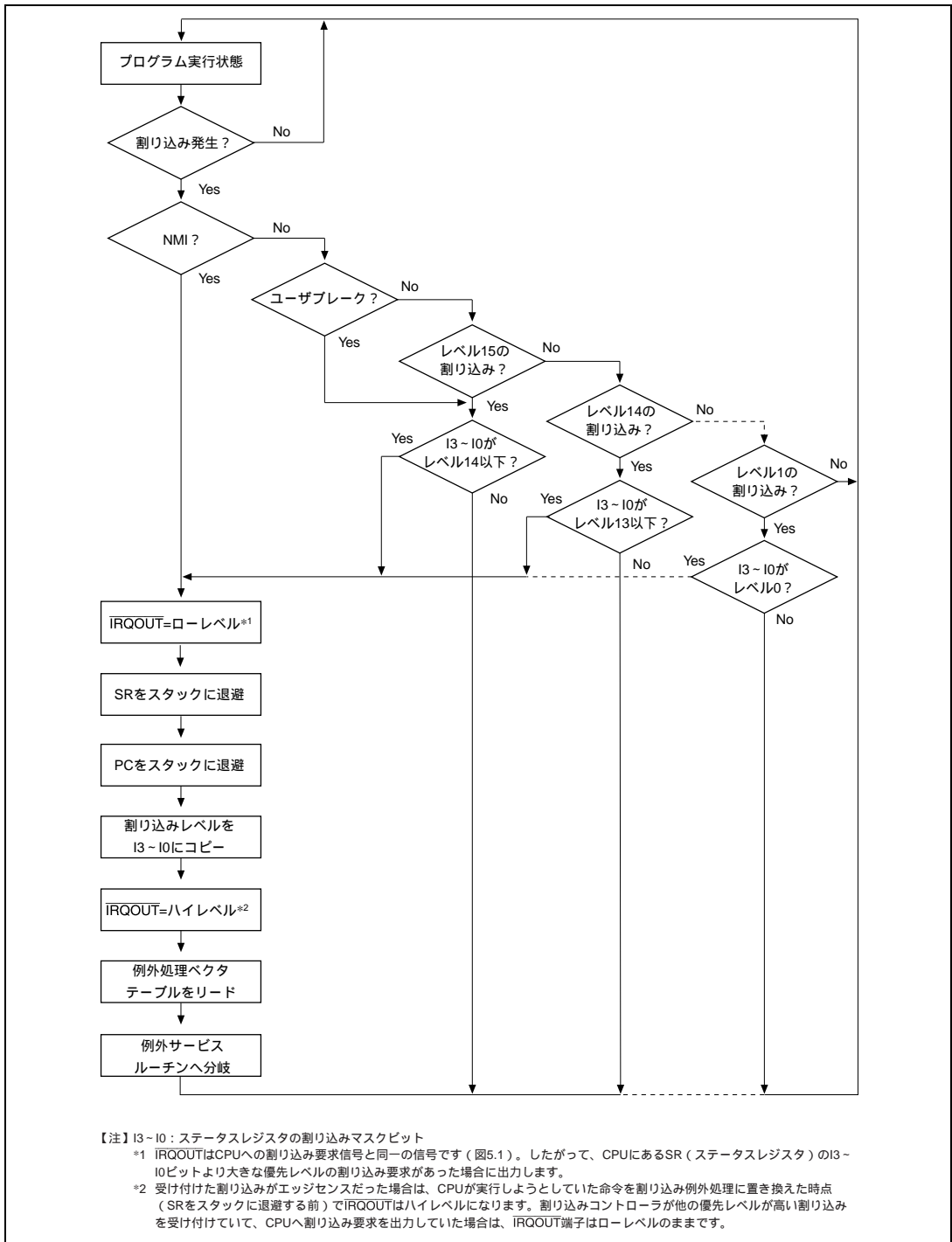

図 5.3 割り込み例外処理終了後のスタック状態

## 5.5 割り込み応答時間

割り込み要求が発生してから、割り込み例外処理が行われ、例外サービスルーチンの先頭命令のフェッチが開始されるまでの時間（割り込み応答時間）を表 5.5 に示します。また、IRQ 割り込みを受け付けるときのパイプライン動作例を図 5.4 に示します。

表 5.5 割り込み応答時間

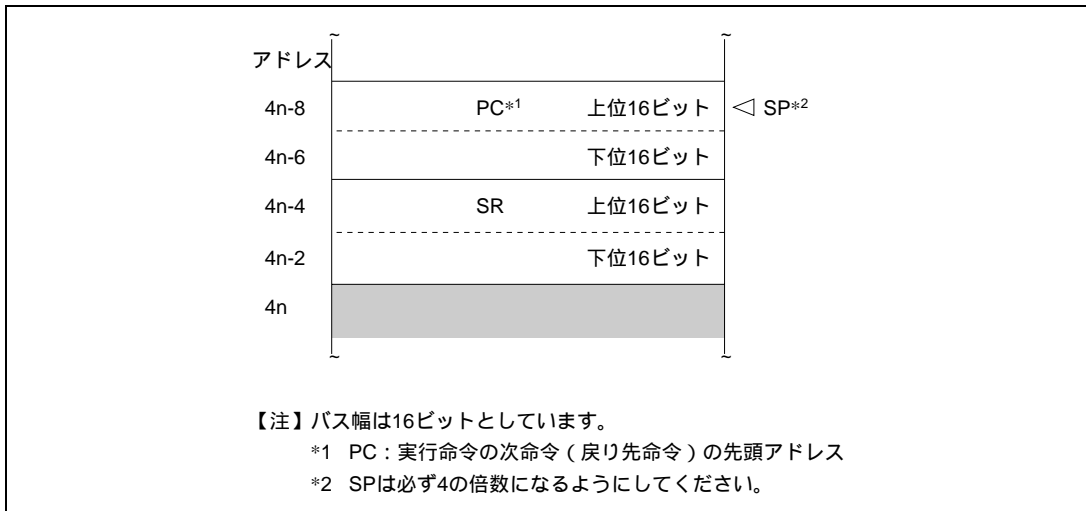
| 項目  | ステート数           |                     | 備考  |   |
|---|-----------------|---------------------|---|---|
|   | NMI、<br>周辺モジュール | IRQ                 |   |   |
| 優先順位判定および SR のマスクビットとの比較時間  | 2               | 3                   |   |   |
| CPU が実行中のシーケンス終了までの待ち時間   | $X(0)$          |                     | 最も長いシーケンスは割り込み例外処理またはアドレスエラー例外処理で、 $X=4+m1+m2+m3+m4$ 。ただし、割り込みをマスクする命令が続く場合、さらに長くなることもあります。 |   |
| 割り込み例外処理（SR、PC の退避とベクタアドレスのフェッチ）から、例外サービスルーチンの先頭命令のフェッチを開始するまでの時間 | $5+m1+m2+m3$    |                     |   |   |
| 応答時間  | 合計              | $7+m1+m2+m3$        | $8+m1+m2+m3$  |   |
|   | 最小時             | 10                  | 11  | 20MHz 動作時 : 0.50 ~ 0.55 $\mu$ s                       |
|   | 最大時             | $11+2(m1+m2+m3)+m4$ | $12+2(m1+m2+m3)+m4$   | 20MHz 動作時<br>( $m1=m2=m3=m4=1$ ): 0.90 ~ 0.95 $\mu$ s |

【注】  $m1 \sim m4$  は下記のメモリアクセスに要するステート数です。

$m1$  : SR の退避 (ロングワードライト)

$m2$  : PC の退避 (ロングワードライト)

$m3$  : ベクタアドレスリード (ロングワードリード)

$m4$  : 割り込みサービスルーチン先頭命令のフェッチ



図 5.4 IRQ 割り込みを受け付けるときのパイプライン動作例

## 5.6 使用上の注意

IRQ 入力割り当てられている端子を、ピンファンクションコントローラ (PFC) の設定で汎用入力端子に機能を設定し、ローを入力した状態で、

- 割り込みコントロールレジスタ (ICR) の設定を、IRQの立ち下がりエッジで割り込みを検出するように設定
- ピンファンクションコントローラ (PFC) の設定で、IRQ入力割り当てられている端子を、汎用入力からIRQ入力に機能設定

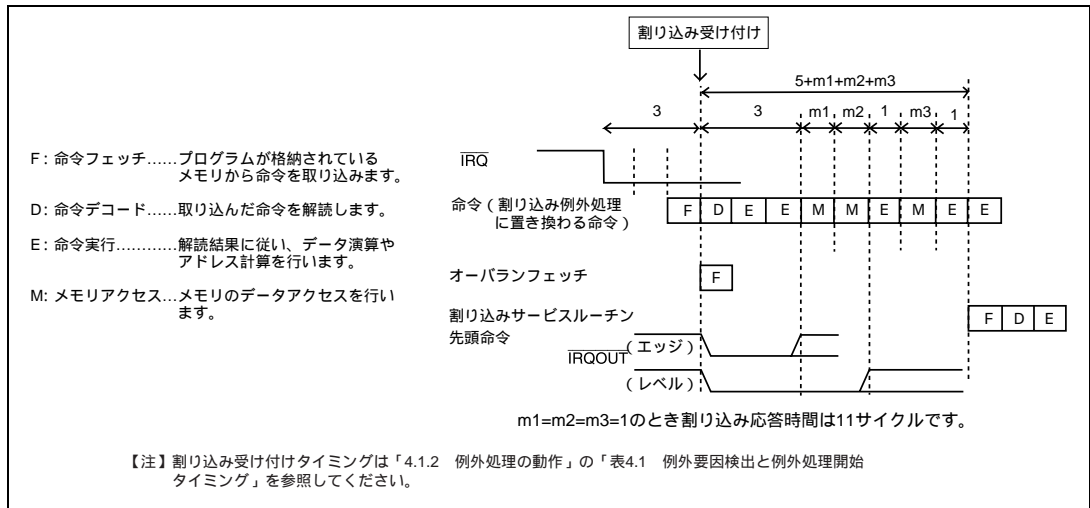
の順で操作を行った場合、(b) の設定を行った直後に IRQ の立ち下がりエッジを検出し、割り込み要求を検出します。そのため、汎用入力端子から機能を切り替えて IRQ 入力を利用する際には、IRQ 入力割り当てられている端子をハイレベルにした状態でピンファンクションコントローラ (PFC) の設定を IRQ 入力に設定してください。

## 5. 割り込みコントローラ (INTC)

---

---

## 6. ユーザブ레이크コントローラ ( UBC )

---

### 6.1 概要

ユーザブ레이크コントローラ ( UBC ) は、ユーザのプログラムデバッグを容易にする機能を提供します。UBC にブ레이크条件を設定すると、CPU または DMAC によるバスサイクルの内容に応じて、ユーザブ레이크割り込みが発生します。この機能を使用することによって、高機能のセルフモニタデバッグを容易に作成でき、大規模なインサーキットエミュレータを使用しなくても、本 LSI 単体で手軽にプログラムをデバッグできます。

#### 6.1.1 特長

UBC には、次のような特長があります。

- 次のブ레이크条件を設定可能
  - アドレス
  - CPU サイクルまたは DMA サイクル
  - 命令フェッチまたはデータアクセス
  - 読み出しまたは書き込み
  - オペランドサイズ ( ロングワード、ワード、バイト )
- ブ레이크条件成立により、ユーザブ레이크割り込みを発生  
ユーザが作成したユーザブ레이크割り込み例外ルーチンを実行させることができます。
- CPU の命令フェッチにブ레이크をかけると、その命令の手前でブ레이크

## 6. ユーザブレイクコントローラ (UBC)

### 6.1.2 ブロック図

UBC のブロック図を図 6.1 に示します。



図 6.1 UBC のブロック図

### 6.1.3 レジスタ構成

UBC には、表 6.1 に示すように 5 本のレジスタがあります。これらのレジスタにより、ブレイク条件を設定します。

表 6.1 レジスタ構成

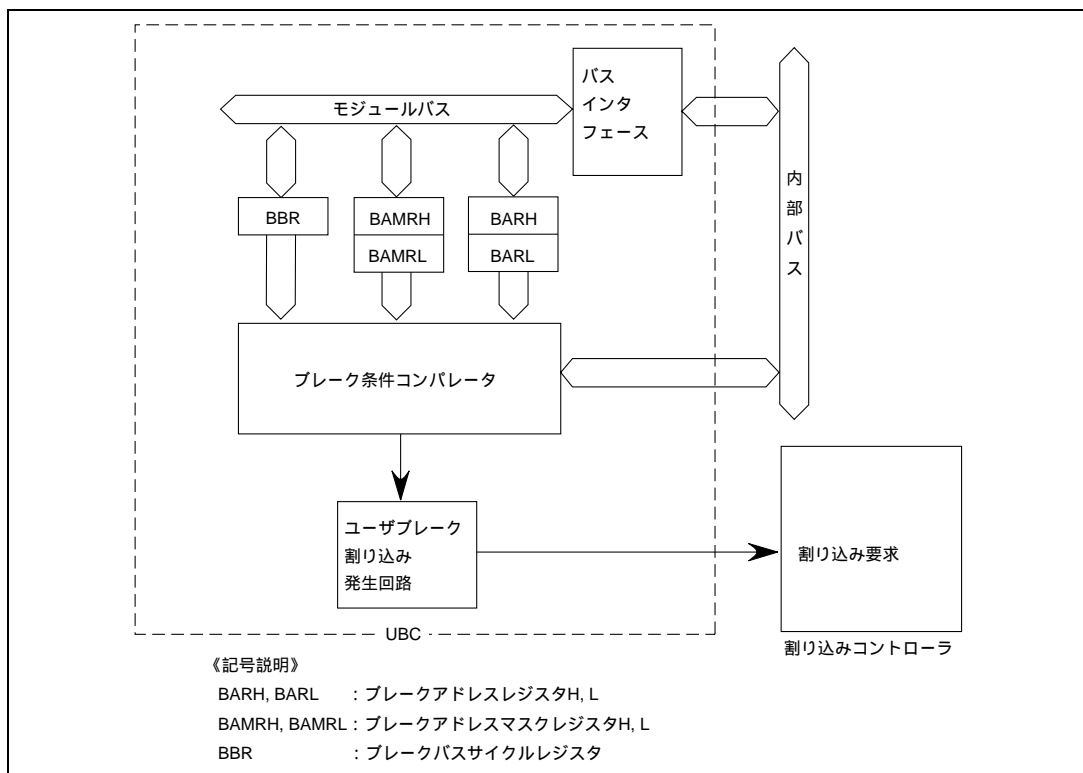
| 名称                | 略称    | R/W | 初期値    | アドレス*     | アクセスサイズ |
|-------------------|-------|-----|--------|-----------|---------|
| ブレイクアドレスレジスタ H    | BARH  | R/W | H'0000 | H'5FFFF90 | 8、16、32 |
| ブレイクアドレスレジスタ L    | BARL  | R/W | H'0000 | H'5FFFF92 | 8、16、32 |
| ブレイクアドレスマスクレジスタ H | BAMRH | R/W | H'0000 | H'5FFFF94 | 8、16、32 |
| ブレイクアドレスマスクレジスタ L | BAMRL | R/W | H'0000 | H'5FFFF96 | 8、16、32 |
| ブレイクバスサイクルレジスタ    | BBR   | R/W | H'0000 | H'5FFFF98 | 8、16、32 |

【注】\*A27～A24 ビットと A8～A0 ビットの値のみ有効で、A23～A9 ビットは無視されます。レジスタアドレスの詳細は「8.3.5 エリアの説明」を参照してください。

## 6.2 レジスタの説明

### 6.2.1 ブ레이크アドレスレジスタ (BAR)

|      |      |      |      |      |      |      |      |      |      |      |      |      |      |      |      |      |
|------|------|------|------|------|------|------|------|------|------|------|------|------|------|------|------|------|
| ビット: | 15   | 14   | 13   | 12   | 11   | 10   | 9    | 8    | 7    | 6    | 5    | 4    | 3    | 2    | 1    | 0    |
| BARH | BA31 | BA30 | BA29 | BA28 | BA27 | BA26 | BA25 | BA24 | BA23 | BA22 | BA21 | BA20 | BA19 | BA18 | BA17 | BA16 |
| 初期値: | 0    | 0    | 0    | 0    | 0    | 0    | 0    | 0    | 0    | 0    | 0    | 0    | 0    | 0    | 0    | 0    |
| R/W: | R/W  | R/W  | R/W  | R/W  | R/W  | R/W  | R/W  | R/W  | R/W  | R/W  | R/W  | R/W  | R/W  | R/W  | R/W  | R/W  |

|      |      |      |      |      |      |      |     |     |     |     |     |     |     |     |     |     |
|------|------|------|------|------|------|------|-----|-----|-----|-----|-----|-----|-----|-----|-----|-----|
| ビット: | 15   | 14   | 13   | 12   | 11   | 10   | 9   | 8   | 7   | 6   | 5   | 4   | 3   | 2   | 1   | 0   |
| BARL | BA15 | BA14 | BA13 | BA12 | BA11 | BA10 | BA9 | BA8 | BA7 | BA6 | BA5 | BA4 | BA3 | BA2 | BA1 | BA0 |
| 初期値: | 0    | 0    | 0    | 0    | 0    | 0    | 0   | 0   | 0   | 0   | 0   | 0   | 0   | 0   | 0   | 0   |
| R/W: | R/W  | R/W  | R/W  | R/W  | R/W  | R/W  | R/W | R/W | R/W | R/W | R/W | R/W | R/W | R/W | R/W | R/W |

ブ레이크アドレスレジスタ (BAR) は、ブ레이크アドレスレジスタ H (BARH) とブ레이크アドレスレジスタ L (BARL) の 2 本で 1 組となっています。BARH と BARL は、それぞれ読み出し / 書き込み可能な 16 ビットのレジスタで、BARH はブ레이크条件とするアドレスの上位側 (ビット 31 ~ 16) を指定し、BARL はアドレスの下位側 (ビット 15 ~ 0) を指定します。BARH と BARL は、リセットで H'0000 に初期化されます。スタンバイモード時には、初期化されません。

BARH ビット 15 ~ 0 : ブ레이크アドレス 31 ~ 16 (BA31 ~ BA16)

ブ레이크条件とするアドレスの上位側 (ビット 31 ~ 16) を格納します。

BARL ビット 15 ~ 0 : ブ레이크アドレス 15 ~ 0 (BA15 ~ BA0)

ブ레이크条件とするアドレスの下位側 (ビット 15 ~ 0) を格納します。

### 6.2.2 ブ레이크アドレスマスクレジスタ (BAMR)

|       |       |       |       |       |       |       |       |       |       |       |       |       |       |       |       |       |
|-------|-------|-------|-------|-------|-------|-------|-------|-------|-------|-------|-------|-------|-------|-------|-------|-------|
| ビット:  | 15    | 14    | 13    | 12    | 11    | 10    | 9     | 8     | 7     | 6     | 5     | 4     | 3     | 2     | 1     | 0     |
| BAMRH | BAM31 | BAM30 | BAM29 | BAM28 | BAM27 | BAM26 | BAM25 | BAM24 | BAM23 | BAM22 | BAM21 | BAM20 | BAM19 | BAM18 | BAM17 | BAM16 |
| 初期値:  | 0     | 0     | 0     | 0     | 0     | 0     | 0     | 0     | 0     | 0     | 0     | 0     | 0     | 0     | 0     | 0     |
| R/W:  | R/W   | R/W   | R/W   | R/W   | R/W   | R/W   | R/W   | R/W   | R/W   | R/W   | R/W   | R/W   | R/W   | R/W   | R/W   | R/W   |

|       |       |       |       |       |       |       |      |      |      |      |      |      |      |      |      |      |
|-------|-------|-------|-------|-------|-------|-------|------|------|------|------|------|------|------|------|------|------|
| ビット:  | 15    | 14    | 13    | 12    | 11    | 10    | 9    | 8    | 7    | 6    | 5    | 4    | 3    | 2    | 1    | 0    |
| BAMRL | BAM15 | BAM14 | BAM13 | BAM12 | BAM11 | BAM10 | BAM9 | BAM8 | BAM7 | BAM6 | BAM5 | BAM4 | BAM3 | BAM2 | BAM1 | BAM0 |
| 初期値:  | 0     | 0     | 0     | 0     | 0     | 0     | 0    | 0    | 0    | 0    | 0    | 0    | 0    | 0    | 0    | 0    |
| R/W:  | R/W   | R/W   | R/W   | R/W   | R/W   | R/W   | R/W  | R/W  | R/W  | R/W  | R/W  | R/W  | R/W  | R/W  | R/W  | R/W  |

ブ레이크アドレスマスクレジスタ (BAMR) は、ブ레이크アドレスマスクレジスタ H (BAMRH) とブ레이크アドレスマスクレジスタ L (BAMRL) の 2 本で 1 組となっています。BAMRH と BAMRL は、それぞれ読み出し / 書き込み可能な 16 ビットのレジスタです。BAMRH は BARH に設定されて

## 6. ユーザブレイクコントローラ (UBC)

いるブレイクアドレスのどのビットをマスクするかを指定し、BAMRL は BARL に設定されているブレイクアドレスのどのビットをマスクするかを指定します。BAMRH と BAMRL は、リセットで H'0000 に初期化されます。スタンバイモード時には、初期化されません。

**BAMRH** ビット 15~0 : ブレイクアドレスマスク 31~16 (BAM31 ~BAM16)

BARH に設定されているブレイクアドレス 31~16 (BA31 ~BA16) の各ビットをマスクするかどうかを指定します。

**BAMRL** ビット 15~0 : ブレイクアドレスマスク 15~0 (BAM15 ~BAM0)

BARL に設定されているブレイクアドレス 15~0 (BA15 ~BA0) の各ビットをマスクするかどうかを指定します。

| ビット 15~0 | 説明                            |
|----------|-------------------------------|
| BAMn     |                               |
| 0        | ブレイクアドレス BAn をブレイク条件に含む (初期値) |
| 1        | ブレイクアドレス BAn をブレイク条件に含まない     |

### 6.2.3 ブレイクバスサイクルレジスタ (BBR)

|       |    |    |    |    |    |    |   |   |     |     |     |     |     |     |     |     |
|-------|----|----|----|----|----|----|---|---|-----|-----|-----|-----|-----|-----|-----|-----|
| ビット : | 15 | 14 | 13 | 12 | 11 | 10 | 9 | 8 | 7   | 6   | 5   | 4   | 3   | 2   | 1   | 0   |
|       | -  | -  | -  | -  | -  | -  | - | - | CD1 | CD0 | ID1 | ID0 | RW1 | RW0 | SZ1 | SZ0 |
| 初期値 : | 0  | 0  | 0  | 0  | 0  | 0  | 0 | 0 | 0   | 0   | 0   | 0   | 0   | 0   | 0   | 0   |
| R/W : | -  | -  | -  | -  | -  | -  | - | - | R/W | R/W | R/W | R/W | R/W | R/W | R/W | R/W |

ブレイクバスサイクルレジスタ (BBR) は読み出し / 書き込み可能な 16 ビットのレジスタで、ブレイク条件のうち (1) CPU サイクル / DMA サイクル (2) 命令フェッチ / データアクセス (3) 読み出し / 書き込み (4) オペランドサイズ (バイト、ワード、ロングワード) の 4 条件を設定します。BBR は、リセットで H'0000 に初期化されます。スタンバイモード時には、初期化されません。

**ビット 15~8 : 予約ビット**

書き込みは無効で、読み出すと常に 0 が読み出されます。

**ビット 7, 6 : CPU サイクル / DMA サイクルセレクト (CD1, CD0)**

CPU サイクルまたは DMA サイクルをブレイク条件に指定します。

| ビット 7 | ビット 6 | 説明                               |
|-------|-------|----------------------------------|
| CD1   | CD0   |                                  |
| 0     | 0     | ユーザブレイク割り込みは発生させない (初期値)         |
|       | 1     | CPU サイクルをブレイク条件とする               |
| 1     | 0     | DMA サイクルをブレイク条件とする               |
|       | 1     | CPU サイクルと DAM サイクルのどちらもブレイク条件とする |



## ビット 5、4 : 命令フェッチ/データアクセスセレクト (ID1、ID0)

命令フェッチサイクルまたはデータアクセスサイクルをブレーク条件に指定します。

| ビット 5 | ビット 4 | 説明                                   |
|-------|-------|--------------------------------------|
| ID1   | ID0   |                                      |
| 0     | 0     | ユーザブレーク割り込みは発生させない (初期値)             |
|       | 1     | 命令フェッチサイクルをブレーク条件とする                 |
| 1     | 0     | データアクセスサイクルをブレーク条件とする                |
|       | 1     | 命令フェッチサイクルとデータアクセスサイクルのどちらもブレーク条件とする |

## ビット 3、2 : リード/ライトセレクト (RW1、RW0)

リードサイクルまたはライトサイクルをブレーク条件に指定します。

| ビット 3 | ビット 2 | 説明                            |
|-------|-------|-------------------------------|
| RW1   | RW0   |                               |
| 0     | 0     | ユーザブレーク割り込みは発生させない (初期値)      |
|       | 1     | リードサイクルをブレーク条件とする             |
| 1     | 0     | ライトサイクルをブレーク条件とする             |
|       | 1     | リードサイクルとライトサイクルのどちらもブレーク条件とする |

## ビット 1、0 : オペランドサイズセレクト (SZ1、SZ0)

ブレーク条件にするオペランドサイズを指定します。

| ビット 1 | ビット 0 | 説明                         |
|-------|-------|----------------------------|
| SZ1   | SZ0   |                            |
| 0     | 0     | ブレーク条件にオペランドサイズを含まない (初期値) |
|       | 1     | バイトアクセスをブレーク条件とする          |
| 1     | 0     | ワードアクセスをブレーク条件とする          |
|       | 1     | ロングワードアクセスをブレーク条件とする       |

【注】 命令フェッチでブレークをかける場合は、SZ0 ビットを 0 にしてください。すべての命令は、ワードサイズでアクセスされるものとみなされます (内蔵メモリに命令があって、1 回のバスサイクルで同時に 2 命令フェッチする場合もワードでアクセスされるものとみなされます)。

オペランドサイズは、命令の場合はワード、CPU/DMAC のデータアクセスはその指定したオペランドサイズで決まります。アクセスする空間のバス幅によって決まるものではありません。

## 6.3 動作説明

### 6.3.1 ユーザブレイク動作の流れ

ブレイク条件の設定からユーザブレイク割り込み例外処理までの流れを、以下に示します。

- (1) ブレイク条件のうち、ブレイクアドレスをブレイクアドレスレジスタ (BAR)、アドレスの中のマスクしたいビットをブレイクアドレスマスクレジスタ (BAMR)、ブレイクするバスサイクルの接続をブレイクバスサイクルレジスタ (BBR) に設定してください。BBRのCPUサイクル/DMAサイクルセレクトビット (CD1、CD0)、命令フェッチ/データアクセスセレクトビット (ID1、ID0)、リード/ライトセレクトビット (RW1、RW0) のいずれか1組でも00 (ユーザブレイク割り込みは発生させない) にセットされていると、他の条件が一致してもユーザブレイク割り込みは発生しません。ユーザブレイク割り込みを使用したいときは、必ずこれら3組のビットすべてに条件を設定してください。
- (2) UBCは、設定した条件が成立したかどうかを図6.2に示す方式で判定します。ブレイク条件が成立すると、UBCは割り込みコントローラ (INTC) に、ユーザブレイク割り込み要求信号を送ります。
- (3) ユーザブレイク割り込み要求信号を受け取ると、INTCは優先順位の判定を行います。ユーザブレイク割り込みは優先レベル15なので、ステータスレジスタ (SR) の割り込みマスクビット (I3 ~ I0) がレベル14以下のとき、受け付けられます。I3 ~ I0ビットがレベル15のとき、ユーザブレイク割り込みは受け付けられませんが、受け付けられるようになるまで保留されます。したがって、NMI例外処理では、I3 ~ I0ビットはレベル15になりますので、NMI例外サービスルーチン中はユーザブレイク割り込みは受け付けられません。ただし、NMI例外サービスルーチンの先頭でI3 ~ I0ビットをレベル14以下に変更すれば、その後ユーザブレイク割り込みが受け付けられるようになります。優先順位判定の詳細については、「5. 割り込みコントローラ」を参照してください。
- (4) INTCは、ユーザブレイク割り込みの要求信号をCPUに送ります。これを受け取ると、CPUはユーザブレイク割り込み例外処理を開始します。割り込み例外処理の詳細については、「5.4 動作説明」を参照してください。



図 6.2 ブレイク条件判定方式

### 6.3.2 内蔵メモリの命令フェッチサイクルによるブレーク

内蔵メモリ(内蔵ROM\*、内蔵RAM)は、常に32ビットを1回のバスサイクルでアクセスします。したがって、命令を内蔵メモリからフェッチする場合、1回のバスサイクルで2命令が取り込まれます。このとき、1回のバスサイクルしか発生しませんが、両命令とも、それぞれの先頭アドレスをブレークアドレスレジスタ(BAR)に設定することによって、独立してブレークをかけることができます。言い換えると、1回のバスサイクルで取り込まれた2命令のうち、後半の命令でブレークをかけたいとき、BARにはその命令の先頭アドレスを設定してください。これにより、前半の命令を実行した後、ブレークがかかるようになります。

【注】\*内蔵ROMあり版(SH7034)の場合のみ

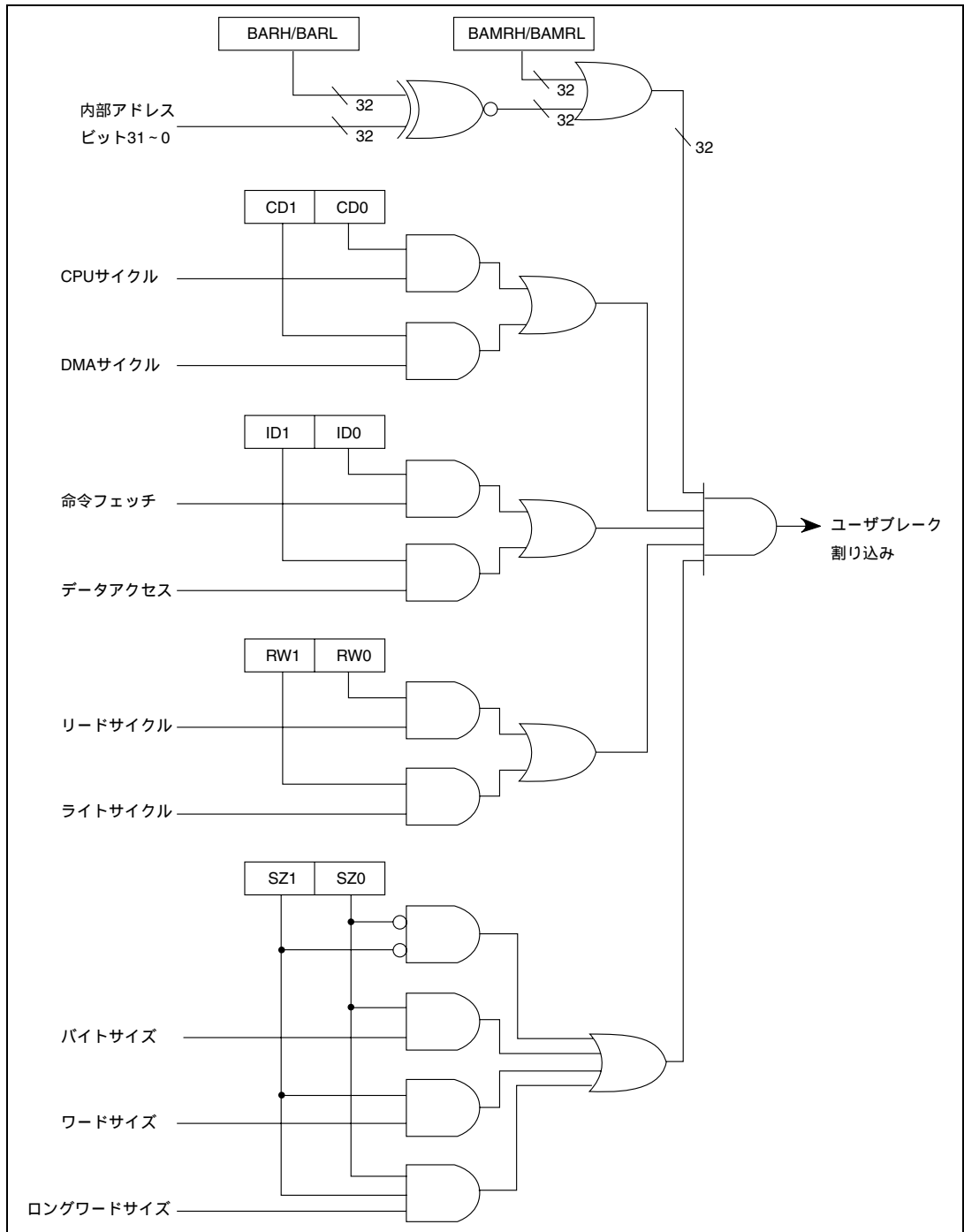
### 6.3.3 退避するプログラムカウンタ(PC)の値

#### (1) 命令フェッチをブレーク条件に設定した場合

ユーザブレーク割り込み例外処理で退避されるプログラムカウンタ(PC)の値は、ブレーク条件に設定したアドレスです。このとき、フェッチされた命令は実行されず、その手前でユーザブレーク割り込みが発生します。ただし、遅延分岐命令直後(遅延スロット)に配置された命令のフェッチサイクルまたは割り込み禁止命令の次命令のフェッチサイクルをブレーク条件に設定した場合、ユーザブレーク割り込みはすぐには受け付けられず、ブレーク条件を設定した命令は実行されます。このとき、ユーザブレーク割り込みは、割り込みを受け付けられる命令が実行されてから受け付けられます。この場合、退避されるPCの値は、その割り込みを受け付けられる命令の次に実行されることになっていた命令の先頭アドレスです。

#### (2) データアクセス(CPU/DMAC)をブレーク条件に設定した場合

ユーザブレーク例外処理が起動した時点における実行済み命令の次命令の先頭アドレスが退避されます。データアクセス(CPU/DMAC)をブレーク条件に設定した場合、ブレークがかかる場所は特定することができません。ブレークするデータアクセスが発生した付近でフェッチしようとしていた命令がブレークされます。

## 6.4 ユーザブレイク使用例

### (1) CPU 命令フェッチサイクルへのブレイク条件設定

- (a) レジスタの設定 : BARH=H'0000  
BARL=H'0404  
BBR=H'0054

設定された条件 : アドレス : H'00000404  
バスサイクル : CPU、命令フェッチ、リード (オペランドサイズは条件に  
含まない)

アドレスH'00000404にある命令の手前でユーザブレイク割り込みが発生します。アドレス  
H'00000402にある命令が割り込み受け付け可能ならば、この命令実行後、ユーザブレイク例  
外処理を実行します。H'00000404にある命令は実行されません。退避されるPCの値は  
H'00000404です。

- (b) レジスタの設定 : BARH=H'0015  
BARL=H'389C  
BBR=H'0058

設定された条件 : アドレス : H'0015389C  
バスサイクル : CPU、命令フェッチ、ライト (オペランドサイズは条件に  
含まない)

命令フェッチサイクルはライトサイクルではないので、ユーザブレイク割り込みは発生しま  
せん。

- (c) レジスタの設定 : BARH=H'0003  
BARL=H'0147  
BBR=H'0054

設定された条件 : アドレス : H'00030147  
バスサイクル : CPU、命令フェッチ、リード (オペランドサイズは条件  
に含まない)

命令フェッチは偶数アドレスに対して行われるので、ユーザブレイク割り込みは発生しま  
せん。ただし、分岐後初めて命令フェッチするアドレスがこの条件に設定した奇数アドレスの  
場合、アドレスエラー例外処理後、ユーザブレイク割り込み例外処理が行われます。

### (2) CUP データアクセスサイクルへのブレイク条件設定

- (a) レジスタの設定 : BARH=H'0012  
BARL=H'3456  
BBR=H'006A  
設定された条件 : アドレス : H'00123456  
バスサイクル : CPU、データアクセス、ライト、ワード

アドレスH'00123456にワードデータを書き込むと、ユーザブレイク割り込みが発生します。

## 6. ユーザブレイクコントローラ (UBC)

---

(b) レジスタの設定 : BARH=H'00A8

BARL=H'0391

BBR=H'0066

設定された条件 : アドレス : H'00A80391

バスサイクル : CPU、データアクセス、リード、ワード

ワードアクセスは偶数アドレスに対して行われるので、ユーザブレイク割り込みは発生しません。

(3) DMA サイクルへのブレイク条件設定

(a) レジスタの設定 : BARH=H'0076

BARL=H'BCDC

BBR=H'00A7

設定された条件 : アドレス : H'0076BCDC

バスサイクル : DMA、データアクセス、リード、ロングワード

アドレスH'0076BCDCからロングワードデータを読み出すと、ユーザブレイク割り込みが発生します。

(b) レジスタの設定 : BARH=H'0023

BARL=H'45C8

BBR=H'0094

設定された条件 : アドレス : H'002345C8

バスサイクル : DMA、命令フェッチ、リード (オペランドサイズは条件に含まない)

DMAサイクルでは命令フェッチは行われないので、ユーザブレイク割り込みは発生しません。

## 6.5 使用上の注意

### 6.5.1 内蔵メモリの命令フェッチ

内蔵メモリの命令フェッチの際、2 命令が同時に取り込まれます。このとき、この 2 命令のうち、後半命令のフェッチをブレイク条件に設定していた場合、前半命令のフェッチ直後に UBC の各レジスタを書き換えてブレイク条件を変更しても、後半命令の手前でユーザブレイク割り込みが発生しません。

### 6.5.2 分岐時の命令フェッチ

条件分岐命令、TRAPA 命令で分岐する場合、命令フェッチと実行の順序は次のようになります。

(1) 条件分岐命令で分岐する場合：BT、BF 命令

命令フェッチの順序 = 条件分岐命令フェッチ 次命令オーバランフェッチ  
次々命令オーバランフェッチ 分岐先命令フェッチ  
命令実行の順序 = 条件分岐命令実行 分岐先命令実行

(2) TRAPA 命令で分岐する場合：TRAPA 命令

命令フェッチの順序 = TRAPA 命令フェッチ 次命令オーバランフェッチ  
次々命令オーバランフェッチ 分岐先命令フェッチ  
命令実行の順序 = TRAPA 命令実行 分岐先命令実行

このように、条件分岐命令、TRAPA 命令で分岐する場合、次命令あるいは次々命令をオーバランフェッチしてから分岐先命令をフェッチします。したがって、この次命令あるいは次々命令をブレイク条件に設定した場合、分岐が発生すると、実行されない次命令あるいは次々命令でユーザブレイク割り込みが発生します。

### 6.5.3 命令フェッチでのブレイク

タスク A の戻り先の命令フェッチでブレイクをかけようとしても、タスク A の処理中に発生した割り込み B によるタスク B が UBC 割り込みにより先に起動され、その後割り込み B の例外処理後、UBC 割り込みが入ってしまいます。

(1) 原因

本 LSI は以下のように動作します。

## 6. ユーザブレイクコントローラ (UBC)



図 6.3 UBC の動作

アドレス 0x00011a0c の命令フェッチサイクルにより発生した UBC 割り込みは、割り込みコントローラに送られ実際に割り込み例外処理が発生するまでに最低 2 サイクルかかります。ところが、図 6.3 のように UBC 割り込み発生時にはすでに発生していたタスク B による割り込み B が先に受け付けられ、割り込み B による例外処理処理終了後 UBC 割り込みが受け付けられます。

### (2) 対策

ハード的には動作を回避する方法はありません。ソフトにてフラグを用いるなどの対策をお願いします。

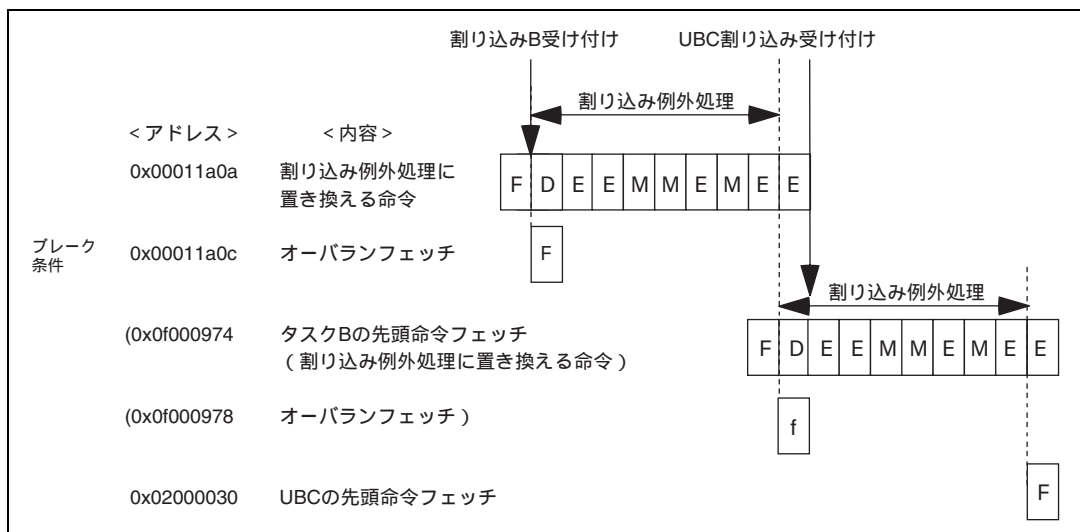

---

## 7. クロック発振器 (CPG)

---

### 7.1 概要

クロック発振器 (CPG) は、本 LSI 内部と外部デバイスにクロックパルスを供給します。本 LSI の CPG は、水晶発振子の発振周波数と同じ周波数で本 LSI を動作させます。CPG は、発振器とデューティ補正回路で構成されています (図 7.1)。CPG でクロックを発生させる方法としては、水晶発振子を接続する方法と、外部クロックを入力する方法の 2 通りがあります。CPG はスタンバイモードでは停止します。



図 7.1 CPG のブロック図

### 7.2 クロックソース

クロックパルスのソースとして、水晶発振子と外部クロックのどちらかを選ぶことができます。

#### 7.2.1 水晶発振子の接続方法

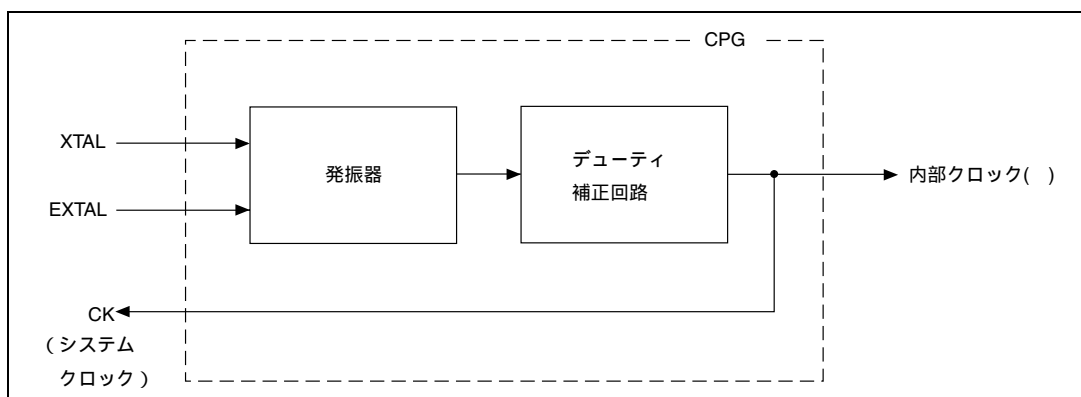
##### (1) 回路構成

図 7.2 に水晶発振子の接続方法を示します。ダンピング抵抗  $R_d$  は表 7.1 に示すものを使用してください。水晶発振子は、システムクロック (CK) と同じ周波数の、AT カット並列共振型のものを使用してください。また、図のように、負荷容量 ( $C_{L1}$ 、 $C_{L2}$ ) を必ず接続してください。

水晶発振器と内部の発振器によって生成されたクロックパルスは、デューティ補正回路に送られ、そこでデューティが補正された後、本 LSI 内部と外部デバイスに供給されます。

## 7. クロック発振器 (CPG)



図 7.2 水晶発振子の接続例

表 7.1 ダンピング抵抗値

| 周波数(MHz) | 2  | 4   | 8   | 12 | 16 | 20 |
|----------|----|-----|-----|----|----|----|
| R d( )   | 1k | 500 | 200 | 0  | 0  | 0  |

### (2) 水晶発振子

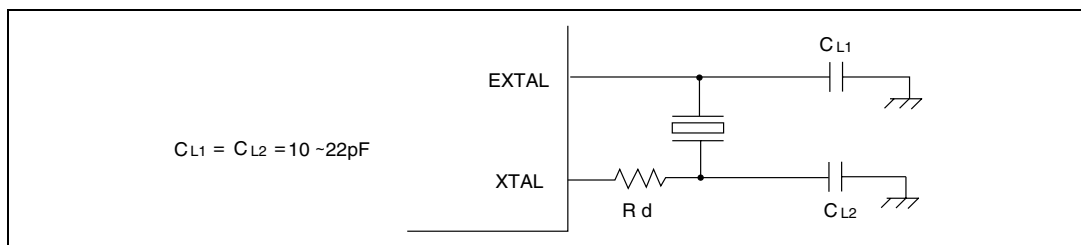
図 7.3 に水晶発振子の等価回路を示します。水晶発振子は、表 7.2 に示す特性のものを使ってください。



図 7.3 水晶発振子の等価回路

表 7.2 水晶発振子の特性

| パラメータ                   | 周波数 (MHz) |     |    |    |    |    |
|-------------------------|-----------|-----|----|----|----|----|
|                         | 2         | 4   | 8  | 12 | 16 | 20 |
| R <sub>s</sub> max ( )  | 500       | 120 | 80 | 60 | 50 | 40 |
| C <sub>o</sub> max (pF) | 7pF max   |     |    |    |    |    |

## 7.2.2 外部クロックの入力方法

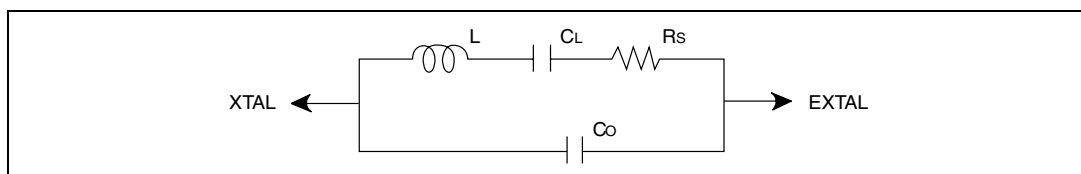
外部クロックはEXTAL 端子に入力し、XTAL 端子は開放してください(図 7.4)。外部から印加する入力クロックの波形を以下に規定します。外部クロックはシステムクロック (CK) と同じ周波数にしてください。



図 7.4 外部クロックの入力方法



図 7.5 入力クロック波形

表 7.3 入力クロック仕様

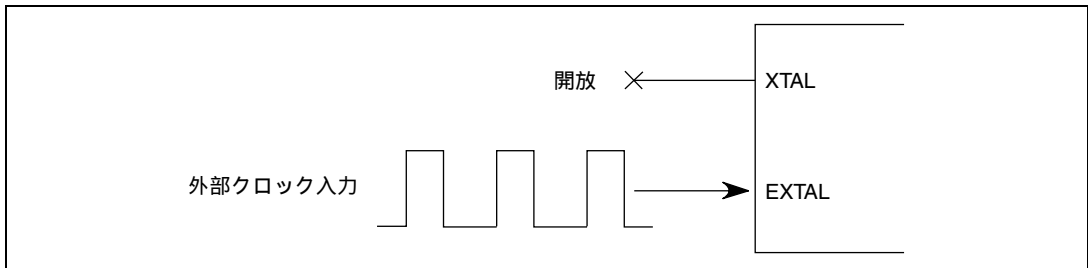
|   | 5V 仕様<br>( fmax=20MHz ) *1 | 3.3V 仕様<br>( fmax=12.5MHz ) | 3.3V 仕様<br>( fmax=12.5MHz ) *2 | 3.3V 仕様<br>( fmax=20MHz ) *2 | 単位 |
|---|----------------------------|-----------------------------|--------------------------------|------------------------------|----|
| t <sub>EXr</sub> /t <sub>EXf</sub><br>( V <sub>IL</sub> ~ V <sub>IH</sub> ) | MAX<br>5                   | MAX<br>10                   | MAX<br>10                      | MAX<br>5                     | ns |
| t <sub>EXH</sub> /t <sub>EXL</sub>  | MIN<br>10                  | MIN<br>20                   | MIN<br>22                      | MIN<br>15                    | ns |

【注】 \*1 SH7034B を除く。

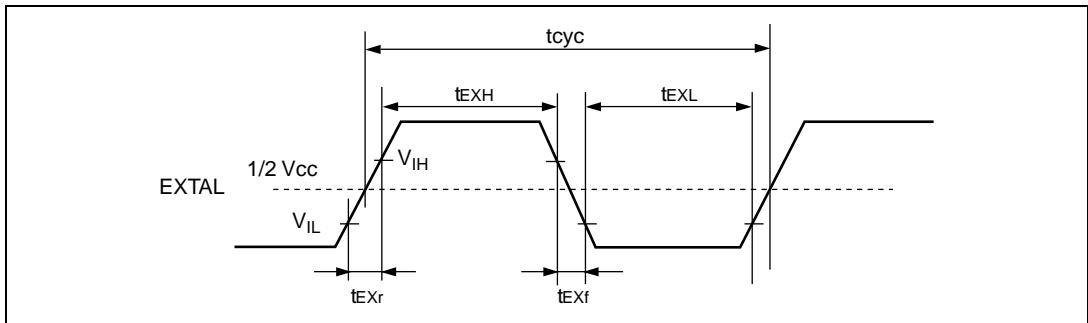
\*2 SH7034B のみ。

## 7.3 使用上の注意

### (a) ボード設計上の注意

水晶発振器と負荷容量は、できるだけ EXTAL、XTAL 端子の近くに置いてください。また、EXTAL、XTAL 端子の信号線に他の信号線を交差させないでください (図 7.6)。誘導のために正しい発振ができなくなることがあります。



図 7.6 ボード設計上の注意

### (b) デューティ補正に関する注意

5MHz 以上の入力クロックに対して、デューティ補正が行われます。5MHz 以下に対してはデューティ補正されないことがあります。AC 特性のクロックハイレベル幅 ( $t_{CH}$ )、クロックローレベル幅 ( $t_{CL}$ ) は満足し、かつ LSI 内部は問題なく動作します。図 7.7 にデューティ補正回路の基本特性を示します。

なお、本デューティ補正回路は、入力クロックの過渡的な変動やジッタに対して補正するものではありません。すなわち、デューティ補正が行われて、安定したクロックが得られるまでに、数  $10\mu s$  の時間が必要となります。

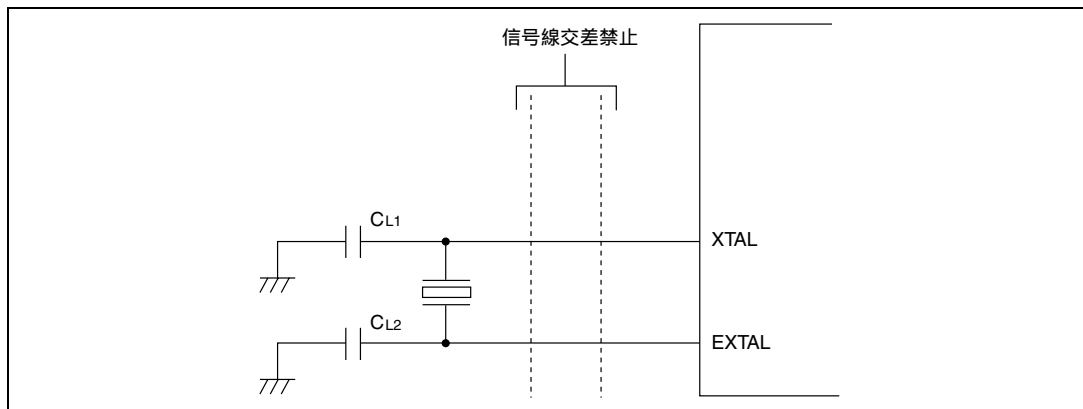

図 7.7 デューティ補正回路の特性

---

## 8. バスステートコントローラ (BSC)

---

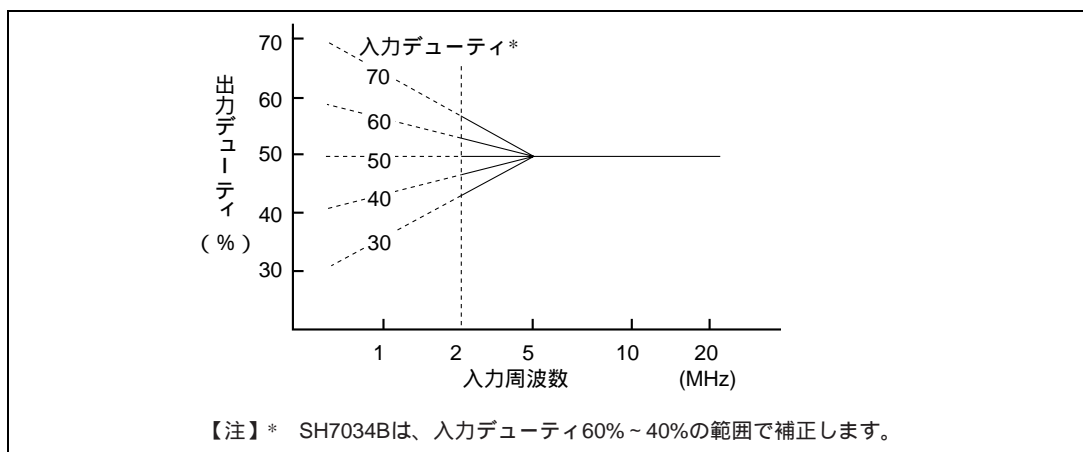
### 8.1 概要

バスステートコントローラ (BSC) は、アドレス空間の分割、各種のメモリや周辺 LSI に応じた制御信号の出力などを行います。BSC の機能によって、外付け回路なしに DRAM、SRAM、ROM、周辺 LSI など本 LSI に直結することができますので、システム設計が容易になると同時に、コンパクトなシステムで高速なデータ転送を行うことができます。

#### 8.1.1 特長

BSC には、次のような特長があります。

- アドレス空間を 8 つに分割して管理
  - エリア 0~7 までの各エリアは最大リニア 4M バイト\* (エリア 1 は、DRAM 用に設定すると最大リニア 16M バイト\*)
  - アクセスアドレスにより、バス幅 (8 ビットまたは 16 ビット) を選択可能
  - 内蔵 ROM、内蔵 RAM は 32 ビットを 1 ステートでアクセス
  - WAIT 端子によりウェイトステート挿入可能
  - ウェイトステート挿入をプログラムで制御可能  
エリア 0、2、6 で、1~4 ステートのウェイトステート挿入をレジスタの設定により指定可能 (ロングウェイト機能)
  - エリアごとに接続できるメモリの種類を指定
  - 各エリアに接続するメモリや周辺 LSI のアクセスに適した制御信号を出力
- DRAM 直結インタフェース
  - DRAM 容量に応じたロウアドレス / カラムアドレスのマルチプレクス
  - 2 種類のバイトアクセス信号 (CAS 2 本方式、WE 2 本方式)
  - バースト動作 (高速ページモード)
  - CAS ピフォ RAS リフレッシュとセルフリフレッシュ
- 各種メモリ、周辺 LSI に対応したアクセス制御
  - アドレス / データマルチプレクス機能
- 外部ライト等と内部アクセスを並列に実行可能 (ワーブモード)
- データバスに関するパリティの生成とチェック
  - 奇数パリティ / 偶数パリティ選択可能
  - パリティエラーで割り込み要求発生 (PEI 割り込み要求信号)
- リフレッシュ用カウンタをインターバルタイマとして使用可能
  - コンペアマッチで割り込み要求発生 (CMI 割り込み要求信号)

【注】 \*実際に使用できる空間は接続するメモリにより異なります。

## 8. バスステートコントローラ (BSC)

### 8.1.2 ブロック図

BSCのブロック図を図8.1に示します。



図 8.1 BSC のブロック図

## 8.1.3 端子構成

BSC の端子構成を表 8.1 に示します。

表 8.1 端子構成

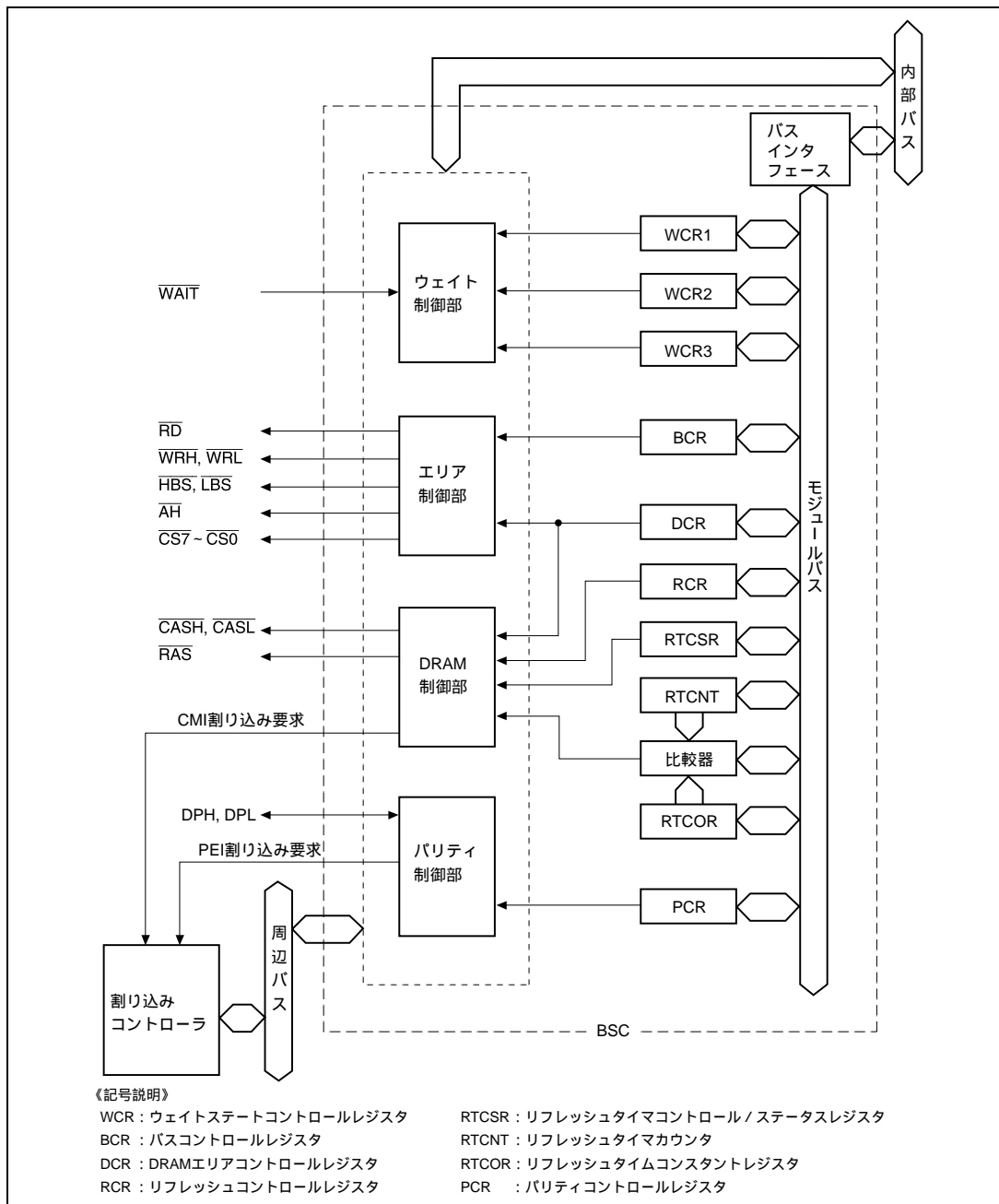
| 名称              | 略称                    | 入出力 | 機能   |
|-----------------|-----------------------|-----|--|
| チップセレクト 7~0     | CS7 ~ CS0             | 出力  | アクセス中のエリアを示すチップセレクト信号                      |
| リード             | $\overline{RD}$       | 出力  | リードサイクルを示すストロープ信号                          |
| 上位側ライト          | $\overline{WRH}$      | 出力  | 上位 8 ビットへのライトサイクルを示すストロープ信号                |
| 下位側ライト          | $\overline{WRL}$      | 出力  | 下位 8 ビットへのライトサイクルを示すストロープ信号                |
| ライト             | $\overline{WR}^{*1}$  | 出力  | ライトサイクルを示すストロープ信号                          |
| 上位バイトストロープ      | $\overline{HBS}^{*2}$ | 出力  | 上位 8 ビットへのアクセスを示すストロープ信号                   |
| 下位バイトストロープ      | $\overline{LBS}^{*3}$ | 出力  | 下位 8 ビットへのアクセスを示すストロープ信号                   |
| ロウアドレスストロープ     | $\overline{RAS}$      | 出力  | DRAM のロウアドレスストロープ信号                        |
| 上位側カラムアドレスストロープ | $\overline{CASH}$     | 出力  | DRAM の上位 8 ビットアクセス時のカラムアドレスストロープ信号         |
| 下位側カラムアドレスストロープ | $\overline{CASL}$     | 出力  | DRAM の下位 8 ビットアクセス時のカラムアドレスストロープ信号         |
| アドレスホールド        | AH                    | 出力  | アドレス / データマルチプレクス時のアドレスをホールドするための信号        |
| ウェイト            | $\overline{WAIT}$     | 入力  | ウェイトステート要求信号                               |
| アドレスバス          | A21 ~ A0              | 出力  | アドレス出力                                     |
| データバス           | AD15 ~ AD0            | 入出力 | データ入出力。アドレス / データマルチプレクス時は、アドレス出力およびデータ入出力 |
| 上位側データバスパリティ    | DPH                   | 入出力 | 上位バイトに対するパリティデータ入出力                        |
| 下位側データバスパリティ    | DPL                   | 入出力 | 下位バイトに対するパリティデータ入出力                        |

【注】 \*1  $\overline{WRL}$  端子と兼用です(バスコントロールレジスタ(BCR)の BAS ビットで選択します。詳細は「8.2.1 バスコントロールレジスタ」を参照してください)。

\*2 A0 端子と兼用です(バスコントロールレジスタ(BCR)の BAS ビットで選択します。詳細は「8.2.1 バスコントロールレジスタ」を参照してください)。

\*3  $\overline{WRH}$  端子と兼用です(バスコントロールレジスタ(BCR)の BAS ビットで選択します。詳細は「8.2.1 バスコントロールレジスタ」を参照してください)。

## 8. バスステートコントローラ (BSC)

### 8.1.4 レジスタ構成

BSC には表 8.2 に示すように、10 本のレジスタがあります。これらのレジスタにより、空間分割、ウェイトステート、DRAM とのインタフェース、パリティチェックなどの制御を行います。

表 8.2 レジスタ構成

| 名称                        | 略称    | R/W | 初期値    | アドレス*1      | アクセスサイズ   |
|---------------------------|-------|-----|--------|-------------|-----------|
| バスコントロールレジスタ              | BCR   | R/W | H'0000 | H'5FFFFFFA0 | 8、16、32   |
| ウェイトステート制御レジスタ 1          | WCR1  | R/W | H'FFFF | H'5FFFFFFA2 | 8、16、32   |
| ウェイトステート制御レジスタ 2          | WCR2  | R/W | H'FFFF | H'5FFFFFFA4 | 8、16、32   |
| ウェイトステート制御レジスタ 3          | WCR3  | R/W | H'F800 | H'5FFFFFFA6 | 8、16、32   |
| DRAM エリアコントロールレジスタ        | DCR   | R/W | H'0000 | H'5FFFFFFA8 | 8、16、32   |
| パリティコントロールレジスタ            | PCR   | R/W | H'0000 | H'5FFFFFFAA | 8、16、32   |
| リフレッシュコントロールレジスタ          | RCR   | R/W | H'0000 | H'5FFFFFFAC | 8、16、32*2 |
| リフレッシュタイムコントロール/ステータスレジスタ | RTCSR | R/W | H'0000 | H'5FFFFFFAE | 8、16、32*2 |
| リフレッシュタイムカウンタ             | RTCNT | R/W | H'0000 | H'5FFFFFFB0 | 8、16、32*2 |
| リフレッシュタイムコンスタントレジスタ       | RTCOR | R/W | H'00FF | H'5FFFFFFB2 | 8、16、32*2 |

【注】 \*1 A27～A24 ビットと A8～A0 ビットの値のみ有効で、A23～A9 ビットは無視されます。レジスタアドレスの詳細は、「8.3.5 エリアの説明」を参照してください。

\*2 書き込みは必ずワード転送命令を使用してください。書き込みの詳細は「8.2.11 レジスタアクセス時の注意」を参照してください。

### 8.1.5 エリアの概要

本 LSI では、アーキテクチャ上は 32 ビットのアドレス空間をもっていますが、上位 4 ビットは無視されます。表 8.3 に、空間分割の概要を示します。表に示すように、空間は上位側アドレスの値によって、エリア 0～7 の 8 エリアに分割されます。

各エリアには、特定の種類の空間が割り当てられており、各エリアをアクセスすると、空間の種類に適した各種ストロープ信号が生成されます。これにより、各エリアに空間の種類に応じた周辺 LSI やメモリデバイス等を割り当てて、本 LSI に直結することができます。空間の種類については、アドレスによって固定となっているエリアとレジスタの設定によって選択できるエリアとがあります。

エリア 0 は、SH7034 では内蔵 ROM 空間または外部メモリ空間として使用できます。SH7032 では外部メモリ空間としてのみ使用できます。エリア 1 は、DRAM 空間および外部メモリ空間として使用できます。DRAM 空間は DRAM 直結可能な空間で、 $\overline{\text{RAS}}$ 、 $\overline{\text{CAS}}$  およびマルチプレクスされたアドレスが出力されます。エリア 2～4 は、外部メモリ空間としてのみ使用できます。エリア 5 は、内蔵周辺モジュール空間および外部メモリ空間として使用できます。エリア 6 は、アドレス/データマルチプレクス I/O 空間および外部メモリ空間として使用できます。アドレス/データマルチプレクス I/O 空間では、アドレスとデータがマルチプレクスされて AD15～AD0 端子から入出力されます。エリア 7 は、内蔵 RAM 空間および外部メモリ空間として使用できます。

データバスのバス幅は、基本的にアドレスの A27 ビットの値によって 8 ビットと 16 ビットの切り換えを行っています。ただし、次に示すエリアについては、アドレスの A27 ビットの値以外の条件でバス幅が決まります。

- エリア 0 の内蔵 ROM 空間：常に 32 ビット
- エリア 0 の外部メモリ空間：MD0 端子の値が 0 のとき 8 ビット、1 のとき 16 ビット



- エリア 5 の内蔵周辺モジュール空間：アドレスの A8 ビットの値が 0 のとき 8 ビット、1 のとき 16 ビット
  - エリア 6：A27=0 の場合、アドレスの A14 ビットの値が 0 のとき 8 ビット、1 のとき 16 ビット
  - エリア 7 の内蔵 RAM 空間：常に 32 ビット
- 空間分割方法と各エリアの詳細については、「8.3 空間分割」を参照してください。

表 8.3 空間分割の概要

| エリア   | アドレス                      | 配置可能なメモリ    | 容量<br>(リニア空間) | バス幅    | CS 出力         | アドレス                       | 配置可能なメモリ | 容量<br>(リニア空間) | バス幅    | CS 出力         |
|-------|---------------------------|-------------|---------------|--------|---------------|----------------------------|----------|---------------|--------|---------------|
| エリア 0 | H'0000000 ~<br>H'0FFFFFFF | 内蔵 ROM*1    | 64kB          | 32     | -             | H'8000000 ~<br>H'8FFFFFFF  | 内蔵 ROM*1 | 64kB          | 32     | -             |
|       |                           | 外部メモリ*2     | 4MB           | 8/16*3 | CS0 出力        |                            | 外部メモリ*2  | 4MB           | 8/16*3 | CS0 出力        |
| エリア 1 | H'1000000 ~<br>H'1FFFFFFF | 外部メモリ       | 4MB           | 8      | CS1 出力        | H'9000000 ~<br>H'9FFFFFFF  | 外部メモリ    | 4MB           | 16     | CS1 出力        |
|       |                           | DRAM*4      | 16MB          | 8      | RAS<br>CAS 出力 |                            | DRAM*4   | 16MB          | 16     | RAS<br>CAS 出力 |
| エリア 2 | H'2000000 ~<br>H'2FFFFFFF | 外部メモリ       | 4MB           | 8      | CS2 出力        | H'A000000 ~<br>H'AFFFFFFFF | 外部メモリ    | 4MB           | 16     | CS2 出力        |
| エリア 3 | H'3000000 ~<br>H'3FFFFFFF | 外部メモリ       | 4MB           | 8      | CS3 出力        | H'B000000 ~<br>H'BFFFFFFF  | 外部メモリ    | 4MB           | 16     | CS3 出力        |
| エリア 4 | H'4000000 ~<br>H'4FFFFFFF | 外部メモリ       | 4MB           | 8      | CS4 出力        | H'C000000 ~<br>H'FFFFFFF   | 外部メモリ    | 4MB           | 16     | CS4 出力        |
| エリア 5 | H'5000000 ~<br>H'5FFFFFFF | 内蔵周辺モジュール   | 512B          | 8/16*5 | —             | H'D000000 ~<br>H'DFFFFFFF  | 外部メモリ    | 4MB           | 16     | CS5 出力        |
| エリア 6 | H'6000000 ~<br>H'6FFFFFFF | 外部メモリ*7     | 4MB           | 8/16*5 | CS6 出力        | H'E000000 ~<br>H'EFFFFFFF  | 外部メモリ    | 4MB           | 16     | CS6 出力        |
|       |                           | マルチプレクス I/O | 4MB           |        |               |                            |          |               |        |               |
| エリア 7 | H'7000000 ~<br>H'7FFFFFFF | 外部メモリ       | 4MB           | 8      | CS7 出力        | H'F000000 ~<br>H'FFFFFFF   | 内蔵 RAM   | 8kB*8 4kB*9   | 32     | —             |

【注】 \*1 MD2 ~ MD0 端子 = 010 のとき (SH7034)

\*2 MD2 ~ MD0 端子 = 000 または 001 のとき

\*3 MD0 端子で選択

\*4 BCR の DRAME ビットで選択

\*5 アドレス A8 の値でバス幅 8 ビットの空間と 16 ビットの空間に分割 (ただし、バス幅 8 ビットの内蔵周辺モジュールには、ロングワードアクセスは禁止です。また、バス幅 16 ビットの内蔵周辺モジュールのなかには、バイトアクセスのみ可能なレジスタ、バイトアクセスは禁止のレジスタがあります。詳細は、各モジュールの章を参照してください。)

\*6 アドレス A14 の値でバス幅 8 ビットの空間と 16 ビットの空間に分割

\*7 BCR の IOE ビットで選択

\*8 SH7032 のとき

\*9 SH7034 のとき

## 8. バスステートコントローラ (BSC)

### 8.2 レジスタの説明

#### 8.2.1 バスコントロールレジスタ (BCR)

|      |       |     |      |       |     |    |   |   |   |   |   |   |   |   |   |   |
|------|-------|-----|------|-------|-----|----|---|---|---|---|---|---|---|---|---|---|
| ビット: | 15    | 14  | 13   | 12    | 11  | 10 | 9 | 8 | 7 | 6 | 5 | 4 | 3 | 2 | 1 | 0 |
|      | DRAME | IOE | WARP | RDDTY | BAS |    |   |   |   |   |   |   |   |   |   |   |
| 初期値: | 0     | 0   | 0    | 0     | 0   | 0  | 0 | 0 | 0 | 0 | 0 | 0 | 0 | 0 | 0 | 0 |
| R/W: | R/W   | R/W | R/W  | R/W   | R/W |    |   |   |   |   |   |   |   |   |   |   |

バスコントロールレジスタ (BCR) は、読み出し / 書き込み可能な 16 ビットのレジスタで、各エリアの機能、バスサイクルの状態等を選択します。

BCR は、パワーオンリセットで H'0000 に初期化されますが、マニュアルリセットおよびスタンバイモード時には初期化されません。

##### ビット 15 : DRAM イネーブル (DRAME)

エリア 1 を外部メモリ空間とするか、DRAM 空間とするかを選択します。0 にすると外部メモリ空間になり、1 にすると DRAM 空間になります。DRAM 空間を選択したときだけ、DRAM エリアコントロールレジスタの設定が有効になります。

| ビット 15 | 説明                   |
|--------|----------------------|
| DRAME  |                      |
| 0      | エリア 1 は外部メモリ空間 (初期値) |
| 1      | エリア 1 は DRAM 空間      |

##### ビット 14 : マルチプレクス I/O イネーブル (IOE)

エリア 6 を外部メモリ空間とするか、アドレス / データマルチプレクス I/O 空間とするかを選択します。0 にすると外部メモリ空間になり、1 にするとアドレス / データマルチプレクス I/O 空間になります。アドレス / データマルチプレクス I/O 空間では、アドレスとデータがマルチプレクスされて AD15 ~ AD0 端子から入出力されます。

| ビット 14 | 説明                              |
|--------|---------------------------------|
| IOE    |                                 |
| 0      | エリア 6 は外部メモリ空間 (初期値)            |
| 1      | エリア 6 はアドレス / データマルチプレクス I/O 空間 |

##### ビット 13 : ワープモード (WARP)

ワープモードまたはノーマルモードを選択します。0 にするとノーマルモードになり、1 にするとワープモードになります。ワープモードでは、一部の外部アクセスと内部アクセスが独立に並行して行われます。

| ビット 13 | 説明                                    |
|--------|---------------------------------------|
| WARP   |                                       |
| 0      | ノーマルモード : 外部アクセスと内部アクセスを同時に行わない (初期値) |
| 1      | ワープモード : 外部アクセスと内部アクセスを同時に行う          |

## ビット 12 : RD デューティ (RDDTY)

$\overline{RD}$  信号のハイレベル幅を T1 ステートの 35%にするか 50%にするかを選択します。0 にすると  $\overline{RD}$  信号のハイレベル幅は 50%になり、1 にすると 35%になります。

| ビット 12<br>RDDTY | 説明  |
|-----------------|---|
| 0               | $\overline{RD}$ 信号のハイレベル幅は T1 ステートの 50% (初期値) |
| 1               | $\overline{RD}$ 信号のハイレベル幅は T1 ステートの 35%       |

## ビット 11 : バイトアクセスセレクト (BAS)

ワード空間アクセス時のバイトアクセス制御信号を  $\overline{WRH}$ 、 $\overline{WRL}$ 、A0 にするか、 $\overline{WR}$ 、 $\overline{HBS}$ 、 $\overline{LBS}$  にするかを選択します。0 にすると  $\overline{WRH}$ 、 $\overline{WRL}$ 、A0 信号が有効になり、1 にすると  $\overline{WR}$ 、 $\overline{HBS}$ 、 $\overline{LBS}$  信号が有効になります。

| ビット 11<br>BAS | 説明  |
|---------------|---|
| 0             | $\overline{WRH}$ 、 $\overline{WRL}$ 、A0 信号が有効 (初期値)         |
| 1             | $\overline{WR}$ 、 $\overline{HBS}$ 、 $\overline{LBS}$ 信号が有効 |

## ビット 10~0 : 予約ビット

読み出すと常に 0 が読み出されます。書き込む値も常に 0 にしてください。

## 8.2.2 ウェイトステートコントロールレジスタ 1 (WCR1)

|       |     |     |     |     |     |     |     |     |   |   |   |   |   |   |     |   |
|-------|-----|-----|-----|-----|-----|-----|-----|-----|---|---|---|---|---|---|-----|---|
| ビット : | 15  | 14  | 13  | 12  | 11  | 10  | 9   | 8   | 7 | 6 | 5 | 4 | 3 | 2 | 1   | 0 |
|       | RW7 | RW6 | RW5 | RW4 | RW3 | RW2 | RW1 | RW0 |   |   |   |   |   |   | WW1 |   |
| 初期値 : | 1   | 1   | 1   | 1   | 1   | 1   | 1   | 1   | 1 | 1 | 1 | 1 | 1 | 1 | 1   | 1 |
| R/W : | R/W | R/W | R/W | R/W | R/W | R/W | R/W | R/W |   |   |   |   |   |   | R/W |   |

ウェイトステートコントロールレジスタ 1 (WCR1) は、読み出し / 書き込み可能な 16 ビットのレジスタで、各エリアをアクセスするときのステート数、ウェイトステートの有無を制御します。

WCR1 は、パワーオンリセットで H'FFFF に初期化されますが、マニュアルリセットおよびスタンバイモード時には初期化されません。

## ビット 15~8 : 読み出し時ウェイトステート制御 (RW7~RW0)

各エリアへのリードサイクル時のステート数と  $\overline{WAIT}$  端子からの入力信号をサンプルするかどうかを選択します。RW7~RW0 ビットは、それぞれエリア 7~0 に対応しています。

基本的に、各ビットを 0 にすると対応するエリアのリードサイクルで  $\overline{WAIT}$  信号がサンプルされず、1 にするとサンプルされます。

エリア 1、3~5、7 の外部メモリ空間では、対応するビットを 0 にするとリードサイクルは 1 ステートで終了します。1 にすると、2 ステート +  $\overline{WAIT}$  信号によるウェイトステート数となります。

エリア 0、2、6 の外部メモリ空間では、対応するビットを 0 にすると、リードサイクルは 1 ステート + ロングウェイトステート数 (ウェイトステートコントローラ 3 (WCR3) で設定) となります。1

## 8. バスステートコントローラ (BSC)

にすると、1 ステート+ロングウェイトステートを行い、さらに  $\overline{\text{WAIT}}$  信号がローレベルであれば、ウェイトステートを挿入します。

DRAM 空間 (エリア 1) では、RW1 ビットを 0 にすると、カラムアドレス出力サイクルは 1 ステートで終了します (ショートピッチ)。1 にすると、2 ステート+ $\overline{\text{WAIT}}$  信号によるウェイトステート数 (ロングピッチ) となります。また、RW1 ビットが 1 のとき、CAS ビフォア RAS (CBR) リフレッシュサイクルには、 $\overline{\text{WAIT}}$  信号の状態にかかわらず、リフレッシュコントロールレジスタ (RCR) の CBR リフレッシュ時ウェイトステート挿入 1、0 ビット (RLW1、RLW0) で選択された数のウェイトステートが挿入されます。

アドレス/データマルチプレクス I/O 空間 (エリア 6) へのリードサイクルは、RW6 ビットの設定にかかわらず、4 ステート+ $\overline{\text{WAIT}}$  信号によるウェイトステート数となります。

内蔵周辺モジュール空間 (エリア 5) へのリードサイクルは、RW5 ビットの設定にかかわらず 3 ステートで終了し、 $\overline{\text{WAIT}}$  信号はサンプルされません。内蔵 ROM (エリア 0) および内蔵 RAM (エリア 7) へのリードサイクルは、RW0、RW7 ビットの設定にかかわらず 1 ステートで終了し、 $\overline{\text{WAIT}}$  信号はサンプルされません。

| ビット<br>15~8 |                                 | 説明  |  |                                 |              |                  |
|-------------|---------------------------------|---|--|---------------------------------|--------------|------------------|
| RW7~RW0     | WAIT 端子<br>入力信号                 | リードサイクルステート数  |  |                                 |              |                  |
|             |                                 | 外部空間  |  |                                 | 内部空間         |                  |
|             |                                 | 外部メモリ空間   | DRAM 空間  | マルチプレクス<br>I/O                  | 内蔵周辺         | 内蔵 ROM<br>内蔵 RAM |
| 0           | リードサイ<br>クルでサン<br>プルしない<br>*1   | <ul style="list-style-type: none"> <li>エリア 1, 3~5, 7:<br/>1 ステート固定</li> <li>エリア 0, 2, 6:<br/>1 ステート+ロングウェ<br/>イトステート</li> </ul>   | カラムアドレスサイクル:<br>1 ステート固定 (ショートピ<br>ッチ)                     | 4 ステート+<br>WAIT によるウ<br>ェイトステート | 3 ステート<br>固定 | 1 ステート<br>固定     |
| 1           | リードサイ<br>クルでサン<br>プルする<br>(初期値) | <ul style="list-style-type: none"> <li>エリア 1, 3~5, 7:<br/>2 ステート+WAIT による<br/>ウェイトステート</li> <li>エリア 0, 2, 6:<br/>1 ステート+ロングウェ<br/>イトステート+WAIT による<br/>ウェイトステート</li> </ul> | カラムアドレスサイクル:<br>2 ステート+WAIT によるウ<br>ェイトステート (ロングピ<br>ッチ)*2 |                                 |              |                  |

【注】 \*1 アドレス/データマルチプレクス I/O 空間では、サンプルします。

\*2 CBR リフレッシュ時、 $\overline{\text{WAIT}}$  信号無視、RCR の RLW1、RLW0 ビットによるウェイトステート挿入

### ビット 7~2: 予約ビット

読み出すと常に 1 が読み出されます。書き込む値も常に 1 にしてください。

### ビット 1: 書き込み時ウェイトステート制御 (WW1)

DRAM 空間 (エリア 1) へのライトサイクル時のステート数と  $\overline{\text{WAIT}}$  信号をサンプルするかどうかを選択します。BCR の DRAM イネーブルビット (DRAME) を 1 にセットし、エリア 1 を DRAM 空間として使用しているときに、WW1 ビットを 0 にすると、カラムアドレス出力サイクルは 1 ステートで終了します (ショートピッチ)。1 にすると、2 ステート+ $\overline{\text{WAIT}}$  信号によるウェイトステート (ロングピッチ) となります。

【注】 WW1 ビットへの 0 書き込みは、エリア 1 を DRAM 空間として使用しているとき (BCR の DRAME=1 のとき) のみ行ってください。エリア 1 を外部メモリ空間として使用しているとき (DRAME=0 のとき) は、決して WW1 ビットに 0 を書き込まないでください。

| ビット 1 | 説明  |                                  |
|-------|---|----------------------------------|
| WW1   | DRAM 空間 (BCR の DRMAE = 1)                                   | エリア 1 の外部メモリ空間 (BCR の DRMAE = 0) |
| 0     | カラムアドレスサイクル: 1 ステート<br>(ショートピッチ)                            | 設定禁止                             |
| 1     | カラムアドレスサイクル:<br>2 ステート + WAIT によるウェイトステート<br>(ロングピッチ) (初期値) | 2 ステート + WAIT によるウェイトステート        |

#### ビット 0: 予約ビット

読み出すと常に 1 が読み出されます。書き込む値も常に 1 にしてください。

### 8.2.3 ウェイトステートコントロールレジスタ 2 (WCR2)

|      |      |      |      |      |      |      |      |      |      |      |      |      |      |      |      |      |
|------|------|------|------|------|------|------|------|------|------|------|------|------|------|------|------|------|
| ビット: | 15   | 14   | 13   | 12   | 11   | 10   | 9    | 8    | 7    | 6    | 5    | 4    | 3    | 2    | 1    | 0    |
|      | DRW7 | DRW6 | DRW5 | DRW4 | DRW3 | DRW2 | DRW1 | DRW0 | DWW7 | DWW6 | DWW5 | DWW4 | DWW3 | DWW2 | DWW1 | DWW0 |
| 初期値: | 1    | 1    | 1    | 1    | 1    | 1    | 1    | 1    | 1    | 1    | 1    | 1    | 1    | 1    | 1    | 1    |
| R/W: | R/W  | R/W  | R/W  | R/W  | R/W  | R/W  | R/W  | R/W  | R/W  | R/W  | R/W  | R/W  | R/W  | R/W  | R/W  | R/W  |

ウェイトステートコントロールレジスタ 2 (WCR2) は、読み出し / 書き込み可能な 16 ビットのレジスタで、各エリアを DMA シングルアドレスモード転送でアクセスするときのステート数、ウェイトステートの有無を制御します。

WCR2 は、パワーオンリセットで H'FFFF に初期化されますが、マニュアルリセットおよびスタイバイモード時には初期化されません。

#### ビット 15~8: シングルモード DMA メモリ読み出し時ウェイトステート制御 (DRW7~DRW0)

各エリアへのシングルモード DMA メモリリードサイクル時のステート数と、 $\overline{\text{WAIT}}$  信号をサンプルするかどうかを選択します。DRW7~DRW0 ビットは、それぞれエリア 7~0 に対応しています。

基本的に、各ビットを 0 にすると対応するエリアのシングルモード DMA メモリリードサイクルで  $\overline{\text{WAIT}}$  信号がサンプルされず、1 にするとサンプルされます。

エリア 1、3~5、7 の外部メモリ空間では、対応するビットを 0 にするとシングルモード DMA メモリリードサイクルは 1 ステートで終了します。1 にすると、2 ステート +  $\overline{\text{WAIT}}$  信号によるウェイトステート数となります。

エリア 0、2、6 の外部メモリ空間では、対応するビットを 0 にすると、シングルモード DMA メモリリードサイクルは 1 ステート + ロングウェイトステート数 (WCR3 で設定) となります。1 にすると、1 ステート + ロングウェイトステートを行い、さらに  $\overline{\text{WAIT}}$  信号がローレベルであれば、ウェイトステートを挿入します。

DRAM 空間 (エリア 1) では、DRW1 ビットを 0 にすると、カラムアドレス出力サイクルは 1 ステートで終了します (ショートピッチ)。1 にすると、2 ステート +  $\overline{\text{WAIT}}$  信号によるウェイトステート数 (ロングピッチ) となります。

アドレス / データマルチプレクス I/O 空間 (エリア 6) へのシングルモード DMA メモリリードサイクルは、DRW6 ビットの設定にかかわらず、4 ステート +  $\overline{\text{WAIT}}$  信号によるウェイトステート数となります。

## 8. バスステートコントローラ (BSC)

| ビット<br>15~8   | 説明                                  |  |   |                           |
|---------------|-------------------------------------|--|---|---------------------------|
| DRW7~<br>DRW0 | WAIT 端子<br>入力信号                     | シングルモード DMA メモリリードサイクルステート数  |   |                           |
|               |                                     | 外部空間   |   |                           |
|               |                                     | 外部メモリ空間  | DRAM 空間   | マルチプレクス I/O               |
| 0             | シングルモード DMA メモリリードサイクルでサンプルしない*     | <ul style="list-style-type: none"> <li>エリア 1, 3~5, 7 :<br/>1 ステート固定</li> <li>エリア 0, 2, 6 :<br/>1 ステート + ロングウェイトステート</li> </ul>                                     | カラムアドレスサイクル :<br>1 ステート固定 (ショートピッチ)                 | 4 ステート + WAIT によるウェイトステート |
| 1             | シングルモード DMA メモリリードサイクルでサンプルする (初期値) | <ul style="list-style-type: none"> <li>エリア 1, 3~5, 7 :<br/>2 ステート + WAIT によるウェイトステート</li> <li>エリア 0, 2, 6 :<br/>1 ステート + ロングウェイトステート + WAIT によるウェイトステート</li> </ul> | カラムアドレスサイクル :<br>2 ステート + WAIT によるウェイトステート (ロングピッチ) |                           |

【注】\*アドレス/データマルチプレクス I/O 空間では、サンプルします。

ビット 7~0 : シングルモード DMA メモリ書き込み時ウェイトステート制御 (DWW7~DWW0)

各エリアへのシングルモード DMA メモリライトサイクル時のステート数と、 $\overline{\text{WAIT}}$  信号をサンプルするかどうかを選択します。DWW7~DWW0 ビットは、それぞれエリア 7~0 に対応しています。

基本的に、各ビットを 0 にすると対応するエリアのシングルモード DMA メモリライトサイクルで  $\overline{\text{WAIT}}$  信号がサンプルされず、1 にするとサンプルされます。

各ビットの設定によるエリアアクセス時のステート数は、シングルモード DMA メモリリードサイクルと同じです。「ビット 15~8 : シングルモード DMA メモリ読み出し時ウェイトステート制御 (DRW7~DRW0)」を参照してください。

| ビット<br>7~0    | 説明                                  |  |   |                           |
|---------------|-------------------------------------|--|---|---------------------------|
| DWW7~<br>DWW0 | WAIT 端子<br>入力信号                     | シングルモード DMA メモリライトサイクルステート数  |   |                           |
|               |                                     | 外部空間   |   |                           |
|               |                                     | 外部メモリ空間  | DRAM 空間   | マルチプレクス I/O               |
| 0             | シングルモード DMA メモリライトサイクルでサンプルしない*     | <ul style="list-style-type: none"> <li>エリア 1, 3~5, 7 :<br/>1 ステート固定</li> <li>エリア 0, 2, 6 :<br/>1 ステート + ロングウェイトステート</li> </ul>                                     | カラムアドレスサイクル :<br>1 ステート固定 (ショートピッチ)                 | 4 ステート + WAIT によるウェイトステート |
| 1             | シングルモード DMA メモリライトサイクルでサンプルする (初期値) | <ul style="list-style-type: none"> <li>エリア 1, 3~5, 7 :<br/>2 ステート + WAIT によるウェイトステート</li> <li>エリア 0, 2, 6 :<br/>1 ステート + ロングウェイトステート + WAIT によるウェイトステート</li> </ul> | カラムアドレスサイクル :<br>2 ステート + WAIT によるウェイトステート (ロングピッチ) |                           |

【注】\*アドレス/データマルチプレクス I/O 空間では、サンプルします。

## 8.2.4 ウェイトステートコントロールレジスタ 3 (WCR3)

|      |     |            |            |           |           |    |   |   |   |   |   |   |   |   |   |   |
|------|-----|------------|------------|-----------|-----------|----|---|---|---|---|---|---|---|---|---|---|
| ビット: | 15  | 14         | 13         | 12        | 11        | 10 | 9 | 8 | 7 | 6 | 5 | 4 | 3 | 2 | 1 | 0 |
|      | WPU | A02<br>LW1 | A02<br>LW0 | A6<br>LW1 | A6<br>LW0 |    |   |   |   |   |   |   |   |   |   |   |
| 初期値: | 1   | 1          | 1          | 1         | 1         | 0  | 0 | 0 | 0 | 0 | 0 | 0 | 0 | 0 | 0 | 0 |
| R/W: | R/W | R/W        | R/W        | R/W       | R/W       |    |   |   |   |   |   |   |   |   |   |   |

ウェイトステートコントロールレジスタ 3 (WCR3) は、読み出し / 書き込み可能な 16 ビットのレジスタで、 $\overline{\text{WAIT}}$  端子のプルアップとロングウェイトステート挿入の制御を行います。

WCR3 は、パワーオンリセットで HF800 に初期化されますが、マニュアルリセットおよびスタンバイモード時には初期化されません。

## ビット 15: ウェイト端子プルアップ制御 (WPU)

本 LSI 内部で  $\overline{\text{WAIT}}$  端子をプルアップするかどうかを制御します。0 にすると  $\overline{\text{WAIT}}$  端子はプルアップされず、1 にするとプルアップされます。

| ビット 15 | 説明  |
|--------|---|
| WPU    |   |
| 0      | $\overline{\text{WAIT}}$ 端子をプルアップしない      |
| 1      | $\overline{\text{WAIT}}$ 端子をプルアップする (初期値) |

## ビット 14~13: エリア 0、2 ロングウェイト挿入 1、0 (A02LW1、A02LW0)

エリア 0 と 2 の外部メモリ空間へのアクセス時、挿入するロングウェイトステート数を 1~4 ステートから選択します。

| ビット 14 | ビット 13 | 説明                          |
|--------|--------|-----------------------------|
| A02LW1 | A02LW0 |                             |
| 0      | 0      | 1 ステートのロングウェイトステートを挿入       |
|        | 1      | 2 ステートのロングウェイトステートを挿入       |
| 1      | 0      | 3 ステートのロングウェイトステートを挿入       |
|        | 1      | 4 ステートのロングウェイトステートを挿入 (初期値) |

## ビット 12~11: エリア 6 ロングウェイト挿入 1、0 (A6LW1、A6LW0)

エリア 6 の外部メモリ空間へのアクセス時、挿入するロングウェイトステート数を 1~4 ステートから選択します。

| ビット 12 | ビット 11 | 説明                          |
|--------|--------|-----------------------------|
| A6LW1  | A6LW0  |                             |
| 0      | 0      | 1 ステートのロングウェイトステートを挿入       |
|        | 1      | 2 ステートのロングウェイトステートを挿入       |
| 1      | 0      | 3 ステートのロングウェイトステートを挿入       |
|        | 1      | 4 ステートのロングウェイトステートを挿入 (初期値) |

## 8. バスステートコントローラ (BSC)

### ビット 10~0 : 予約ビット

読み出すと常に 0 が読み出されます。書き込む値も常に 0 にしてください。

### 8.2.5 DRAM エリアコントロールレジスタ (DCR)

|       |     |      |     |     |      |     |      |      |     |   |   |   |   |   |   |   |
|-------|-----|------|-----|-----|------|-----|------|------|-----|---|---|---|---|---|---|---|
| ビット : | 15  | 14   | 13  | 12  | 11   | 10  | 9    | 8    | 7   | 6 | 5 | 4 | 3 | 2 | 1 | 0 |
|       | CW2 | RASD | TPC | BE  | CDTY | MXE | MXC1 | MXC0 |     |   |   |   |   |   |   |   |
| 初期値 : | 0   | 0    | 0   | 0   | 0    | 0   | 0    | 0    | 0   | 0 | 0 | 0 | 0 | 0 | 0 | 0 |
| R/W : | R/W | R/W  | R/W | R/W | R/W  | R/W | R/W  | R/W  | R/W |   |   |   |   |   |   |   |

DRAM エリアコントロールレジスタ (DCR) は、読み出し / 書き込み可能な 16 ビットのレジスタで、DRAM 制御信号の種類、プリチャージサイクル数、バースト動作モード、アドレスマルチプレクスの有無等を選択します。DCR の設定は、BCR の DRAME ビットが 1 にセットされているときだけ有効です。

DCR は、パワーオンリセットで H'0000 に初期化されますが、マニュアルリセットおよびスタンバイモード時には初期化されません。

#### ビット 15 : CAS2 本方式 / WE2 本方式選択 (CW2)

バス幅 16 ビットの空間をアクセスする場合に、CAS2 本方式を使用するか、WE2 本方式を使用するかを選択します。0 にすると  $\overline{\text{CASH}}$ 、 $\overline{\text{CASL}}$ 、 $\overline{\text{WRL}}$  信号が有効になり、1 にすると  $\overline{\text{CASL}}$ 、 $\overline{\text{WRH}}$ 、 $\overline{\text{WRL}}$  信号が有効になります。バス幅 8 ビットの空間をアクセスする場合は、CW2 ビットの設定にかかわらず、 $\overline{\text{CASL}}$ 、 $\overline{\text{WRL}}$  信号のみが使用されます。

| ビット 15 | 説明   |
|--------|--|
| CW2    |  |
| 0      | CAS2 本方式 : $\overline{\text{CASH}}$ 、 $\overline{\text{CASL}}$ 、 $\overline{\text{WRL}}$ 信号が有効 (初期値) |
| 1      | WE2 本方式 : $\overline{\text{CASL}}$ 、 $\overline{\text{WRH}}$ 、 $\overline{\text{WRL}}$ 信号が有効         |

#### ビット 14 : RAS ダウン (RASD)

DRAM へのアクセスが途切れたときに、 $\overline{\text{RAS}}$  信号をローレベルにしたままで次の DRAM アクセスを待つか (RAS ダウンモード)、 $\overline{\text{RAS}}$  信号をハイレベルに戻すか (RAS アップモード) を選択します。0 にすると  $\overline{\text{RAS}}$  信号をハイレベルに戻して待ち、1 にするとローレベルにしたまま待ちます。

| ビット 14 | 説明   |
|--------|--|
| RASD   |  |
| 0      | RAS アップモード : $\overline{\text{RAS}}$ 信号をハイレベルに戻して次の DRAM アクセスを待つ (初期値) |
| 1      | RAS ダウンモード : $\overline{\text{RAS}}$ 信号をローレベルにしたまま次の DRAM アクセスを待つ      |



## ビット 13 : RAS プリチャージサイクル数 (TPC)

RAS 信号のプリチャージサイクル( $T_p$ )を 1 ステートにするか、2 ステートにするかを選択します。0 にすると 1 ステートのプリチャージサイクルが挿入され、1 にすると 2 ステートのプリチャージサイクルが挿入されます。

| ビット 13 | 説明                   |       |
|--------|----------------------|-------|
| TPC    |                      |       |
| 0      | 1 ステートのプリチャージサイクルを挿入 | (初期値) |
| 1      | 2 ステートのプリチャージサイクルを挿入 |       |

## ビット 12 : バースト動作イネーブル (BE)

バースト動作を行うかどうかを選択します。0 にするとロウアドレスの比較は行われず、毎回、ロウアドレスが DRAM に送られ (フルアクセス) 転送が行われます。1 にするとロウアドレスの比較が行われ、前回のロウアドレスと一致するとバースト動作 (ロウアドレスを出力せず、カラムアドレスと  $\overline{\text{CAS}}$  信号だけを出力するアクセス) が行われます (高速ページモード)。

| ビット 12 | 説明                |       |
|--------|-------------------|-------|
| BE     |                   |       |
| 0      | ノーマルモード : フルアクセス  | (初期値) |
| 1      | 高速ページモード : バースト動作 |       |

## ビット 11 : CAS デューティ (CDTY)

ショートピッチアクセス時、 $\overline{\text{CAS}}$  信号のハイレベル幅を  $T_c$  ステート 35% にするか、50% にするかを選択します。0 にすると  $\overline{\text{CAS}}$  信号のハイレベル幅は 50% になり、1 にすると 35% になります。

| ビット 11 | 説明                             |       |
|--------|--------------------------------|-------|
| CDTY   |                                |       |
| 0      | CAS 信号のハイレベル幅は $T_c$ ステートの 50% | (初期値) |
| 1      | CAS 信号のハイレベル幅は $T_c$ ステートの 35% |       |

## ビット 10 : マルチプレクスイネーブル (MXE)

DRAM のロウアドレスとカラムアドレスをマルチプレクスするかどうかを選択します。0 にするとマルチプレクスされず、1 にするとロウアドレスとカラムアドレスがマルチプレクスされます。

| ビット 10 | 説明                        |       |
|--------|---------------------------|-------|
| MXE    |                           |       |
| 0      | ロウアドレスとカラムアドレスをマルチプレクスしない | (初期値) |
| 1      | ロウアドレスとカラムアドレスをマルチプレクスする  |       |

## 8. バスステートコントローラ (BSC)

ビット 9、8：マルチプレクスシフトカウンタ 1、0 (MXC1、MXC0)

ロウアドレスとカラムアドレスをマルチプレクスするとき (MXE=1) に、ロウアドレスを何ビット下位側にシフトするかを 8~10 ビットのなかから選択します。また、MXE ビットの設定にかかわらず、バースト動作のときに比較するロウアドレスの範囲を選択します。

| ビット 9 | ビット 8 | 説明                 |                               |
|-------|-------|--------------------|-------------------------------|
| MXC1  | MXC0  | ロウアドレスシフト量 (MXE=1) | バースト時比較対象ロウアドレス (MXE=0 または 1) |
| 0     | 0     | 8 ビット<br>(初期値)     | A27 ~ A8<br>(初期値)             |
|       | 1     | 9 ビット              | A27 ~ A9                      |
| 1     | 0     | 10 ビット             | A27 ~ A10                     |
|       | 1     | 予約                 | 予約                            |

ビット 7~0：予約ビット

読み出すと常に 0 が読み出されます。書き込む値も常に 0 にしてください。

### 8.2.6 リフレッシュコントロールレジスタ (RCR)

|      |    |    |    |    |    |    |   |   |       |       |      |      |   |   |   |   |
|------|----|----|----|----|----|----|---|---|-------|-------|------|------|---|---|---|---|
| ビット: | 15 | 14 | 13 | 12 | 11 | 10 | 9 | 8 | 7     | 6     | 5    | 4    | 3 | 2 | 1 | 0 |
|      |    |    |    |    |    |    |   |   | RFSHE | RMODE | RLW1 | RLW0 |   |   |   |   |
| 初期値: | 0  | 0  | 0  | 0  | 0  | 0  | 0 | 0 | 0     | 0     | 0    | 0    | 0 | 0 | 0 | 0 |
| R/W: |    |    |    |    |    |    |   |   | R/W   | R/W   | R/W  | R/W  |   |   |   |   |

リフレッシュコントロールレジスタ (RCR) は、読み出し / 書き込み可能な\*16 ビットのレジスタで、リフレッシュの開始を制御し、リフレッシュモードとリフレッシュ時のウェイトステート数を選択します。

RCR は、パワーオンリセットで H'0000 に初期化されますが、マニュアルリセットおよびスタンバイモード時には初期化されません。

【注】\* RCR は誤って書き換えられないように、書き込み方法が一般のレジスタと異なっています。ワード転送命令を使用して、上位バイトを H'5A に、下位バイトを書き込みデータにして書き込んでください。詳細は、「8.2.11 レジスタアクセス時の注意」を参照してください。

ビット 15~8：予約ビット

読み出すと常に 0 が読み出されます。

ビット 7：リフレッシュ制御 (RFSHE)

DRAM リフレッシュ制御を行うかどうかを選択します。0 にすると DRAM リフレッシュ制御は行われず、リフレッシュタイマカウンタ (RTCNT) を 8 ビットインターバルタイマとして使用できます。1 にすると DRAM リフレッシュ制御が行われます。

| ビット 7 | 説明   |
|-------|--|
| RFSHE |  |
| 0     | リフレッシュ制御を行わない (RTCNT をインターバルタイマとして使用可) (初期値) |
| 1     | リフレッシュ制御を行う                                  |

## ビット6：リフレッシュモード (RMODE)

DRAM リフレッシュ制御が選択されているとき (RFSHE=1)、CAS ビフォ RAS (CBR) リフレッシュを行うか、セルフリフレッシュを行うかを選択します。0 にするとリフレッシュタイムコントロール/ステータスレジスタ (RTCSR) とリフレッシュタイムコンスタントレジスタ (RTCOR) に設定された周期で CBR リフレッシュが行われます。1 にすると DRAM はセルフリフレッシュモードにはいりません。リフレッシュ制御が選択されていないとき (RFSHE=0)、RMODE ビットの設定は無効になります。

セルフリフレッシュを解除する場合は、RFSHE=1 の状態で、RMODE のみを 0 に設定してください。

| ビット6<br>RMODE | 説明                          |
|---------------|-----------------------------|
| 0             | CAS ビフォ RAS リフレッシュを行う (初期値) |
| 1             | セルフリフレッシュを行う                |

## ビット5、4：CBR リフレッシュ時ウェイトステート挿入 1、0 (RLW1、RLW0)

CBR リフレッシュ時、挿入するウェイトステート数を 1~4 から選択します。CBR リフレッシュが行われるとき、WCR1 の RW1 ビットが 1 に設定されている場合、WAIT 信号の状態にかかわらず、RLW1 と RLW0 ビットで選択された数のウェイトステートがリフレッシュサイクルに挿入されます。RW1 ビットが 0 に設定されている場合、RLW1 と RLW0 ビットの設定は無視され、ウェイトステートは挿入されません。

| ビット5<br>RLW1 | ビット4<br>RLW0 | 説明                       |
|--------------|--------------|--------------------------|
| 0            | 0            | 1 ステートのウェイトステートを挿入 (初期値) |
|              | 1            | 2 ステートのウェイトステートを挿入       |
| 1            | 0            | 3 ステートのウェイトステートを挿入       |
|              | 1            | 4 ステートのウェイトステートを挿入       |

## ビット3~0：予約ビット

読み出すと常に 0 が読み出されます。書き込む値も常に 0 にしてください。

## 8. バスステートコントローラ (BSC)

### 8.2.7 リフレッシュタイムコントロール/ステータスレジスタ (RTCSR)

|      |    |    |    |    |    |    |   |   |     |      |      |      |      |   |   |   |
|------|----|----|----|----|----|----|---|---|-----|------|------|------|------|---|---|---|
| ビット: | 15 | 14 | 13 | 12 | 11 | 10 | 9 | 8 | 7   | 6    | 5    | 4    | 3    | 2 | 1 | 0 |
|      |    |    |    |    |    |    |   |   | CMF | CMIE | CKS2 | CKS1 | CKS0 |   |   |   |
| 初期値: | 0  | 0  | 0  | 0  | 0  | 0  | 0 | 0 | 0   | 0    | 0    | 0    | 0    | 0 | 0 | 0 |
| R/W: |    |    |    |    |    |    |   |   | R/W | R/W  | R/W  | R/W  | R/W  |   |   |   |

リフレッシュタイムコントロール/ステータスレジスタ (RTCSR) は、読み出し/書き込み可能な\*16ビットのレジスタで、リフレッシュタイムカウンタ (RTCNT) に入力するクロックを選択し、コンペアマッチ割り込み (CMI) を制御します。

RCR は、パワーオンリセットで H'0000 に初期化されますが、マニュアルリセットおよびスタンバイモード時には初期化されません。

【注】\* RTCSR は誤って書き換えられないように、書き込み方法が一般のレジスタと異なります。ワード転送命令を使用して、上位バイトを H'A5 に、下位バイトを書き込みデータにして書き込んでください。詳細は、「8.2.11 レジスタアクセス時の注意」を参照してください。

#### ビット 15~8: 予約ビット

読み出すと常に 0 が読み出されます。

#### ビット 7: コンペアマッチフラグ (CMF)

RTCNT の値とリフレッシュタイムコンスタントレジスタ (RTCOR) の値が一致したかどうかを示すフラグです。0 のとき、RTCNT と RTCOR の値が一致していないことを示し、1 のとき、一致したことを示します。

| ビット 7 | 説明  |
|-------|---|
| CMF   |   |
| 0     | RTCNT と RTCOR の値が一致していない (初期値)<br>[クリア条件]<br>CMF を読み出してから 0 を書き込む |
| 1     | RTCNT と RTCOR の値が一致した   |

#### ビット 6: コンペアマッチ割り込みイネーブル (CMIE)

RTCNT と RTCOR の値が一致したとき (CMF=1)、コンペアマッチ割り込み (CMI) の発生を許可するか、禁止するかを選択します。0 にすると、CMI 割り込みが禁止され、1 にすると、許可されます。

| ビット 6 | 説明                          |
|-------|-----------------------------|
| CMIE  |                             |
| 0     | コンペアマッチ割り込み (CMI) を禁止 (初期値) |
| 1     | コンペアマッチ割り込み (CMI) を許可       |

ビット5～3：クロックセレクト2～0 (CKS2～CKS0)

システムクロック ( ) を分周して得られる7種類の内部クロックから RTCNT に入力するクロックを選択します。CKS2～CKS0 ビットで入力クロックを選択すると、RTCNT がカウントアップを開始します。

| ビット5 | ビット4 | ビット3 | 説明             |
|------|------|------|----------------|
| CKS2 | CKS1 | CKS0 |                |
| 0    | 0    | 0    | クロック入力禁止 (初期値) |
|      |      | 1    | / 2            |
|      | 1    | 0    | / 8            |
|      |      | 1    | / 32           |
| 1    | 0    | 0    | / 128          |
|      |      | 1    | / 512          |
|      | 1    | 0    | / 2048         |
|      |      | 1    | / 4096         |

ビット2～0：予約ビット

読み出すと常に0が読み出されます。書き込む値も常に0にしてください。

### 8.2.8 リフレッシュタイムカウンタ (RTCNT)

|      |    |    |    |    |    |    |   |   |   |     |     |     |     |     |     |     |
|------|----|----|----|----|----|----|---|---|---|-----|-----|-----|-----|-----|-----|-----|
| ビット： | 15 | 14 | 13 | 12 | 11 | 10 | 9 | 8 | 7 | 6   | 5   | 4   | 3   | 2   | 1   | 0   |
|      |    |    |    |    |    |    |   |   |   |     |     |     |     |     |     |     |
| 初期値： | 0  | 0  | 0  | 0  | 0  | 0  | 0 | 0 | 0 | 0   | 0   | 0   | 0   | 0   | 0   | 0   |
| R/W： |    |    |    |    |    |    |   |   |   | R/W | R/W | R/W | R/W | R/W | R/W | R/W |

リフレッシュタイムカウンタ (RTCNT) は、読み出し / 書き込み可能な\*16 ビットのレジスタで、リフレッシュまたは割り込み要求を発生させるための8ビットアップカウンタとして使用します。

RTCSR の CKS2～CKS0 ビットで内部クロックを選択すると、そのクロックによって RTCNT はカウントアップを開始します。RTCNT の値がリフレッシュタイムコンスタントレジスタ (RTCOR) の値と一致すると、RTCNT は H'0000 にクリアされ、RTCSR の CMF フラグが1にセットされます。このとき、RCR の RFSHE ビットが1に設定されていると、CAS ピフォア RAS リフレッシュが行われます。また、RTCSR の CMIE ビットが1に設定されていると、コンペアマッチ割り込み (CMI) が発生します。

ビット15～8は予約ビットで、カウンタ動作は行いません。読み出すと常に0が読み出されます。

RTCNT はパワーオンリセットで H'0000 に初期化されますが、マニュアルリセットおよびスタンバイモード時には初期化されません。

【注】\*RTCNT は誤って書き換えられないように、書き込み方法が一般のレジスタと異なっています。ワード転送命令を使用して、上位バイトを H'69 に、下位バイトを書き込みデータにして書き込んでください。詳細は、「8.2.11 レジスタアクセス時の注意」を参照してください。

## 8. バスステートコントローラ (BSC)

### 8.2.9 リフレッシュタイムコンスタントレジスタ (RTCOR)

|      |    |    |    |    |    |    |   |   |     |     |     |     |     |     |     |     |
|------|----|----|----|----|----|----|---|---|-----|-----|-----|-----|-----|-----|-----|-----|
| ビット: | 15 | 14 | 13 | 12 | 11 | 10 | 9 | 8 | 7   | 6   | 5   | 4   | 3   | 2   | 1   | 0   |
|      |    |    |    |    |    |    |   |   |     |     |     |     |     |     |     |     |
| 初期値: | 0  | 0  | 0  | 0  | 0  | 0  | 0 | 0 | 1   | 1   | 1   | 1   | 1   | 1   | 1   | 1   |
| R/W: |    |    |    |    |    |    |   |   | R/W | R/W | R/W | R/W | R/W | R/W | R/W | R/W |

リフレッシュタイムコンスタントレジスタ (RTCOR) は、読み出し / 書き込み可能な\*16 ビットのレジスタで、RTCNT とのコンペアマッチ周期を設定します。

RTCOR と RTCNT の値は常に比較されており、両方の値が一致すると、RTCNT は H'0000 にクリアされ、RTCSR の CMF フラグが 1 にセットされます。このとき、RCR の RFSHE ビットが 1 に設定されていると、CAS ビフォア RAS リフレッシュが行われます。また、RTCSR の CMIE ビットが 1 に設定されていると、コンペアマッチ割り込み (CMI) が発生します。

ビット 15~8 は予約ビットで、周期設定には使用できません。読み出すと常に 0 が読み出されます。

RTCOR は、パワーオンリセットで H'00FF に初期化されますが、マニュアルリセットおよびスタンバイモード時には初期化されません。

【注】\*RTCOR は誤って書き換えられないように、書き込み方法が一般のレジスタと異なっています。ワード転送命令を使用して、上位バイトを H'96 に、下位バイトを書き込みデータにして書き込んでください。詳細は、「8.2.11 レジスタアクセス時の注意」を参照してください。

### 8.2.10 パリティコントロールレジスタ (PCR)

|      |     |      |     |       |       |    |   |   |   |   |   |   |   |   |   |   |
|------|-----|------|-----|-------|-------|----|---|---|---|---|---|---|---|---|---|---|
| ビット: | 15  | 14   | 13  | 12    | 11    | 10 | 9 | 8 | 7 | 6 | 5 | 4 | 3 | 2 | 1 | 0 |
|      | PEF | PFRC | PEO | PCHK1 | PCHK0 |    |   |   |   |   |   |   |   |   |   |   |
| 初期値: | 0   | 0    | 0   | 0     | 0     | 0  | 0 | 0 | 0 | 0 | 0 | 0 | 0 | 0 | 0 | 0 |
| R/W: | R/W | R/W  | R/W | R/W   | R/W   |    |   |   |   |   |   |   |   |   |   |   |

パリティコントロールレジスタ (PCR) は、読み出し / 書き込み可能な 16 ビットのレジスタで、パリティ極性、パリティチェックをする空間等を選択します。

PCR は、パワーオンリセットで H'0000 に初期化されますが、マニュアルリセットおよびスタンバイモード時には初期化されません。

#### ビット 15: パリティエラーフラグ (PEF)

パリティチェックを行ったとき、パリティエラーが発生したかどうかを示すフラグです。0 のとき、パリティエラーがないことを示し、1 のとき、パリティエラーが発生したことを示します。

| ビット 15 | 説明  |
|--------|---|
| PEF    |   |
| 0      | パリティエラーなし<br>[クリア条件]<br>PEF を読み出してから PEF に 0 を書き込む<br>(初期値) |
| 1      | パリティエラー発生   |

## ビット 14 : パリティ強制出力 (PFRC)

パリティエラーチェック機能をテストするためにパリティ強制出力をするかどうかを選択します。0 にすると強制出力を行わず、1 にするとパリティにかかわらず、データ出力時に DPH と DPL 端子からハイレベルを強制出力します。

| ビット 14 | 説明            |       |
|--------|---------------|-------|
| PFRC   |               |       |
| 0      | パリティ強制出力を行わない | (初期値) |
| 1      | ハイレベルを強制出力    |       |

## ビット 13 : パリティ極性 (PEO)

パリティの極性を偶数にするか、奇数にするかを選択します。0 にすると偶数パリティになり、1 にすると奇数パリティになります。

| ビット 13 | 説明     |       |
|--------|--------|-------|
| PEO    |        |       |
| 0      | 偶数パリティ | (初期値) |
| 1      | 奇数パリティ |       |

## ビット 12、11 : パリティチェックイネーブル 1、0 (PCHK1、PCHK0)

パリティチェックと生成を行うかどうかとその空間を選択します。

| ビット 12 | ビット 11 | 説明                            |       |
|--------|--------|-------------------------------|-------|
| PCHK1  | PCHK0  |                               |       |
| 0      | 0      | パリティチェックと生成を行わない              | (初期値) |
|        | 1      | DRAM 空間でパリティチェックと生成を行う        |       |
| 1      | 0      | DRAM 空間とエリア 2 でパリティチェックと生成を行う |       |
|        | 1      | 予約                            |       |

## ビット 10~0 : 予約ビット

読み出すと常に 0 が読み出されます。書き込む値も常に 0 にしてください。

## 8.2.11 レジスタアクセス時の注意

リフレッシュコントロールレジスタ (RCR)、リフレッシュタイムコントロール/ステータスレジスタ (RTCSR)、リフレッシュタイムカウンタ (RTCNT)、リフレッシュタイムコンスタントレジスタ (RTCOR) は、プログラムが暴走したときなどに誤って書き換えられないように、書き込み時にパスワードをデータに添付するようになっています。次の方法で、読み出し/書き込みを行ってください。

## (1) RCR、RTCSR、RTCNT、RTCOR への書き込み

RCR、RTCSR、RTCNT、RTCOR へ書き込むときは、必ずワード転送命令を使用してください。バイト転送命令では、書き込めません。

図 8.2 に示すように、RCR へ書き込むときは、上位バイトを H'5A にし、下位バイトを書き込みデ

## 8. バスステートコントローラ (BSC)

---

ータにして転送してください。RTCSRへ書き込むときは、上位バイトをH'A5にし、下位バイトを書き込みデータにして転送してください。RTCNTへ書き込むときは、上位バイトをH'69にし、下位バイトを書き込みデータにして転送してください。RTCORへ書き込むときは、上位バイトをH'96にし、下位バイトを書き込みデータにして転送してください。このように転送すると、下位バイトのデータがそれぞれRCR、RTCSR、RTCNT、RTCORへ書き込まれます。上位バイトを上記と異なる値にした場合、書き込みは無効になります。



図 8.2 RCR、RTCSR、RTCNT、RTCOR への書き込み

### (2) RCR、RTCSR、RTCNT、RTCOR からの読み出し

読み出しは、バイト転送とワード転送で、一般のレジスタと同じように行うことができます。ワード転送で読み出される上位 8 ビットの値は H'00 になります。

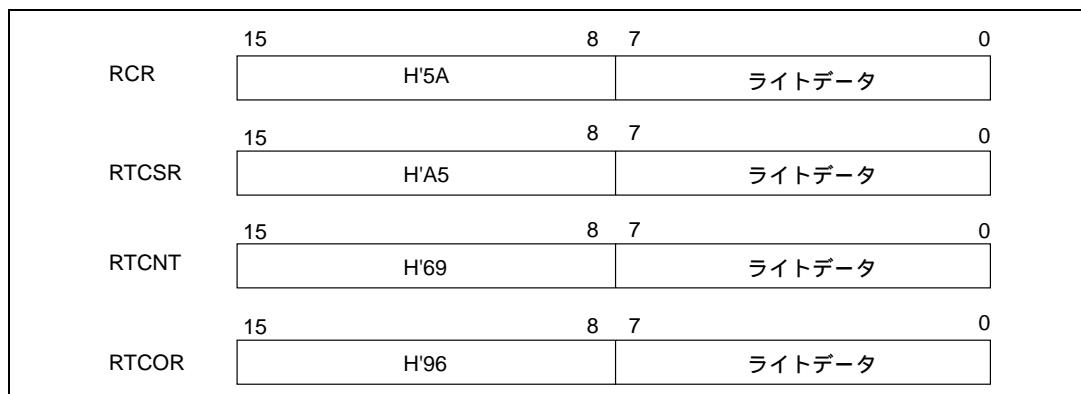

## 8.3 空間分割

### 8.3.1 アドレス空間とエリア

図 8.3 に、本 LSI で用いるアドレスのフォーマットを示します。



図 8.3 アドレスフォーマット

本 LSI では 32 ビットのアドレスを用いますので、アーキテクチャ上アクセスできる空間は 4G バイトですが、上位 4 ビット (A31～A28) は常に無視され、出力されません。また、A27 ビットは基本的にバス幅の切り替えに用いられ、A27 ビットが 0 (H'0000000～H'7FFFFFFF) のとき、バス幅は 8 ビットになり、A27 ビットが 1 (H'8000000～H'FFFFFFF) のとき、バス幅は 16 ビットになります。したがって、残り 27 ビット (A26～A0) でアクセスできるのは、128M バイトとなります。

128M バイトの空間は、A26～A24 ビットの値によって、16M バイトずつ 8 エリア (エリア 0～7) に分割されます。A26～A24 ビットが 000 の空間がエリア 0、111 の空間がエリア 7 です。また、A26～A24 ビットはデコードされ、エリア 0～7 に対応するチップセレクト信号 ( $\overline{CS0}$ ～ $\overline{CS7}$ ) になり、出力されます。

表 8.4 に空間分割方式を示します。

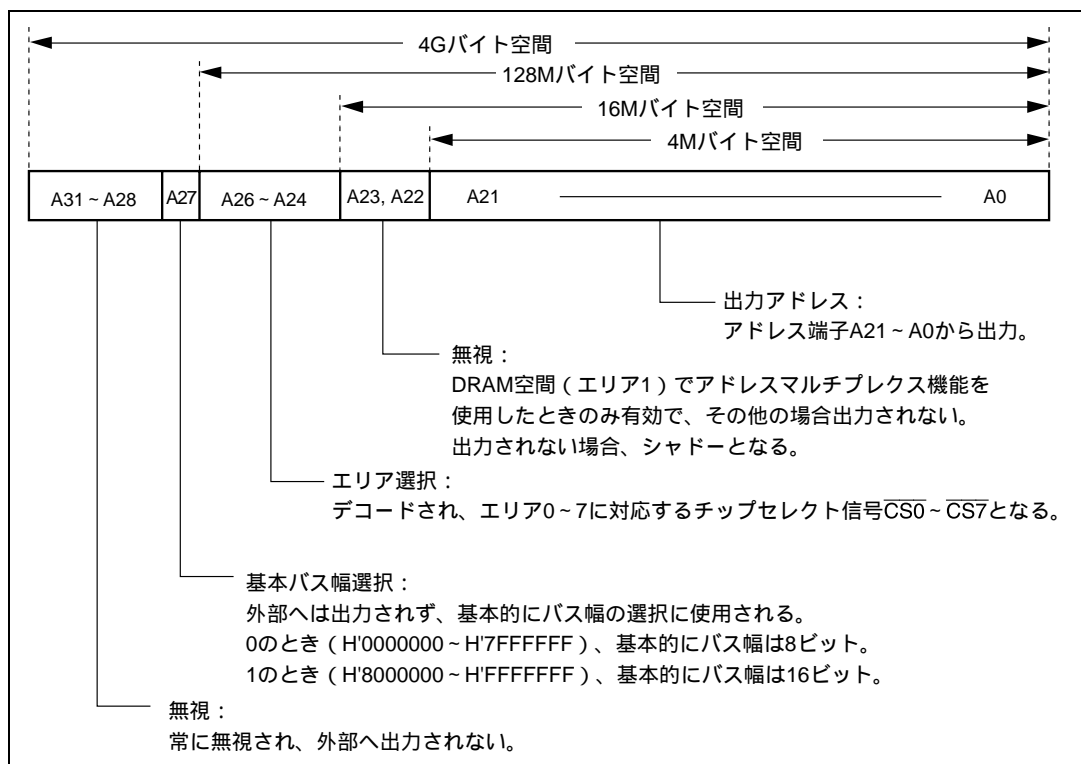
## 8. バスステートコントローラ (BSC)

表 8.4 空間分割方式

| エリア   | アドレス                  | 配置可能なメモリ             | 容量<br>(リニア空間) | バス幅                | CS 出力  | アドレス                    | 配置可能なメモリ             | 容量<br>(リニア空間)                       | バス幅 | CS 出力  |
|-------|-----------------------|----------------------|---------------|--------------------|--------|-------------------------|----------------------|-------------------------------------|-----|--------|
| エリア 0 | H'0000000 ~ H'0FFFFFF | 内蔵 ROM <sup>*1</sup> | 64kB          | 32                 | -      | H'8000000 ~ H'8FFFFFF   | 内蔵 ROM <sup>*1</sup> | 64kB                                | 32  | -      |
|       |                       | 外部メモリ <sup>*2</sup>  | 4MB           |                    |        |                         | 外部メモリ <sup>*2</sup>  | 4MB                                 |     |        |
| エリア 1 | H'1000000 ~ H'1FFFFFF | 外部メモリ                | 4MB           | 8                  | CS1 出力 | H'9000000 ~ H'9FFFFFF   | 外部メモリ                | 4MB                                 | 16  | CS1 出力 |
|       |                       | DRAM <sup>*4</sup>   | 16MB          |                    |        |                         | DRAM <sup>*4</sup>   | 16MB                                |     |        |
| エリア 2 | H'2000000 ~ H'2FFFFFF | 外部メモリ                | 4MB           | 8                  | CS2 出力 | H'A000000 ~ H'AFFFFFFFF | 外部メモリ                | 4MB                                 | 16  | CS2 出力 |
| エリア 3 | H'3000000 ~ H'3FFFFFF | 外部メモリ                | 4MB           | 8                  | CS3 出力 | H'B000000 ~ H'BFFFFFF   | 外部メモリ                | 4MB                                 | 16  | CS3 出力 |
| エリア 4 | H'4000000 ~ H'4FFFFFF | 外部メモリ                | 4MB           | 8                  | CS4 出力 | H'C000000 ~ H'FFFFFF    | 外部メモリ                | 4MB                                 | 16  | CS4 出力 |
| エリア 5 | H'5000000 ~ H'5FFFFFF | 内蔵周辺モジュール            | 512B          | 8/16 <sup>*5</sup> | —      | H'D000000 ~ H'DFFFFFF   | 外部メモリ                | 4MB                                 | 16  | CS5 出力 |
| エリア 6 | H'6000000 ~ H'6FFFFFF | 外部メモリ <sup>*7</sup>  | 4MB           | 8/16 <sup>*5</sup> | CS6 出力 | H'E000000 ~ H'EFFFFFF   | 外部メモリ                | 4MB                                 | 16  | CS6 出力 |
|       |                       | マルチプレクス I/O          | 4MB           |                    |        |                         |                      |                                     |     |        |
| エリア 7 | H'7000000 ~ H'7FFFFFF | 外部メモリ                | 4MB           | 8                  | CS7 出力 | H'F000000 ~ H'FFFFFF    | 内蔵 RAM               | 8kB <sup>*8</sup> 4kB <sup>*9</sup> | 32  | —      |

【注】 \*1 MD2 ~ MD0 端子 = 010 のとき (SH7034)

\*2 MD2 ~ MD0 端子 = 000 または 001 のとき

\*3 MD0 端子で選択

\*4 BCR の DRAME ビットで選択

\*5 アドレス A8 の値でバス幅 8 ビットの空間と 16 ビットの空間に分割 (ただし、バス幅 8 ビットの内蔵周辺モジュールには、ロングワードアクセスは禁止です。また、バス幅 16 ビットの内蔵周辺モジュールのなかには、バイトアクセスのみ可能なレジスタ、バイトアクセスは禁止のレジスタがあります。詳細は、各モジュールの章を参照してください。)

\*6 アドレス A14 の値でバス幅 8 ビットの空間と 16 ビットの空間に分割

\*7 BCR の IOE ビットで選択

\*8 SH7032 のとき

\*9 SH7034 のとき

表 8.4 に示すように、各エリアには DRAM 空間、アドレス / データマルチプレクス I/O 空間などの特定の空間が割り当てられており、それぞれの空間に必要なインタフェース機能を備えています。DRAM や周辺 LSI を、その種類に応じたエリアに割り当てて接続するだけで、必要な制御信号が本 LSI から出力されます。

### 8.3.2 バス幅

本 LSI のバス幅は、基本的にアドレスの A27 ビットによって、8 ビットまたは 16 ビットに切り換えられます。A27 ビットが 0 のとき、バス幅は 8 ビットになり、データは AD7 ~ AD0 端子から入出力されます。A27 ビットが 1 のとき、バス幅は 16 ビットになります。ワードアクセスの場合データは AD15 ~ AD0 端子から入出力され、バイトアクセスの場合上位バイトデータと下位バイトデータはそれぞれ AD15 ~ AD8 端子、AD7 ~ AD0 端子から入出力されます。バス幅が 8 ビットの場合、あるいはバス幅が 16 ビットでバイトアクセスする場合のデータを入出力しない 8 本の AD 端子の状態については、「付録 B 端子状態」を参照してください。

エリアによっては、A27 ビット以外の条件でもバス幅が決まるものがあります。

- エリア 0: MD2 ~ MD0 端子が 000 のとき 8 ビットの外部メモリ空間、001 のとき 16 ビットの外部メモリ空間、010 のとき 32 ビットの内蔵 ROM 空間となります。(内蔵 ROM 空間は、SH7034 のみ有効)
- エリア 5: A27 ビットが 0 のとき、A8 ビットが 0 の領域は 8 ビットの内蔵周辺モジュール空間、A8 ビットが 1 の領域は 16 ビットの内蔵周辺モジュール空間となります。A27 ビットが 1 のときは、16 ビットの外部メモリ空間となります。
- エリア 6: A27 ビットが 0 のとき、A14 ビットが 0 の領域は 8 ビット、A14 ビットが 1 の領域は 16 ビットのバス幅となります。A27 ビットが 1 のときは、16 ビット空間となります。
- エリア 7: A27 ビットが 1 のとき、32 ビットの内蔵 RAM 空間、A27 ビットが 0 のときは、8 ビットの外部メモリ空間になります。

バス幅 8 ビットのエリアに対するワード (16 ビット) データアクセス時およびバス幅 16 ビットに対するロングワード (32 ビット) データアクセス時は連続して 2 回アクセスを行います。また、バス幅 8 ビットのエリアに対するロングワード (32 ビット) データアクセス時は、連続して 4 回アクセスを行います。

### 8.3.3 チップセレクト信号 ( $\overline{CS0} \sim \overline{CS7}$ )

アドレスの A26 ~ A24 ビットはデコードされ、エリア 0 ~ 7 に対応するチップセレクト信号 ( $\overline{CS0} \sim \overline{CS7}$ ) になります。各エリアをアクセスすると、対応するチップセレクト端子からローレベルが出力されます。

表 8.5 に、A26 ~ A24 ビットとチップセレクト信号の関係を示します。

表 8.5 A26 ~ A24 ビットとチップセレクト信号

| アドレス |     |     | 選択されるエリア | ローレベルが出力されるチップセレクト端子 |
|------|-----|-----|----------|----------------------|
| A26  | A25 | A24 |          |                      |
| 0    | 0   | 0   | エリア 0    | $\overline{CS0}$     |
| 0    | 0   | 1   | エリア 1    | $\overline{CS1}$     |
| 0    | 1   | 0   | エリア 2    | $\overline{CS2}$     |
| 0    | 1   | 1   | エリア 3    | $\overline{CS3}$     |
| 1    | 0   | 0   | エリア 4    | $\overline{CS4}$     |
| 1    | 0   | 1   | エリア 5    | $\overline{CS5}$     |
| 1    | 1   | 0   | エリア 6    | $\overline{CS6}$     |
| 1    | 1   | 1   | エリア 7    | $\overline{CS7}$     |

チップセレクト信号は、外部へのアクセス時のみ出力され、内蔵 ROM (エリア 0)、内蔵周辺モジュール (エリア 5)、内蔵 RAM (エリア 7) へのアクセスでは、 $\overline{CS0}$ 、 $\overline{CS5}$ 、 $\overline{CS7}$  端子からローレベルは出力されません。また、DRAM 空間 (エリア 1) へのアクセスを行う場合は、ピンファンクションコントローラで  $\overline{RAS}$ 、 $\overline{CAS}$  信号を選択してください。

### 8.3.4 シャドー

各エリアの大きさは、バス幅 8 ビットの空間、16 ビットの空間とも、アドレスの A23 ~ A0 の 24 ビットで指定できる 16M バイトです。しかし、A23 と A22 ビットは、DRAM 空間 (エリア 1) でアドレスマルチプレクス機能を使用したときだけ外部に出力され、その他の場合は出力されませんので、各エリアで実際にアクセスできるのは、A21 ~ A0 の 22 ビットで指定できる 4M バイトです。つまり、A23 と A22 ビットがどのような値でも、同じ 4M バイトの実空間がアクセスされます。図 8.4 (a) に示すように、A23 と A22 ビットが 00、01、10、11 の各領域を実空間のシャドーとよびます。バス幅が 8 ビット、16 ビットの場合の両方とも、4M バイト単位にシャドーが割り当てられています。例えば、図 8.4 (b) に示すように、A21 ~ A0 の値が等しいアドレス H'3200000、H'3600000、H'3A00000、H'3E00000 を指定すると、A23 と A22 ビットの値にかかわらず、実空間の同じ場所がアクセスされます。

また、アドレスの A27 ビットによってバス幅が切り替えられるエリアでは、A27 が 0 の空間、1 の空間の両方に、同じ実空間のシャドーが割り当てられています (図 8.4(a))。したがって、A27 の値を変えると、有効になる AD 端子は AD15 ~ AD0 または AD7 ~ AD0 に切り替えられますが、アクセスされる実空間は同じ場所になります。

内蔵 ROM (エリア 0)、DRAM (エリア 1)、内蔵周辺モジュール (エリア 5)、内蔵 RAM (エリア 7) の空間は、シャドーの大きさがこれと異なりますので、詳細は、「8.3.5 エリアの説明」を参照してください。



図 8.4 シャドー

### 8.3.5 エリアの説明

#### (1) エリア 0

エリア 0 は、アドレスの A26 ~ A24 ビットが 000 のエリアで、アドレスの範囲は H'0000000 ~ H'0FFFFFFF と H'8000000 ~ H'8FFFFFFF です。図 8.5 にエリア 0 のメモリマップを示します。

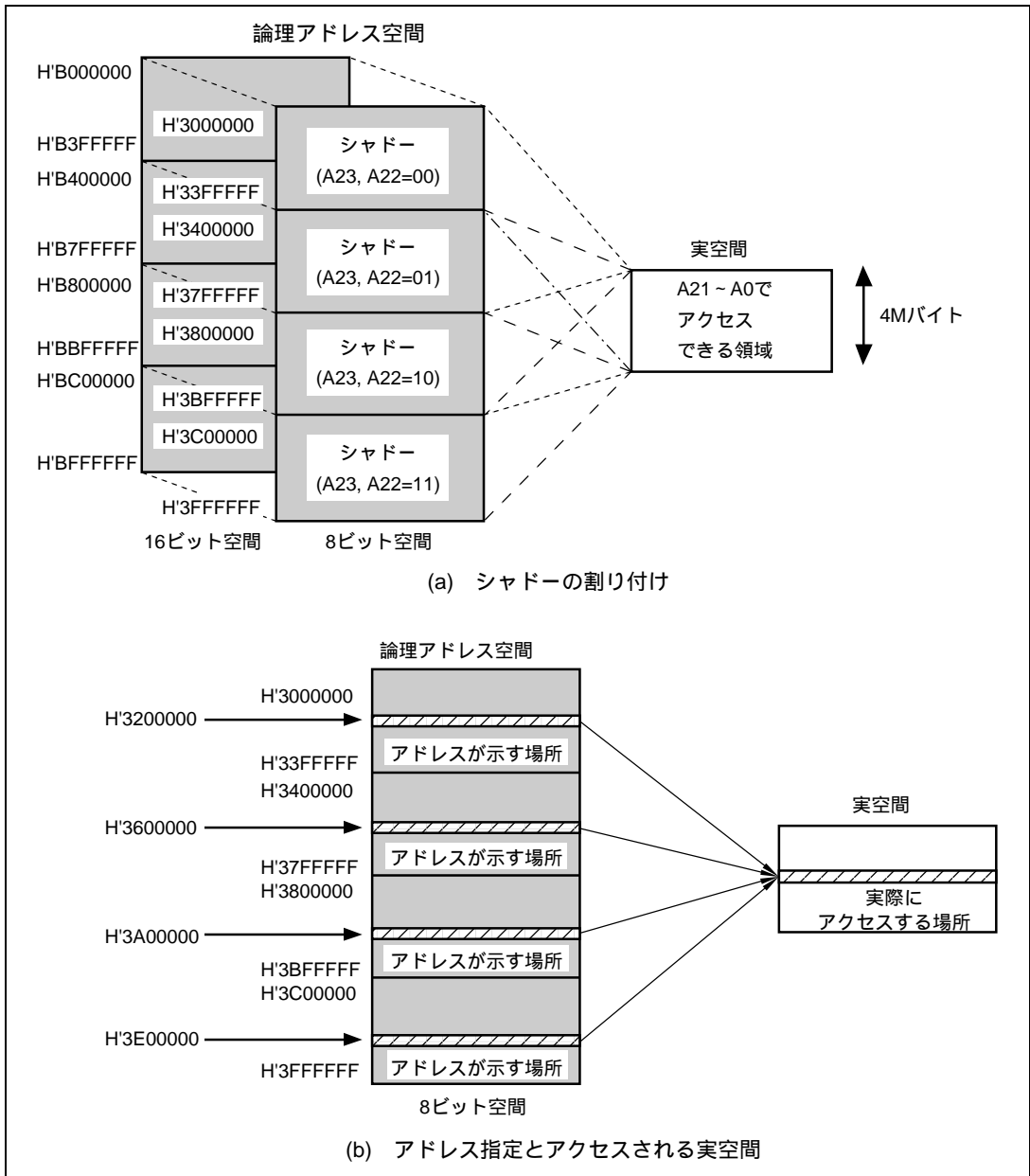
エリア 0 は、モード端子 (MD2 ~ MD0) の設定によって、内蔵 ROM 空間とするか外部メモリ空間とするかを選択できます。バス幅も、アドレスの A27 ビットの値にかかわらず、MD2 ~ MD0 端子の設定で決まります。MD2 ~ MD0 が 000 のとき 8 ビットの外部メモリ空間、001 のとき 16 ビットの外部メモリ空間、010 のとき 32 ビットの内蔵 ROM 空間になります。SH7032 では、ROM を内蔵していませんので、内蔵 ROM 空間の設定は無効になり、外部メモリ空間のみ使用できます。

内蔵 ROM 容量は 64k バイトですので、内蔵 ROM 空間では A23 ~ A16 ビットは無視され、シャドールは 64k バイト単位になります。CS0 信号は無効になります。

外部メモリ空間では、A23 と A22 ビットは出力されず、シャドールは 4M バイト単位になります。外部メモリ空間をアクセスすると CS0 信号が有効になります。外部メモリ空間にはロングウェイト機能があり、ウェイトステートコントローラ (WCR3) のエリア 0、2 ロングウェイト挿入ビット (A02LW1、A02LW0) によって、バスサイクルに挿入するロングウェイト数を 1 ~ 4 ステートから選択できます。



図 8.5 エリア 0 のメモリマップ

## (2) エリア 1

エリア 1 は、アドレスの A26 ~ A24 ビットが 001 のエリアで、アドレスの範囲は H'1000000 ~ H'1FFFFFF と H'9000000 ~ H'9FFFFFF です。図 8.6 にエリア 1 のメモリマップを示します。

エリア 1 は、バスコントロールレジスタ (BCR) の DRAM イネーブルビット (DRAME) の設定によって、DRAM 空間とするか外部メモリ空間とするかを選択できます。DRAME ビットが 0 のとき外部メモリ空間、1 のとき DRAM 空間になります。

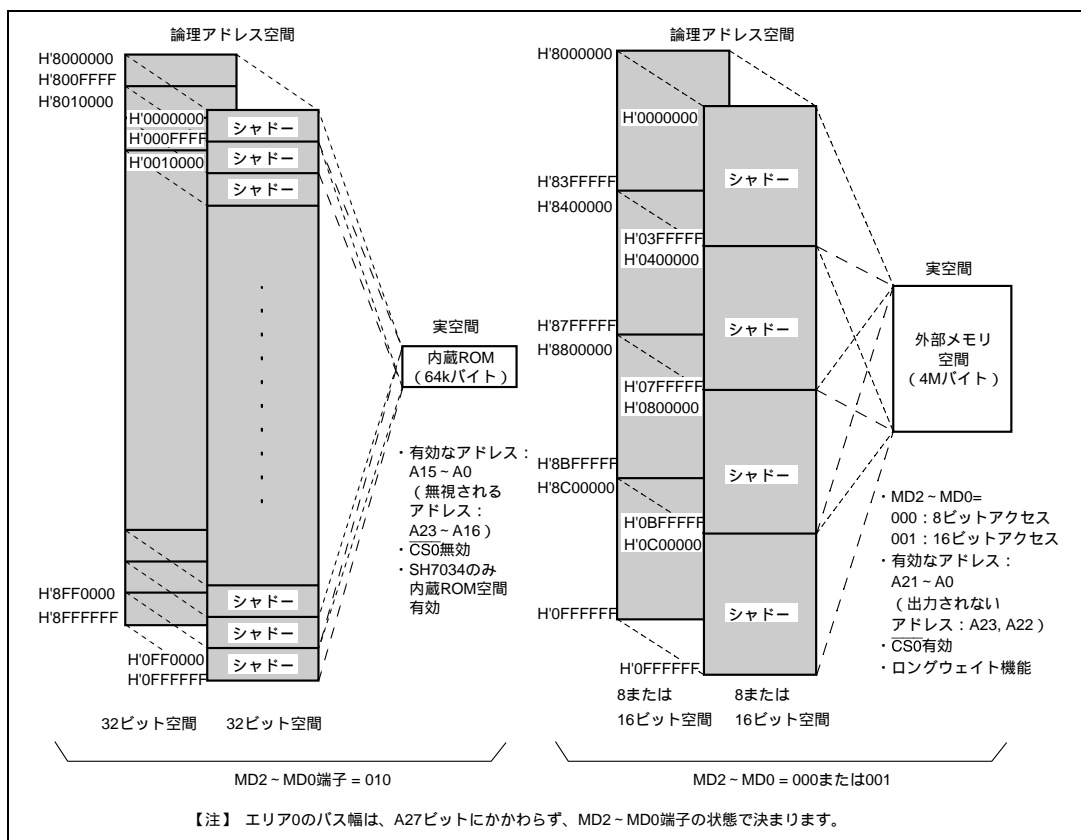
外部メモリ空間では、バス幅は、アドレスの A27 ビットが 0 のとき 8 ビット、1 のとき 16 ビットになります。A23 と A22 ビットは出力されず、シャドーは 4M バイト単位になります。外部メモリ空間をアクセスすると CS $\bar{1}$  信号が有効になります。

DRAM 空間は外部メモリ空間の一種ですが、特に DRAM を直結するために用意された空間で、必要なストローブ信号が出力されます。アクセスサイズは、アドレスの A27 ビットが 0 のとき 8 ビット、1 のとき 16 ビットになります。DRAM コントロールレジスタ (DCR) のマルチプレクスイネーブルビット (MXE) を 1 にセットしアドレスのマルチプレクス機能を用いると、A23 ~ A0 ビットがマルチプレクスされて A15 ~ A0 端子から出力されるため、最大 16M バイトの空間を使用できます。DRAM 空間アクセス時は、CS $\bar{1}$  信号は無効にし、CAS (CASH、CASL)、RAS $\bar{}$  信号でアクセスするようにピンファンクションコントローラを設定してください。



図 8.6 エリア 1 のメモリマップ

## 8. バスステートコントローラ (BSC)

### (3) エリア 2~4

エリア 2~4 は、アドレスの A26 ~ A24 ビットがそれぞれ 010、011、100 のエリアで、アドレスの範囲は、エリア 2 が H'2000000 ~ H'2FFFFFFF と H'A000000 ~ H'AFFFFFFFFF、エリア 3 が H'3000000 ~ H'3FFFFFFF と H'B000000 ~ H'BFFFFFFF、エリア 4 が H'4000000 ~ H'4FFFFFFF と H'C000000 ~ H'FFFFFFF です。図 8.7 にエリア 2~4 を代表してエリア 2 のメモリマップを示します。

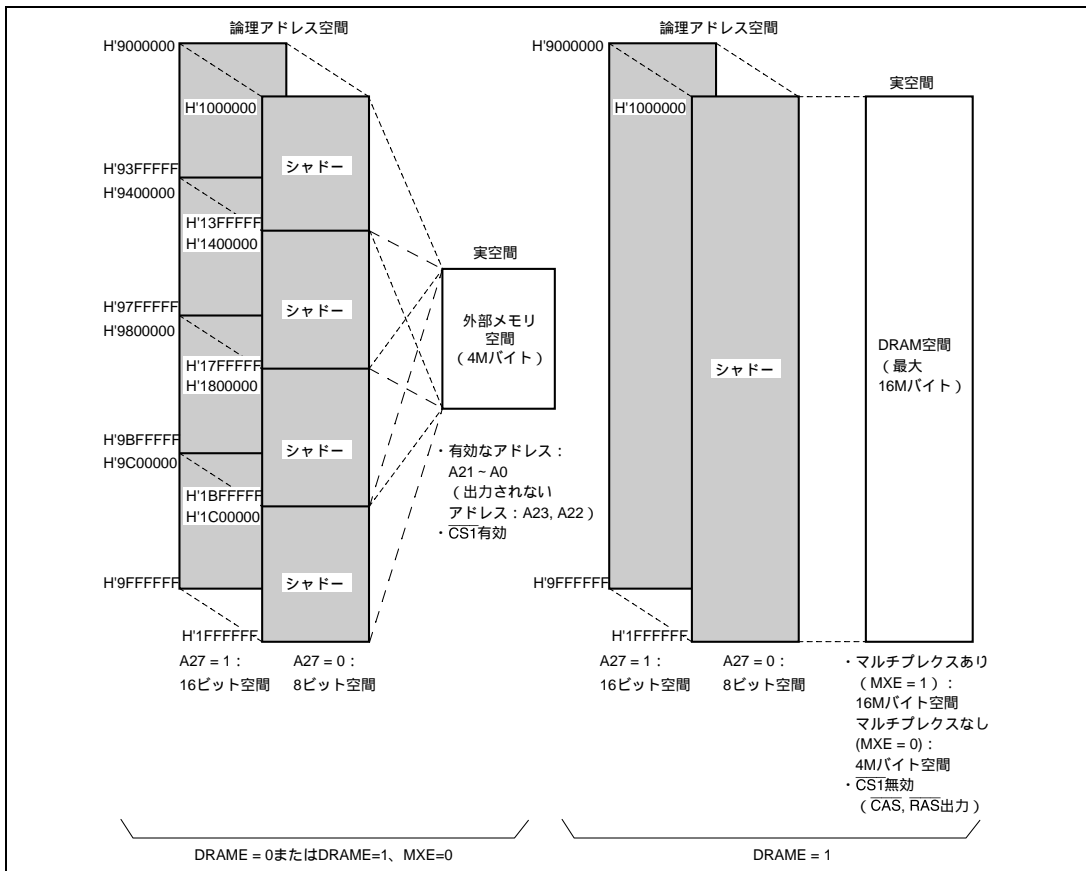
エリア 2~4 は、常に外部メモリ空間として使用できます。バス幅はアドレスの A27 ビットが 0 のとき 8 ビット、1 のとき 16 ビットになります。A23 と A22 ビットは出力されず、シャドーは 4M バイト単位になります。エリア 2~4 をアクセスすると、それぞれ CS2、CS3、CS4 信号が有効になります。エリア 2 にはロングウェイト機能があり、WCR3 の A02LW1 と A02LW0 ビットの値によって、バスサイクルに挿入するロングウェイト数を 1~4 ステートから選択できます。



図 8.7 エリア 2 のメモリマップ



## (4) エリア 5

エリア 5 は、アドレスの A26 ~ A24 ビットが 101 のエリアで、アドレスの範囲は H'5000000 ~ H'5FFFFFFF と H'D000000 ~ H'DFFFFFFF です。図 8.8 にエリア 5 のメモリマップを示します。

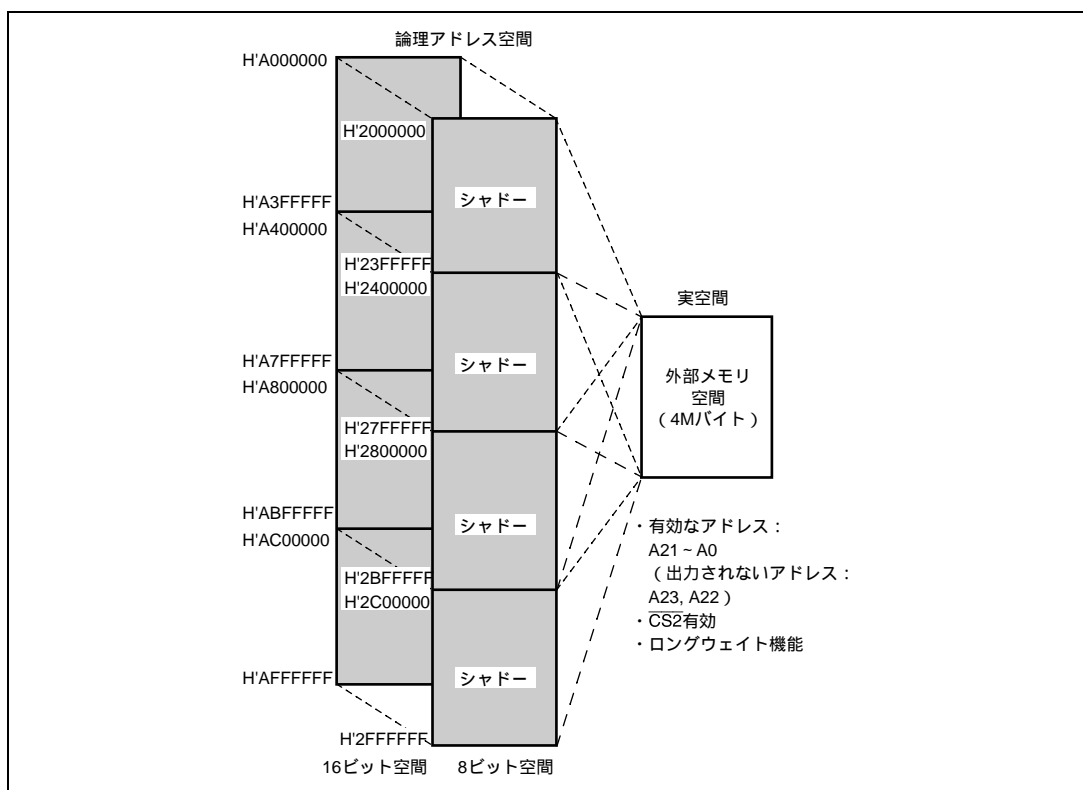
エリア 5 では、アドレスの A27 ビットが 0 の空間を内蔵周辺モジュール空間、1 の空間を外部メモリ空間として割り当てています。

内蔵周辺モジュール空間では、A23 ~ A9 ビットは無視され、シャドーは 512 バイト単位になります。バス幅は、A8 ビットが 0 のとき 8 ビット、A8 ビットが 1 のとき 16 ビットになります。内蔵周辺モジュール空間アクセス時は、 $\overline{CS5}$  信号は無効になります。

外部メモリ空間では、A23 と A22 ビットは出力されず、シャドーは 4M バイト単位になります。バス幅は常に 16 ビットです。外部メモリ空間をアクセスすると  $\overline{CS5}$  信号が有効になります。



図 8.8 エリア 5 のメモリマップ

## 8. バスステートコントローラ (BSC)

### (5) エリア 6

エリア 6 は、アドレスの A26 ~ A24 ビットが 110 のエリアで、アドレスの範囲は H'6000000 ~ H'6FFFFFF と H'E000000 ~ H'EFFFFFF です。図 8.9 にエリア 6 のメモリマップを示します。

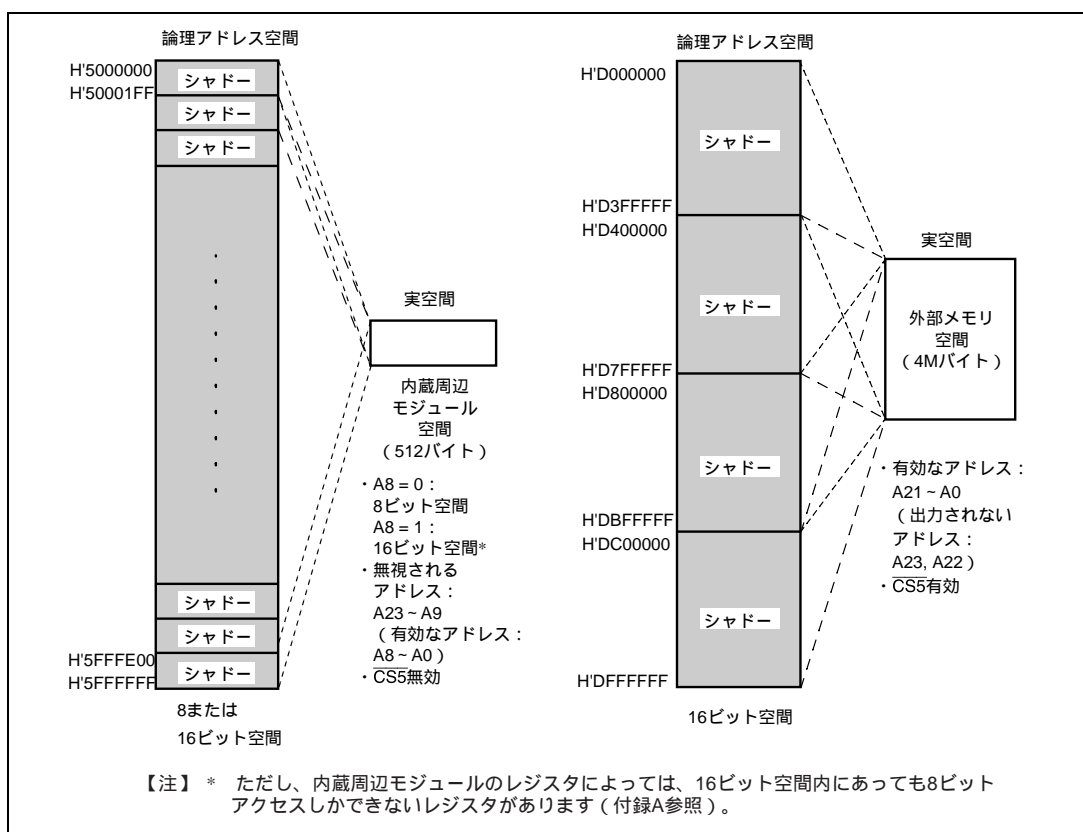
エリア 6 では、アドレスの A27 ビットが 0 の空間を、BCR のマルチプレクス I/O イネーブルビット (IOE) が 1 のときアドレス / データマルチプレクス I/O 空間、IOE ビットが 0 のとき外部メモリ空間として割り当てています。A27 ビットが 1 の空間は、常に外部メモリ空間となります。

マルチプレクス I/O 空間は外部メモリ空間の一種ですが、アドレスとデータがマルチプレクスされて AD15 ~ AD0 あるいは AD7 ~ AD0 端子から出力されます。バス幅は、A14 ビットが 0 のときは 8 ビット、A14 ビットが 1 のときは 16 ビットです。A23 と A22 ビットは出力されず、シャドーは 4M バイト単位になります。マルチプレクス I/O 空間をアクセスすると、 $\overline{CS6}$  信号が有効になります。

外部メモリ空間では、バス幅は、A27 ビットが 0 の場合、A14 ビットが 0 のときは 8 ビット、A14 ビットが 1 のときは 16 ビットです。A27 ビットが 1 の場合、常に 16 ビットです。A23 と A22 ビットは出力されず、シャドーは 4M バイト単位になります。外部メモリ空間をアクセスすると、 $\overline{CS6}$  信号が有効になります。外部メモリ空間にはロングウェイト機能があり、WCR3 のエリア 6 ロングウェイト挿入ビット (A6LW1、A6LW0) の値によって、バスサイクルに挿入するロングウェイト数を 1 ~ 4 ステートから選択できます。



図 8.9 エリア 6 のメモリマップ

## (6) エリア 7

エリア 7 は、アドレスの A26 ~ A24 ビットが 111 のエリアで、アドレスの範囲は H'7000000 ~ H'7FFFFFFF と H'F000000 ~ H'FFFFFFF です。図 8.10 にエリア 7 のメモリマップを示します。

エリア 7 は、アドレスの A27 ビットが 0 の空間を外部メモリ空間、1 の空間を内蔵 RAM 空間として割り当てています。

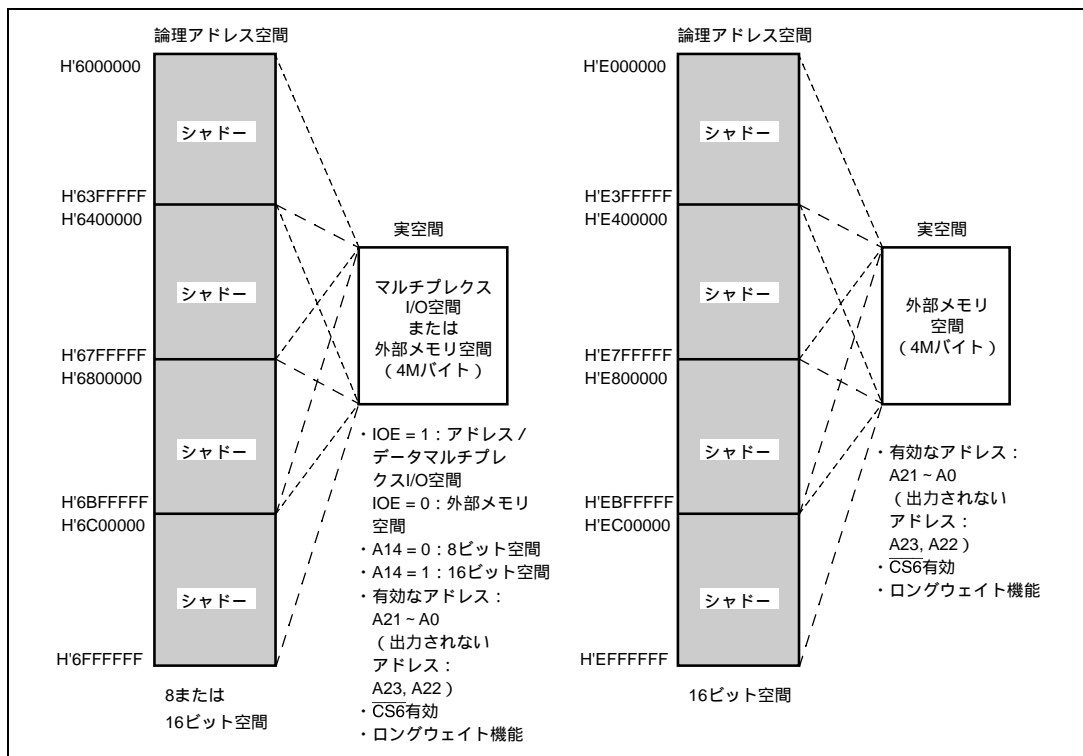
外部メモリ空間では、バス幅は 8 ビットです。A23 と A22 ビットが出力されず、シャドーは 4M バイト単位になります。外部メモリ空間をアクセスすると  $\overline{CS7}$  信号が有効になります。

内蔵 RAM 空間では、バス幅は 32 ビットです。SH7032 では、内蔵 RAM 容量は 8k バイトですので、A23 ~ A13 ビットは無視され、シャドーは 8k バイト単位になります。SH7034 では、内蔵 RAM 容量は 4k バイトですので、A23 ~ A12 ビットは無視され、シャドーは 4k バイト単位になります。内蔵 RAM アクセス時は、 $\overline{CS7}$  信号は無効になります。



図 8.10 エリア 7 のメモリマップ

## 8.4 外部メモリ空間アクセス

外部メモリ空間では、主に SRAM の直結を想定して、ストロープ信号を出力します。外部メモリ空間は、以下のエリアに割り当てられています。

- エリア 0 (ただし、MD2 ~ MD0 端子が 000 または 001 のとき)
- エリア 1 (ただし、バスコントロールレジスタ (BCR) の DRAM イネーブルビット (DRAME) が 0 のとき)
- エリア 2 ~ 4
- エリア 5 (ただし、アドレスの A27 が 1 の空間)
- エリア 6 (ただし、BCR のマルチプレクス I/O イネーブルビット (IOE) が 0、または A27 が 1 の空間のとき)
- エリア 7 (ただし、アドレスの A27 が 0 の空間)

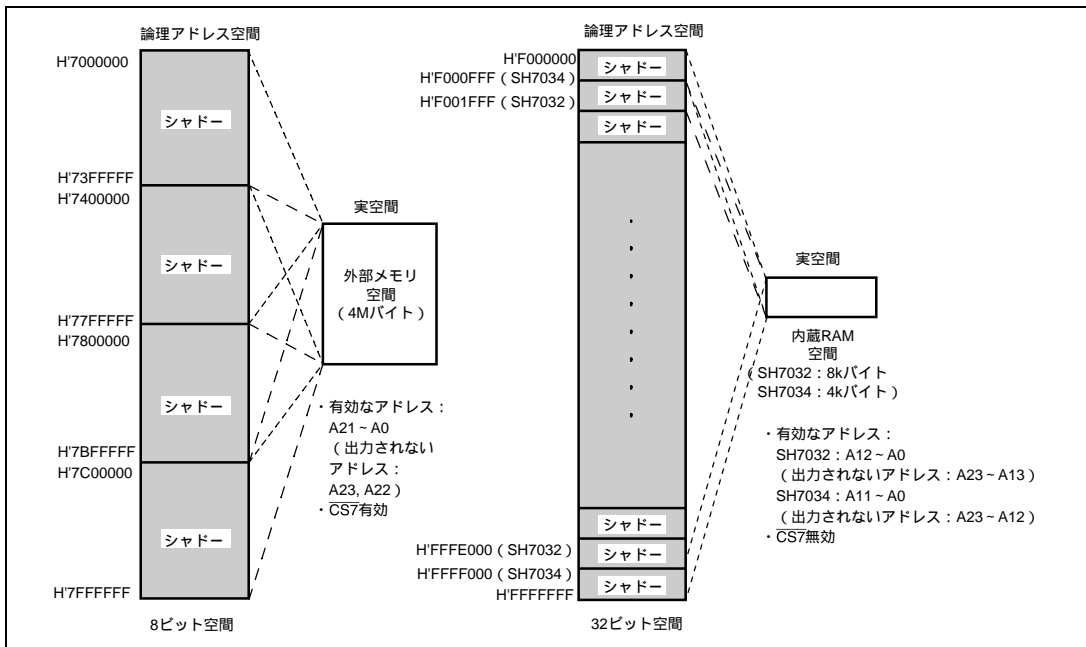
### 8.4.1 基本タイミング

外部メモリ空間アクセスのバスサイクルは、1 ステートまたは 2 ステートで行われます。ステート数は、ウェイトステート数とともにウェイトステートコントロールレジスタ 1 ~ 3 (WCR1 ~ WCR3) の設定によって制御されます。詳細は、「8.4.2 ウェイトステート制御」を参照してください。図 8.11 と図 8.12 に外部メモリ空間アクセスの基本タイミングを示します。



図 8.11 外部メモリ空間アクセスの基本タイミング (1 ステートリードタイミング)



図 8.12 外部メモリ空間アクセスの基本タイミング (2 ステートタイミング)

$\overline{RD}$  信号のハイレベル幅は、BCR の RD デューティビット (RDDTY) により 35% と 50% から選択できます。RDDTY ビットを 1 にセットするとハイレベル幅が T1 ステートの 35% になり、外部デバイスに対するアクセスタイムを長くとることができます。ただし、1 に設定するのは動作周波数 10MHz 以上の場合のみにしてください。

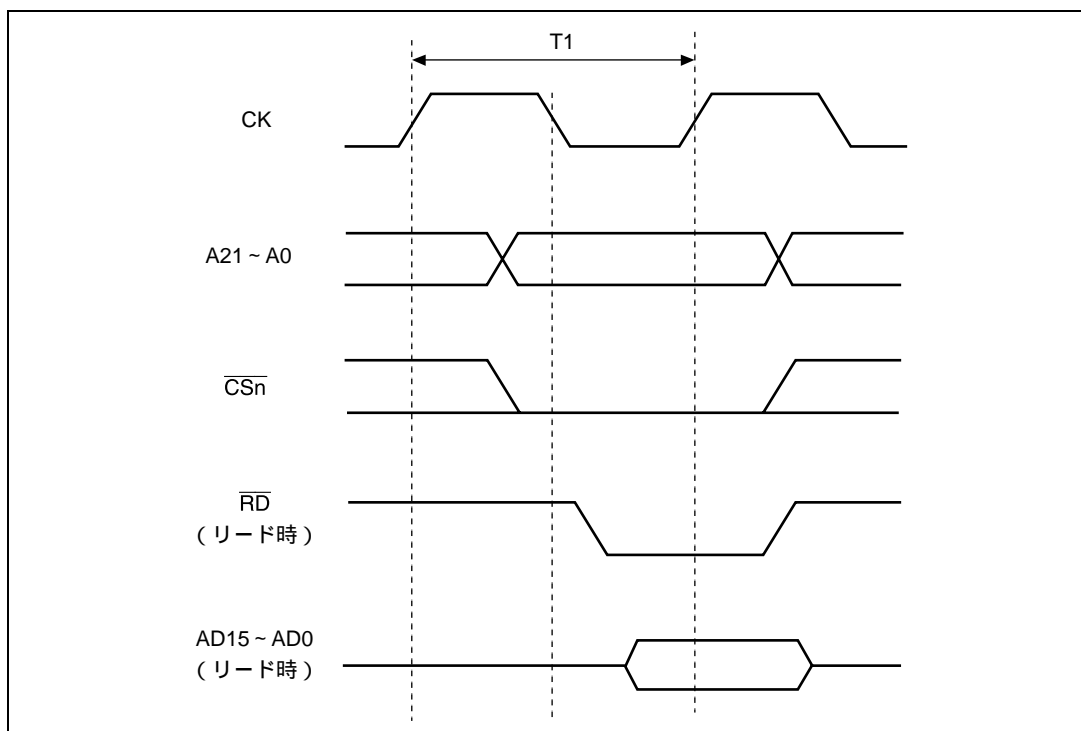
#### 8.4.2 ウェイトステート制御

WCR1 ~ WCR3 の設定により、外部メモリ空間アクセスのステート数とウェイトステートの挿入を制御できます。制御できるバスサイクルは、CPU によるリードサイクル、DMAC によるデュアルモードリードサイクルです。WCR2 の設定により、制御できるバスサイクルは DMAC によるシングルモードリード/ライトサイクルです。

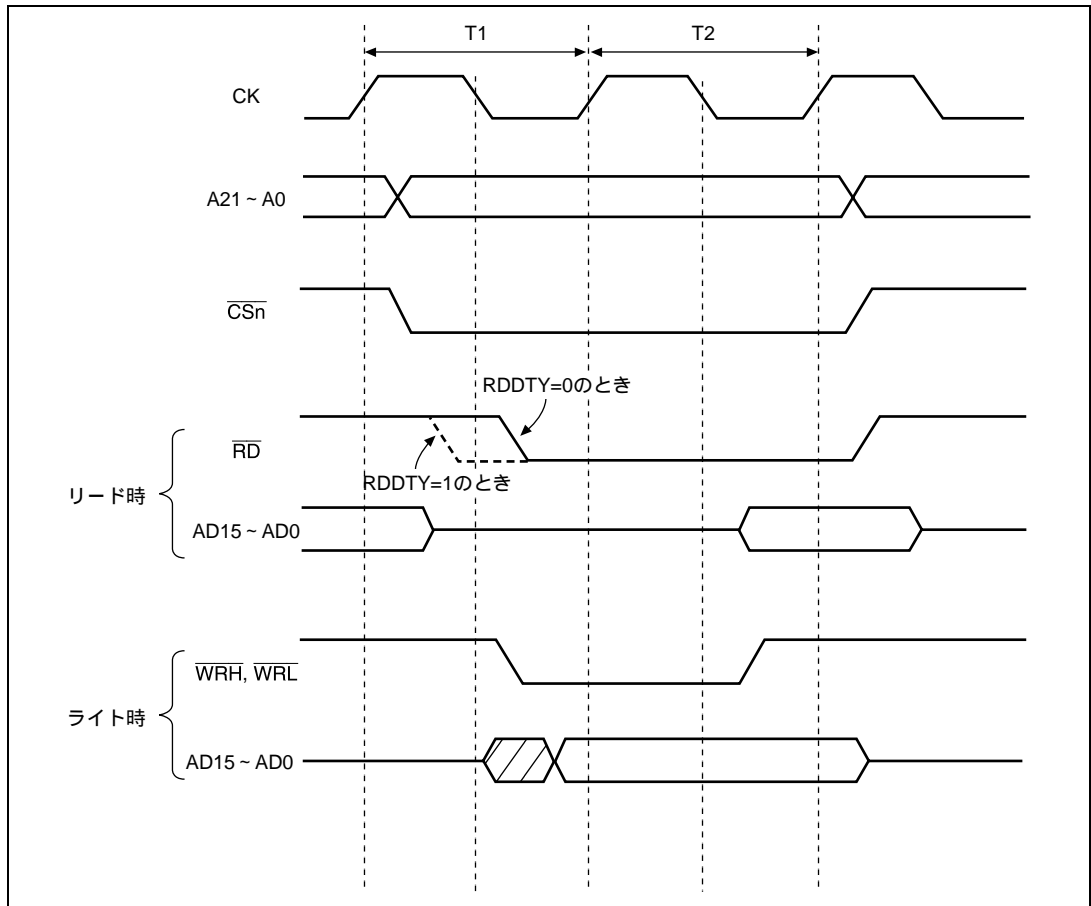
表 8.6 に、外部メモリ空間への各アクセスサイクルのステート数とウェイトステート数を示します。

## 8. バスステートコントローラ (BSC)

表 8.6 外部メモリ空間アクセスサイクルのステート数とウェイトステート数

| エリア                  | CPU リードサイクル、DMAC デュアルリードサイクル、<br>DMAC シングルリード/ライトサイクル |   | CPU ライトサイクル<br>DMAC デュアルライト<br>サイクル |
|----------------------|---|---|-------------------------------------|
|                      | WCR1、WCR2 の対応する<br>ビット=0                              | WCR1、WCR2 の対応する<br>ビット=1  | (WCR1 での制御不可)* <sup>2</sup>         |
| 1、3~5、7              | 1 ステート固定、 $\overline{\text{WAIT}}$ 信号は無視              | 2 ステート固定 + $\overline{\text{WAIT}}$ 信号によるウェイトステート* <sup>3</sup>             |                                     |
| 0、2、6<br>(ロングウェイトあり) | 1 ステート + ロングウェイトステート、 $\overline{\text{WAIT}}$ 信号は無視  | 1 ステート + ロングウェイトステート* <sup>1</sup> + $\overline{\text{WAIT}}$ 信号によるウェイトステート |                                     |

【注】 \*1 ロングウェイトステート数は、WCR3 で設定

\*2 DRAME=1 の場合は、WCR1 の WW1 ビットで、ショートピッチ / ロングピッチを選択

\*3 エリア 7 に関しては、CS7 と  $\overline{\text{WAIT}}$  端子がマルチプレクスされているため、端子ウェイトは使用できません。

CPU リード、DMAC デュアルモードリード、DMAC シングルモードリード/ライトサイクルの場合、エリア 1、3~5、7 では、 $\overline{\text{WAIT}}$  の対応するビットを 0 にすると、アクセスサイクルは 1 ステートで終了し、 $\overline{\text{WAIT}}$  端子入力信号はサンプルされません。ビットを 1 にすると、 $\overline{\text{WAIT}}$  信号がサンプルされ、ステート数は 2 ステート +  $\overline{\text{WAIT}}$  信号によるウェイトステート数となります。 $\overline{\text{WAIT}}$  信号は、バスサイクルの第 2 ステート直前のシステムクロック (CK) の立ち上がりでサンプルされ、ローレベルである間、ウェイトステートが挿入されます。ハイレベルが検出されると、第 2 ステート (最終ステート) に移行します。図 8.13 にエリア 1、3、4、5、7 の外部メモリ空間アクセス時のウェイトステートタイミングを示します。



図 8.13 外部メモリ空間アクセス時のウェイトステートタイミング  
(2 ステート + WAIT 信号によるウェイトステート)

エリア 0、2、6 には、ロングウェイト機能があります。WCR1、WCR2 の対応するビットを 0 にすると、アクセスサイクルは 1 ステート + ロングウェイトステート数 (WCR3 の設定により、1~4 ステートから選択) となり、 $\overline{\text{WAIT}}$  信号はサンプルされません。ビットを 1 にすると、 $\overline{\text{WAIT}}$  信号がサンプルされ、1 ステート + ロングウェイトステート数 +  $\overline{\text{WAIT}}$  信号によるウェイトステート数となります。 $\overline{\text{WAIT}}$  信号は、バスサイクルの最終ロングウェイトステート直前のシステムクロック (CK) の立ち上がりでサンプルされ、ローレベルである間、ウェイトステートが挿入されます。ハイレベルが検出されると、最終ロングウェイトステートに移行します。

図 8.14 にエリア 0、2、6 の外部メモリ空間アクセス時のウェイトステートタイミングを示します。

## 8. バスステートコントローラ (BSC)

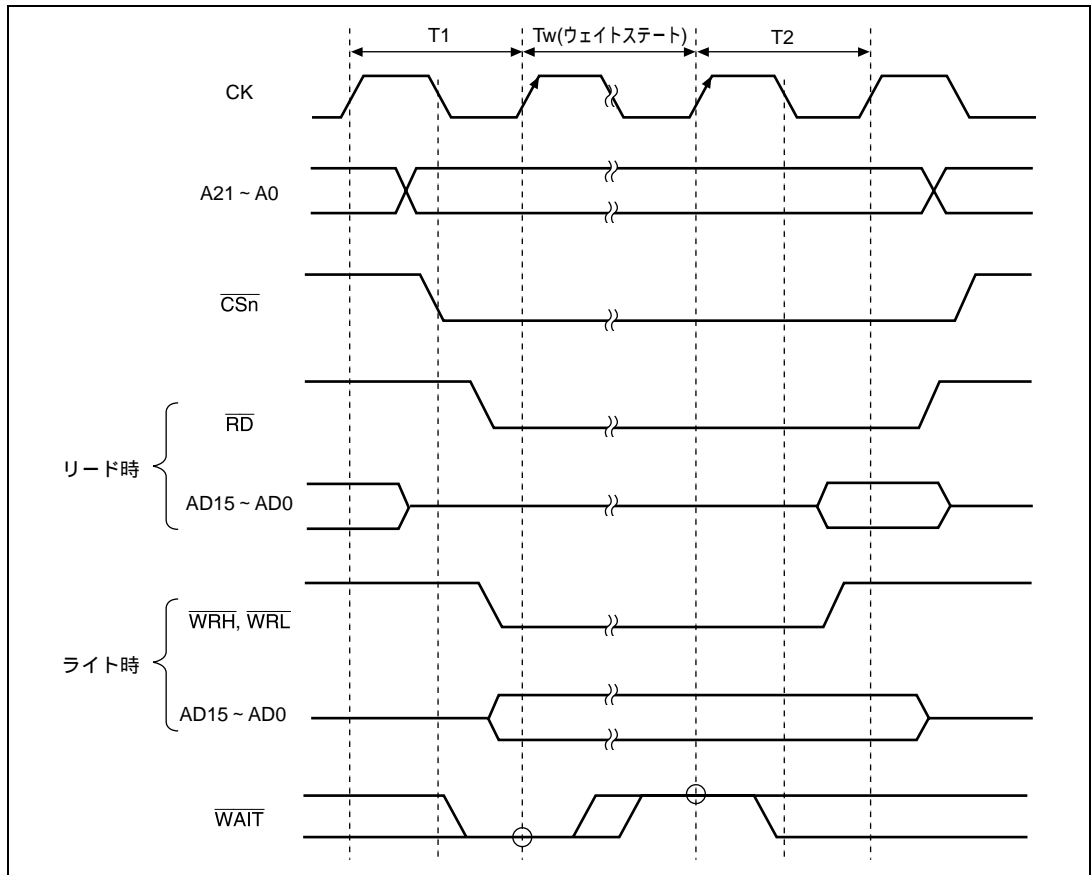

図 8.14 外部メモリ空間アクセス時のウェイトステートタイミング(1ステート+ロングウェイトステート(3ステート挿入に設定時)+WAIT信号によるウェイトステート)

外部メモリ空間へのCPUライトサイクル、DMACデュアルモードライトサイクルについては、WCR1でステート数とウェイトステート挿入を制御することはできません。エリア1、3、4、5、7では、 $\overline{\text{WAIT}}$ 信号がサンプルされ、ステート数は、2ステート+ $\overline{\text{WAIT}}$ 信号によるウェイトステート数となります(図8.13)。エリア0、2、6では、1ステート+ロングウェイトステート数+ $\overline{\text{WAIT}}$ 信号によるウェイトステート数となります(図8.14)。WCR1のビット7~2、0には、決して0を書き込まず、常に1にしてください。また、エリア1を外メモリ空間として使用しているときには、ビット1(WW1)にも、決して0を書き込まず、常に1にしてください。

### 8.4.3 バイトアクセス制御

バス幅16ビットの空間をアクセスするときの上位、下位バイトの制御信号は、( $\overline{\text{WRH}}$ 、 $\overline{\text{WRL}}$ 、A0)または( $\overline{\text{WR}}$ 、 $\overline{\text{HBS}}$ 、 $\overline{\text{LBS}}$ )の2種類から選択することができます。BCRのバイトアクセスセレクトビット(BAS)を1にセットすると、 $\overline{\text{WRH}}$ 、 $\overline{\text{WRL}}$ 、A0端子がそれぞれ $\overline{\text{LBS}}$ 、 $\overline{\text{WR}}$ 、 $\overline{\text{HBS}}$ 信号を出力するようになります。図8.15に、バイトライトサイクルでの制御信号出力タイミングを示します。

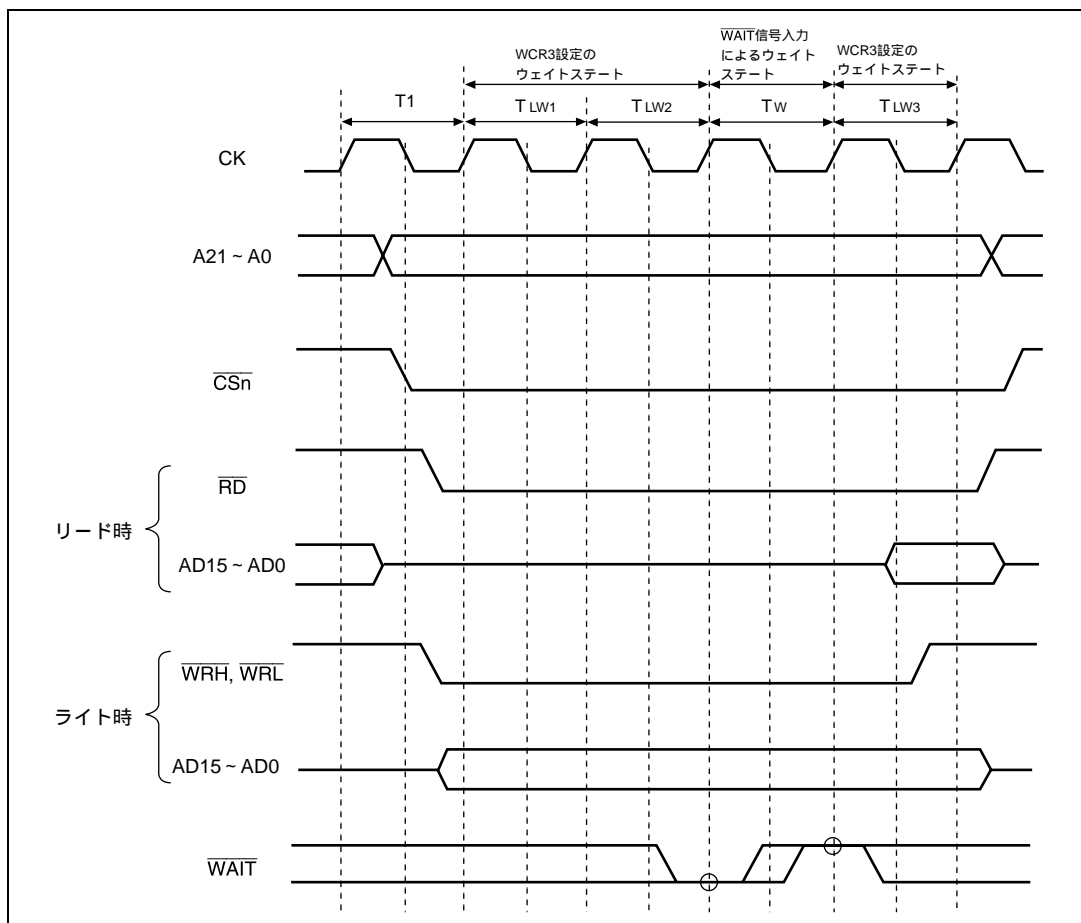



図 8.15 外部メモリ空間アクセス時のバイトアクセス制御タイミング (ライトサイクル)

アドレス/データマルチプレクス空間および外部メモリ空間のうちの 16 ビット空間に対するバイトアクセス信号として、

$\overline{\text{WRH}}$ ,  $\overline{\text{WRL}}$  方式

$\overline{\text{HBS}}$ ,  $\overline{\text{LBS}}$  方式

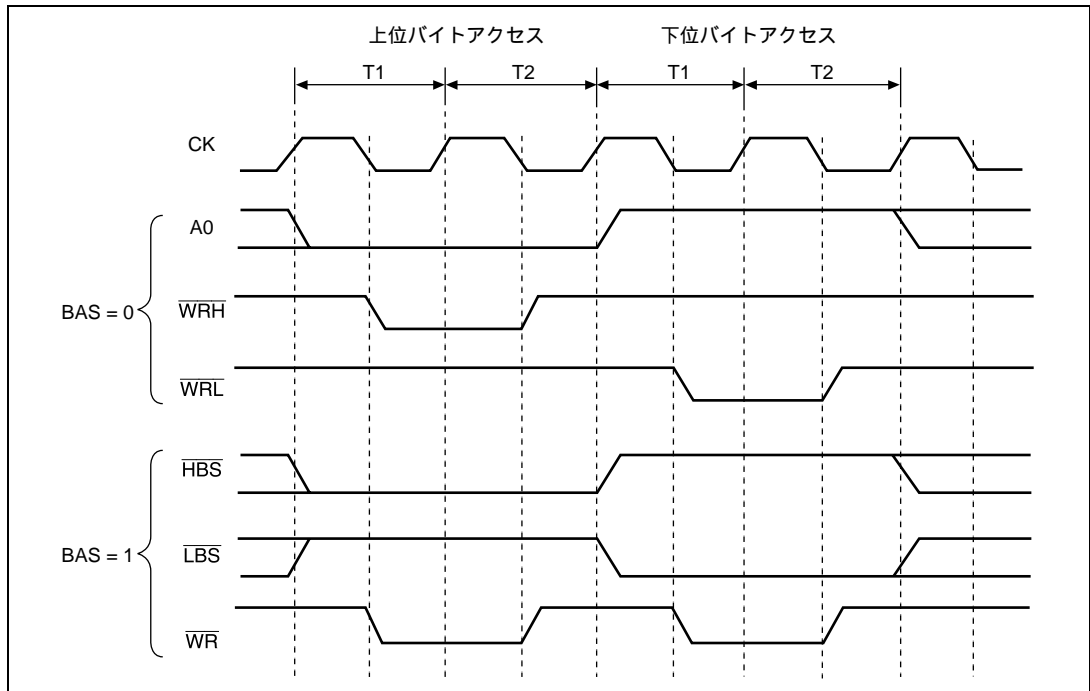
の 2 通りがあります。これらのストローブは、

$\text{A0}/\overline{\text{HBS}}$

$\overline{\text{WRH}}/\overline{\text{LBS}}$

$\overline{\text{WRL}}/\overline{\text{WR}}$

というように端子に割り当てられており、BCR (バスコントロールレジスタ) の BAS ビットによって機能を切り替えるようになっています。

しかし、これらのバイトアクセス信号は、あくまでも 16 ビット空間に対するバイトアクセス時に使用するためのストローブですので、8 ビット空間に対するアクセス時には使用しないでください。すなわち、8 ビット空間に対するアクセス時には BAS ビットの値にかかわらず、

- ・ A0/HBS 端子を A0 として、
- ・  $\overline{\text{WRL}}/\overline{\text{WR}}$  端子を WR 端子として

使用し、 $\overline{\text{WRH}}/\overline{\text{LBS}}$  端子は使用しないようにしてください。

## 8.5 DRAM 空間アクセス

BCR の DRAM イネーブルビット (DRAME) を 1 にセットすると、エリア 1 が DRAM 空間となり、本 LSI と DRAM を直結させるための DRAM インタフェース機能が使用できるようになります。

### 8.5.1 アドレスマルチプレクス

DRAM エリアコントロールレジスタ (DCR) のマルチプレクスイネーブルビット (MXE) を 1 にすると、ロウアドレスとカラムアドレスがマルチプレクスされます。これにより、外付けのマルチプレクス回路なしに、ロウアドレスとカラムアドレスのマルチプレクスが必要な DRAM を本 LSI に直結することができます。

アドレスをマルチプレクスさせる場合 (MXE=1)、DCR のマルチプレクスシフトカウントビット (MXC1、MXC0) の設定により、ロウアドレスのシフト量を 8、9、10 ビットから選択できます。MXC1、MXC0 ビットとアドレスマルチプレクスの関係を表 8.7 に示します。

表 8.7 マルチプレクスシフトカウントビット (MXC1、MXC0) とアドレスマルチプレクスの関係

| シフト量 8 ビット |                     |                      | シフト量 9 ビット |                     |                      | シフト量 10 ビット |                     |                      |
|------------|---------------------|----------------------|------------|---------------------|----------------------|-------------|---------------------|----------------------|
| 出力端子       | 出力される<br>ロウ<br>アドレス | 出力される<br>カラム<br>アドレス | 出力端子       | 出力される<br>ロウ<br>アドレス | 出力される<br>カラム<br>アドレス | 出力端子        | 出力される<br>ロウ<br>アドレス | 出力される<br>カラム<br>アドレス |
| A21        | 不定値                 | A21                  | A21        | 不定値                 | A21                  | A21         | 不定値                 | A21                  |
| A20        |                     | A20                  | A20        |                     | A20                  |             |                     |                      |
| A19        |                     | A19                  | A19        |                     | A19                  |             |                     |                      |
| A18        |                     | A18                  | A18        |                     | A18                  |             |                     |                      |
| A17        |                     | A17                  | A17        |                     | A17                  |             |                     |                      |
| A16        | A16                 | A16                  | A16        | A16                 | A16                  | A16         | A16                 |                      |
| A15        | A23                 | A15                  | A15        | A15                 | A15                  | A15         | A15                 |                      |
| A14        | A22                 | A14                  | A14        | A23                 | A14                  | A14         | A14                 |                      |
| A13        | A21                 | A13                  | A13        | A22                 | A13                  | A13         | A23                 | A13                  |
| A12        | A20                 | A12                  | A12        | A21                 | A12                  | A12         | A22                 | A12                  |
| A11        | A19                 | A11                  | A11        | A20                 | A11                  | A11         | A21                 | A11                  |
| A10        | A18                 | A10                  | A10        | A19                 | A10                  | A10         | A20                 | A10                  |
| A9         | A17                 | A9                   | A9         | A18                 | A9                   | A9          | A19                 | A9                   |
| A8         | A16                 | A8                   | A8         | A17                 | A8                   | A8          | A18                 | A8                   |
| A7         | A15                 | A7                   | A7         | A16                 | A7                   | A7          | A17                 | A7                   |
| A6         | A14                 | A6                   | A6         | A15                 | A6                   | A6          | A16                 | A6                   |
| A5         | A13                 | A5                   | A5         | A14                 | A5                   | A5          | A15                 | A5                   |
| A4         | A12                 | A4                   | A4         | A13                 | A4                   | A4          | A14                 | A4                   |
| A3         | A11                 | A3                   | A3         | A12                 | A3                   | A3          | A13                 | A3                   |
| A2         | A10                 | A2                   | A2         | A11                 | A2                   | A2          | A12                 | A2                   |
| A1         | A9                  | A1                   | A1         | A10                 | A1                   | A1          | A11                 | A1                   |
| A0         | A8                  | A0                   | A0         | A9                  | A0                   | A0          | A10                 | A0                   |

【注】 MXC1 = 1、MXC0 = 1 の設定は予約となっていますので設定しないでください。

例えば MXC1 と MXC0 ビットを 00 に設定して 8 ビットシフトを選択した場合、ロウアドレスとしてアドレスの A23 ~ A8 ビットの値が A15 ~ A0 端子に出力されます。この時 A21 ~ A16 端子の値は不定です。またカラムアドレスとしてアドレスの A21 ~ A0 ビットの値が A21 ~ A0 端子に出力されます。図 8.16 に、8 ビットシフト時のアドレスマルチプレクスの状態を示します。



図 8.16 アドレスマルチプレクスの状態 (8 ビットシフト)

### 8.5.2 基本タイミング

DRAM アクセスには、ショートピッチアクセスとロングピッチアクセスがあります。WCR1 の RW1、WW1 ビット、WCR2 の DRW1、DWW1 ビットの設定により、それぞれのバスサイクルについて、ショートピッチまたはロングピッチを選択することができます。対応するビットを 0 にすると、DRAM アクセスはショートピッチで行われ、カラムアドレス出力サイクルは 1 ステートになります。1 にすると、DRAM アクセスはロングピッチで行われ、カラムアドレス出力サイクルは 2 ステートになります。図 8.17 にショートピッチのタイミングを、図 8.18 にロングピッチのタイミングを示します。

また、ショートピッチアクセス時の  $\overline{\text{CAS}}$  信号のハイレベル幅を、 $T_c$  ステートの 50% にするか、35% にするかを選択できます。CDTY ビットを 1 にセットすると、ハイレベル幅が 35% になり、DRAM に対するアクセス時間を長くとることができます。ただし、1 に設定するのは動作周波数 10MHz 以上の場合のみにしてください。

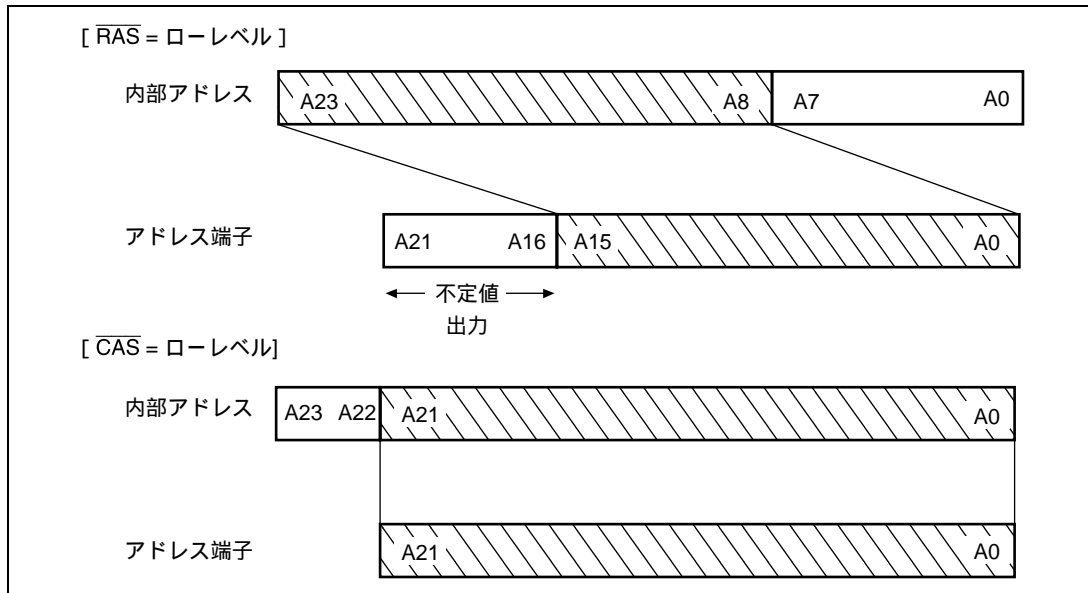
## 8. バスステートコントローラ (BSC)



図 8.17 ショートピッチアクセスタイミング



図 8.18 ロングピッチアクセスタイミング

## 8.5.3 ウェイトステート制御

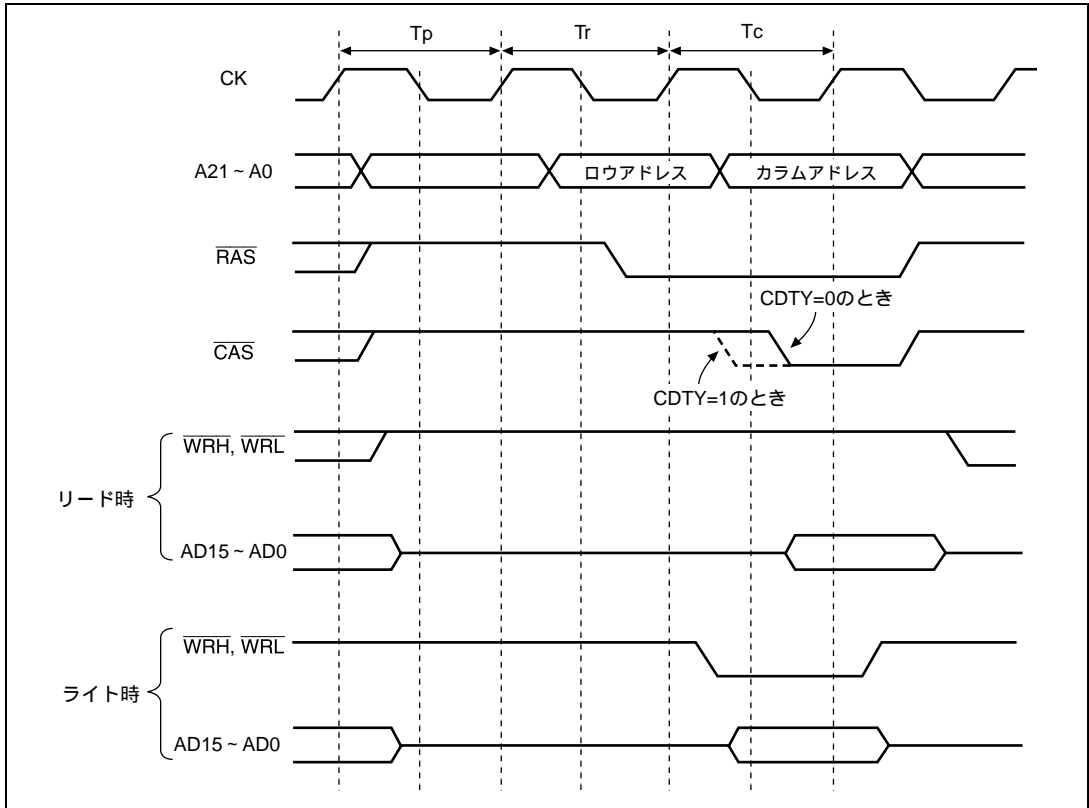
## (1) プリチャージステート制御

マイコンのクロック周波数を上げ、1 サイクルの期間を短くすると、DRAM をアクセスするとき  $\overline{\text{RAS}}$  信号のプリチャージ期間が 1 サイクルだけでは十分でない場合があります。BSC では、DCR の RAS プリチャージサイクル数ビット (TPC) によって、プリチャージ期間を 1 ステートまたは 2 ステートから選択することができます。TPC ビットを 0 にするとプリチャージ期間は 1 ステート、1 にすると 2 ステートになります。図 8.19 に、プリチャージ期間を 2 ステートにしたときのタイミングを示します。

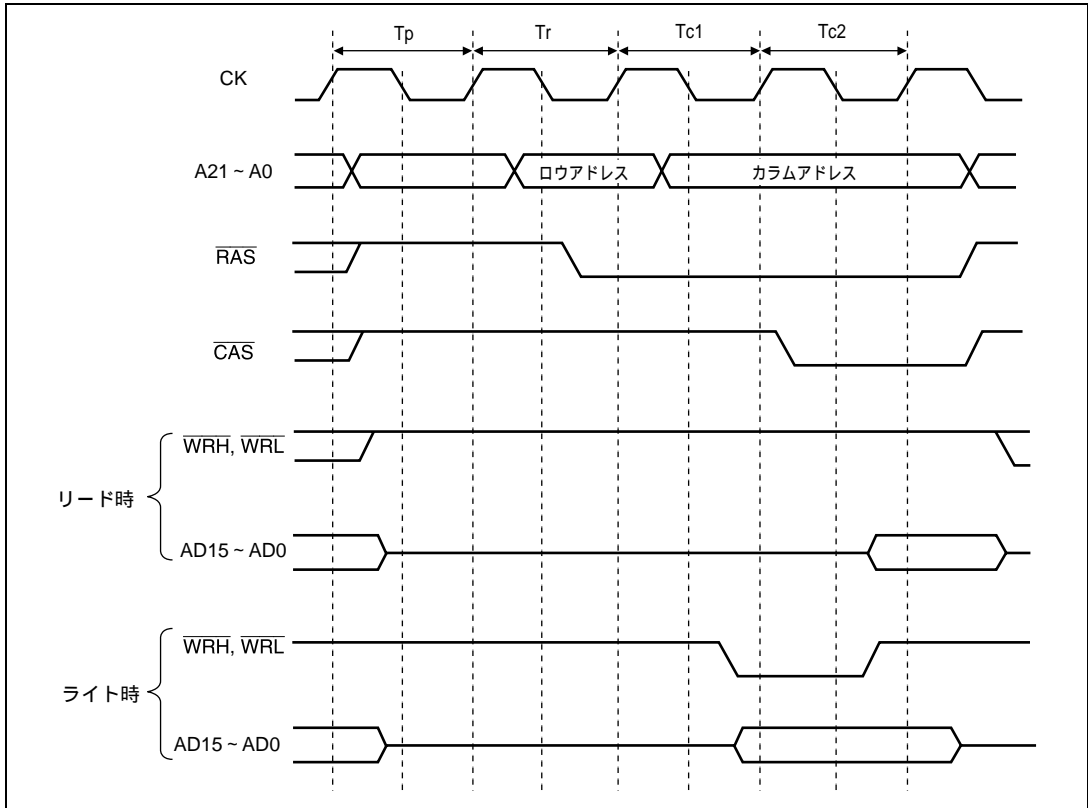

図 8.19 プリチャージタイミング (ロングピッチ)

(2)  $\overline{\text{WAIT}}$  端子入力信号によるウェイトステート挿入の制御

DRAM アクセスサイクルに挿入されるウェイトステート数は、WCR1、WCR2 の設定により制御されます。WCR1、WCR2 の対応するビットを 0 にすると、コラムアドレス出力サイクルは常に 1 ステートで終了し、ウェイトステートは挿入されません。ビットを 1 にすると、 $\overline{\text{WAIT}}$  端子入力信号が、コラムアドレス出力サイクルの第 2 ステート直前のシステムクロック (CK) の立ち上がりでサンプルされ、ローレベルである間、ウェイトステートが挿入されます。ハイレベルが検出されると、第 2 ステートに移行します。図 8.20 に、ロングピッチのバスサイクルでのウェイトステートタイミングを示します。

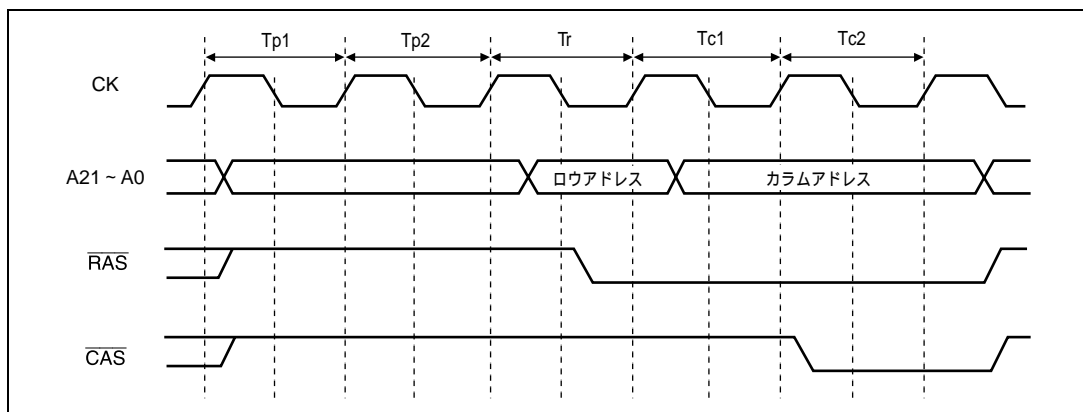

図 8.20 DRAM アクセス時のウェイトステートタイミング (ロングピッチ)

RW1 ビットを 1 にセットした場合、 $\overline{\text{WAIT}}$  信号の状態にかかわらず、リフレッシュコントロールレジスタ (RCR) の CBR リフレッシュ時ウェイトステート挿入 1、0 ビット (RLW1、RLW0) で選択した数のウェイトステートが CAS ビフォア RAS リフレッシュサイクルに挿入されます。

### 8.5.4 バイトアクセス制御

16ビット幅あるいは18ビット幅のDRAMをアクセスするときに必要なバイト制御信号は、DRAMの種類により異なります。BSCでは、DCRのCAS2本方式/WE2本方式選択ビット(CW2)の設定によって、CAS2本方式とWE2本方式の2種類の制御信号から選択することができます。

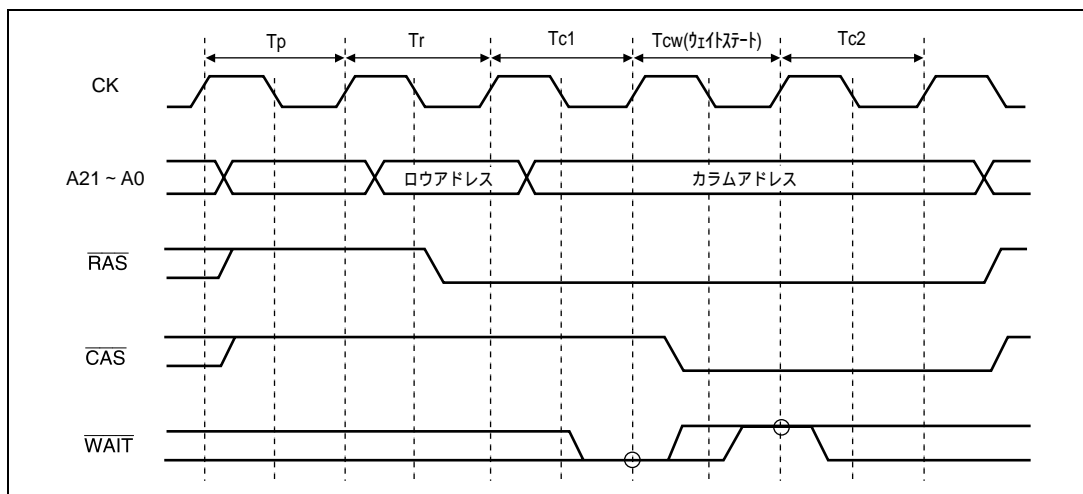
16ビット空間をアクセスする場合、CW2ビットを0にしてCAS2本方式を選択すると、 $\overline{\text{CASH}}$ 、 $\overline{\text{CASL}}$ 、 $\overline{\text{WRL}}$ 信号が出力され、CW2ビットを1にしてWE2本方式を選択すると、 $\overline{\text{CASL}}$ 、 $\overline{\text{WRH}}$ 、 $\overline{\text{WRL}}$ 信号が出力されます。8ビット空間をアクセスする場合は、CW2ビットの設定にかかわらず $\overline{\text{WRL}}$ と $\overline{\text{CASL}}$ 信号が出力されます。

図8.21に、16ビット空間の上位バイトライトサイクル(ショートピッチ)での制御タイミングを示します。



図 8.21 DRAM アクセス時のバイトアクセス制御タイミング  
(上位バイトライトサイクル、ショートピッチ)



### 8.5.5 バースト動作

DRAM には、アクセスのたびにロウアドレスを出力してデータをアクセスする（フルアクセス）ノーマルモードのほかに、同一のロウに対するアクセスが連続する場合、ロウアドレスを出力した後はカラムアドレスを変更するだけでデータを高速にアクセス（バースト動作）できる高速ページモードを備えているものがあります。DCR のバースト動作イネーブルビット（BE）の設定によって、フルアクセスまたはバースト動作を選択することができます。BE ビットを 1 にすると、ロウアドレスが前回の DRAM アクセスのロウアドレスと一致したときにバースト動作を行います。図 8.22 にフルアクセスとバースト動作の比較を示します。

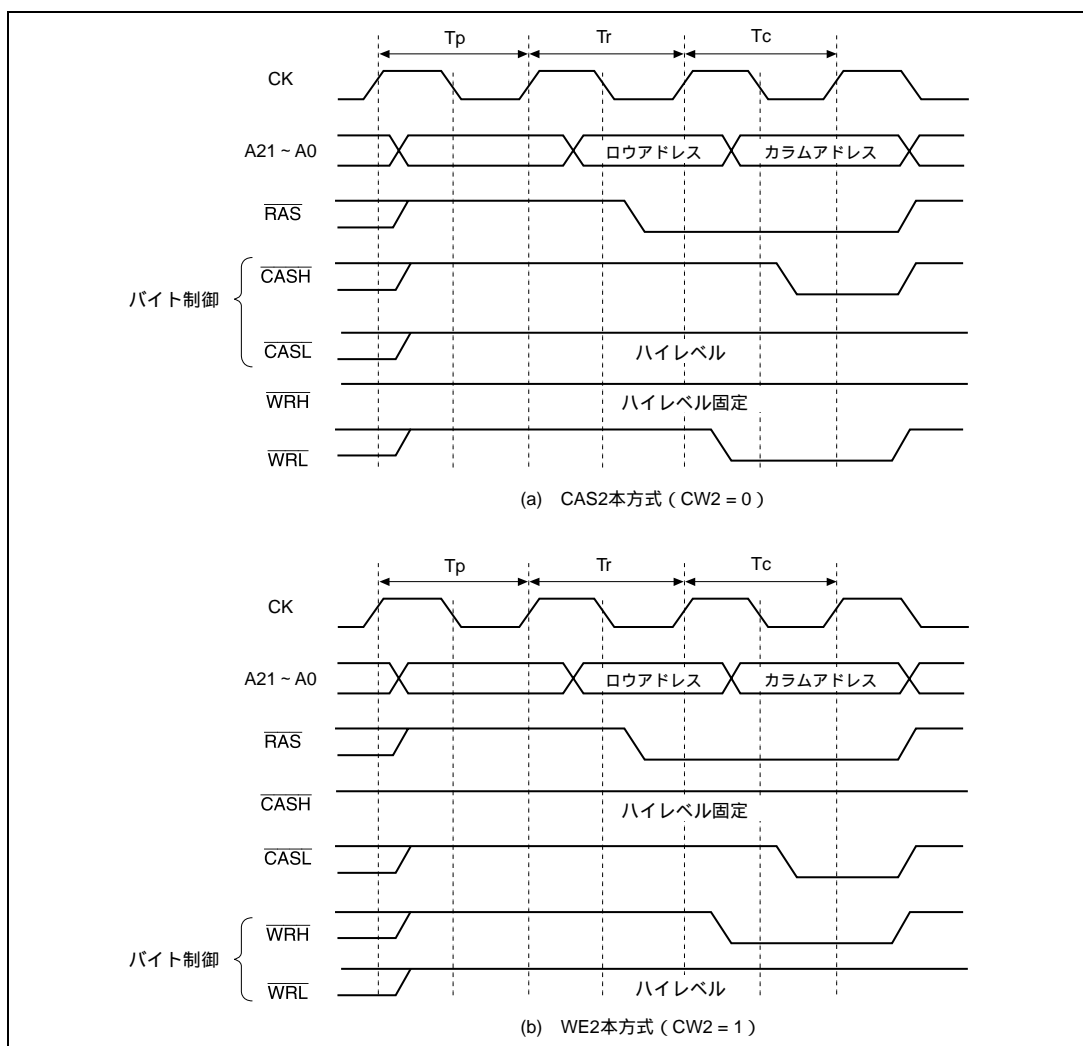

図 8.22 フルアクセスとバースト動作

バースト動作を選択した場合も、WCR1、WCR2 のエリア 1 に対応するビット（RW1、WW1、DRW1、DWW1）によって、DRAM のリード/ライトサイクルについて、それぞれ独立にショートピッチ高速ページモードまたはロングピッチ高速ページモードのバースト転送を選択できます。また、バースト動作中に DRAM 空間以外へのアクセスがはいった場合 RAS ダウンモードにするか、RAS アップモードにするかを、DCR の RAS ダウンビット（RASD）の設定によって選択することができます。

#### (1) ショートピッチ高速ページモードとロングピッチ高速ページモード

DCR の BE ビットを 1 にセットしてバースト動作を選択したとき、WCR1、WCR2 の RW1、WW1、DRW1、DWW1 ビットによって、ショートピッチ高速ページモードあるいはロングピッチ高速ページモードを選択できます。

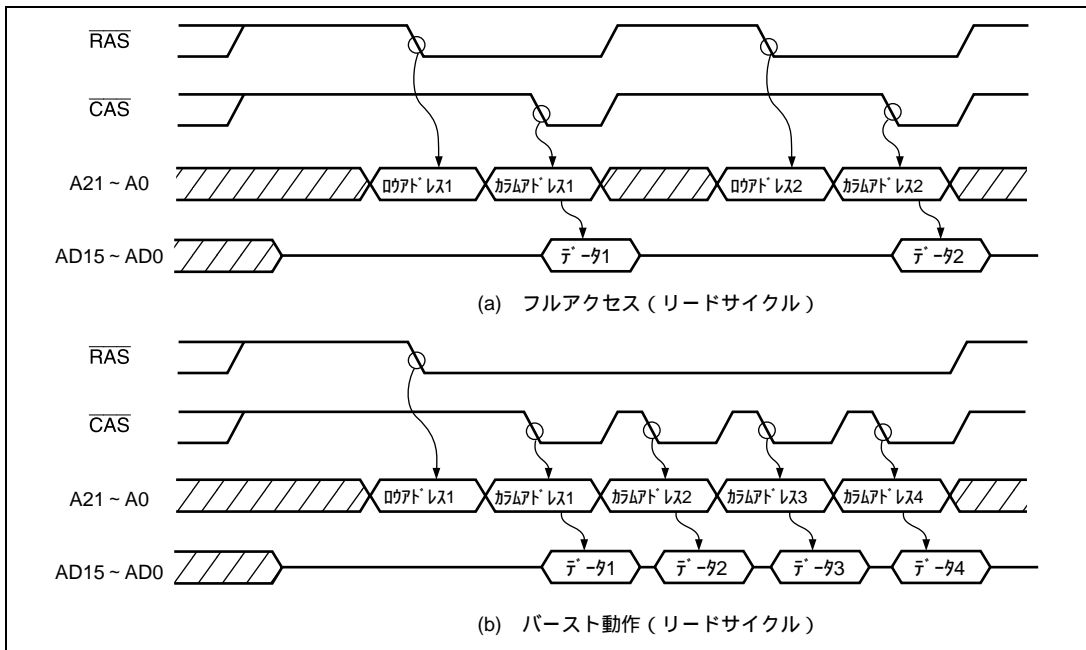
## 8. バスステートコントローラ (BSC)

### (a) ショートピッチ高速ページモード

WCR1、WCR2 の RW1、WW1、DRW1、DWW1 ビットを 0 にすると、対応する DRAM アクセスサイクルが連続した場合、ロウアドレスが一致している間、 $\overline{\text{CAS}}$  信号とカラムアドレスの出力サイクルが連続して行われます。カラムアドレス出力サイクルは 1 ステートで行われ、 $\overline{\text{WAIT}}$  信号はサンプルされません。ショートピッチ高速ページモードのリードサイクルのタイミングを図 8.23 に示します。



図 8.23 ショートピッチ高速ページモード (リードサイクル)

ショートピッチ高速ページモードで、同じロウアドレスに対するライトサイクルが連続した場合、1 サイクルだけ空きサイクル (サイレントサイクル) が生じます。このときのタイミングを図 8.24 に示します。同様に、リードサイクルの次に同じロウアドレスに対するライトサイクルが続いた場合も 1 サイクルだけサイレントサイクルが生じます。このときのタイミングを図 8.25 に示します。なお、DMAC シングルアドレスモードでショートピッチ高速ページモードの DRAM にライトする場合、1 転送ごとにサイレントサイクルが挿入されますのでご注意ください。タイミングの詳細は、「20.1.3 (3)、20.2.3 (3) バスタイミング」を参照してください。



図 8.24 ショートピッチ高速ページモード (ライトサイクル)

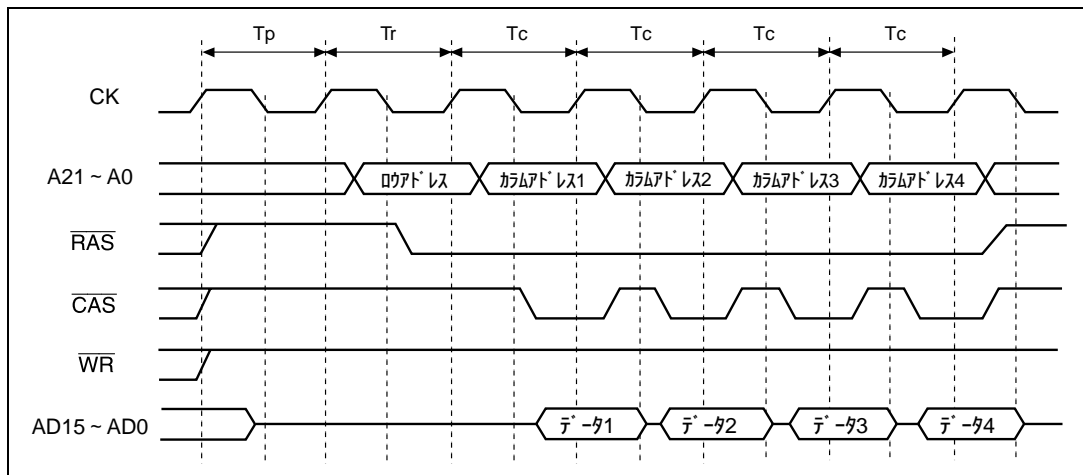

図 8.25 ショートピッチ高速ページモード  
(同じロウアドレスでリード、ライトサイクルが続いた場合)

ショートピッチ高速ページモードでの  $\overline{\text{CAS}}$  信号のハイレベル幅を DCR の CAS デューティビット (CDTY) で選択することができます。CDTY ビットを 0 にするとハイレベル幅が  $T_c$  ステートの 50% デューティ、1 にすると 35% となります。

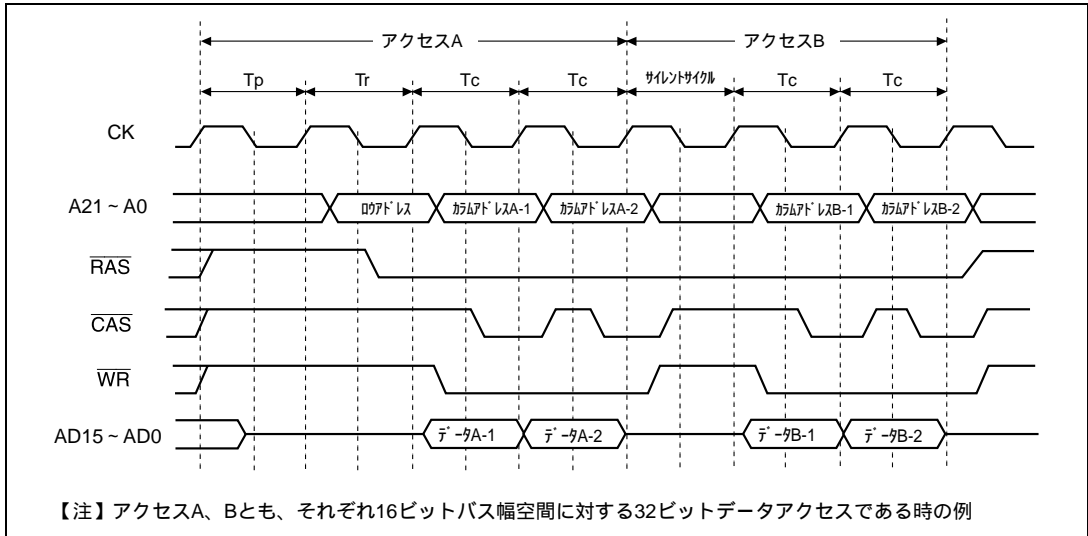
## 8. バスステートコントローラ (BSC)

### (b) ロングピッチ高速ページモード

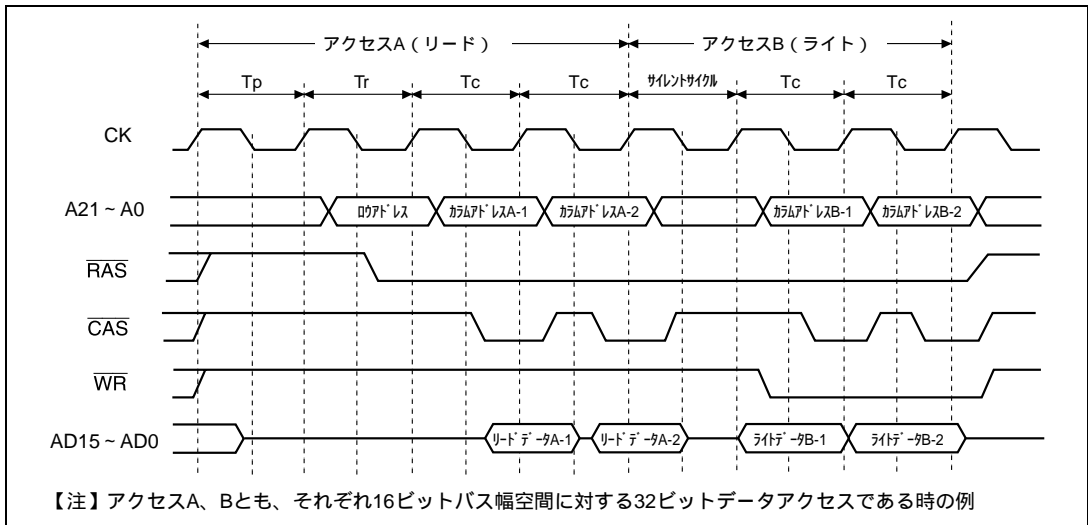
WCR1、WCR2 の RW1、WW1、DRW1、DWW1 ビットを 1 にすると、対応する DRAM アクセスサイクルが連続した場合、ロウアドレスが一致している間、 $\overline{\text{CAS}}$  信号とカラムアドレスの出力サイクル (2 ステート) が連続して行われます。このとき、 $\overline{\text{WAIT}}$  信号のローレベルが検出されるとウェイトステートとしてカラムアドレス出力サイクルの第 2 ステートが繰り返されます。図 8.26 にロングピッチ高速ページモードのタイミングを示します。タイミングの詳細は、「20.1.3 (3)、20.3.3 (3) バスタイミング」を参照してください。



図 8.26 ロングピッチ高速ページモード (リード/ライトサイクル)

### (2) RAS ダウンモードと RAS アップモード

バースト動作を選択していても、DRAM へのアクセスが連続せず、途中で他空間へのアクセスが入ってしまうことがあります。この場合、他空間がアクセスされている間も RAS 信号をローレベルに保持しておく、次に DRAM の同一ロウがアクセスされたときバースト動作を続けることができます。DCR の RASD ビットを 1 にすると RAS ダウンモード、0 にすると RAS アップモードになります。なお、RAS ダウンモード・RAS アップモードともに DRAM をアクセスするバスマスタが切り替わっても、同一ロウアドレスのアクセスが続く場合はバースト動作を続けます。

#### (a) RAS ダウンモード

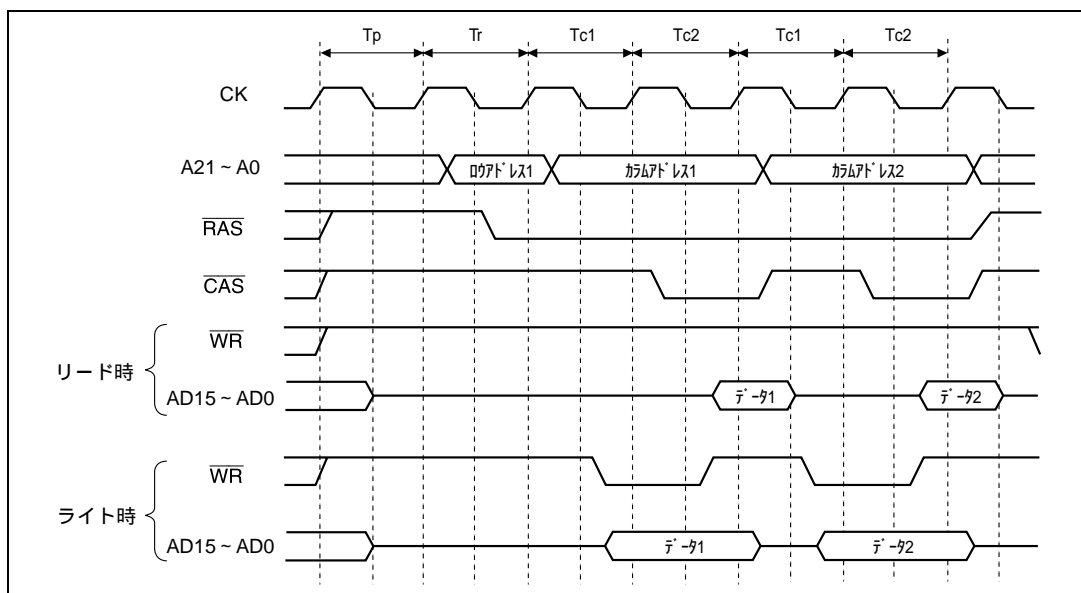
DCR の RASD ビットを 1 にすると、DRAM へのアクセスが途切れ他空間をアクセスしている間、次の DRAM アクセスまで  $\overline{\text{RAS}}$  信号をローレベルに保持します。次の DRAM アクセスのロウアドレスが、前の DRAM アクセスのロウアドレスと同一の場合、バースト動作が行われます。図 8.27 に、RAS ダウンモードで、バースト動作の間に外部メモリ空間アクセスが行われた場合のタイミングを示します。

DRAM では、 $\overline{\text{RAS}}$  信号の最長ローレベル期間が決まっていますので、RAS ダウンモードを選択している場合でも、この規定を超えないうちに  $\overline{\text{RAS}}$  信号をハイレベルに戻す必要があります。本 LSI では、RAS ダウンモードを選択していても、DRAM リフレッシュが行われると RAS 信号は自動的に

ハイレベルに戻りますので、BSCのリフレッシュ制御機能で、CAS ビフォア RAS リフレッシュ制御を行わせておけば、この規定を守ることができます。リフレッシュ制御機能については、「8.5.6 リフレッシュ制御」を参照してください。



図 8.27 RAS ダウンモード

(b) RAS アップモード

DCRのRASDビットを0にすると、DRAMへのアクセスが途切れ他空間をアクセスするたびに、RAS信号をハイレベルに戻します。DRAMアクセスが連続している場合だけ、バースト動作を行わせることになります。図 8.28 に、RAS アップモードで、バースト動作の間に外部メモリ空間アクセスが行われた場合のタイミングを示します。

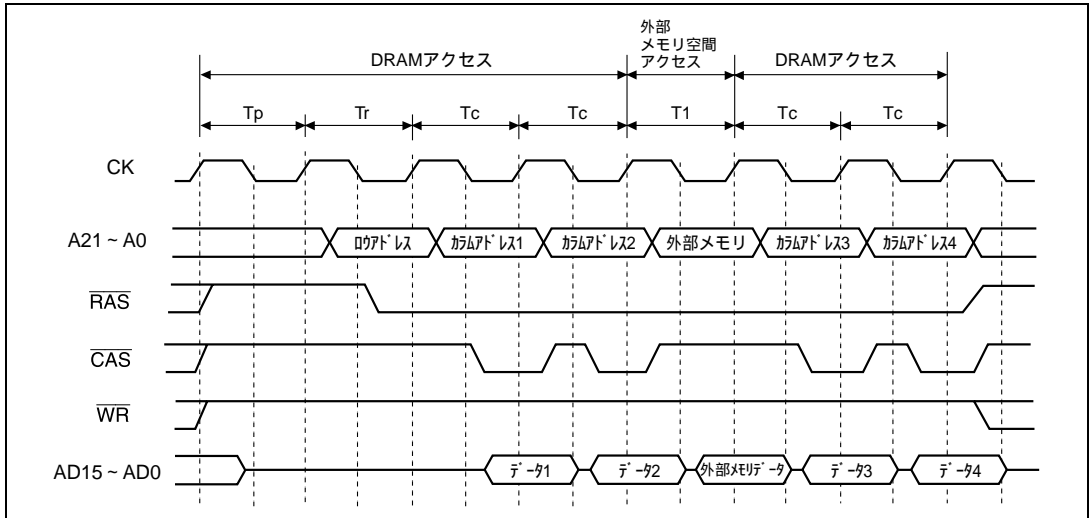

図 8.28 RAS アップモード

### 8.5.6 リフレッシュ制御

BSC は、DRAM のリフレッシュを制御する機能を備えています。リフレッシュ方法は、リフレッシュコントロールレジスタ (RCR) のリフレッシュモードビット (RMODE) の設定によって、CAS ビフォ RAS (CBR) リフレッシュまたはセルフリフレッシュを選択することができます。

リフレッシュ動作を行わないときは、リフレッシュタイマカウンタ (RTCNT) を 8 ビットインターバルタイマとして使用することができます。

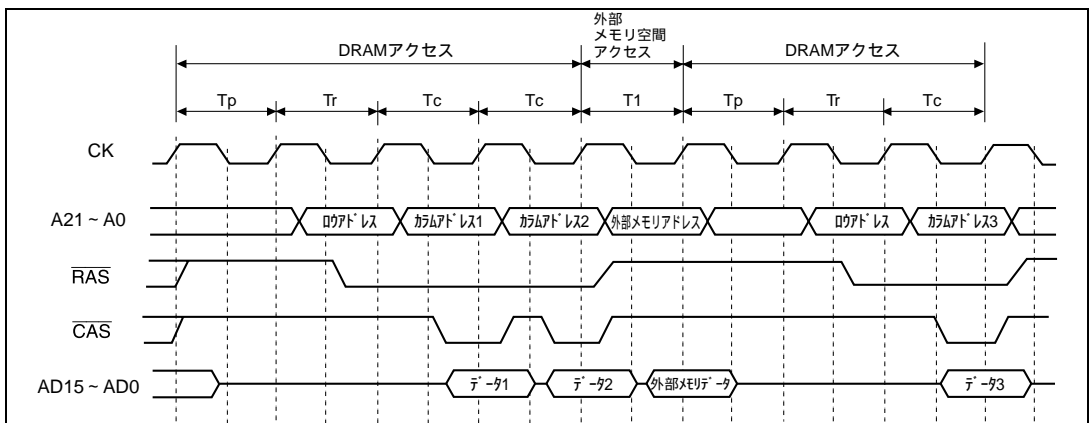
#### (1) CAS ビフォ RAS (CBR) リフレッシュ

リフレッシュタイマコントロール/ステータスレジスタ (RTCSCR) のクロックセレクト 2~0 ビット (CKS2~CKS0) で選択した入力クロックとリフレッシュタイムコンスタントレジスタ (RTCOR) に設定した値とで決まる間隔でリフレッシュが行われます。使用する DRAM のリフレッシュ間隔規定を満たすように、RTCOR と CKS2~CKS0 ビットの値を設定してください。

CBR リフレッシュを行うには RCR の RMODE ビットを 0 にして CBR リフレッシュを選択し、リフレッシュ制御ビット (RFSHE) を 1 にセットしてください。また RTCNT と RTCOR に必要な値を書き込んでください。その後、RTCSCR の CKS2~CKS0 ビットでクロックを選択すると、RTCNT はその時の値からカウントアップを開始します。RTCNT の値は RTCOR の値と常に比較されており、両方の値が一致すると CBR リフレッシュが行われます。同時に RTCNT は H'00 にクリアされ、カウントアップが再開されます。

CKS2~CKS0 ビットでクロックを選択すると、直ちに RTCNT はその時の値からカウントアップを開始しますので、CKS2~CKS0 ビットを設定した後に RTCOR に周期を設定すると、RTCNT のカウント値がすでにその周期を超えている場合があります。この場合、RTCNT が一度オーバフロー (H'FF H'00) してカウントアップを再開し、RTCOR の値と一致するまで CBR リフレッシュが行われませんので、最初のリフレッシュ間隔が長くなってしまいます。したがって、先に RTCOR に周期を設定してから、CKS2~CKS0 ビットを設定し、カウントアップを開始させるようにしてください。また、8 ビットインターバルタイマとして使用した後に、CBR リフレッシュ制御を行う場合なども、RTCNT のカウント値がリフレッシュ周期を超えている場合がありますので、RTCNT に H'00 を書き込んでクリアしてからリフレッシュ制御を開始させて、正しいリフレッシュ間隔となるよう注意してください。

WCR1 の RW1 ビットを 1 にセットし、リードサイクルをロングピッチで行うように設定している場合、 $\overline{\text{WAIT}}$  信号の状態にかかわらず、RCR の RLW1、RLW0 ビットで選択した数のウェイトステートが CBR リフレッシュサイクルに挿入されます。

図 8.29 に RTCNT の動作を、図 8.30 に CBR リフレッシュのタイミングを示します。タイミングの詳細については、「20.1.3 (3)、20.2.3 (3) バスタイミング」を参照してください。



図 8.29 リフレッシュタイマカウンタ (RTCNT) の動作



図 8.30 CAS ビフォア RAS リフレッシュ信号の出力タイミング

## (2) セルフリフレッシュ

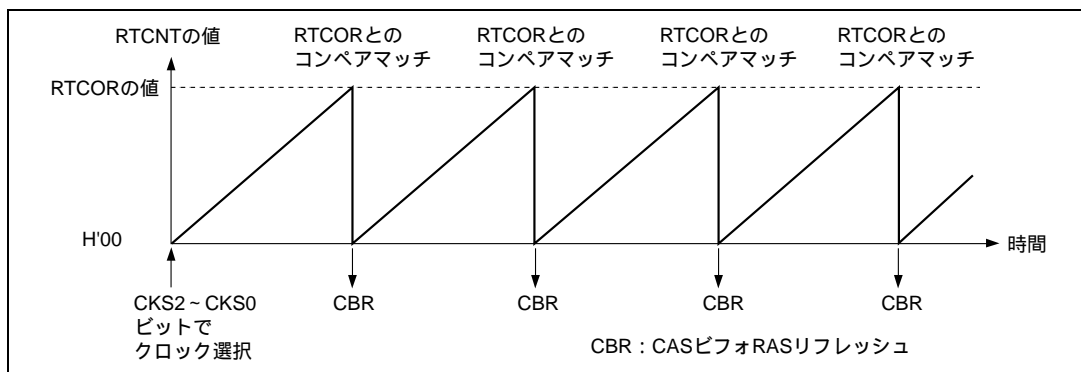
DRAM には、スタンバイモードの一種として、DRAM 内部でリフレッシュタイミングとリフレッシュアドレスを生成するセルフリフレッシュモード(バッテリバックアップモード)を備えているものがあります。

RCR の RFSHE ビットと RMODE ビットの両方を 1 にセットすると、図 8.31 に示すように、 $\overline{\text{CAS}}$  信号と  $\overline{\text{RAS}}$  信号が出力され、DRAM はセルフリフレッシュモードに入ります。タイミングの詳細については、「20.1.3 (3)、20.2.3 (3) バスタイミング」を参照してください。RCR の RMODE ビットを 0 にすると、セルフリフレッシュモードは解除されます(図 8.31)。このとき、RFSHE ビットは 1 のままにしておいてください。DRAM の種類によってはセルフリフレッシュモードが解除された後に、すべてのロウアドレスをリフレッシュすることが勧められていますので、BSC の CBR リフレッシュ機能を用い、ソフトウェアで全ロウアドレスのリフレッシュを行うよう設定してください。

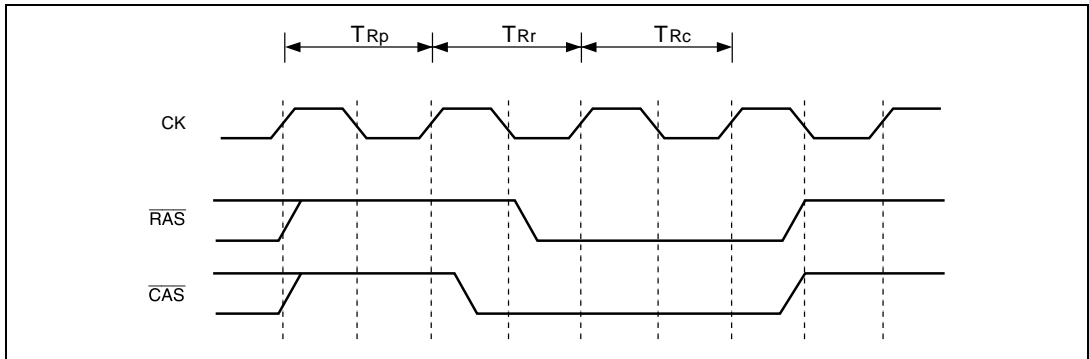
セルフリフレッシュモード中に DRAM をアクセスする場合は、RMODE ビットを 0 にクリアしてセルフリフレッシュモードを解除してから行ってください。

また、セルフリフレッシュモードに設定した後、スタンバイコントロールレジスタ (SBYCR) のスタンバイビット (SBY) を 1 にセットし、SLEEP 命令を実行すると、セルフリフレッシュ状態を保持したまま本 LSI をスタンバイモードに遷移させることができます。



図 8.31 セルフリフレッシュ信号の出力タイミング

## 8. バスステートコントローラ (BSC)

### (3) リフレッシュ要求とバスサイクル要求の関係

バスサイクル実行中に、CAS ピフォア RAS リフレッシュまたはセルリフレッシュ要求が起こった場合、並列に実行可能な場合と不可能な場合とがあります。表 8.8 に、リフレッシュとバスサイクルの競合時の動作を示します。

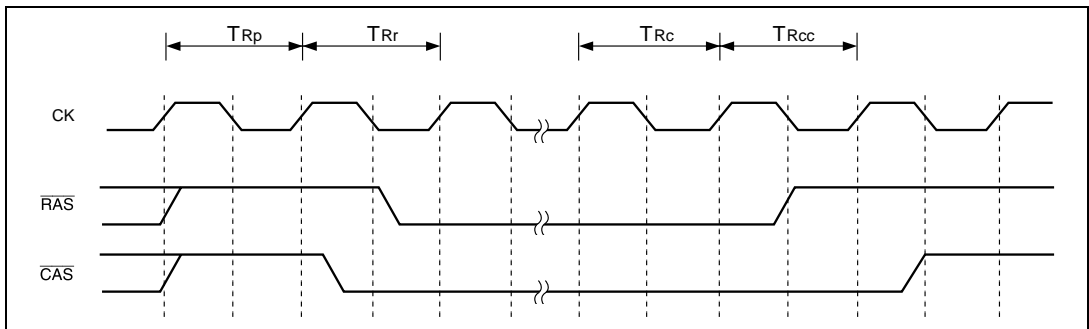
表 8.8 リフレッシュとバスサイクルの競合時の動作

| リフレッシュの種類           | バスサイクルの種類              |         |         |         | 内蔵 ROM、内蔵 RAM、内蔵周辺アクセス |
|---------------------|------------------------|---------|---------|---------|------------------------|
|                     | 外部空間アクセス               |         |         |         |                        |
|                     | 外部メモリ空間、マルチプレクス I/O 空間 |         | DRAM 空間 |         |                        |
|                     | リードサイクル                | ライトサイクル | リードサイクル | ライトサイクル |                        |
| CAS ピフォア RAS リフレッシュ |                        | ×       | ×       | ×       |                        |
| セルリフレッシュ            |                        |         | ×       | ×       |                        |

：並列実行可能

×：並列実行不可

並列実行可能な場合、バスサイクル実行中に同時に  $\overline{RAS}$ 、 $\overline{CAS}$  信号が出力されて、リフレッシュを実行します。並列実行不可能な場合、バスサイクルが終了してからリフレッシュが行われます。

### (4) 8 ビットインターバルタイマとして RTCNT を使用する場合

リフレッシュ制御を行わないとき、RTCNT は 8 ビットインターバルタイマとして使用できます。インターバルタイマとして使用する場合は、RCR の RFSHE ビットを 0 にしてください。コンペアマッチ割り込み (CMI) を発生させるには、コンペアマッチインタラプトイネーブルビット (CMIE) を 1 にセットし、RTCOR に割り込み発生タイミングを設定してください。RTCSR の CKS2 ~ CKS0 ビットで入力クロックを選択すると、RTCNT はインターバルタイマとしてカウントアップを開始します。RTCNT の値は RTCOR の値と常に比較されており、両方の値が一致すると RTCSR の CMF が 1 にセットされ、CMI 割り込みが発生します。RTCNT は H'00 にクリアされます。

CKS2 ~ CKS0 ビットでクロックを選択すると、RTCNT は直ちにカウントアップを開始しますので、CKS2 ~ CKS0 ビットを設定した後に RTCOR に周期を設定すると、RTCNT のカウント値がその周期をすでに超えている場合があります。この場合、RTCNT が一度オーパフロー (H'FF H'00) してカウントアップを再開し、RTCOR の値と一致するまで割り込み要求が発生しません。したがって、先に RTCOR に周期を設定してから、CKS2 ~ CKS0 ビットを設定し、カウントアップを開始させるようにしてください。また、一度タイマを使用した後に、再度設定を変更して使用する場合なども、RTCNT のカウント値が設定する周期を超えている場合がありますので、RTCNT に H'00 を書き込んでクリアしてからカウントアップを開始させて、正しい間隔で割り込み要求が発生するよう注意してください。



## 8.6 アドレス/データマルチプレクス I/O 空間アクセス

BSC は、エリア 6 の空間で AD15 ~ AD0 端子にアドレスとデータをマルチプレクスして入出力する機能を備えています。これにより、アドレス/データマルチプレクスが必要な周辺 LSI を、本 LSI に直結できます。

### 8.6.1 基本タイミング

BCR のマルチプレクス I/O イネーブルビット (IOE) を 1 にすると、エリア 6 でアドレスの A27 ビットが 0 の空間 (H'6000000 ~ H'6FFFFFF) はアドレス/データマルチプレクス I/O 空間となり、この空間をアクセスすると、アドレスとデータがマルチプレクスされます。アドレスの A14 ビットが 0 の場合、アクセスサイズ 8 ビットとなり、AD7 ~ AD0 端子からアドレス出力とデータ入出力が行われます。アドレスの A14 ビットが 1 の場合は、アクセスサイズ 16 ビットとなり、AD15 ~ AD0 端子からアドレス出力とデータ入出力が行われます。アドレス/データマルチプレクス I/O 空間では、 $\overline{AH}$ 、 $\overline{RD}$ 、 $\overline{WR}$  信号でアクセスが制御されます。アドレス/データマルチプレクス I/O 空間のアクセスは、WCR の設定にかかわらず 4 ステートで行われます。図 8.32 に、アドレス/データマルチプレクス I/O 空間アクセス時のタイミングを示します。



図 8.32 アドレス/データマルチプレクス I/O 空間アクセスタイミング

$\overline{RD}$  信号のハイレベル幅は、BCR の RD デューティビット (RDDTY) により 35% と 50% から選択できます。RDDTY ビットを 1 にセットするとハイレベル幅が T3 (または  $T_w$ ) ステートの 35% になり、外部デバイスに対するアクセスタイムを長くとることができます。

### 8.6.2 ウェイトステート制御

アドレス/データマルチプレクス I/O 空間のアクセス時は、WCR の設定にかかわらず  $\overline{\text{WAIT}}$  端子入力信号がサンプルされ、ローレベルが検出されるとウェイトステートが挿入されます。図 8.33 に、 $\overline{\text{WAIT}}$  信号によるウェイトステートが 1 ステート挿入された場合の例を示します。

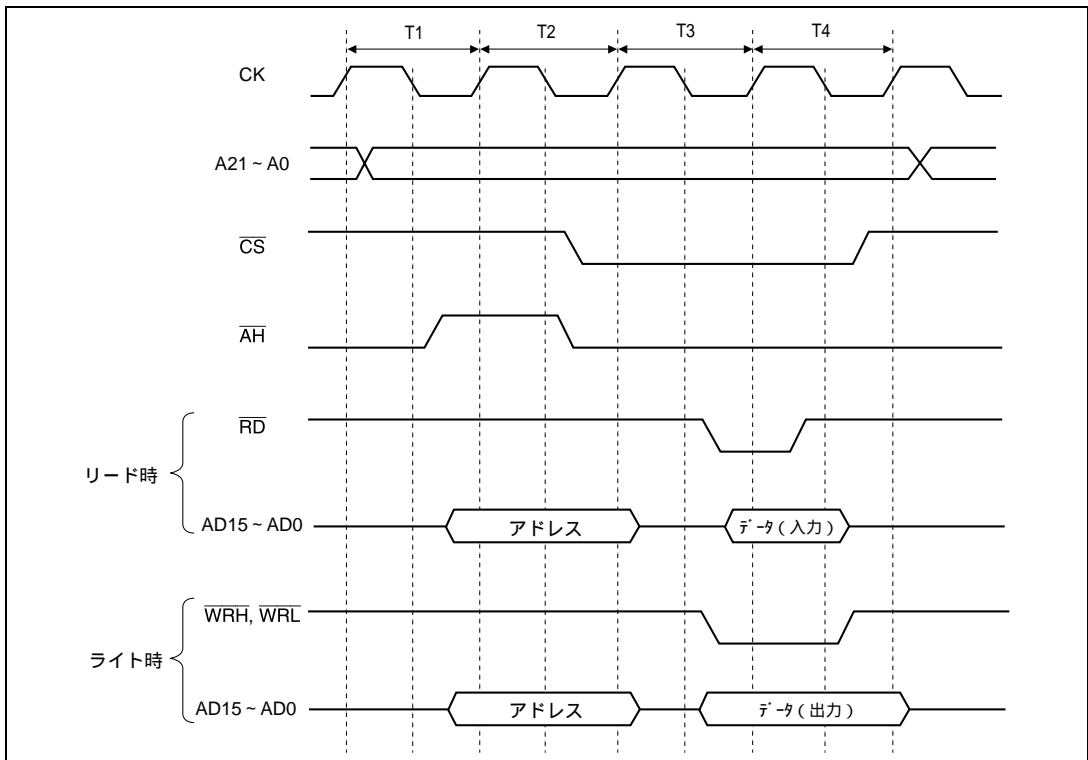

図 8.33 アドレス/データマルチプレクス I/O 空間アクセス時のウェイトステートタイミング

### 8.6.3 バイトアクセス制御

アドレス/データマルチプレクス I/O 空間アクセス時のバイトアクセス制御信号は、外部メモリ空間のバイトアクセス制御と同様に、BCR の BAS ビットの設定により、( $\overline{\text{WRH}}$ 、 $\overline{\text{WRL}}$ 、A0) または ( $\overline{\text{WR}}$ 、HBS、LBS) の 2 種類から選択することができます。詳細は、「8.4.3 バイトアクセス制御」を参照してください。

## 8.7 パリティチェック・生成

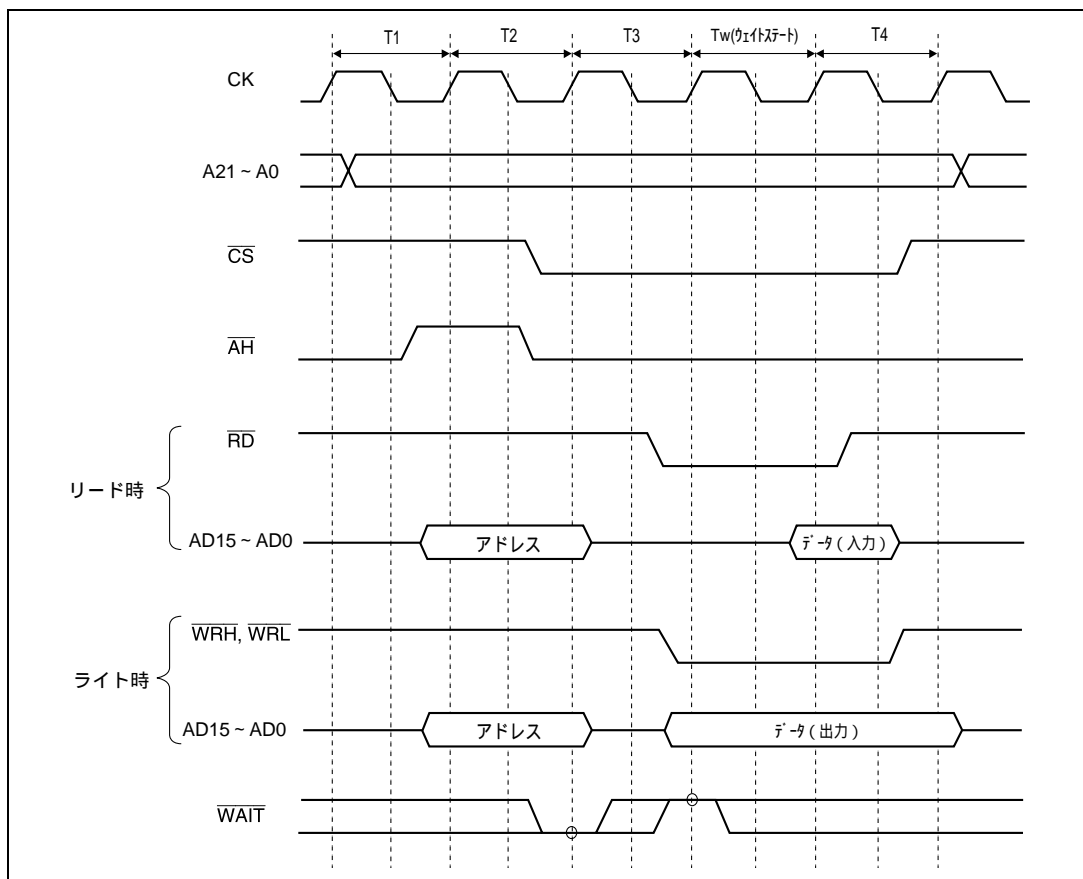
BSC は、エリア 1 の DRAM 空間とエリア 2 の外部メモリ空間で入出力されるデータに対して、パリティのチェックと生成を行うことができます。

パリティのチェックと生成を行わせるには、パリティコントロールレジスタ (PCR) のパリティチェックイネーブルビット (PCHK1、PCHK0) でパリティのチェック・生成を行う空間を選択し (DRAM 空間のみまたは DRAM 空間とエリア 2)、パリティ極性ビット (PEO) で偶数パリティにするか奇数パリティにするかを選択してください。

PCHK1 と PCHK0 ビットで選択された空間からデータが入力されると、BSC は、AD15 ~ AD8 端子入力 (上位バイトデータ) に対し、DPH 端子入力 (上位バイトパリティデータ) が正しいかどうか、また AD7 ~ AD0 端子入力 (下位バイトデータ) に対し、DPL 端子入力 (下位バイトパリティデータ) が正しいかどうか、PEO ビットで選択された極性に従ってチェックします。チェックの結果、上位と下位のどちらか一方でも誤りがあった場合は、パリティエラー割り込み (PEI) が発生します。

PCHK1 と PCHK0 ビットで選択された空間へデータを出力するときは、BSC は、PEO ビットで選択された極性に従い、AD15 ~ AD8 端子出力 (上位バイトデータ) に対するパリティデータを DPH 端子から、また、AD7 ~ AD0 端子出力 (下位バイトデータ) に対するパリティデータを DPL 端子から、いずれもデータ出力と同じタイミングで出力します。

BSC は、システムのパリティエラーチェック機能をテストするために、パリティ強制出力を行う機能を備えています。PCR のパリティ強制出力ビット (PFRC) を 1 にセットすると、PCHK1、PCHK0 ビットで選択された空間へのデータ出力時に、DPH と DPL 端子からハイレベルが強制的に出力されます。

## 8.8 ワープモード

ワープモードは、外部ライトサイクルまたはDMA シングルモード転送サイクルが内部アクセスサイクル(内蔵メモリや内蔵周辺モジュールへのリード/ライト)が独立に並行して行われるモードです。BCRのワープモードビット(WARP)を1にセットすると、ワープモードでアクセスが行われます。これによって、本LSIをより高速に動作させることができます。

ワープモードのとき、外部ライトサイクルまたはDMA シングルモード転送サイクルが2ステート以上続き、次に内部アクセスがある場合、最初の1ステートは外部ライトサイクルだけが行われますが、次ステートから外部ライトサイクルの終了を待たずに、内部アクセスサイクルが並行して行われます。図8.34に、内蔵周辺モジュールへのアクセスと外部へのライトサイクルが並行に行われた場合のタイミングを示します。



図 8.34 ワープモードのタイミング (内蔵周辺モジュールへのアクセスと外部ライトサイクル)

## 8.9 ウェイトステート制御

BSC の WCR1 ~ WCR3 の設定によって、各エリアをアクセスするときの  $\overline{\text{WAIT}}$  信号のサンプリングを制御し、バスサイクルのステート数を制御することができます。表 8.9 に、各アドレス空間アクセス時のバスサイクルのステート数を示します。

表 8.9 各アドレス空間アクセス時のバスサイクルのステート数

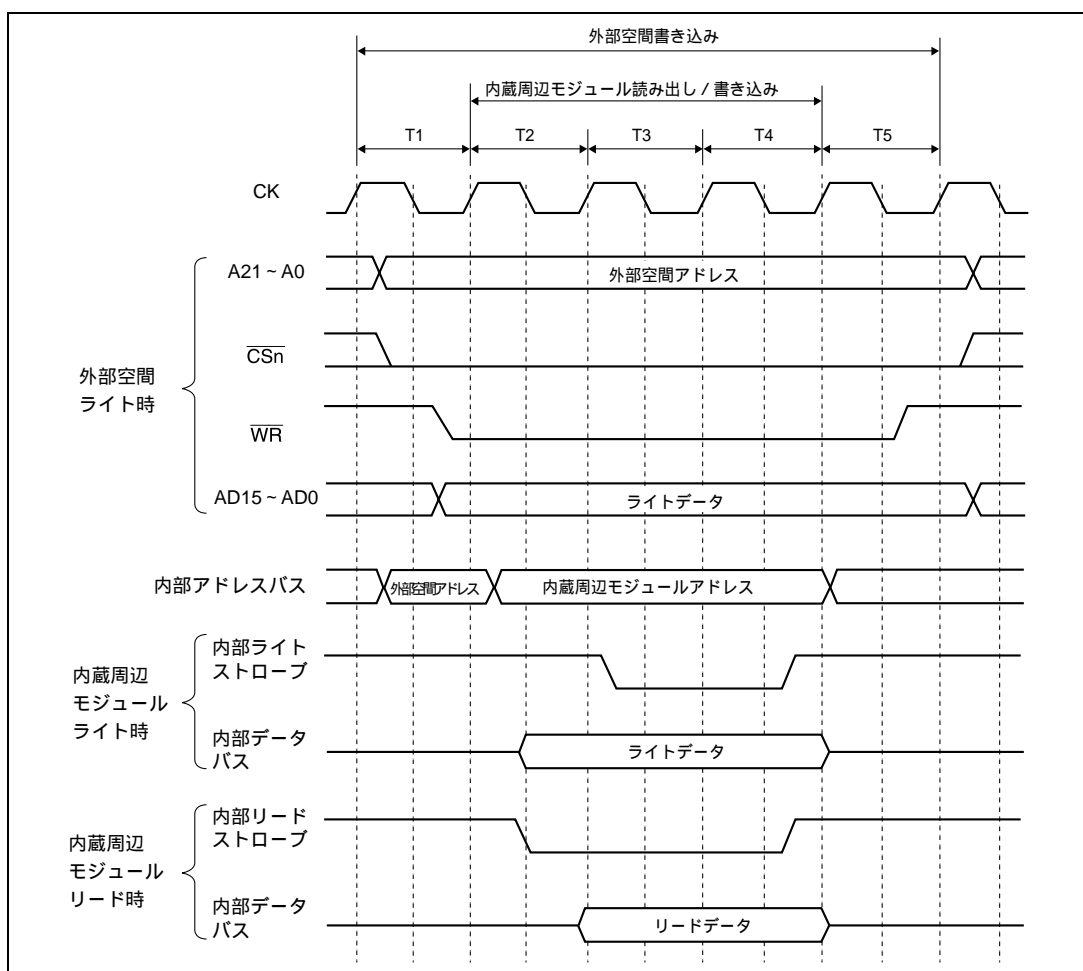
| アドレス空間                               | CPU によるリードサイクル、DMAC によるデュアルモードリードサイクル<br>DMAC によるシングルモードメモリリード/ライトサイクル |   |
|--------------------------------------|--|---|
|                                      | WCR1、WCR2 の対応するビット=0   | WCR1、WCR2 の対応するビット=1  |
| 外部メモリ空間<br>(エリア 1、3~5、7)             | 1 ステート固定、 $\overline{\text{WAIT}}$ 無視                                  | 2 ステート + $\overline{\text{WAIT}}$ によるウェイトステート                           |
| 外部メモリ空間<br>(エリア 0、2、6、<br>ロングウェイトあり) | 1 ステート + ロングウェイトステート*、<br>$\overline{\text{WAIT}}$ 無視                  | 1 ステート + ロングウェイトステート* +<br>$\overline{\text{WAIT}}$ によるウェイトステート         |
| DRAM 空間<br>(エリア 1)                   | カラムアドレスサイクル : 1 ステート、<br>$\overline{\text{WAIT}}$ 無視 (ショートピッチ)         | カラムアドレスサイクル : 2 ステート +<br>$\overline{\text{WAIT}}$ によるウェイトステート (ロングピッチ) |
| マルチプレクス I/O 空間<br>(エリア 6)            | 4 ステート + $\overline{\text{WAIT}}$ によるウェイトステート                          |   |
| 内蔵周辺モジュール空間<br>(エリア 5)               | 3 ステート固定、 $\overline{\text{WAIT}}$ 無視                                  |   |
| 内蔵 ROM<br>(エリア 0)                    | 1 ステート固定、 $\overline{\text{WAIT}}$ 無視                                  |   |
| 内蔵 RAM<br>(エリア 7)                    | 1 ステート固定、 $\overline{\text{WAIT}}$ 無視                                  |   |

| アドレス空間                               | CPU によるライトサイクル、<br>DMAC によるデュアルモードメモリライトサイクル                   |   |
|--------------------------------------|--|---|
|                                      | WCR1 の WW1 ビット=0   | WCR1 の WW1 ビット=1  |
| 外部メモリ空間<br>(エリア 1)                   | 設定不可   | 2 ステート + $\overline{\text{WAIT}}$ によるウェイトステート                           |
| 外部メモリ空間<br>(エリア 3~5、7)               | 2 ステート + $\overline{\text{WAIT}}$ によるウェイトステート                  |   |
| 外部メモリ空間<br>(エリア 0、2、6、<br>ロングウェイトあり) | 1 ステート + ロングウェイトステート* + $\overline{\text{WAIT}}$ によるウェイトステート   |   |
| DRAM 空間<br>(エリア 1)                   | カラムアドレスサイクル : 1 ステート、<br>$\overline{\text{WAIT}}$ 無視 (ショートピッチ) | カラムアドレスサイクル : 2 ステート +<br>$\overline{\text{WAIT}}$ によるウェイトステート (ロングピッチ) |
| マルチプレクス I/O 空間<br>(エリア 6)            | 4 ステート + $\overline{\text{WAIT}}$ によるウェイトステート                  |   |
| 内蔵周辺モジュール空間<br>(エリア 5)               | 3 ステート固定、 $\overline{\text{WAIT}}$ 無視                          |   |
| 内蔵 ROM<br>(エリア 0)                    | 1 ステート固定、 $\overline{\text{WAIT}}$ 無視                          |   |
| 内蔵 RAM<br>(エリア 7)                    | 1 ステート固定、 $\overline{\text{WAIT}}$ 無視                          |   |

【注】 \*ロングウェイトステート数 (1~4) は、WCR3 で設定

## 8. バスステートコントローラ (BSC)

---

外部空間アクセス時のバスサイクルの詳細については、「8.4 外部メモリ空間アクセス」、「8.5 DRAM 空間アクセス」、「8.6 アドレス/データマルチプレクス I/O 空間アクセス」を参照してください。

内部空間のうち、内蔵周辺モジュール空間 (エリア 5 のアドレスの A27 が 1 の空間) へのアクセスは、WCR の設定にかかわらず、常に 3 ステートで行われ、 $\overline{\text{WAIT}}$  信号はサンプルされません。内蔵 ROM 空間 (エリア 0 で MD2 ~ MD0 端子が 010 のとき)、内蔵 RAM 空間 (エリア 7 のアドレスの A27 が 0 の空間) へのアクセスは、WCR の設定にかかわらず、常に 1 ステートで行われ、 $\overline{\text{WAIT}}$  信号はサンプルされません。

外部空間アクセス時の  $\overline{\text{WAIT}}$  信号入力時に、バスタイミングの規定 ( $t_{\text{WTS}}$ 、 $t_{\text{WTH}}$ ) が守られなかった場合の LSI の動作は、 $\overline{\text{WAIT}}$  信号のアサート・ネゲートを検出できないだけで異常動作等を行うことはありません。ただし、 $\overline{\text{WAIT}}$  信号のアサートが検出できないことによって、挿入ウェイト数が不足してメモリアクセスに不具合が発生する可能性がありますので注意してください。

## 8.10 バスアービトレーション

本 LSI は、外部デバイスからバス権の要求があると、そのデバイスにバス権を与えることができます。また、本 LSI 内部にも、CPU と DMAC の 2 つのバスマスタがあります。これらのバスマスタに対するバス権委譲の優先順位は以下のようになっています。

外部デバイスによるバス権要求 > リフレッシュ > DMAC > CPU

したがって、DMAC によるバースト転送中であっても、外部デバイスによるバス権要求が発生すると、外部デバイスが優先されます。

また、外部デバイスにバス権を解放中であっても、リフレッシュ要求が発生すると、 $\overline{\text{BACK}}$ =ハイレベルとなり、外部デバイスからの  $\overline{\text{BREQ}}$ =ハイレベル応答を受けてバス権を獲得し、リフレッシュを実行します。

外部デバイスによるバス権要求は、 $\overline{\text{BREQ}}$  端子に入力してください。バス権を解放したことを示す信号は  $\overline{\text{BACK}}$  端子から出力されます。

図 8.35 に、バス権解放手順を示します。



図 8.35 バス権解放手順

### 8.10.1 バスアービトレーションの動作について

バスアービトレーションとリフレッシュが競合すると以下のように動作します。

- (1) バス権を外部に解放して $\overline{\text{BACK}}$ がローレベルになっているときに、本LSI内部でDRAMリフレッシュ要求が発生すると、 $\overline{\text{BACK}}$ をハイレベルに戻して外部デバイスに対してリフレッシュ要求が発生したことを知らせる機能があります。  
 この場合、 $\overline{\text{BACK}}$ がハイレベルになっても、 $\overline{\text{BREQ}}$ にローレベルが入力されている限り、外部デバイスがバスサイクルを発生させている可能性があるため、外部デバイスに対してバス権を解放したままになります。このあと、 $\overline{\text{BREQ}}$ をハイレベルに戻すと本LSIはバス権を獲得してリフレッシュを実行し、CPUやDMACのバスサイクルを実行していきます。  
 したがって、外部デバイスがバス権を獲得して $\overline{\text{BACK}}$ がローレベルになっている際に、 $\overline{\text{BREQ}}$ を入力しているにもかかわらず $\overline{\text{BACK}}$ がハイレベルに戻されたときは、リフレッシュ要求が発生していますので、DRAMの内容を保持するために、直ちに $\overline{\text{BREQ}}$ をハイレベルに戻してバス権を本LSIに渡してください(図8.36参照)。
- (2)  $\overline{\text{BREQ}}$ がハイレベルからローレベルになり、本LSIがバス権を解放しようとするタイミングで内部リフレッシュ要求が発生すると、 $\overline{\text{BACK}}$ がローレベルにならずにハイレベルのままになることがあります。バス権そのものについては、 $\overline{\text{BREQ}}$ が入力されたので外部デバイスに対して解放されます。これは、上記(1)の仕様に基づく動作であり、DRAMの内容を保持するため、外部デバイスは一定時間の間、 $\overline{\text{BACK}}$ がローレベルにならないことを検知したら直ちに $\overline{\text{BREQ}}$ をハイレベルに戻して、本LSI側にバス権を渡してください(図8.37参照)。なお、図8.37のようにリフレッシュ要求が発生して $\overline{\text{BACK}}$ がハイレベルのままの状態になるとき、本来 $\overline{\text{BACK}}$ がローレベルになるタイミングで、一瞬細いパルス状のヒゲが出力される場合があります。

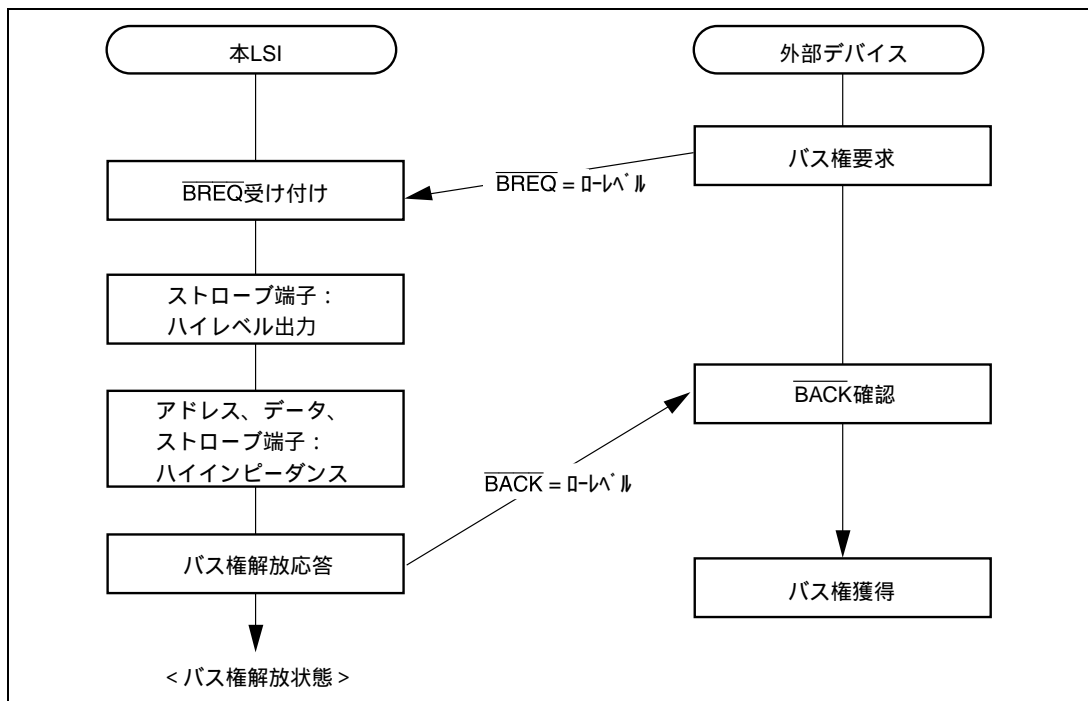

図 8.36 リフレッシュ要求による  $\overline{\text{BACK}}$  の動作 (1)



図 8.37 リフレッシュ要求による  $\overline{\text{BACK}}$  の動作 (2)

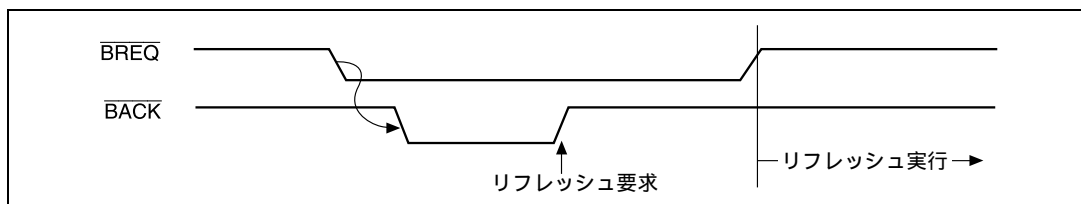

- (3) バーストモードでのDMA転送中に、リフレッシュ要求が発生した場合は、DMA転送を中断してリフレッシュを実行します。

### 8.10.2 $\overline{\text{BACK}}$ 信号の動作

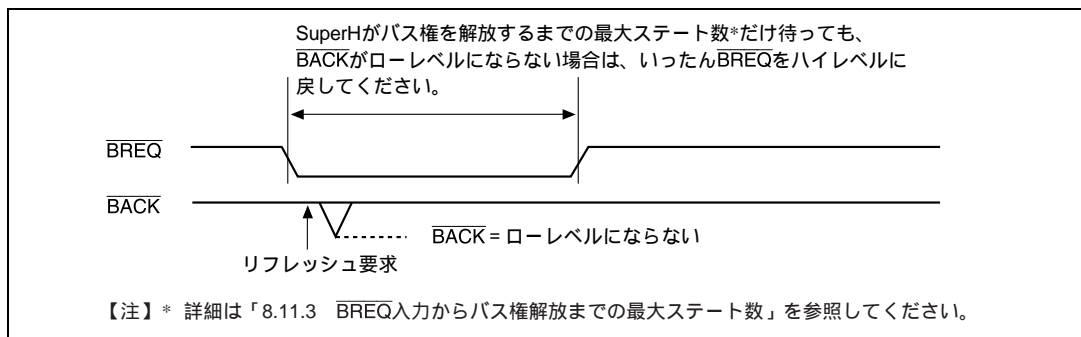
#### (1) $\overline{\text{BACK}}$ 信号の動作

$\overline{\text{BACK}}$  をアサートしようとするときに内部リフレッシュ要求が発生して、 $\overline{\text{BACK}}$  がアサートされずにそのままハイレベルを保持しようとする際に、非常に幅の狭いヒゲ状のノイズが発生することがあります。その状態を下図に示します。

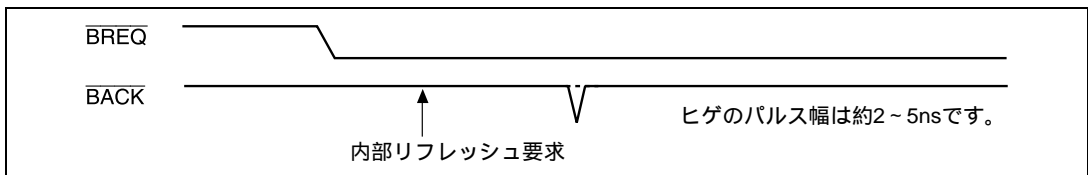

#### (2) $\overline{\text{BACK}}$ 信号のヒゲの対策方法

$\overline{\text{BACK}}$  信号のヒゲが問題になる場合は、下記のいずれかの方法で対策してください。

- (a)  $\overline{\text{BREQ}}$  を入力してLSIのバス権を解放させる場合は、リフレッシュとの競合が発生しないようにしてください。すなわち、リフレッシュを停止させるか、あるいは、バスステートコントローラ (BSC) のリフレッシュタイマカウンタ (RTCNT) やリフレッシュタイムコンスタントレジスタ (RTCOR) を操作して、リフレッシュ発生タイミングをずらして、競合を避けてください。
- (b)  $\overline{\text{BACK}}$  のヒゲは、パルス幅が約2~5nsと細いため、下図のようにコンデンサを付けることで除去することができます。  
例えば、元々のプリント基板の配線容量や他の容量に加えて、220pFの容量を付加することで、ヒゲの最小電圧を2.0Vより高くすることができます。ただし、 $\overline{\text{BACK}}$  のディレイは、約0.1ns/pFで増加します (220pFを付加した場合は、約22nsディレイが増加します)。

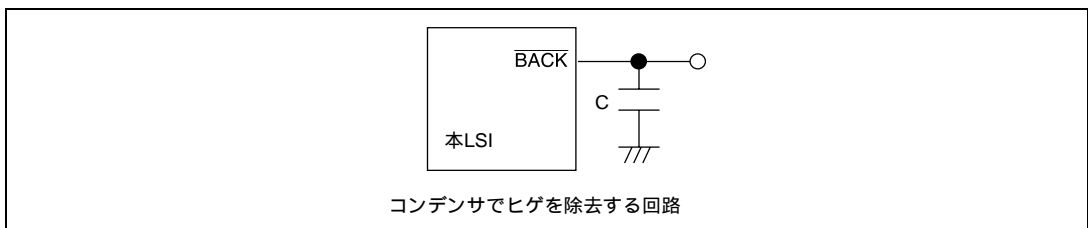

## 8. パスステートコントローラ (BSC)

- (c)  $\overline{\text{BACK}}$ 信号をフリップフロップでラッチまたはフリップフロップにトリガをかける場合は、ヒゲが細いために、できたりできなったりすることがあります。 $\overline{\text{BACK}}$ をラッチまたはトリガとして使用する場合は、どちらでも問題がない回路構成でご使用ください。例えば、 $\overline{\text{BACK}}$ 信号を2つに分けて、それぞれをフリップフロップでラッチまたはトリガをかける場合、一方のフリップフロップは動作するのに、もう一方では動作しないという現象が発生することがあります。 $\overline{\text{BACK}}$ をフリップフロップで捉える場合は、必ず1つのフリップフロップで受けてから、分配するようにしてください(下図参照)。

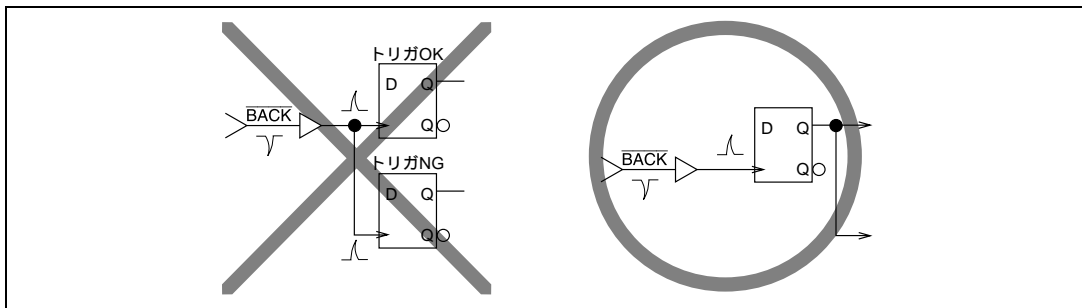

## 8.11 使用上の注意

### 8.11.1 マニュアルリセットに関する使用上の注意

条件：DRAM（ロングピッチモード）を使用し、かつマニュアルリセットを行った場合

リセット中の  $\overline{\text{RAS}}$  出力のロー幅が通常より短くなり（ $2.5 \text{ t}_{\text{CYC}} - 1.5 \text{ t}_{\text{CYC}}$ ）、DRAM の規定値（ $t_{\text{RAS}}$ ）を満足できないことがあります。

該当する DRAM 条件： ロングピッチ / ノーマルモード  
ロングピッチ / 高速ページモード

上記条件以外の動作においては問題ありません。

$\overline{\text{RES}}$  のラッチタイミングによって、DRAM の制御信号（ $\overline{\text{RAS}}$ ,  $\overline{\text{CAS}}$ ,  $\overline{\text{WR}}$ ）の信号出力状態には、図 8.38 ~ 図 8.41 に示す種類が考えられます。

本来は破線のように出力されるものが実線のように出力されます。



図 8.38 ロングピッチモードライト (1)



図 8.39 ロングピッチモードライト (2)

## 8. バスステートコントローラ (BSC)

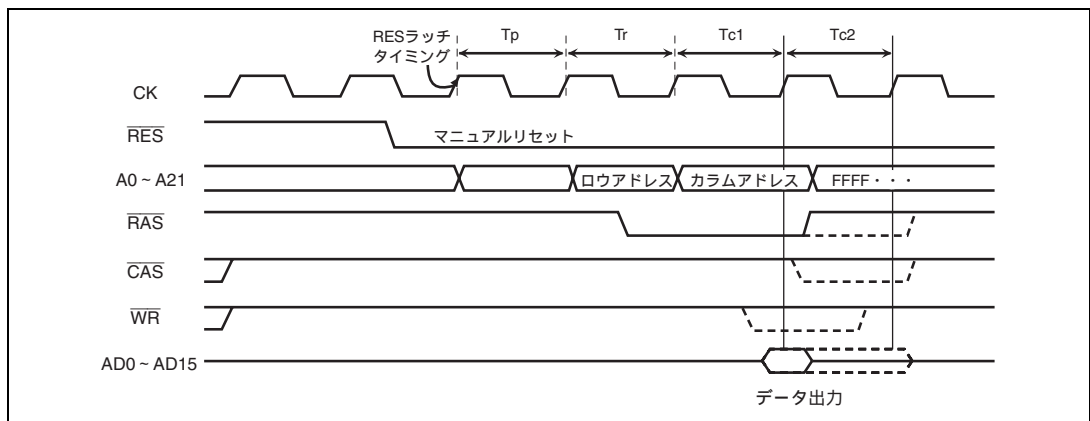

図 8.40 ロングピッチモードリード (1)

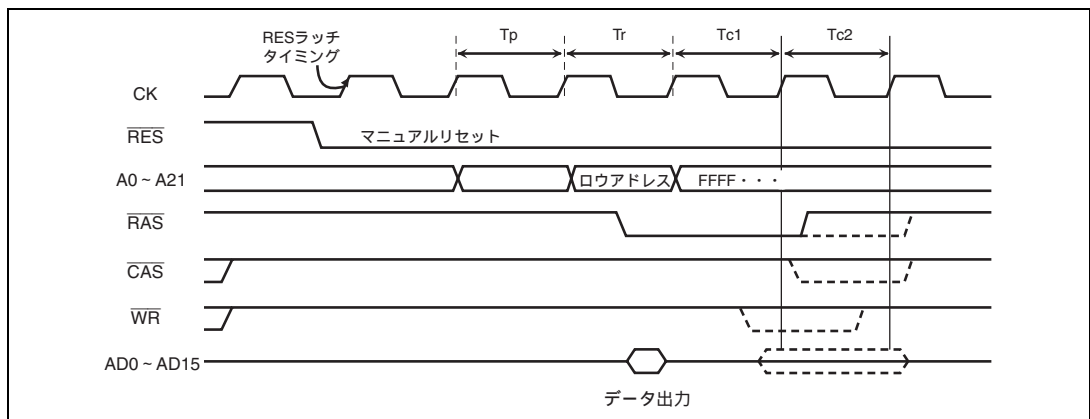

図 8.41 ロングピッチモードリード (2)

上記実線のような信号出力となった場合、DRAM のデータが保持されない場合があります。したがって、マニュアルリセット後、DRAM のデータが保持されることが必要な場合は、以下に示すうちのいずれかの対策をする必要があります。

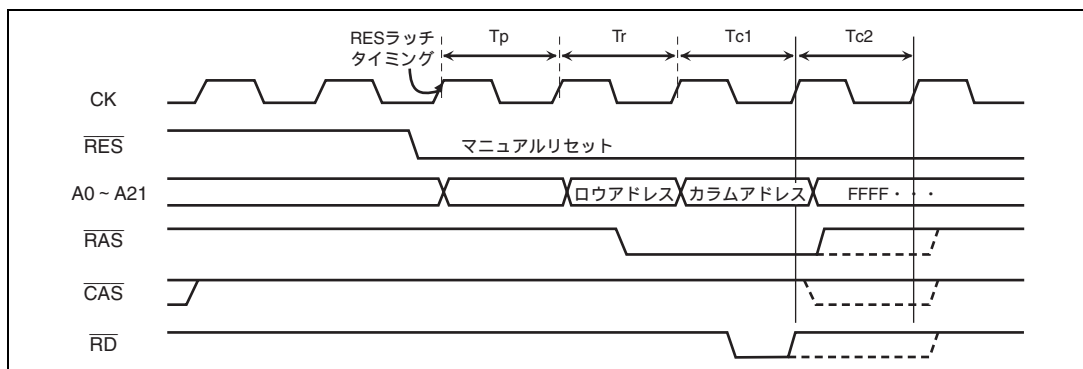
- (1) マニュアルリセットを行う場合は、ウォッチドックタイマ (WDT) のリセット機能で行ってください。
- (2)  $\overline{RAS}$  のロー幅が上記のように  $1.5 \text{ t}_{\text{cyc}}$  と短くなっても、DRAM の規格 ( $t_{\text{RAS}}$ ) を満足できる周波数で使用してください。
- (3)  $\overline{RAS}$  のロー幅が  $1.5 \text{ t}_{\text{cyc}}$  になった場合も、ロー幅が  $2.5 \text{ t}_{\text{cyc}}$  の  $\overline{RAS}$  信号が DRAM に入力されるように外付回路で対策してください ( $\overline{RAS}$  のロー幅が  $2.5 \text{ t}_{\text{cyc}}$  以上の場合は、そのままの波形が DRAM に入力できるようにしてください)。

マニュアルリセット後、DRAM のデータを初期設定する、あるいは再ロードするなど、以前のデータ保持が必要ない場合は対策をする必要はありません。

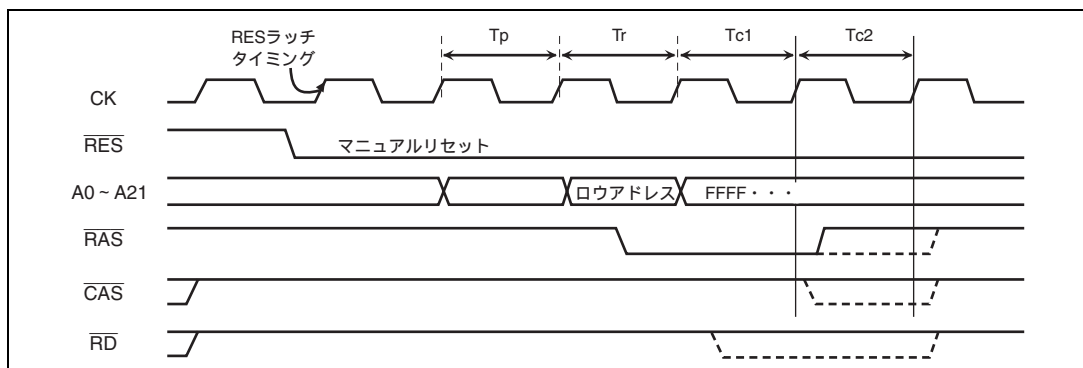
### 8.11.2 パリティデータ端子 DPH、DPL に関する使用上の注意

パリティデータ DPH、DPL をロングピッチモードで DRAM へライト (アーリーライト) する場合の  $\overline{\text{CAS}}$  信号立ち下がりに対するパリティデータ DPH、DPL のセットアップ時間  $t_{ds}$  の規格値は以下のとおりです。

表 8.10 パリティデータ DPH、DPL のセットアップ時間

| 項目  | 記号       | min  |
|---|----------|------|
| $\overline{\text{CAS}}$ に対するデータのセットアップ時間<br>(ロングピッチモードの DPH、DPL のみ) | $t_{ds}$ | -5ns |

したがって、パリティデータ DPH、DPL をロングピッチモードで DRAM に対してライトする場合は、本 LSI の  $\overline{\text{WRH}}$ 、 $\overline{\text{WRL}}$  信号を遅らせてディレイドライトにて行ってください。通常のデータもディレイドライトされますが差し支えありません。



図 8.42 ディレイドライト制御回路

### 8.11.3 $\overline{\text{BREQ}}$ 入力からバス権解放までの最大ステート数

$\overline{\text{BREQ}}$  入力からバス権解放までの最大のステート数は、

$$\text{バス権を解放しない最大ステート数} + \text{約 } 4.5 \text{ ステート}^*$$

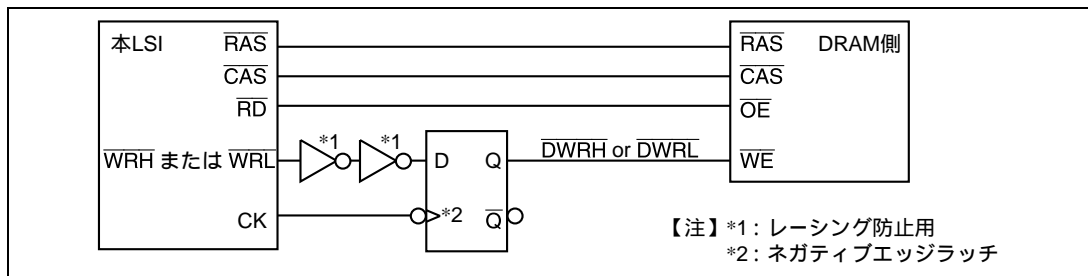
となります。

- 【注】\* 約 4.5 ステートの内訳
- 1.5 ステート : バスサイクル終了後 BACK 出力まで
  - 1 ステート (min) :  $t_{\text{BACD1}}$
  - 1 ステート (max) :  $t_{\text{BRQS}}$
  - 1 ステート : バスサイクル終了前 1 ステートでサンプリング

$\overline{\text{BREQ}}$  はバスサイクルの 1 ステート前でサンプリングします。 $\overline{\text{BREQ}}$  が  $t_{\text{BRQS}}$  を満たさないで入力されると、図 8.43 のように、A のバスサイクル終了後、続いてサイクル B を実行した後、バス権を解放します。 $\overline{\text{BREQ}}$  入力からバス権解放までが最大ステート数となるのは、B がバス権を解放しない最大ステート数のサイクルのときで、バス権を解放しない最大ステート + 約 4.5 ステートとなります。バスを解放しない最大ステート数は、十分検討してください。



図 8.43  $t_{\text{BRQS}}$  を満たさないで  $\overline{\text{BREQ}}$  が入力された場合

## (1) バス権を解放しないサイクルについて

## (a) 1 バスサイクル

1 バスサイクル中にバス権を解放することはありません。例えば、8 ビット通常空間へのロングワードでのリード(もしくはライト)の場合、図 8.44 のように、8 ビット通常空間へのメモリアクセス 4 回が一つのバスサイクルとなります。その間に、バス権を解放することはありません。1 回のメモリアクセスが 2 ステートだとすると 8 ステートの間は、バス権を解放しません。

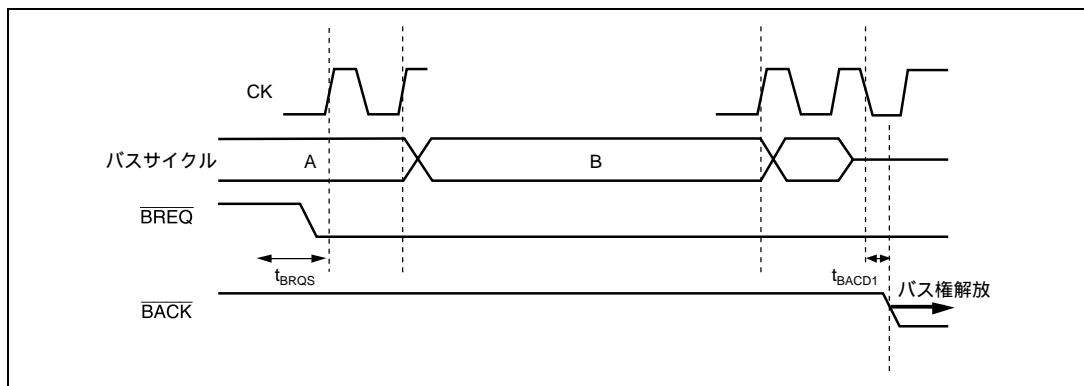

図 8.44 1 バスサイクル

## (b) TAS 命令のリードサイクルとライトサイクル

TAS 命令のリードサイクルとライトサイクルの間で、バス権を解放することはありません(図 8.45)。TAS 命令のリードサイクルとライトサイクルは、バス権を解放しないサイクルとして、1 バスサイクルと見なしてください。

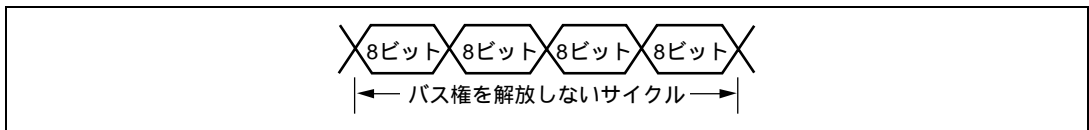

図 8.45 TAS 命令のリードサイクルとライトサイクル

## (c) リフレッシュサイクル+バスサイクル

リフレッシュサイクルと続く 1 バスサイクル(上記項目 (a) (b))の間にバス権を解放することはありません(図 8.46)。

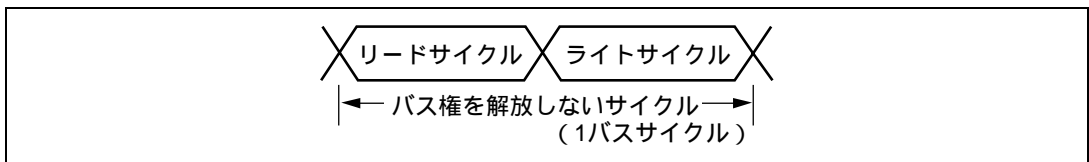

図 8.46 リフレッシュと続くバスサイクル

## 8. バスステートコントローラ (BSC)

### (2) バス権解放手順

バス権の解放手順は、図 8.47 のようになります。図 8.47 は、 $\overline{\text{BREQ}}$  をバスサイクルの切れ目の 1 ステート前に  $t_{\text{BRQS}}$  を満たすように入力された場合です。本 LSI は、入力された時点でのバスサイクル (バスサイクルの切れ目に  $\overline{\text{BREQ}}$  が入力された場合、続いて始まるバスサイクル) を終了後、バス権を解放します。

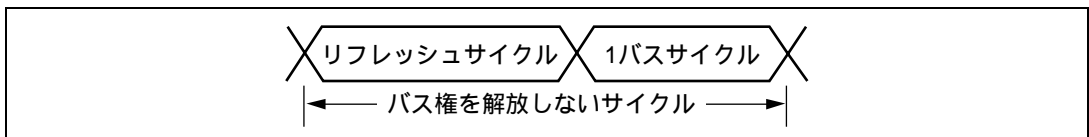

図 8.47 バス権解放手順



---

## 9. ダイレクトメモリアクセスコントローラ (DMAC)

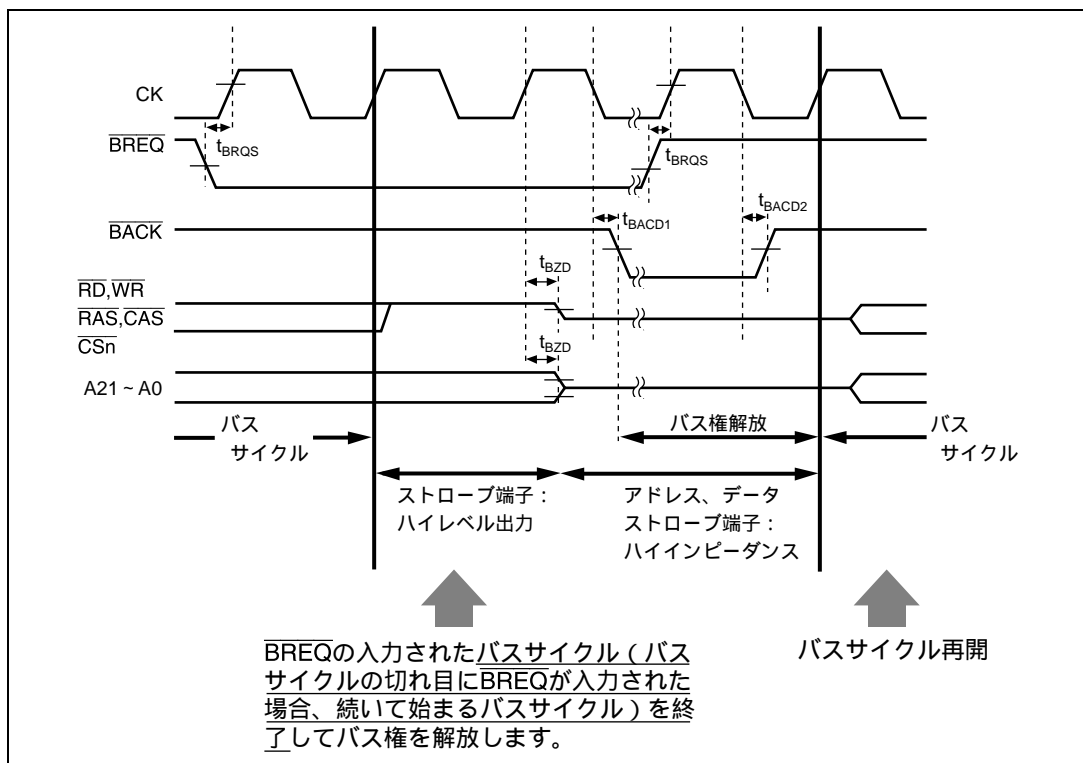
---

### 9.1 概要

本 LSI は、4 チャンネルのダイレクトメモリアクセスコントローラ (DMAC) を内蔵しています。DMAC は、DACK (転送要求受け付け信号) 付き外部デバイス、外部メモリ、メモリマップト外部デバイス、内蔵メモリ、内蔵周辺モジュール (DMAC 除く) 間のデータ転送を、CPU に代わって高速に行うことができます。DMAC を使うと CPU の負担を減らすとともに本 LSI 全体の動作効率を上げることができます。

#### 9.1.1 特長

DMAC には、次のような特長があります。

- チャンネル数：4 チャンネル
- アドレス空間：アーキテクチャ上は 4GB
- データ転送単位が選択可能：バイトまたはワード単位
- 最大転送回数：65536 回
- シングルアドレスモード転送 (チャンネル 0、1)：転送元か転送先の周辺デバイスを DACK 信号でアクセス (選択) し、もう一方をアドレスでアクセスします。1 バスサイクルで 1 転送単位のデータを転送します。  
転送可デバイス：DACK 付き外部デバイスとメモリマップト外部デバイス (外部メモリ含む)  
DACK 付き外部デバイスとメモリマップト外部メモリ
- デュアルアドレスモード転送 (チャンネル 0~3)：転送元と転送先の両方をアドレスでアクセスします。2 バスサイクルで 1 転送単位のデータを転送します。  
転送可デバイス：外部メモリ同士  
外部メモリとメモリマップト外部デバイス  
メモリマップト外部デバイス同士  
外部メモリと内蔵メモリ  
外部メモリと内蔵周辺モジュール (DMAC を除く)  
メモリマップト外部デバイスと内蔵メモリ  
メモリマップト外部デバイスと内蔵周辺モジュール (DMAC を除く)  
内蔵メモリ同士  
内蔵メモリと内蔵周辺モジュール (DMAC を除く)  
内蔵周辺モジュール (DMAC を除く) 同士
- 転送要求
  - 外部リクエスト ( $\overline{\text{DREQ}}$  端子による。チャンネル 0、1 のみ。 $\overline{\text{DREQ}}$  はエッジで検出するかレベルで検出するか選択可能)
  - 内蔵周辺モジュールリクエスト (シリアルコミュニケーションインタフェース (SCI)、A/D 変換器 (A/D)、16 ビットインテグレートドタイマパルスユニット (ITU))
  - オートリクエスト (転送要求を DMAC 内部で自動的に発生)



### 9.1.2 ブロック図

DMACのブロック図を図9.1に示します。



図 9.1 DMACのブロック図

## 9. ダイレクトメモリアクセスコントローラ (DMAC)

### 9.1.3 端子構成

DMAC の端子を表 9.1 に示します。

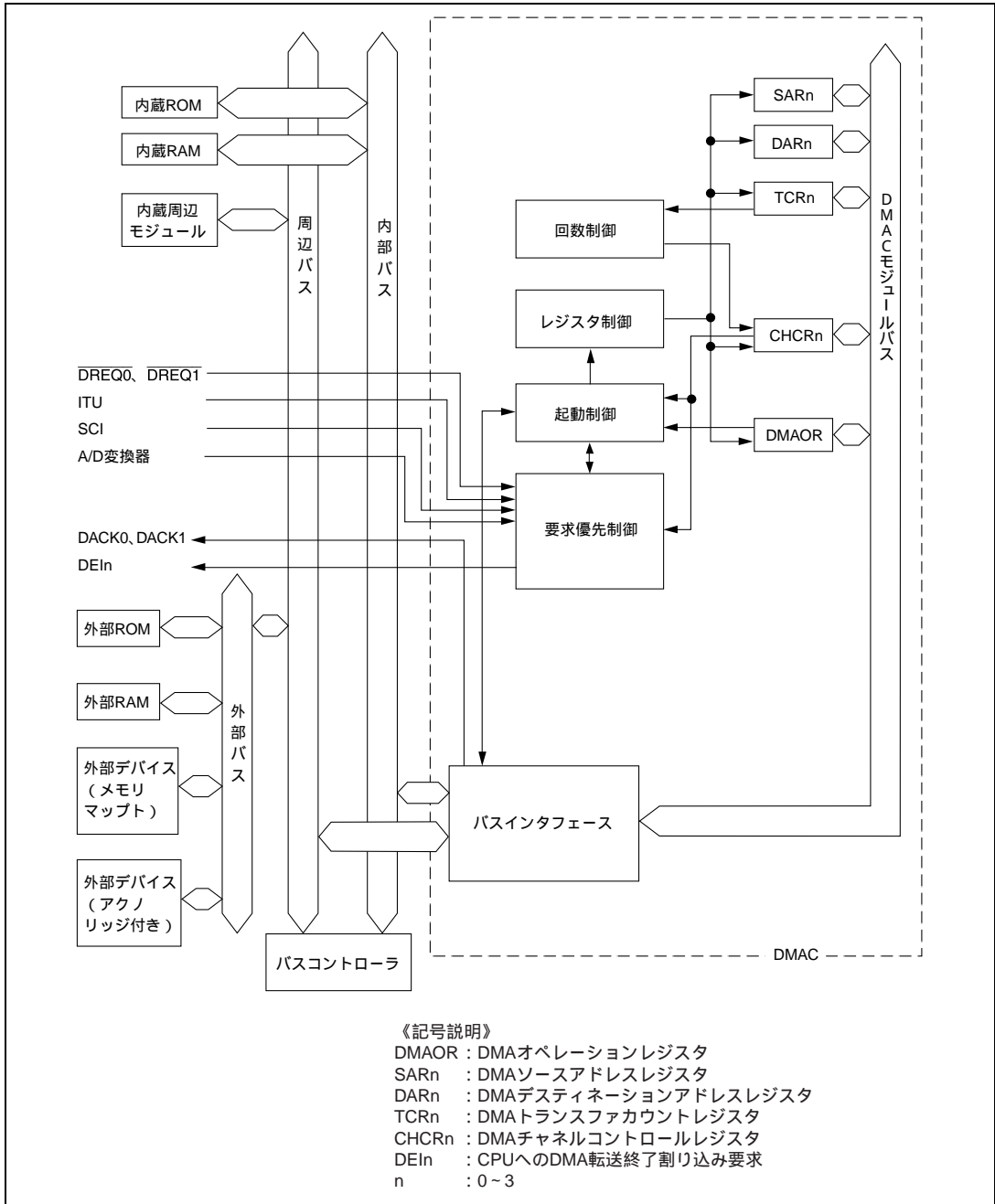
表 9.1 端子構成

| チャンネル | 名称           | 略称    | 入出力 | 機能                                |
|-------|--------------|-------|-----|-----------------------------------|
| 0     | DMA 転送要求     | DREQ0 | 入力  | 外部デバイスからチャンネル 0 への DMA 転送要求入力     |
|       | DMA 転送要求受け付け | DACK0 | 出力  | チャンネル 0 から外部デバイスへの DMA 転送要求受け付け出力 |
| 1     | DMA 転送要求     | DREQ1 | 入力  | 外部デバイスからチャンネル 1 への DMA 転送要求入力     |
|       | DMA 転送要求受け付け | DACK1 | 出力  | チャンネル 1 から外部デバイスへの DMA 転送要求受け付け出力 |

### 9.1.4 レジスタ構成

DMAC のレジスタを表 9.2 に示します。DMAC には全部で 17 本のレジスタがあります。各チャンネルに 4 本の制御レジスタがあり、すべてのチャンネルに共通な制御レジスタが 1 本あります。

表 9.2 レジスタ構成

| チャンネル | 名称                      | 略称     | R/W     | 初期値    | アドレス*4      | アクセスサイズ |
|-------|-------------------------|--------|---------|--------|-------------|---------|
| 0     | DMA ソースアドレスレジスタ 0       | SAR0*3 | R/W     | 不定     | H'5FFFFFF40 | 16、32   |
|       | DMA デスティネーションアドレスレジスタ 0 | DAR0*3 | R/W     | 不定     | H'5FFFFFF44 | 16、32   |
|       | DMA トランスファカウントレジスタ 0    | TCR0*3 | R/W     | 不定     | H'5FFFFFF4A | 16、32   |
|       | DMA チャンネルコントロールレジスタ 0   | CHCR0  | R/(W)*1 | H'0000 | H'5FFFFFF4E | 8、16、32 |
| 1     | DMA ソースアドレスレジスタ 1       | SAR1*3 | R/W     | 不定     | H'5FFFFFF50 | 16、32   |
|       | DMA デスティネーションアドレスレジスタ 1 | DAR1*3 | R/W     | 不定     | H'5FFFFFF54 | 16、32   |
|       | DMA トランスファカウントレジスタ 1    | TCR1*3 | R/W     | 不定     | H'5FFFFFF5A | 16、32   |
|       | DMA チャンネルコントロールレジスタ 1   | CHCR1  | R/(W)*1 | H'0000 | H'5FFFFFF5E | 8、16、32 |
| 2     | DMA ソースアドレスレジスタ 2       | SAR2*3 | R/W     | 不定     | H'5FFFFFF60 | 16、32   |
|       | DMA デスティネーションアドレスレジスタ 2 | DAR2*3 | R/W     | 不定     | H'5FFFFFF64 | 16、32   |
|       | DMA トランスファカウントレジスタ 2    | TCR2*3 | R/W     | 不定     | H'5FFFFFF6A | 16、32   |
|       | DMA チャンネルコントロールレジスタ 2   | CHCR2  | R/(W)*1 | H'0000 | H'5FFFFFF6E | 8、16、32 |
| 3     | DMA ソースアドレスレジスタ 3       | SAR3*3 | R/W     | 不定     | H'5FFFFFF70 | 16、32   |
|       | DMA デスティネーションアドレスレジスタ 3 | DAR3*3 | R/W     | 不定     | H'5FFFFFF74 | 16、32   |
|       | DMA トランスファカウントレジスタ 3    | TCR3*3 | R/W     | 不定     | H'5FFFFFF7A | 16、32   |
|       | DMA チャンネルコントロールレジスタ 3   | CHCR3  | R/(W)*1 | H'0000 | H'5FFFFFF7E | 8、16、32 |
| 共通    | DMA オペレーションレジスタ         | DMAOR  | R/(W)*2 | H'0000 | H'5FFFFFF48 | 8、16、32 |

- 【注】
- \*1 CHCR0～CHCR3 のビット 1 には、フラグをクリアするために 0 のみ書き込むことができます。
  - \*2 DMAOR のビット 1 と 2 には、フラグをクリアするために 0 のみ書き込むことができます。
  - \*3 SAR0～SAR3、DAR0～DAR3、TCR0～TCR3 のアクセスは、すべてワードかロングワード単位で行ってください。バイト単位でアクセスすると、書き込み時はレジスタの内容が不定になり、また読み出し時は不定値が読み出されます。
  - \*4 A27～A24 ビットと A8～A0 ビットの値のみ有効で、A23～A9 ビットは無視されます。レジスタアドレスの詳細は「8.3.5 エリアの説明」を参照してください。

## 9.2 レジスタの説明

### 9.2.1 DMA ソースアドレスレジスタ 0~3 (SAR0~SAR3)

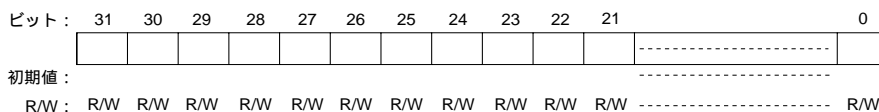

DMA ソースアドレスレジスタ 0~3 (SAR0~SAR3) は、読み出し / 書き込み可能な 32 ビットのレジスタで、DMA 転送元のアドレスを指定します。DMA 転送中は、次の転送元アドレスを示しています (シングルアドレスモードにおいて、DACK 付きの外部デバイスから、メモリマップト外部デバイスまたは外部メモリへの転送をする場合には SAR は無視されます)。

リセットおよびスタンバイモード時には、値は不定になります。

### 9.2.2 DMA デスティネーションアドレスレジスタ 0~3 (DAR0~DAR3)

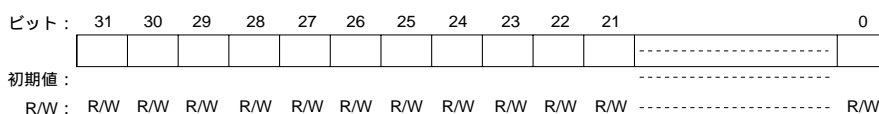

DMA デスティネーションアドレスレジスタ 0~3 (DAR0~DAR3) は、読み出し / 書き込み可能な 32 ビットのレジスタで、DMA 転送先のアドレスを指定します。DMA 転送中は、次の転送先アドレスを示しています (シングルアドレスモードにおいて、メモリマップト外部デバイスまたは外部メモリから、DACK 付きの外部デバイスへの転送をする場合には DAR は無視されます)。

リセットおよびスタンバイモード時には、値は不定になります。

### 9.2.3 DMA トランスファカウントレジスタ 0~3 (TCR0~TCR3)

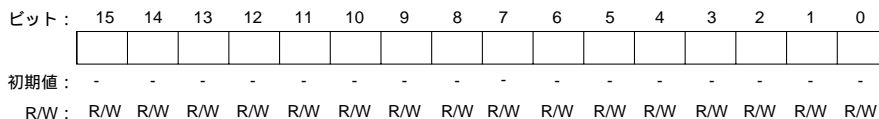

DMA トランスファカウントレジスタ 0~3 (TCR0~TCR3) は、読み出し / 書き込み可能な 16 ビットのレジスタで、DMA 転送回数 (バイト数またはワード数) を指定します。転送回数は、設定値が H'0001 のときは 1 回、H'FFFF のときは 65535 回で、H'0000 のときは 65536 回 (最大転送回数) になります。DMA 転送中は、残りの転送回数を示しています。

リセットおよびスタンバイモード時には、値は不定になります。

## 9.2.4 DMA チャンネルコントロールレジスタ 0~3 (CHCR0 ~ CHCR3)

|      |     |     |     |     |     |     |     |     |                    |                    |                    |     |     |     |                    |     |
|------|-----|-----|-----|-----|-----|-----|-----|-----|--------------------|--------------------|--------------------|-----|-----|-----|--------------------|-----|
| ビット: | 15  | 14  | 13  | 12  | 11  | 10  | 9   | 8   | 7                  | 6                  | 5                  | 4   | 3   | 2   | 1                  | 0   |
|      | DM1 | DM0 | SM1 | SM0 | RS3 | RS2 | RS1 | RS0 | AM                 | AL                 | DS                 | TM  | TS  | IE  | TE                 | DE  |
| 初期値: | 0   | 0   | 0   | 0   | 0   | 0   | 0   | 0   | 0                  | 0                  | 0                  | 0   | 0   | 0   | 0                  | 0   |
| R/W: | R/W | R/W | R/W | R/W | R/W | R/W | R/W | R/W | R/(W) <sup>2</sup> | R/(W) <sup>2</sup> | R/(W) <sup>2</sup> | R/W | R/W | R/W | R/(W) <sup>1</sup> | R/W |

【注】 \*1 フラグをクリアするために0のみ書き込むことができます。

\*2 書き込みはCHCR0、1でのみ有効です。

DMA チャンネルコントロールレジスタ 0~3 (CHCR0~CHCR3) は、読み出し / 書き込み可能な 16 ビットのレジスタで、DMA 転送モードを制御します。また、DMA 転送の状態 (ステータス) も示します。

リセットおよびスタンバイモード時に、H'0000 に初期化されます。

ビット 15、14 : デスティネーションアドレスモードビット 1、0 (DM1、DM0)

DMA 転送先のアドレスの増減を指定します (シングルアドレスモードにおいて、メモリマップト外部デバイス、または外部メモリから、DACK 付きの外部デバイスへの転送をする場合には DM1、DM0 ビットは無視されます)。

DM1、DM0 ビットは、リセットおよびスタンバイモード時に、00 に初期化されます。

| ビット 15 | ビット 14 | 説明   |
|--------|--------|--|
| DM1    | DM0    |  |
| 0      | 0      | デスティネーションアドレスは固定 (初期値)                       |
| 0      | 1      | デスティネーションアドレスは増加 (バイト単位転送時は +1、ワード単位転送時は +2) |
| 1      | 0      | デスティネーションアドレスは減少 (バイト単位転送時は -1、ワード単位転送時は -2) |
| 1      | 1      | 予約 (設定禁止)                                    |

ビット 13、12 : ソースアドレスモードビット 1、0 (SM1、SM0)

DMA 転送元のアドレスの増減を指定します (シングルアドレスモードにおいて、DACK 付きの外部デバイスから、メモリマップト外部デバイスまたは外部メモリへの転送をする場合には SM1、SM0 ビットは無視されます)。

SM1、SM0 ビットは、リセットおよびスタンバイモード時に、00 に初期化されます。

| ビット 13 | ビット 12 | 説明                                     |
|--------|--------|--|
| SM1    | SM0    |  |
| 0      | 0      | ソースアドレスは固定 (初期値)                       |
| 0      | 1      | ソースアドレスは増加 (バイト単位転送時は +1、ワード単位転送時は +2) |
| 1      | 0      | ソースアドレスは減少 (バイト単位転送時は -1、ワード単位転送時は -2) |
| 1      | 1      | 予約 (設定禁止)                              |

## 9. ダイレクトメモリアクセスコントローラ (DMAC)

ビット 11~8 : リソースセレクトビット 3~0 (RS3 ~ RS0)

どの転送要求を DMAC に入力するかを指定します。転送要求元の変更は、必ず、DMA イネーブルビット (DE) が 0 の状態で行ってください。

RS3~RS0 ビットは、リセットおよびスタンバイモード時に、0000 に初期化されます。

| ビット 11 | ビット 10 | ビット 9 | ビット 8 | 説明   |
|--------|--------|-------|-------|--|
| RS3    | RS2    | RS1   | RS0   |  |
| 0      | 0      | 0     | 0     | DREQ (外部リクエスト*) (デュアルアドレスモード)<br>(初期値)                         |
| 0      | 0      | 0     | 1     | 予約 (設定禁止)  |
| 0      | 0      | 1     | 0     | DREQ (外部リクエスト*) (シングルアドレスモード**)                                |
| 0      | 0      | 1     | 1     | DREQ (外部リクエスト*) (シングルアドレスモード**)                                |
| 0      | 1      | 0     | 0     | RX10 (内蔵 SCI0 の受信データフル割り込み転送要求)* <sup>4</sup>                  |
| 0      | 1      | 0     | 1     | TX10 (内蔵 SCI0 の送信データエンティ割り込み転送要求)* <sup>4</sup>                |
| 0      | 1      | 1     | 0     | RX11 (内蔵 SCI1 の受信データフル割り込み転送要求)* <sup>4</sup>                  |
| 0      | 1      | 1     | 1     | TX11 (内蔵 SCI1 の送信データエンティ割り込み転送要求)* <sup>4</sup>                |
| 1      | 0      | 0     | 0     | IMIA0 (内蔵 ITU0 のインプットキャプチャ A/コンペアマッチ A 割り込み転送要求)* <sup>4</sup> |
| 1      | 0      | 0     | 1     | IMIA1 (内蔵 ITU1 のインプットキャプチャ A/コンペアマッチ A 割り込み転送要求)* <sup>4</sup> |
| 1      | 0      | 1     | 0     | IMIA2 (内蔵 ITU2 のインプットキャプチャ A/コンペアマッチ A 割り込み転送要求)* <sup>4</sup> |
| 1      | 0      | 1     | 1     | IMIA3 (内蔵 ITU3 のインプットキャプチャ A/コンペアマッチ A 割り込み転送要求)* <sup>4</sup> |
| 1      | 1      | 0     | 0     | オートリクエスト (DMAC 内部で転送要求を自動発生)* <sup>4</sup>                     |
| 1      | 1      | 0     | 1     | ADI (内蔵 A/D 変換器の A/D 変換終了割り込み要求)* <sup>4</sup>                 |
| 1      | 1      | 1     | 0     | 予約 (設定禁止)  |
| 1      | 1      | 1     | 1     | 予約 (設定禁止)  |

SCI0、SCI1 : シリアルコミュニケーションインタフェースのチャンネル 0、1

ITU0~ITU3 : 16 ビットインテグレートドタイムパルスユニットのチャンネル 0~3

【注】 \*1 チャンネル 0、1 でのみ有効です。チャンネル 2、3 では要求は受け付けられません。

\*2 メモリマップト外部デバイスまたは外部メモリから、DACK 付きの外部デバイスへの転送

\*3 DACK 付きの外部デバイスから、メモリマップト外部デバイスまたは外部メモリへの転送

\*4 デュアルアドレスモード



## 9. ダイレクトメモリアクセスコントローラ (DMAC)

### ビット7: アクノリッジモードビット (AM)

デュアルアドレスモードで、DACK をデータの読み出しサイクルで出力するか、書き込みサイクルで出力するかを選択します。チャンネル0と1でのみ有効です。

AM ビットは、リセットおよびスタンバイモード時に、0に初期化されます。

なお、シングルアドレスモードの場合は、このビットは無効となります。

| ビット7 | 説明                       |
|------|--------------------------|
| AM   |                          |
| 0    | 読み出しサイクルで DACK を出力 (初期値) |
| 1    | 書き込みサイクルで DACK を出力       |

### ビット6: アクノリッジレベルビット (AL)

DACK を、アクティブハイ信号にするか、アクティブロー信号にするかを選択します。チャンネル0と1でのみ有効です。

AL ビットは、リセットおよびスタンバイモード時に、0に初期化されます。

| ビット6 | 説明                    |
|------|-----------------------|
| AL   |                       |
| 0    | DACK はアクティブハイ信号 (初期値) |
| 1    | DACK はアクティブロー信号       |

### ビット5: $\overline{\text{DREQ}}$ セレクトビット (DS)

$\overline{\text{DREQ}}$  入力の検出方法を選択します。チャンネル0と1でのみ有効です。

DS ビットは、リセットおよびスタンバイモード時に、0に初期化されます。

| ビット5 | 説明  |
|------|---|
| DS   |   |
| 0    | ローレベルで $\overline{\text{DREQ}}$ を検出 (初期値) |
| 1    | 立ち下がりがエッジで $\overline{\text{DREQ}}$ を検出   |

### ビット4: トランスファバスモードビット (TM)

DMA 転送のバスモードを選択します。

TM ビットは、リセットおよびスタンバイモード時に、0に初期化されます。なお、内蔵周辺モジュールが転送要求元の場合については、「表 9.4 RS ビットによる内蔵周辺モジュールリクエストモードの選択」を参照してください。

| ビット4 | 説明                |
|------|-------------------|
| TM   |                   |
| 0    | サイクルスチールモード (初期値) |
| 1    | バーストモード           |

## 9. ダイレクトメモリアクセスコントローラ (DMAC)

---

### ビット3：トランスファサイズビット (TS)

DMA 転送の単位を選択します。転送元または転送先が、バイト単位でしかアクセスできない内蔵周辺モジュールのレジスタの場合には、必ずバイトを選んでください。

TS ビットは、リセットおよびスタンバイモード時に、0 に初期化されます。

| ビット3 | 説明          |       |
|------|-------------|-------|
| TS   |             |       |
| 0    | バイト(8 ビット)  | (初期値) |
| 1    | ワード(16 ビット) |       |

### ビット2：インタラプトイネーブルビット (IE)

DMA 転送終了時に CPU に割り込みを要求するかどうかを指定します。IE ビットを 1 にセットしておくと、TE ビットがセットされると CPU に対し割り込み (DEI) を要求します。

IE ビットは、リセットおよびスタンバイモード時に、0 に初期化されます。

| ビット2 | 説明        |       |
|------|-----------|-------|
| IE   |           |       |
| 0    | 割り込み要求を禁止 | (初期値) |
| 1    | 割り込み要求を許可 |       |

### ビット1：トランスファエンドフラグビット (TE)

DMA 転送の終了を示します。DMA トランスファカウンタレジスタ (TCR) の値が 0 になり、DMA 転送が正常に終了すると、TE ビットは 1 にセットされます。NMI 割り込み、アドレスエラーによって転送が終了した場合や、DE ビット、DMA オペレーションレジスタ (DMAOR) の DME ビットをクリアして転送を終了させた場合には、TE ビットはセットされません。TE ビットをクリアするには、TE ビットの 1 を読み出してから 0 を書き込みます。

TE ビットがセットされていると、DE ビットを 1 にセットしても転送は許可されません。

TE ビットは、リセットおよびスタンバイモード時に、0 に初期化されます。

| ビット1 | 説明   |       |
|------|--|-------|
| TE   |  |       |
| 0    | DMA 転送中または DMA 転送中断<br>[クリア条件]<br>TE ビットの 1 を読み出してから 0 を書き込む | (初期値) |
| 1    | DMA 転送正常終了   |       |

## ビット0 : DMA イネーブルビット (DE)

DMA 転送を許可または禁止します。オートリクエストモードでは、DE ビットおよび DMAOR の DME ビットを 1 にセットすると転送を開始します。ただし、TE ビット、DMAOR の NMIF ビット、AE ビットのすべてが 0 であることが必要です。外部リクエスト、内蔵周辺モジュールリクエストモードでは、DE ビットと DME ビットを 1 にセットした後で、さらに該当デバイスまたは内蔵周辺モジュールから DMA 転送要求があると、転送を開始します。ただし、この場合にもオートリクエストモードと同じく、TE ビット、NMIF ビット、AE ビットのすべてが 0 であることが必要です。DE ビットをクリアすると、転送を中断することができます。

DE ビットは、リセットおよびスタンバイモード時に、0 に初期化されます。

| ビット0 | 説明              |
|------|-----------------|
| DE   |                 |
| 0    | DMA 転送を禁止 (初期値) |
| 1    | DMA 転送を許可       |

## 9.2.5 DMA オペレーションレジスタ (DMAOR)

|      |    |    |    |    |    |    |     |     |   |   |   |   |   |                 |      |     |
|------|----|----|----|----|----|----|-----|-----|---|---|---|---|---|-----------------|------|-----|
| ビット: | 15 | 14 | 13 | 12 | 11 | 10 | 9   | 8   | 7 | 6 | 5 | 4 | 3 | 2               | 1    | 0   |
|      |    |    |    |    |    |    | PR1 | PR0 |   |   |   |   |   | AE              | NMIF | DME |
| 初期値: | 0  | 0  | 0  | 0  | 0  | 0  | 0   | 0   | 0 | 0 | 0 | 0 | 0 | 0               | 0    | 0   |
| R/W: | R  | R  | R  | R  | R  | R  | R/W | R/W | R | R | R | R | R | R/(W)*R/(W)*R/W |      |     |

【注】\* フラグをクリアするために 0 のみ書き込むことができます。

DMA オペレーションレジスタ (DMAOR) は、読み出し / 書き込み可能な 16 ビットのレジスタで、DMA 転送モードを制御します。また、DMA 転送の状態 (ステータス) も示します。

リセットおよびスタンバイモード時に、H'0000 に初期化されます。

## ビット 15 ~ 10 : 予約ビット

読み出すと常に 0 が読み出されます。書き込む値も常に 0 にしてください。

## ビット 9, 8 : プライオリティモードビット 1, 0 (PR1, PR0)

同時に複数のチャンネルに対して転送要求があった場合のチャンネルの優先順位を指定します。

| ビット 91 | ビット 8 | 説明  |
|--------|-------|---|
| PR1    | PR0   |   |
| 0      | 0     | 優先順位は固定 (チャンネル 0 > チャンネル 3 > チャンネル 2 > チャンネル 1)<br>(初期値)                  |
| 0      | 1     | 優先順位は固定 (チャンネル 1 > チャンネル 3 > チャンネル 2 > チャンネル 0)                           |
| 1      | 0     | 優先順位はラウンドロビンモードによる<br>(リセット直後の優先順位はチャンネル 0 > チャンネル 3 > チャンネル 2 > チャンネル 1) |
| 1      | 1     | 優先順位は外部端子交代モードによる<br>(リセット直後の優先順位はチャンネル 3 > チャンネル 2 > チャンネル 1 > チャンネル 0)  |

## 9. ダイレクトメモリアクセスコントローラ (DMAC)

### ビット7~3: 予約ビット

読み出すと常に0が読み出されます。書き込む値も常に0にしてください。

### ビット2: アドレスエラーフラグビット (AE)

DMACによるアドレスエラーが発生したことを示します。AEビットがセットされていると、DMAチャンネルコントロールレジスタ(CHCR)のDEビットとDMEビットを1にセットしても、DMA転送は許可されません。AEビットをクリアするには、AEビットの1を読み出してから0を書き込みます。

AEビットは、リセットおよびスタンバイモード時に、0に初期化されます。

| ビット2 | 説明   |
|------|--|
| AE   |  |
| 0    | DMACによるアドレスエラーなし (初期値)<br>[クリア条件]<br>AEビットを読み出してから0を書き込む |
| 1    | DMACによるアドレスエラー発生   |

### ビット1: NMIフラグビット (NMIF)

NMI割り込みが発生したことを示します。NMIFビットがセットされていると、DMAチャンネルコントロールレジスタ(CHCR)のDEビットとDMEビットを1にセットしても、DMA転送は許可されません。NMIFビットをクリアするには、NMIFビットの1を読み出してから0を書き込みます。

NMIFビットは、リセットおよびスタンバイモード時に、0に初期化されます。

| ビット1 | 説明  |
|------|---|
| NMIF |   |
| 0    | NMI割り込みなし (初期値)<br>[クリア条件]<br>NMIFビットを読み出してから0を書き込む |
| 1    | NMI割り込み発生   |

### ビット0: DMAマスタイネーブルビット (DME)

すべてのチャンネルのDMA転送を許可または禁止します。各DMAチャンネルコントロールレジスタ(CHCR)のDEビットおよびDMEビットを1にセットすると、DMA転送が許可されます。ただし、各CHCRのTEビット、NMIFビット、AEビットのすべてが0であることが必要です。DMEビットをクリアすると、すべてのチャンネルのDMA転送が中断されます。

| ビット0 | 説明                    |
|------|-----------------------|
| DME  |                       |
| 0    | 全チャンネルのDMA転送を禁止 (初期値) |
| 1    | 全チャンネルのDMA転送を許可       |

## 9.3 動作説明

DMAC は、DMA 転送要求があると、決められたチャンネルの優先順位に従って転送を開始し、転送終了条件が満たされると転送を終了します。転送要求には、オートリクエスト、外部リクエスト、内蔵周辺モジュールリクエストの3種類のモードがあります。DMA 転送には、シングルアドレスモード転送とデュアルアドレスモード転送があり、バーストまたはサイクルスチールのどちらかのバスモードで動作します。

### 9.3.1 DMA 転送フロー

DMA ソースアドレスレジスタ (SAR)、DMA デスティネーションアドレスレジスタ (DAR)、DMA トランスファカウンタレジスタ (TCR)、DMA チャンネルコントロールレジスタ (CHCR)、DMA オペレーションレジスタ (DMAOR) の初期設定後、DMAC は、以下の順序でデータを転送します。

- (1) 転送許可状態かどうか (DE=1、DME=1、TE=0、NMIF=0、AE=0) をチェックします。
- (2) 転送許可状態で転送要求が発生すると1転送単位のデータを転送します (オートリクエストの場合、DEビットおよびDMEビットが1にセットされると自動的に転送を開始します。このとき、TCRの値を1デクリメントします)。具体的な転送フローは、アドレスモード、バスモードによって異なります。
- (3) 指定された回数の転送を終える (TCRの値が0になる) と、転送を正常に終了します。このとき、CHCRのIEビットが1にセットしてあれば、CPUにDEI割り込みを要求します。
- (4) DMACによるアドレスエラーかNMI割り込みが発生した場合には、転送を中断します。また、CHCRのDEビットかDMAORのDMEビットが0にされても、転送を中断します。

図 9.2 に、上記のフローチャートを示します。

## 9. ダイレクトメモリアクセスコントローラ (DMAC)



図 9.2 DMA 転送フローチャート

### 9.3.2 DMA 転送要求

DMA 転送要求は、データの転送元または転送先に発生させるのが基本的な使い方ですが、転送元でも転送先でもないデバイスや内蔵周辺モジュールに発生させる使い方でもできます。

転送要求には、オートリクエスト、外部リクエスト、内蔵周辺モジュールリクエストの 3 種類があります。転送要求の選択は、DMA チャンネルコントロールレジスタ 0 ~ 3 (CHCR0 ~ CHCR3) の RS3 ~ RS0 ビットによって行います。

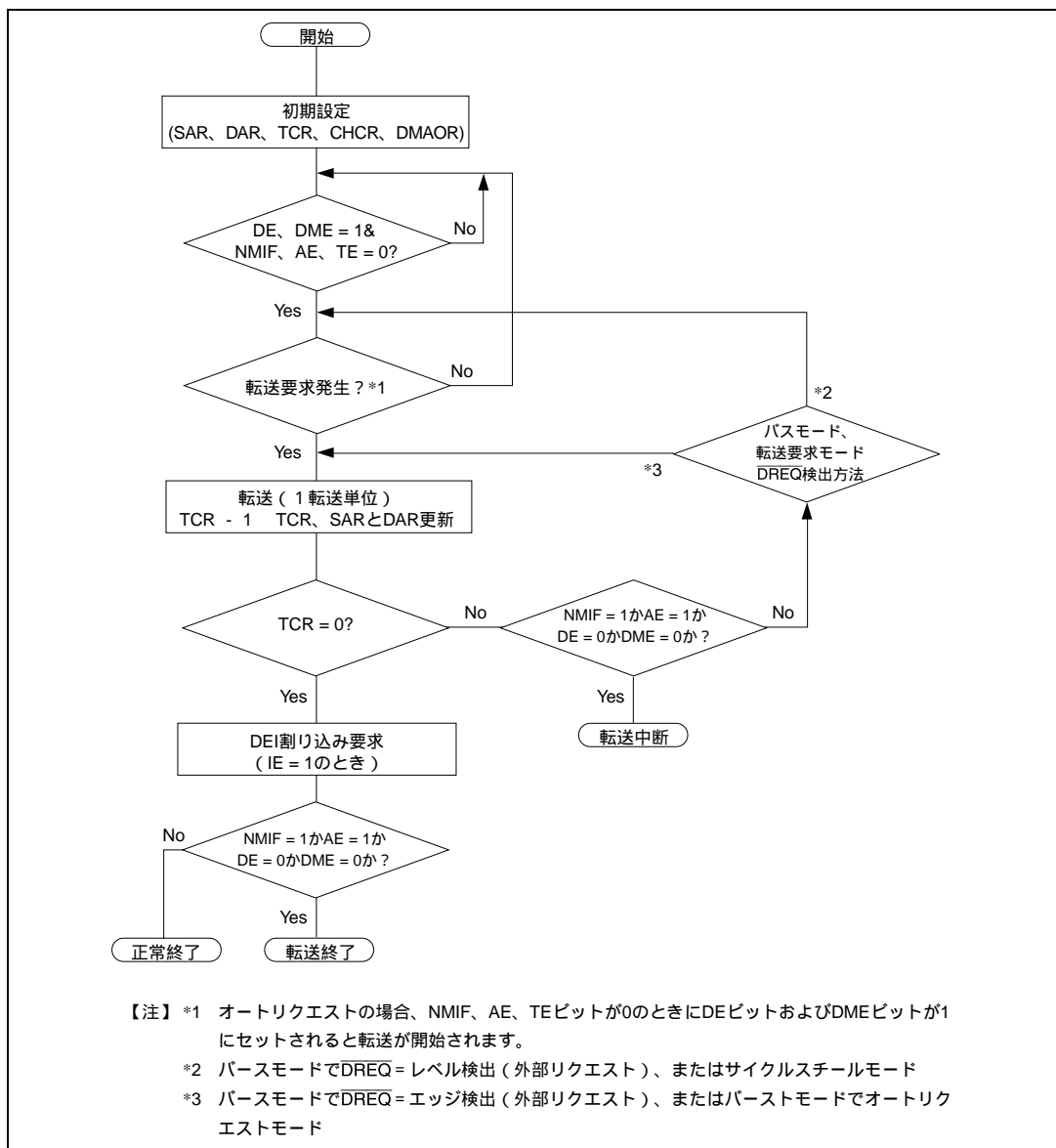
## (1) オートリクエストモード

オートリクエストモードは、メモリ同士の転送やメモリと転送を要求できない内蔵周辺モジュールとの転送のように、転送要求信号が DMAC の外部から来ない場合に、DMAC の内部で自動的に転送要求信号を発生するモードです。CHCR0～CHCR3 の DE ビットおよび DMA オペレーションレジスタ (DMAOR) の DME ビットを 1 にセットすると転送が開始されます (ただし、CHCR0～CHCR3 の TE ビット、DMAOR の NMIF ビット、AE ビットのすべてが 0 であることが必要です)。

## (2) 外部リクエストモード

外部リクエストモードは、本 LSI の外部のデバイスからの転送要求信号 ( $\overline{\text{DREQ}}$ ) によって転送を開始させるモードです。応用システムに応じて、表 9.3 に示すモードの中から 1 つを選んで使います。DMA 転送が許可されているとき (DE=1、DME=1、TE=0、NMIF=0、AE=0) に  $\overline{\text{DREQ}}$  が入力されると DMA 転送が開始されます。 $\overline{\text{DREQ}}$  を立ち下がりエッジで検出するか、ローレベルで検出するかは、CHCR0～CHCR3 の DS ビットで選びます (DS=0 はレベル検出、DS=1 はエッジ検出)。

転送要求元は、必ずしもデータの転送元か転送先である必要はありません。

表 9.3 RS ビットによる外部リクエストモードの選択

| RS3 | RS2 | RS1 | RS0 | アドレスモード         | 転送元                           | 転送先                           |
|-----|-----|-----|-----|-----------------|-------------------------------|-------------------------------|
| 0   | 0   | 0   | 0   | デュアル<br>アドレスモード | 任意*                           | 任意*                           |
| 0   | 0   | 1   | 0   | シングル<br>アドレスモード | 外部メモリまたはメモ<br>リマップト外部デ<br>バイス | DACK 付き外部デバ<br>イス             |
| 0   | 0   | 1   | 1   | シングル<br>アドレスモード | DACK 付き外部デバ<br>イス             | 外部メモリまたはメモ<br>リマップト外部デ<br>バイス |

【注】 \* 外部メモリ、メモリマップト外部デバイス、内蔵メモリ、内蔵周辺モジュール (DMAC を除く)

## (3) 内蔵周辺モジュールリクエストモード

内蔵周辺モジュールリクエストモードは、本 LSI の内蔵周辺モジュールからの転送要求信号 (割り込み要求信号) によって転送を開始させるモードです。転送要求信号には、シリアルコミュニケーションインタフェース (SCI) の受信データフル割り込み (RXI)、SCI の送信データエンプティ割り込み (TXI)、16 ビットインテグレートドタイムパルスユニット (ITU) のインプットキャプチャ A / コンペアマッチ A 割り込み要求 IMIA、A/D 変換器の A/D 変換終了割り込み ADI があります (表 9.4)。DMA 転送が許可されているとき (DE=1、DME=1、TE=0、NMIF=0、AE=0) に転送要求信号が入力されると DMA 転送が開始されます。

転送要求元は、必ずしもデータの転送元か転送先である必要はありません。しかし、転送要求を RXI (SCI の受信データフルによる転送要求) に設定した場合は、転送元は SCI のレシーブデータレジスタ (RDR) でなければなりません。転送要求を TXI (SCI の送信データエンプティによる転送要求) に設定した場合は、転送先は SCI のトランスミットデータレジスタ (TDR) でなければなりません。また、転送要求を A/D 変換器にした場合は、データの転送元は、A/D 変換器のレジスタでなければなりません。

## 9. ダイレクトメモリアクセスコントローラ (DMAC)

表 9.4 RS ビットによる内蔵周辺モジュールリクエストモードの選択

| RS3 | RS2 | RS1 | RS0 | DMA 転送要求元 | DMA 転送要求信号                          | 転送元  | 転送先  | パスモード               |
|-----|-----|-----|-----|-----------|-------------------------------------|------|------|---------------------|
| 0   | 1   | 0   | 0   | SCI0 受信部  | RX10 (SCI0 受信データフルによる転送要求)          | RDR0 | 任意*  | サイクルスチールモード         |
| 0   | 1   | 0   | 1   | SCI0 送信部  | TX10 (SCI0 送信データエンプティによる転送要求)       | 任意   | TDR0 | サイクルスチールモード         |
| 0   | 1   | 1   | 0   | SCI1 受信部  | RX11 (SCI1 受信データフルによる転送要求)          | RDR1 | 任意*  | サイクルスチールモード         |
| 0   | 1   | 1   | 1   | SCI1 送信部  | TX11 (SCI1 送信データエンプティによる転送要求)       | 任意*  | TDR1 | サイクルスチールモード         |
| 1   | 0   | 0   | 0   | ITU0      | IMIA0 (ITU0 インブットキャプチャ A/コンペアマッチ A) | 任意*  | 任意*  | バーストモード/サイクルスチールモード |
| 1   | 0   | 0   | 1   | ITU1      | IMIA1 (ITU1 インブットキャプチャ A/コンペアマッチ A) | 任意*  | 任意*  | バーストモード/サイクルスチールモード |
| 1   | 0   | 1   | 0   | ITU2      | IMIA2 (ITU2 インブットキャプチャ A/コンペアマッチ A) | 任意*  | 任意*  | バーストモード/サイクルスチールモード |
| 1   | 0   | 1   | 1   | ITU3      | IMIA3 (ITU3 インブットキャプチャ A/コンペアマッチ A) | 任意*  | 任意*  | バーストモード/サイクルスチールモード |
| 1   | 1   | 0   | 1   | A/D 変換器   | ADI (A/D 変換終了割り込み)                  | ADDR | 任意   | バーストモード/サイクルスチールモード |

SCI0, SCI1 : シリアルコミュニケーションインタフェースのチャンネル 0, 1

ITU0 ~ ITU3 : 16 ビットインテグレートドタイムパルスユニットのチャンネル 0 ~ 3

RDR0, RDR1 : SCI のレシーブデータレジスタ 0, 1

TDR0, TDR1 : SCI のトランスミットデータレジスタ 0, 1

ADDR : A/D 変換器の A/D データレジスタ

【注】 \* 外部メモリ、メモリマップト外部デバイス、内蔵メモリ、内蔵周辺モジュール (DMAC を除く)

内蔵周辺モジュールから転送要求を出力させるためには、その各モジュールの該当する割り込み許可ビットをセットして、割り込み信号を出力させてください。

なお、この内蔵周辺モジュールからの転送要求信号 (割り込み要求信号) は、DMAC だけではなく CPU にも送られてしまいます。内蔵周辺モジュールを転送要求元に指定した場合には、CPU が割り込み要求信号を受け付けないように、割り込みコントローラ (INTC) の割り込み優先レベル設定レジスタ (IPRC ~ IPRE) に設定するレベル値を、CPU のステータスレジスタ (SR) の I3 ~ I0 ビットの値以下にしてください。

表 9.4 の各 DMA 転送要求信号は、対応する DMA 転送が行われると、自動的に取り下げられます。



このとき、サイクルスチールモードの場合、1回目の転送で、またバーストモードの場合、最後の転送で、各モジュールからの DMA 転送要求 (割り込み要求) がクリアされます。

### 9.3.3 チャンネルの優先順位

DMAC は、同時に複数のチャンネルに対して転送要求があった場合には、決められた優先順位に従って転送を行います。チャンネルの優先順位は、固定、ラウンドロビン、外部端子交代の 3 種類のモードから選べます。モードの選択は、DMA オペレーションレジスタ (DMAOR) の PR1、PR0 ビットによって行います。

#### (1) 固定モード

固定モードでは、チャンネルの優先順位は決まっています。PR1、PR0 ビットを 00 にすると、優先順位は、高い順にチャンネル 0、チャンネル 3、チャンネル 2、チャンネル 1 になります。PR1、PR0 ビットを 01 にすると、優先順位は、高い順にチャンネル 1、チャンネル 3、チャンネル 2、チャンネル 0 になります。

#### (2) ラウンドロビンモード

ラウンドロビンモードでは、一つのチャンネルで、1 転送単位 (バイトまたはワード) の転送が終了するごとにそのチャンネルの優先順位が一番低くなるように、優先順位を変更します。このとき、転送が終了したチャンネルの優先順位だけをシフトするのではなく、チャンネル同士の関係が変わらないように、必要に応じて他のチャンネルの優先順位も変更します (図 9.3)。リセット直後の優先順位は、高い順にチャンネル 0、チャンネル 3、チャンネル 2、チャンネル 1 です。

## 9. ダイレクトメモリアクセスコントローラ (DMAC)



図 9.3 ラウンドロビンモード

図 9.4 に、チャンネル0 とチャンネル1 に同時に転送要求が発生し、チャンネル0 の転送中にチャンネル3 に転送要求が発生した場合のチャンネルの優先順位の変化を示します。この場合の DMAC の動作は以下ようになります。

- (1) チャンネル0とチャンネル1に同時に転送要求が発生します。
- (2) チャンネル0のほうがチャンネル1より優先順位が高いため、チャンネル0の転送を開始します（チャンネル1は転送待ち）。
- (3) チャンネル0の転送中にチャンネル3に転送要求が発生します（チャンネル1とチャンネル3は転送待ち）。
- (4) チャンネル0の転送を終了すると、チャンネル0の優先順位を一番低くします。
- (5) この時点でチャンネル3のほうがチャンネル1より優先順位が高いため、チャンネル3の転送を開始します（チャンネル1は転送待ち）。
- (6) チャンネル3の転送を終了すると、チャンネル3の優先順位を一番低くします。
- (7) チャンネル1の転送を開始します。
- (8) チャンネル1の転送を終了すると、チャンネル1の優先順位が一番低くなるように、チャンネル1と一緒にチャンネル2の優先順位を低くします。

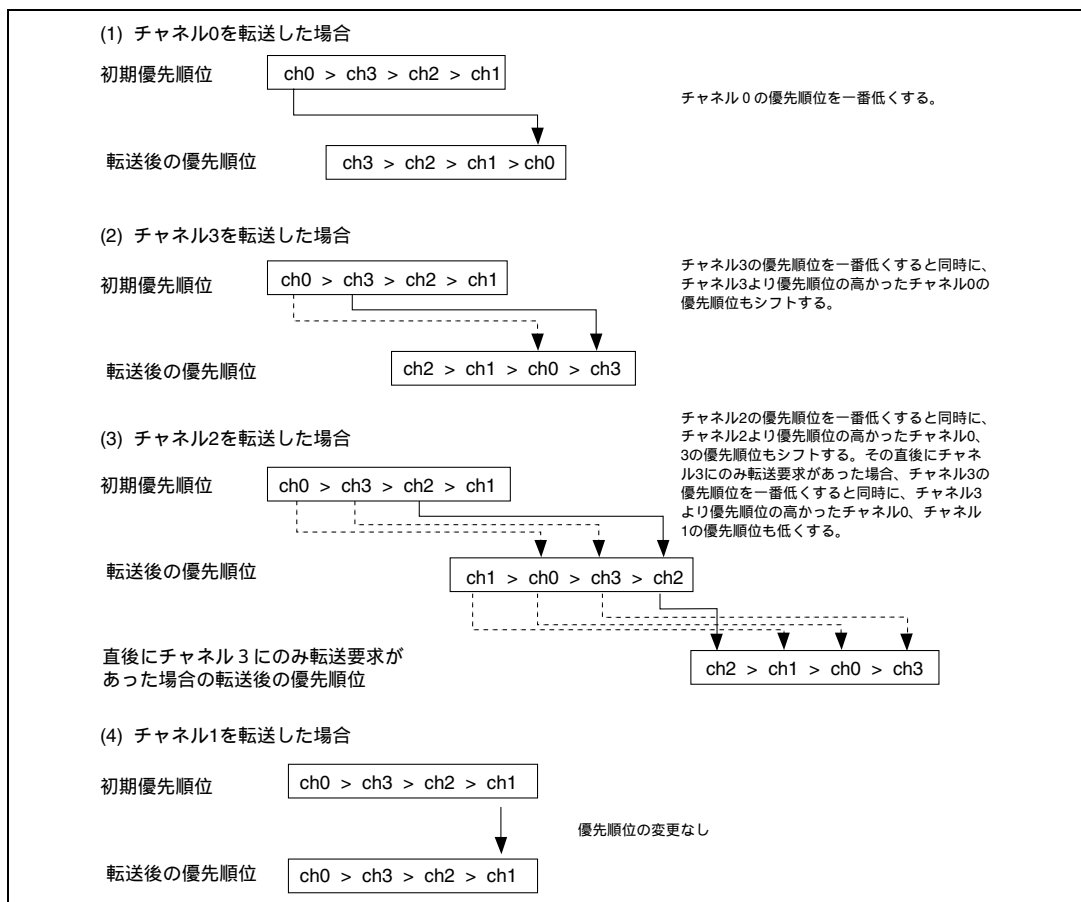

図 9.4 ラウンドロビンモードでのチャンネル優先順位変更例

### (3) 外部端子交代モード

外部端子交代モードでは、外部端子  $\overline{DREQ0}$ 、 $\overline{DREQ1}$  によって転送要求を受け付けることのできるチャンネル0とチャンネル1の間で優先順位を入れ替えます。チャンネル0またはチャンネル1で、1転送単位(バイトまたはワード)の転送が終了するごとに、そのチャンネルの優先順位がもう一方のチャンネルの優先順位より低くなるように優先順位を入れ替えます。

チャンネル2とチャンネル3の優先順位は変わりません。リセット直後の優先順位は、高い順にチャンネル3、チャンネル2、チャンネル1、チャンネル0です。

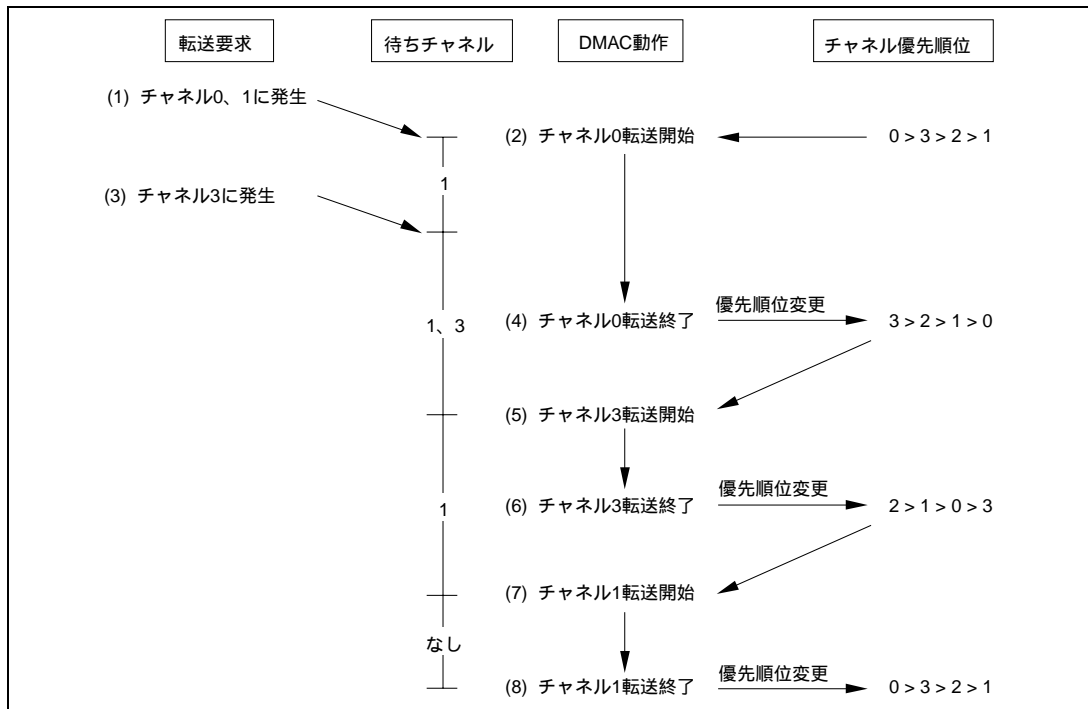
図 9.5 に、チャンネル0とチャンネル1に同時に転送要求が発生し、両方のチャンネルの転送終了後に再びチャンネル0に転送要求が発生した場合のチャンネルの優先順位の変化を示します。この場合のDMACの動作は以下になります。

- (1) チャンネル0とチャンネル1に同時に転送要求が発生します。
- (2) チャンネル1のほうがチャンネル0より優先順位が高いので、チャンネル1の転送を開始します(チャンネル0は転送待ち)。
- (3) チャンネル1の転送を終了すると、チャンネル1の優先順位を一番低くします。
- (4) チャンネル0の転送を開始します。
- (5) チャンネル0の転送を終了すると、チャンネル0の優先順位を一番低くします。
- (6) チャンネル0に転送要求が発生します。
- (7) チャンネル0の転送を開始します。
- (8) チャンネル0の転送を終了します。この場合、チャンネル0の優先順位はすでに一番低いので優先順位は変更しません。

## 9. ダイレクトメモリアクセスコントローラ (DMAC)



図 9.5 外部端子交代モードでのチャンネル優先順位変更例

### 9.3.4 DMA 転送の種類

DMAC がサポートできる転送は表 9.5 に示すとおりで、DMA 転送は、転送元と転送先を何回のバスサイクルでアクセスするかによってシングルアドレスモード転送とデュアルアドレスモード転送に分けられます。具体的な転送動作タイミングは、バスモードによって違います。バスモードには、サイクルスチールモードとバーストモードがあります。

表 9.5 サポートできる DMA 転送

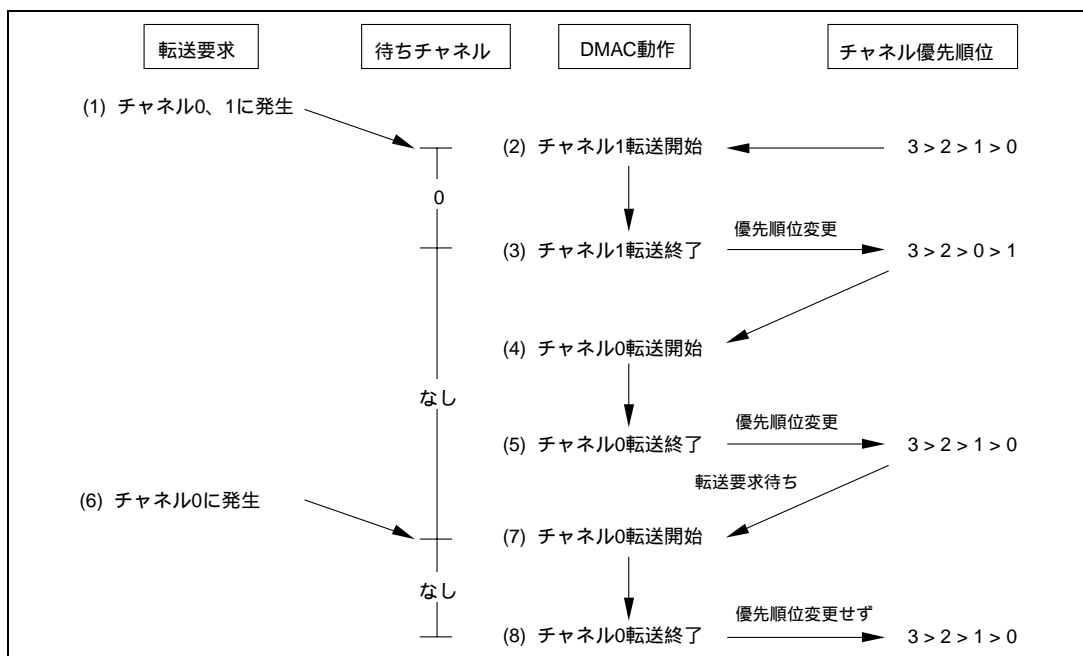
| 転送先 (元)<br>転送元 (先) | DACK 付き<br>外部デバイス | 外部メモリ | メモリマップト<br>外部デバイス | 内蔵メモリ | 内蔵周辺<br>モジュール |
|--------------------|-------------------|-------|-------------------|-------|---------------|
| DACK 付き外部<br>デバイス  | 不可                | シングル  | シングル              | 不可    | 不可            |
| 外部メモリ              | シングル              | デュアル  | デュアル              | デュアル  | デュアル          |
| メモリマップト<br>外部デバイス  | シングル              | デュアル  | デュアル              | デュアル  | デュアル          |
| 内蔵メモリ              | 不可                | デュアル  | デュアル              | デュアル  | デュアル          |
| 内蔵周辺モジュ<br>ール      | 不可                | デュアル  | デュアル              | デュアル  | デュアル          |

シングル：シングルアドレスモード

デュアル：デュアルアドレスモード

## (1) アドレスモード

## (a) シングルアドレスモード

シングルアドレスモードは、転送元と転送先がともに外部で、そのうちの一方を DACK 信号によってアクセス (選択) し、もう一方をアドレスによってアクセスする場合に使うモードです。このモードでは、DMAC は、転送要求受け付け信号 DREQ を一方の外部デバイスに出力してアクセスすると同時に、転送相手にアドレスを出して、1 つのバスサイクルで DMA 転送を行います。例えば、図 9.6 のような外部メモリと DACK 付き外部デバイスとの転送では、外部デバイスがデータバスにデータを出力するのと同じバスサイクルでそのデータが外部メモリに書き込まれます。



図 9.6 シングルアドレスモードでのデータの流れ

シングルアドレスモードで可能な転送は、1) DACK 付き外部デバイスとメモリマップト外部デバイス間転送、2) DACK 付き外部デバイスと外部メモリ間転送です。いずれの場合も転送要求は、外部リクエスト ( $\overline{DREQ}$ ) のみです。

なお、DACK 付き外部デバイスからメモリマップト外部デバイスへの転送の場合に出力される DACK 出力はライト時の波形が出力され、メモリマップト外部デバイスから DACK 付き外部デバイスへの転送の場合に出力される DACK の出力はリード時の波形が出力されます。チャンネルコントロールレジスタ (CHCR0~1) のアクノリッジモードビット (AM) の設定は無効です。

図 9.7 に、シングルアドレスモードでの DMA 転送タイミング例を示します。

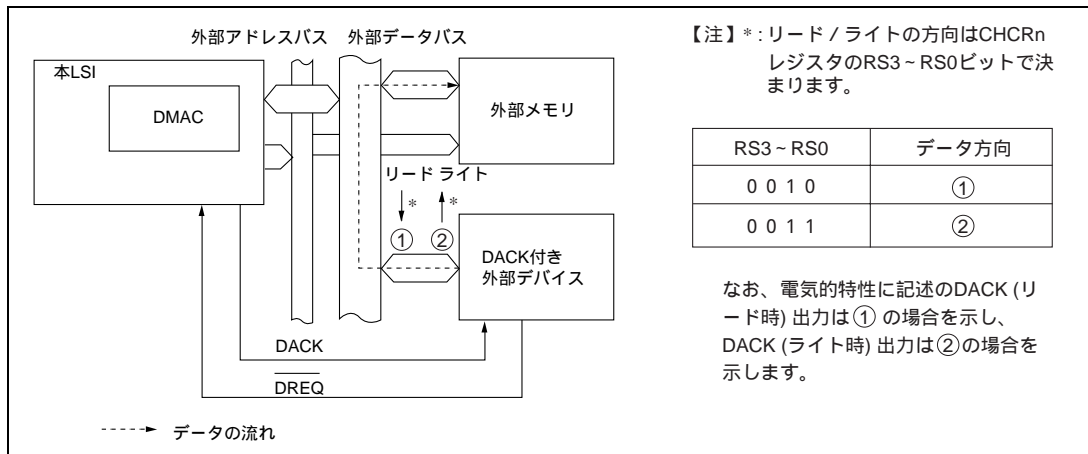
## 9. ダイレクトメモリアクセスコントローラ (DMAC)



図 9.7 シングルアドレスモードでの DMA 転送タイミング例

### (b) デュアルアドレスモード

デュアルアドレスモードは、転送元と転送先をともにアドレスによってアクセス(選択)する場合に使うモードです。転送元と転送先は外部でも内部でもかまいません。このモードでは、DMACは、読み出しサイクルで転送元を、書き込みサイクルで転送先をアクセスし、2つのバスサイクルで転送を行います。このとき、転送データは一時的にDMACに格納されます。例えば、図9.8のような外部メモリ同士の転送では、読み出しサイクルで一方の外部メモリからデータがDMACに読み出され、続く書き込みサイクルでそのデータがもう一方の外部メモリに書き込まれます。

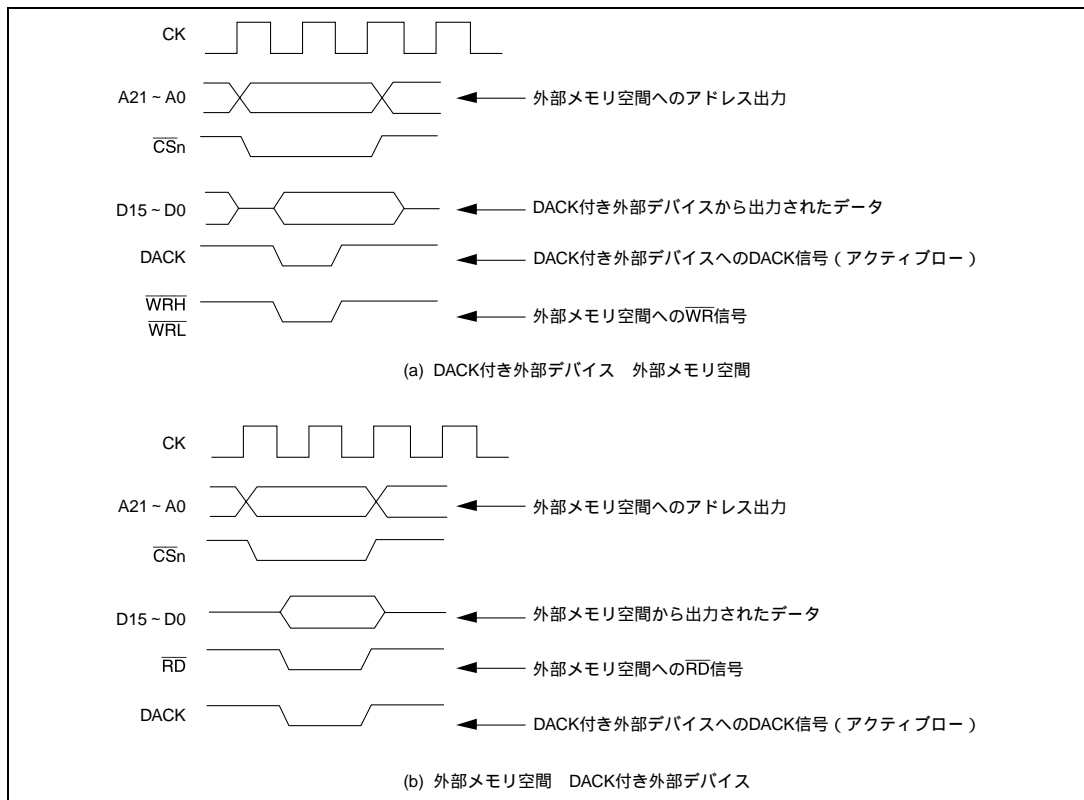

図 9.8 デュアルアドレスモードでのデータの流れ

デュアルアドレスモードでは、外部メモリ、メモリマップト外部デバイス、内蔵メモリ、内蔵周辺モジュールの4種類を自由に組み合わせた転送を行うことができます。具体的には、以下の転送が可能です。

- 1) 外部メモリと外部メモリ間転送
- 2) 外部メモリとメモリマップト外部デバイス間転送
- 3) メモリマップト外部デバイスとメモリマップト外部デバイス間転送
- 4) 外部メモリと内蔵メモリ間転送
- 5) 外部メモリと内蔵周辺モジュール (DMACを除く) 間転送
- 6) メモリマップト外部デバイスと内蔵メモリ間転送
- 7) メモリマップト外部デバイスと内蔵周辺モジュール (DMACを除く) 間転送
- 8) 内蔵メモリと内蔵メモリ間転送
- 9) 内蔵メモリと内蔵周辺モジュール (DMACを除く) 間転送
- 10) 内蔵周辺モジュール (DMACを除く) と内蔵周辺モジュール (DMACを除く) 間転送

転送要求は、オートリクエスト、外部リクエスト、内蔵周辺モジュールリクエストのいずれでも可能です。ただし、転送要求元がシリアルコミュニケーションインタフェース (SCI) か A/D 変換器である場合に限っては、SCI か A/D 変換器がデータの転送先または転送元でなければなりません (表 9.4 参照)。デュアルアドレスモードでは、DACK は、内蔵メモリおよび内蔵周辺モジュール以外に対するリードサイクルあるいはライトサイクル時に出力されます。リードサイクルあるいはライトサイクルのどちらに出力するかはチャンネルコントロールレジスタ (CHCR) によって設定可能です。

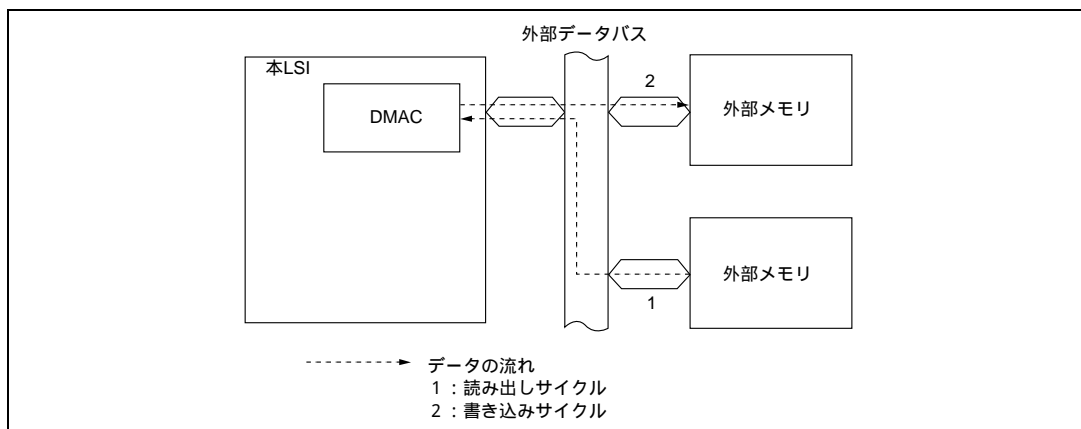
図 9.9 に、デュアルアドレスモードでの DMA 転送タイミング例を示します。

## 9. ダイレクトメモリアクセスコントローラ (DMAC)



図 9.9 デュアルアドレスモードでの DMA 転送タイミング例  
(外部メモリ空間 外部メモリ空間、読み出しサイクルに DACK 出力の場合)

### (2) バスモード

バスモードには、サイクルスチールモードとバーストモードがあります。モードの選択は、CHCR3 ~ CHCR0 の TM ビットによって行います。

#### (a) サイクルスチールモード

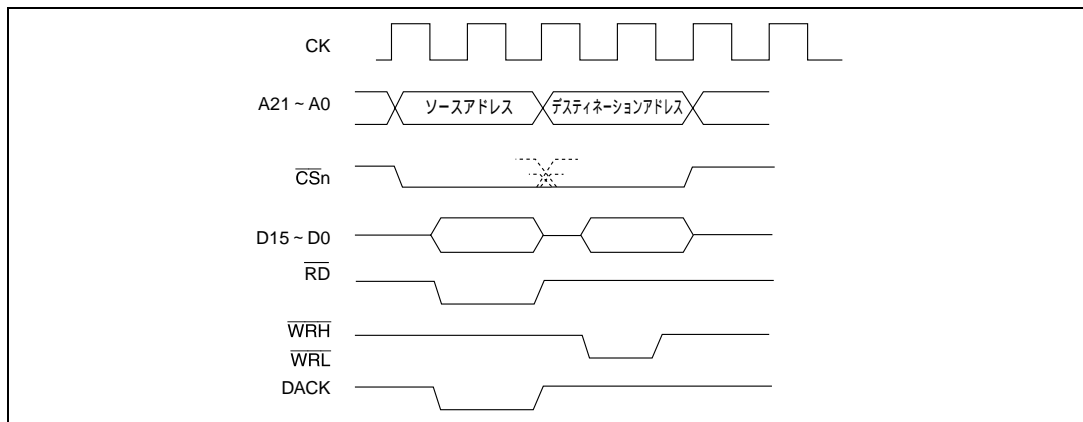
サイクルスチールモードでは、DMAC は 1 転送単位 (バイトまたはワード) の転送を終了するたびにバス権を他のバスマスタに渡します。その後転送要求があれば、他のバスマスタからバス権を取り戻し、再び 1 転送単位の転送を行い、その転送を終了すると、またバス権を他のバスマスタに渡します。これを転送終了条件が満たされるまで繰り返します。

サイクルスチールモードは、転送要求元、転送先、転送元にかかわらずすべての転送区間で使えます。

図 9.10 に、サイクルスチールモードでの DMA 転送タイミング例を示します。図の例での転送条件は以下のとおりです。

- デュアルアドレスモード
- $\overline{\text{DREQ}}$  レベル検出



図 9.10 サイクルスチールモードでの DMA 転送例  
(デュアルアドレス、 $\overline{\text{DREQ}}$  レベル検出)



## (b) バーストモード

バーストモードでは、DMAC は一度バス権を得ると、転送終了条件が満たされるまでバス権を解放せずに転送を続けます。ただし、外部リクエストモードで、 $\overline{\text{DREQ}}$  をローレベルで検出する場合には、 $\overline{\text{DREQ}}$  がハイレベルになると、転送終了条件が満たされていなくても、すでに要求を受け付けた DMAC のバスサイクル終了後に他のバスマスタにバス権を渡します。

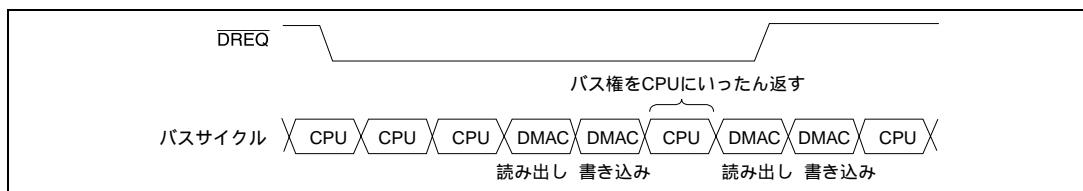
バーストモードは、シリアルコミュニケーションインタフェース (SCI) が転送要求元である場合には使えません。

図 9.11 に、バーストモードでの DMA 転送タイミング例を示します。図の例での転送条件は以下のとおりです。

- シングルアドレスモード
- $\overline{\text{DREQ}}$  レベル検出



図 9.11 バーストモードでの DMA 転送例 (シングルアドレス、 $\overline{\text{DREQ}}$  レベル検出)

## (3) DMA 転送区間とリクエストモード、バスモードとの関係一覧

表 9.6 に、DMA 転送区間とリクエストモード、バスモードなどの関連事項との関係を示します。

## 9. ダイレクトメモリアクセスコントローラ (DMAC)

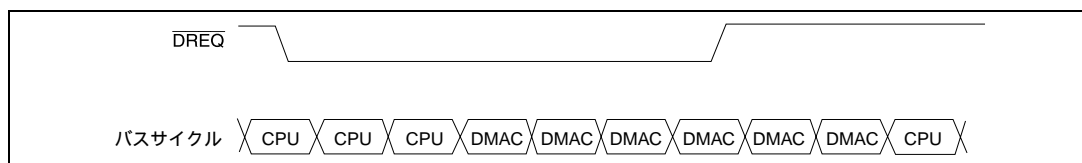
表 9.6 DMA 転送区間とバスモード、リクエストモードとの関係一覧

| アドレスモード | 転送区間                        | リクエストモード | バスモード | 転送サイズ (ビット) | 使用可能チャンネル |
|---------|-----------------------------|----------|-------|-------------|-----------|
| シングル    | DACK 付き外部デバイスと外部メモリ         | 外部       | B/C   | 8/16        | 0、1       |
|         | DACK 付き外部デバイスとメモリマップト外部デバイス | 外部       | B/C   | 8/16        | 0、1       |
| デュアル    | 外部メモリと外部メモリ                 | すべて可*1   | B/C   | 8/16        | 0~3*5     |
|         | 外部メモリとメモリマップト外部デバイス         | すべて可*1   | B/C   | 8/16        | 0~3*5     |
|         | メモリマップト外部デバイスとメモリマップト外部デバイス | すべて可*1   | B/C   | 8/16        | 0~3*5     |
|         | 外部メモリと内蔵メモリ                 | すべて可*1   | B/C   | 8/16        | 0~3*5     |
|         | 外部メモリと内蔵周辺モジュール             | すべて可*2   | B/C*3 | 8/16*4      | 0~3*5     |
|         | メモリマップト外部デバイスと内蔵メモリ         | すべて可*1   | B/C   | 8/16        | 0~3*5     |
|         | メモリマップト外部デバイスと内蔵周辺モジュール     | すべて可*2   | B/C*3 | 8/16*4      | 0~3*5     |
|         | 内蔵メモリと内蔵メモリ                 | すべて可*1   | B/C   | 8/16        | 0~3*5     |
|         | 内蔵メモリと内蔵周辺モジュール             | すべて可*2   | B/C*3 | 8/16*4      | 0~3*5     |
|         | 内蔵周辺モジュールと内蔵周辺モジュール         | すべて可*2   | B/C*3 | 8/16*4      | 0~3*5     |

B : パースト

C : サイクルスチール

- 【注】 \*1 外部リクエスト、オートリクエスト、内蔵周辺モジュールリクエストのいずれでも可能。ただし、内蔵周辺モジュールリクエストの場合には、SCI と A/D 変換器を転送要求元に指定するのは不可。
- \*2 外部リクエスト、オートリクエスト、内蔵周辺モジュールリクエストのいずれでも可能。ただし、転送要求元も SCI または A/D 変換器の場合は、転送元または転送先がそれぞれ SCI か A/D 変換器である必要があります。
- \*3 転送要求元が SCI の場合には C (サイクルスチール) のみ。
- \*4 転送元または転送先である内蔵周辺モジュールのレジスタで許されるアクセスサイズ
- \*5 転送要求が外部リクエストの場合にはチャンネル 0、1 のみ。

### (4) バスモードとチャンネルの優先順位

あるチャンネル(1)がパーストモードで転送中、それより高いチャンネル(2)に転送要求が発生すると、ただちにその優先順位の高い方のチャンネル(2)が転送を開始します。チャンネル 2 もパーストモードの場合、チャンネル 2 の転送がすべて終了してから、チャンネル 1 が転送を継続します。また、チャンネル 2 がサイクルスチールモードの場合、まず、チャンネル 2 が 1 転送単位の転送を行った後、チャンネル 1 が転送を再開しますが、その後も、チャンネル 1 チャンネル 2 チャンネル 1 チャンネル 2 というようにバス権を交互に入れ替えます。この間、チャンネル 1 がパーストモードなので、CPU にバス権は渡りません。この例を図 9.12 に示します。



図 9.12 複数チャンネルが動作する場合のバス状態  
 (優先順位  $ch0 > ch3 > ch2 > ch1$ 、 $ch1$  はバーストモード、 $ch2$  はサイクルスチールモードが設定されている場合)

### 9.3.5 バスサイクルのステート数と $\overline{DREQ}$ 端子のサンプリングタイミング

#### (1) バスサイクルのステート数

DMAC がバスマスタの時のバスサイクルのステート数は、CPU がバスマスタの時と同様にバスステートコントローラ (BSC) で制御されます。デュアルアドレスモードでのバスサイクルは、ウェイトステートコントロールレジスタ 1 (WCR1) で制御され、シングルアドレスモードでのバスサイクルは、ウェイトステートコントロールレジスタ 2 (WCR2) で制御されます。詳しくは、「8.9 ウェイトステート制御」を参照してください。

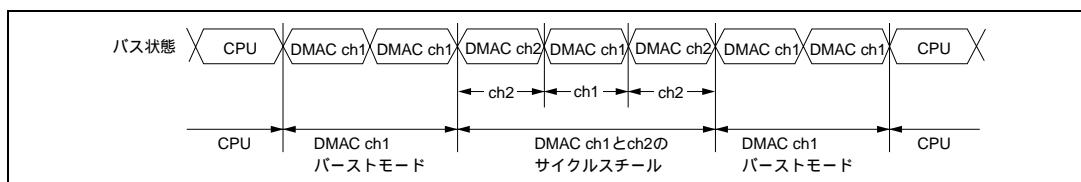
#### (2) $\overline{DREQ}$ 端子のサンプリングタイミング

外部リクエストモードにおいて、通常は、クロックパルス (CK) の立ち上がりエッジの直前で  $\overline{DREQ}$  入力が発見されると、最も早い場合で 2 ステート後に DMAC のバスサイクルが発生し、DMA 転送が行われます。 $\overline{DREQ}$  入力が発見された後のサンプリングタイミングは、バスモードやアドレスモード、 $\overline{DREQ}$  入力の検出方法によって異なります。

##### (a) サイクルスチールモードでの $\overline{DREQ}$ 端子のサンプリングタイミング

サイクルスチールモードでは、 $\overline{DREQ}$  入力をエッジで検出する場合もレベルで検出する場合も、サンプリングタイミングは同じです。ただし、エッジ検出の場合、一度サンプリングを行ったあとは、次のエッジを検出するまでサンプリングを行いません。一度  $\overline{DREQ}$  入力が発見されると、それによって発生した DMAC のバスサイクルのうち、DACK 信号が出力されるバスサイクルの最初のステートまで (そのステートも含む) は次のサンプリングは行われません。次のサンプリングは、DACK 信号が出力されるバスサイクルの 1 つ前のバスサイクルの終了後、3 ステート目のクロックパルス (CK) の立ち上がりエッジの直前から行われます。

図 9.13 (a) ~ (e) に、各バスサイクルにおけるサイクルスチールモードでの  $\overline{DREQ}$  端子のサンプリングタイミングを示します。この  $\overline{DREQ}$  検出後のサンプリングで  $\overline{DREQ}$  の入力が発見されない場合の次のサンプリングは、DACK 信号が出力された次のステートから行われます。この時  $\overline{DREQ}$  入力が発見されなければ、その後のサンプリングは 1 ステートごとに行われます。

9. ダイレクトメモリアクセスコントローラ (DMAC)



図 9.13 (a) サイクルスチールモードでの DREQ サンプルングタイミング  
(DREQ レベル検出、DACK アクティブローで出力)

## 9. ダイレクトメモリアクセスコントローラ (DMAC)

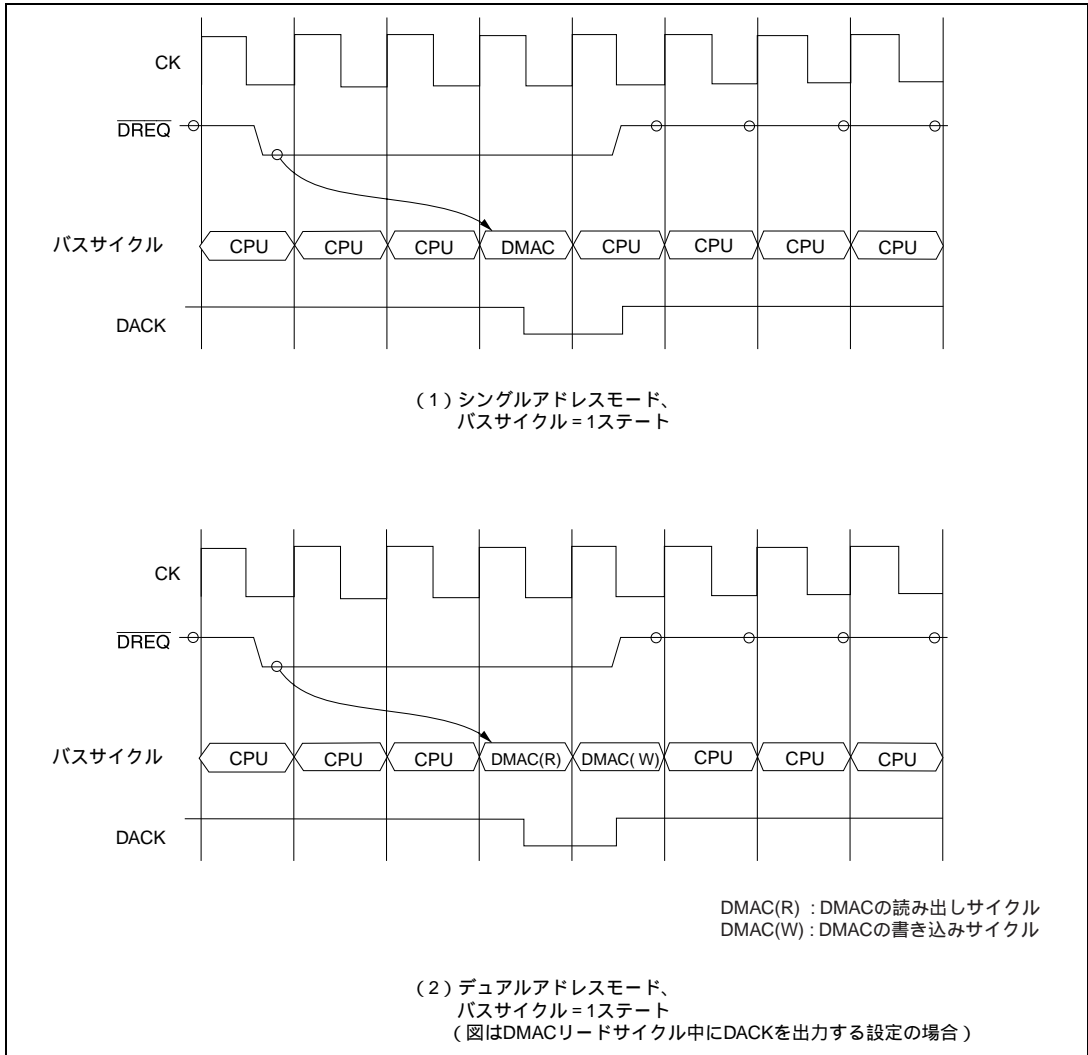

図 9.13 (b)サイクルスチールモードでの  $\overline{\text{DREQ}}$  サンプルングタイミング  
( $\overline{\text{DREQ}}$  レベル検出、DACK アクティブローで出力)

## 9. ダイレクトメモリアクセスコントローラ (DMAC)

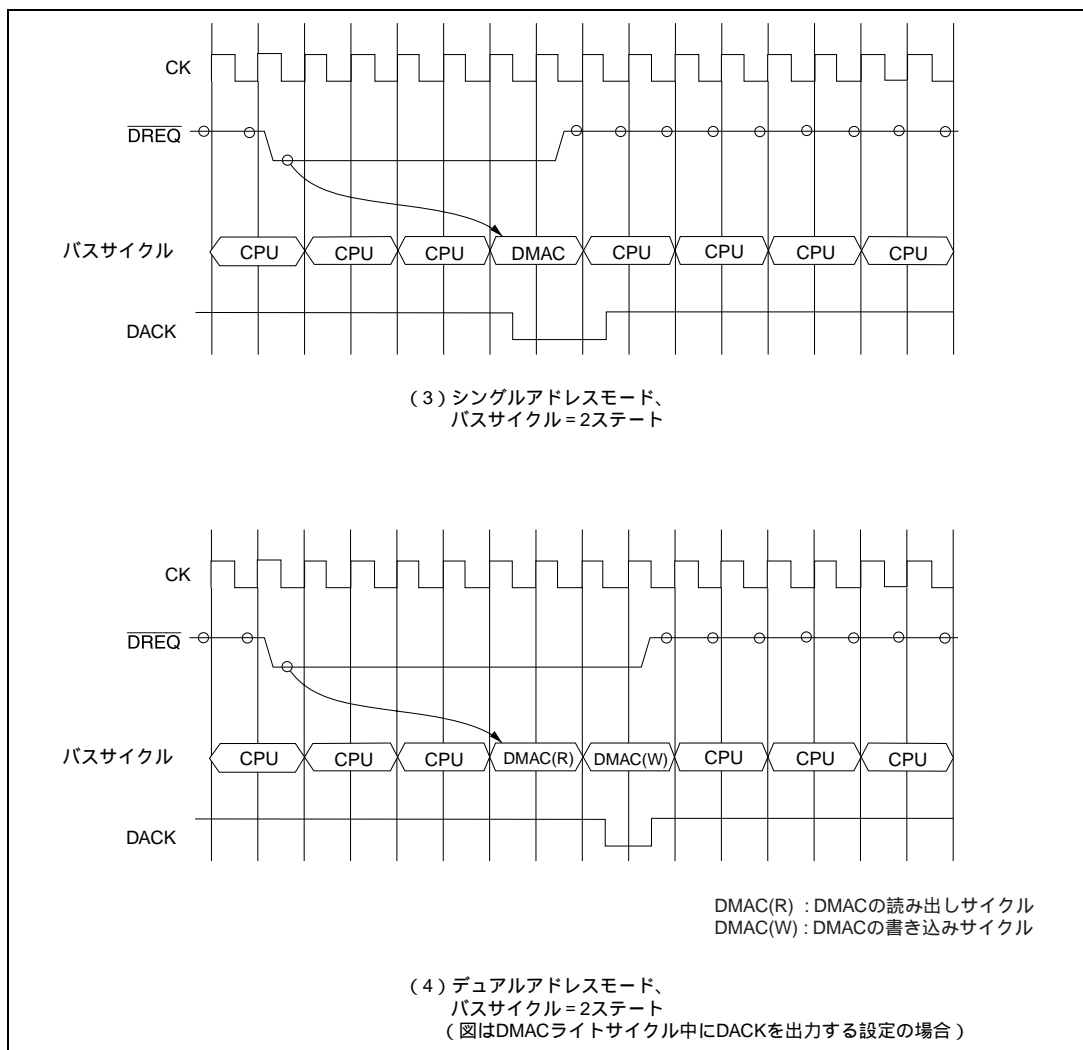

図 9.13 (c)サイクルスチールモードでの  $\overline{\text{DREQ}}$  サンプリングタイミング  
( $\overline{\text{DREQ}}$  レベル検出、DACK アクティブローで出力)

9. ダイレクトメモリアクセスコントローラ (DMAC)

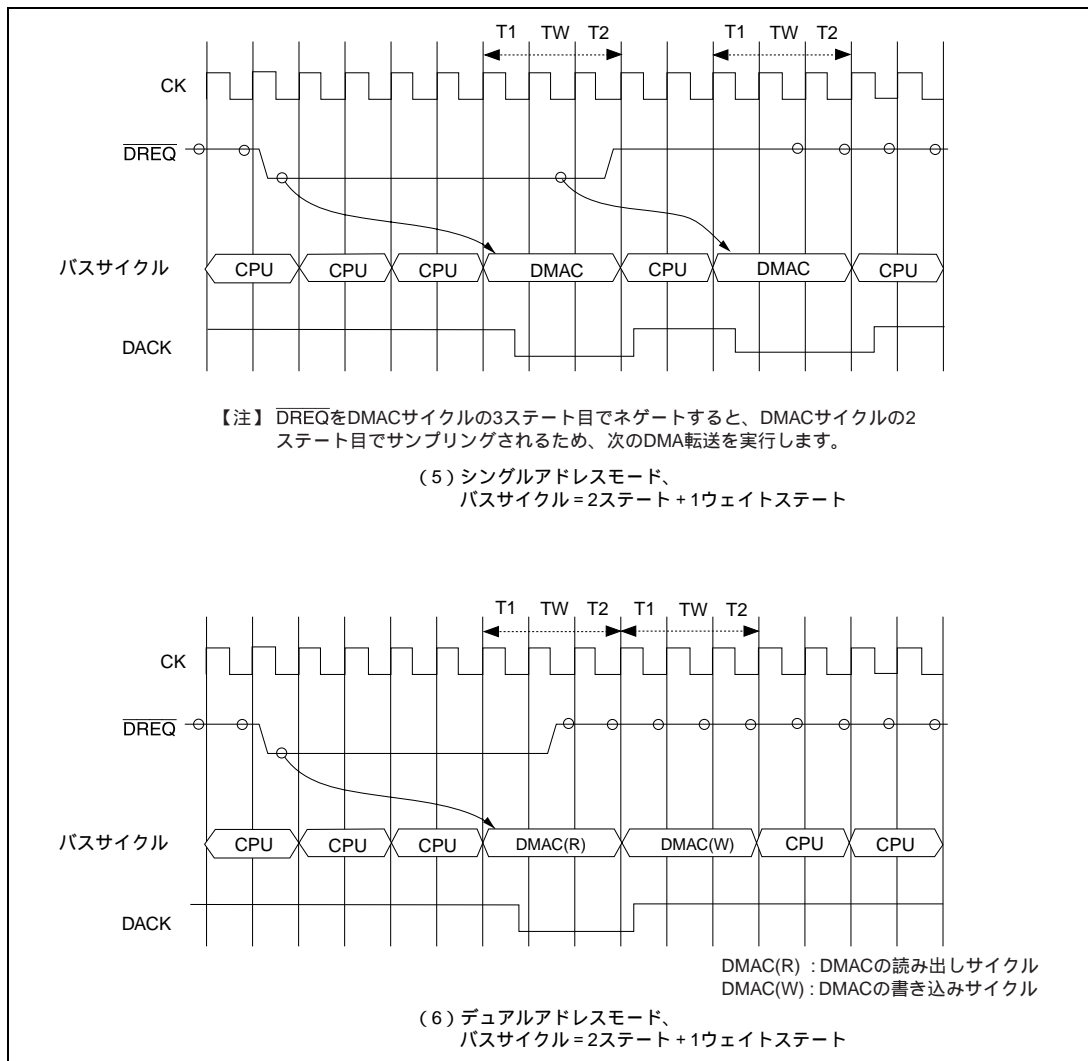

図 9.13 (d)サイクルスチールモードでの  $\overline{\text{DREQ}}$  サンプリングタイミング  
( $\overline{\text{DREQ}}$  レベル検出、DACK アクティブローで出力)

## 9. ダイレクトメモリアクセスコントローラ (DMAC)

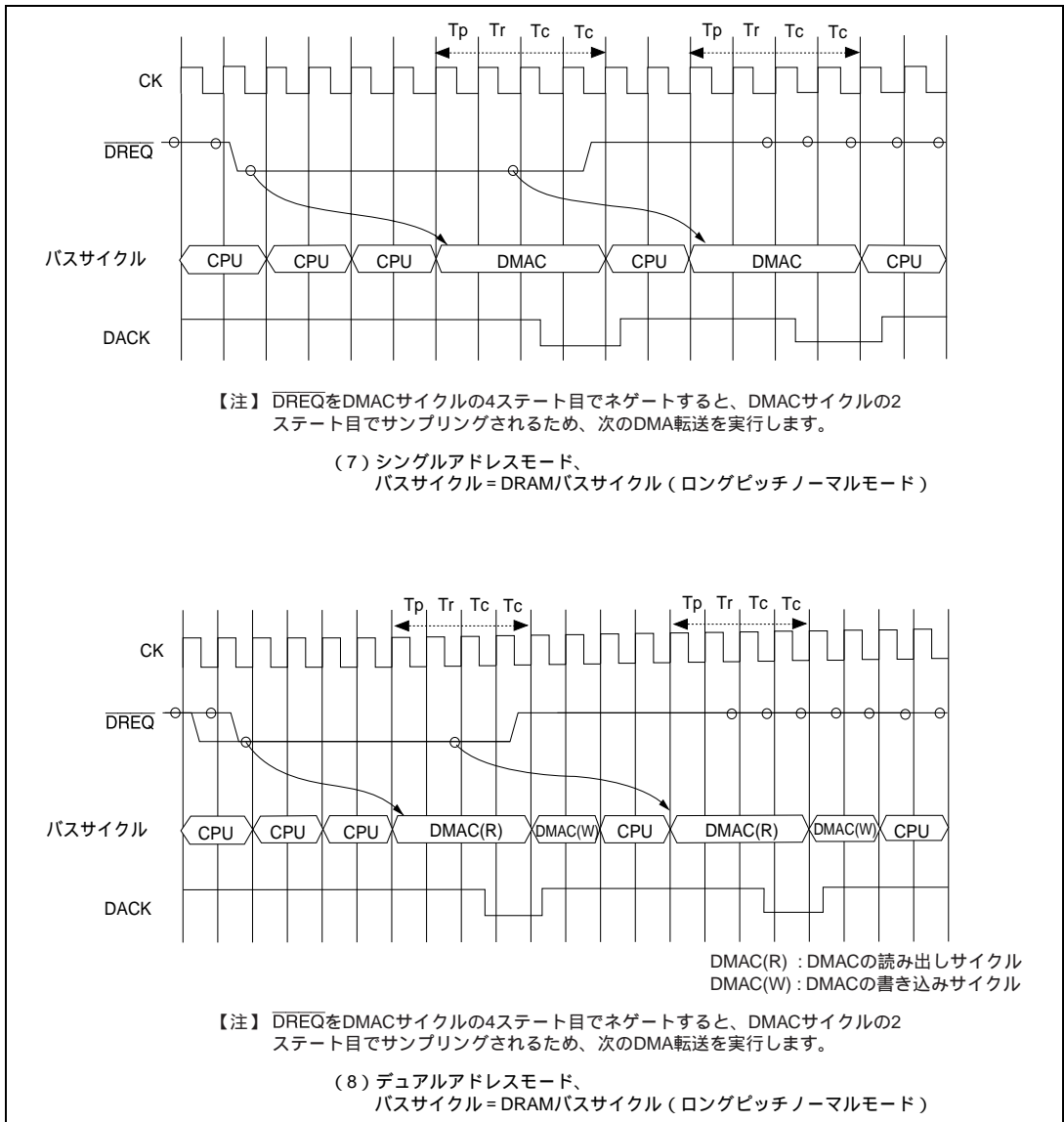

図 9.13 (e)サイクルスチールモードでの  $\overline{\text{DREQ}}$  サンプリングタイミング  
( $\overline{\text{DREQ}}$  レベル検出、DACK アクティブローで出力)

### (b) バーストモードでの $\overline{\text{DREQ}}$ 端子のサンプリングタイミング

バーストモードでは、 $\overline{\text{DREQ}}$  入力をエッジで検出する場合とレベルで検出する場合とでは、サンプリングタイミングが異なります。

$\overline{\text{DREQ}}$  入力をエッジで検出する場合、一度  $\overline{\text{DREQ}}$  信号の立ち下がりエッジが検出されると、その後は、 $\overline{\text{DREQ}}$  端子の状態にかかわらず、転送終了条件が満たされるまで DMA 転送が継続されます。この間、サンプリングは行われません。転送終了後は、DMA チャンネルコントロールレジスタ (CHCR)

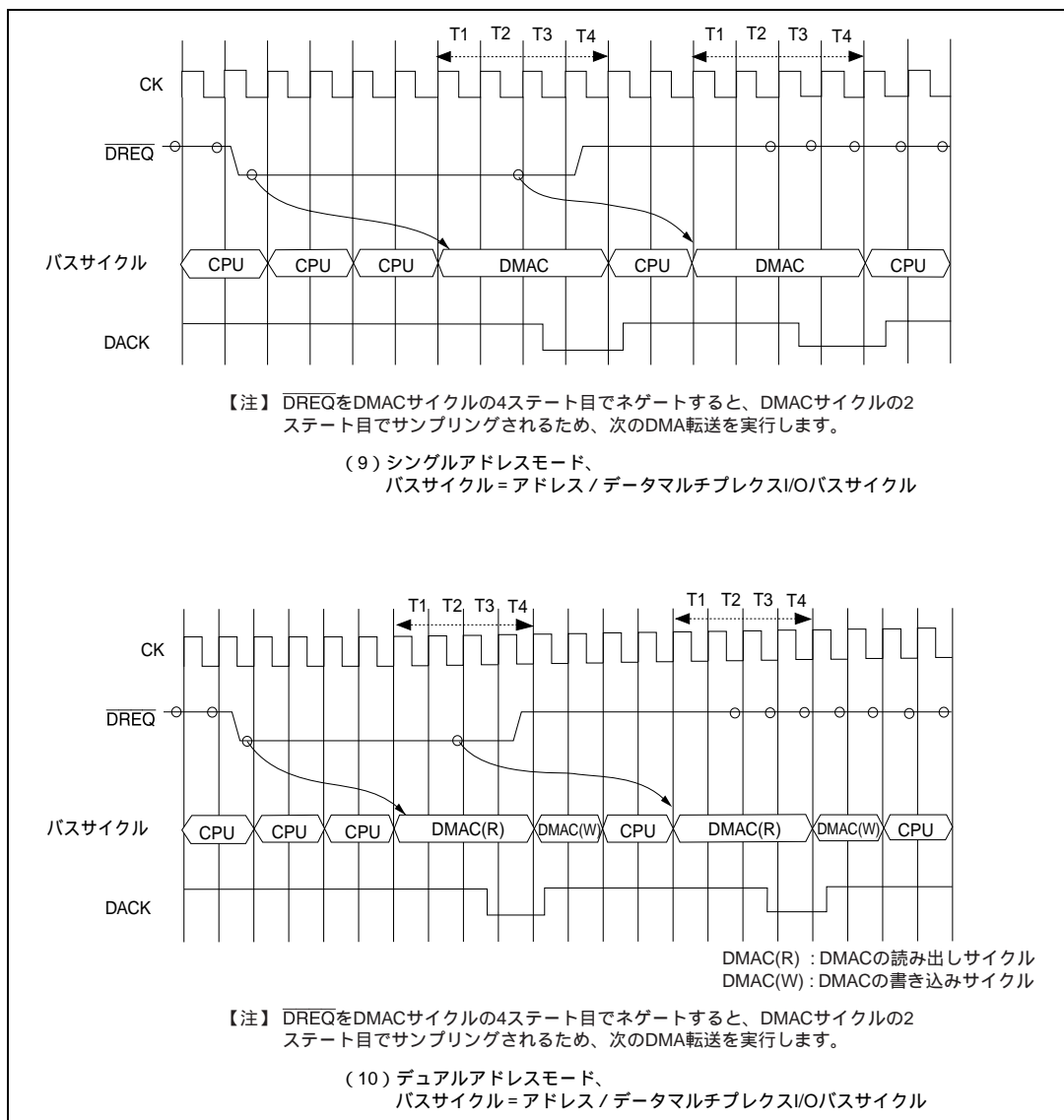

の TE ビットがクリアされると、再び 1 ステートごとにサンプリングが行われます。

$\overline{\text{DREQ}}$  入力をレベルで検出する場合、一度  $\overline{\text{DREQ}}$  入力検出されると、シングルアドレスモードの場合、次のサンプリングは CPU または DMAC のバスサイクルの切れ目ごとに行われます。デュアルアドレスモードの場合、次のサンプリングは DMAC のリードサイクルの先頭ごとに行われます。シングルアドレスモードでもデュアルアドレスモードでも、 $\overline{\text{DREQ}}$  入力検出されなくなったら、その後のサンプリングは 1 ステートごとに行われます。

図 9.14、図 9.15 に、バーストモードで  $\overline{\text{DREQ}}$  入力をローレベルで検出する場合の  $\overline{\text{DREQ}}$  端子のサンプリングタイミングを示します。



図 9.14 バーストモードでの  $\overline{\text{DREQ}}$  端子のサンプリングタイミング  
(シングルアドレス、 $\overline{\text{DREQ}}$  レベル検出、DACK アクティブロー、1 バスサイクル = 2 ステート)



図 9.15 バーストモードでの  $\overline{\text{DREQ}}$  端子のサンプリングタイミング  
(デュアルアドレス、 $\overline{\text{DREQ}}$  レベル検出、DACK アクティブロー、  
リードサイクル時に DACK 出力、1 バスサイクル = 2 ステート)

### 9.3.6 DMA 転送終了

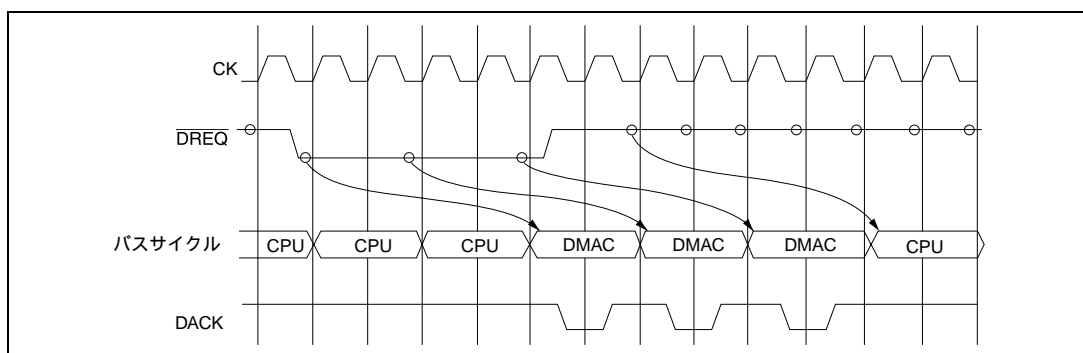
DMA 転送の終了条件は、1 チャンネルずつの終了と全チャンネル同時の終了とで違います。

#### (1) チャンネルごとの転送終了条件

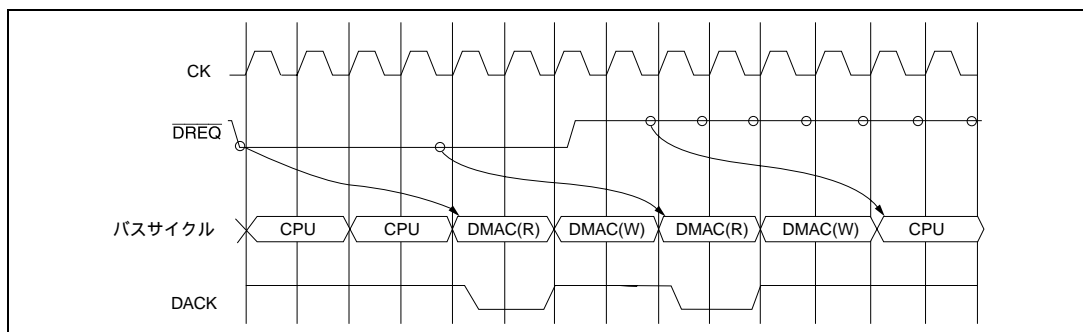
以下のいずれかの条件が満たされると、対応するチャンネルだけが転送を終了します。

- DMA トランスファカウンタレジスタ (TCR) の値が 0 になる
- DMA チャンネルコントロールレジスタ (CHCR) の DE ビットが 0 にされる

## 9. ダイレクトメモリアクセスコントローラ (DMAC)

---

### (a) TCR=0 による転送終了

TCR の値が 0 になると、対応するチャンネルの DMA 転送が終了し、CHCR のトランスファエンドフラグビット (TE) がセットされます。このときインタラプトイネーブルビット (IE) がセットされていると、CPU に DMAC 割り込み (DEI) が要求されます。

### (b) CHCR の DE=0 による転送終了

CHCR の DMA イネーブルビット (DE) をクリアすると、対応するチャンネルの DMA 転送が中断されます。この場合には TE ビットはセットされません。

### (2) 全チャンネル同時の転送終了

以下のいずれかの条件が満たされると、すべてのチャンネルが同時に転送を終了します。

- DMA オペレーションレジスタ (DMAOR) の NMI フラグビット (NMIF) またはアドレスエラーフラグビット (AE) が 1 になる
- DMAOR の DMA マスタイネーブルビット (DME) が 0 にされる

### (a) DMAOR の NMIF=1 または AE=1 による転送終了

NMI 割り込みまたは DMAC によるアドレスエラーが発生して、DMAOR の NMIF ビットまたは AE ビットが 1 になると、すべてのチャンネルの DMA 転送が中断されます。中断による直前の転送による DMA ソースアドレスレジスタ (SAR)、DMA デスティネーションレジスタ (DAR)、DMA トランスファカウントレジスタ (TCR) の更新は行われます。この場合には、TE ビットはセットされません。NMI 割り込み例外処理、アドレスエラー例外処理後に転送を再開するには、対応するフラグをクリアします。このとき DE ビットが 1 にセットされていると、そのチャンネルの転送が再開されてしまうので、再開させたくないチャンネルがあれば、DE ビットは 0 にしておく必要があります。

デュアルアドレスモードの場合、最初のリードサイクルでアドレスエラーが発生しても、それに引き続くライトサイクルは実行されてから DMA 転送が中断されます。この最後の転送による SAR、DAR、TCR の更新は行われます。

### (b) DMAOR の DME=0 による転送終了

DMAOR の DME ビットを 0 にクリアすると、全チャンネルの DMA 転送が、現在のバスサイクルの終了後に強制的に中断されます。この場合には TE ビットはセットされません。

## 9.4 使用例

### 9.4.1 内蔵 RAM とメモリマップト外部デバイス間の DMA 転送例

16 ビットインテグレートドタイマパルスユニット (ITU) のチャンネル 0 からのインプットキャプチャ A / コンペアマッチ A 割り込み (IMIA0) を転送要求信号として、内蔵 RAM からメモリマップト外部デバイスにデータを転送する例を考えます。転送は DMAC のチャンネル 3 で行うものとします。表 9.7 に転送条件と各レジスタの設定値を示します。

表 9.7 内蔵 RAM とメモリマップト外部デバイス間転送の転送条件とレジスタ設定値

| 転送条件   | レジスタ  | 設定値       |
|--|-------|-----------|
| 転送元：内蔵 RAM                                   | SAR3  | H'FFFFE00 |
| 転送先：メモリマップト外部デバイス                            | DAR3  | 転送先アドレス   |
| 転送回数：8 回                                     | TCR3  | H'0008    |
| 転送先アドレス：固定                                   | CHCR3 | H'1805    |
| 転送元アドレス：増加                                   |       |           |
| 転送要求元 (転送要求信号)：ITU チャンネル 0 (IMIA0)           |       |           |
| バスモード：サイクルスチール                               |       |           |
| 転送単位：バイト                                     |       |           |
| 転送終了時に DEI 割り込み要求発生<br>(チャンネル 3 の転送許可状態)     | DMAOR | H'0001    |
| チャンネル優先順位：固定 (0>3>2>1)<br>(すべてのチャンネルの転送許可状態) |       |           |

### 9.4.2 内蔵 SCI と外部メモリとの DMA 転送例

内蔵シリアルコミュニケーションインタフェース (SCI) チャンネル 0 の受信データを、DMAC のチャンネル 3 を使って外部メモリに転送する例を考えます。表 9.8 に転送条件と各レジスタの設定値を示します。

表 9.8 内蔵 SCI と外部メモリ間転送の転送条件とレジスタ設定値

| 転送条件   | レジスタ  | 設定値       |
|--|-------|-----------|
| 転送元：内蔵 SCI0 の RDR0                           | SAR3  | H'5FFFE05 |
| 転送先：外部メモリ                                    | DAR3  | 転送先アドレス   |
| 転送回数：64 回                                    | TCR3  | H'0040    |
| 転送先アドレス：増加                                   | CHCR3 | H'4405    |
| 転送元アドレス：固定                                   |       |           |
| 転送要求元 (転送要求信号)：SCI0 (RXI0)                   |       |           |
| バスモード：サイクルスチール                               |       |           |
| 転送単位：バイト                                     |       |           |
| 転送終了時に DEI 割り込み要求発生<br>(チャンネル 3 の転送許可状態)     | DMAOR | H'0001    |
| チャンネル優先順位：固定 (0>3>2>1)<br>(すべてのチャンネルの転送許可状態) |       |           |

## 9. ダイレクトメモリアクセスコントローラ (DMAC)

### 9.4.3 内蔵 A/D 変換器と外部メモリとの DMA 転送例

内蔵 A/D 変換器の A/D 変換結果を、DMAC のチャンネル 3 を使って外部メモリに転送する例を考えます。A/D 変換器は、チャンネル 0 (AN0) からの入力をスキャンモードで A/D 変換しているものとして、表 9.9 に転送条件と各レジスタの設定値を示します。

表 9.9 内蔵 A/D 変換器と外部メモリ間転送の転送条件とレジスタ設定値

| 転送条件   | レジスタ  | 設定値                              |
|--|-------|----------------------------------|
| 転送元：内蔵 A/D 変換器の ADDR A                       | SAR3  | H'5FFFE0<br>(ADDR A H のレジスタアドレス) |
| 転送先：外部メモリ                                    | DAR3  | 転送先アドレス                          |
| 転送回数：16 回                                    | TCR3  | H'0010                           |
| 転送先アドレス：増加                                   | CHCR3 | H'4D0D                           |
| 転送元アドレス：固定                                   |       |                                  |
| 転送要求元 (転送要求信号)：A/D 変換器 (ADI)                 |       |                                  |
| バスモード：サイクルスチール                               |       |                                  |
| 転送単位：ワード                                     |       |                                  |
| 転送終了時に DEI 割り込み要求<br>(チャンネル 3 の転送許可状態)       |       |                                  |
| チャンネル優先順位：固定 (0>3>2>1)<br>(すべてのチャンネルの転送許可状態) | DMAOR | H'0001                           |

## 9.5 使用上の注意

- (1) DMA オペレーションレジスタ (DMAOR) と DMA チャンネルコントロールレジスタ 0 ~ 3 (CHCR0 ~ CHCR3) 以外のレジスタはすべてワードかロングワード単位でアクセスしてください。
- (2) CHCR0 ~ CHCR3 の RS0 ~ RS3 ビットを書き換える場合は、DE ビットを 0 にしてから書き換えてください (CHCR をバイトアクセスによって書き換える場合は、あらかじめ、DE ビットを 0 にして設定しておいてください)。
- (3) DMAC が動作していないときに NMI 割り込みが入力されても、DMAOR の NMIF ビットはセットされません。
- (4) DMAC 転送中の割り込みについて  
DMA 転送中に割り込みが発生した場合、次のような動作をします。
  - (a) NMI 割り込みの場合  
NMI 割り込みが入力されると DMAC は動作を中断して CPU にバス権を返します。CPU はバス権を獲得して割り込み処理を行います。
  - (b) NMI 割り込み以外の場合
    - DMAC のバースト動作時  
バースト動作時、DMAC はバス権を CPU に返しません。したがって、DMAC 動作中に割り込み要求があっても CPU はバス権を得られず割り込み処理を行うことができません。  
DMAC が転送を終了し CPU がバス権を獲得したときに、DMAC 転送中にあった割り込み要

求がクリア\*されずに継続していれば、CPUは割り込み処理を行います。

【注】\*割り込み要求のクリア条件

- ・内蔵周辺モジュールからの割り込み要求の場合、割り込み要因であるフラグをクリアしたとき
  - ・ $\overline{\text{IRQ}}$  (エッジ検出) による割り込み要求の場合、要求元である  $\overline{\text{IRQ}}$  割り込みの処理を CPU が開始したとき
  - ・ $\overline{\text{IRQ}}$  (レベル検出) による割り込み要求の場合、 $\overline{\text{IRQ}}$  割り込み要求信号をハイレベルに戻したとき
  - ・ **DMACのサイクルスチール動作時**  
サイクルスチール動作時、DMACは1転送単位終了するたびにバス権をCPUに戻します。したがって、CPUはバス権を獲得時に要求のある割り込みの処理を行います。
- (5) 次の条件がすべて成立した場合、CPU、DMAC共にバス権を解放したままLSIの動作が停止します。
- ・バスステートコントローラ (BSC) のバスコントロールレジスタ (BCR) のワープレット (WARP) をセット
  - ・DMACがサイクルスチール転送
  - ・CPUが内蔵I/O空間をアクセス (リード/ライト)

### 対策

DMAC をサイクルスチールで起動する場合は、その前に BCR の WARP ビットを 0 に設定し、ノーマルモードにしておいてください。

- (6) SLEEP命令に関する使用上の注意
- (a) 動作内容  
SLEEP命令実行直後にDMACのバスサイクルが入ると、そのDMA転送が正しく行われない場合があります。
- (b) 対策法
- ・SLEEPに入る前にDMACの動作停止 (例えばDMAチャンネルコントロールレジスタ (CHCRn) のDMAイネーブルビット (DE) のクリア) をしてください。
  - ・SLEEP中にDMACを使用する場合は割り込みでSLEEPを解除してからDMACを動作させてください。

なお、DMAC 動作中、CPU が他の処理を行わず DMAC の転送終了を待つような場合には、SLEEP命令を使わず、CPU で CHCRn のトランスファエンドフラグビット (TE) をポーリングするソフトウェアループを使用してください。

- (7)  $\overline{\text{DREQ}}$  のサンプリングについて  
DMAサイクルスチールモードで $\overline{\text{DREQ}}$ をレベル検出に設定すると、DACK出力前に $\overline{\text{DREQ}}$ をサンプリングする場合があります。システム構成によっては余分なDMA転送が実行される場合がありますのでご注意ください。

### 動作

$\overline{\text{DREQ}}$  のサンプリングは図 9.16 のように DMA バスサイクルのステート数にかかわらず、DACK

## 9. ダイレクトメモリアクセスコントローラ (DMAC)

が出力される DMA バスサイクルの前のバスサイクル終了後 3 ステート目のクロック (CK) の立ち上がりエッジの直前でを行います。

したがって、DACK が DMA バスサイクルの 3 ステート以降に出力する場合、DACK 出力前に  $\overline{\text{DREQ}}$  をサンプリングします。



図 9.16  $\overline{\text{DREQ}}$  のサンプリング点

特に図 9.17 のように、DMA バスサイクルが DRAM へのフルアクセスのときや、リフレッシュが発生する場合には、上記のように DACK が出力される前に  $\overline{\text{DREQ}}$  がサンプリングされますので注意が必要です。この現象は、DRAM を使用するシステム (リフレッシュイネーブル) において、DMA サイクルスチールモードで  $\overline{\text{DREQ}}$  をレベル検出に設定して、下記のいずれかの転送を行うときに発生します。

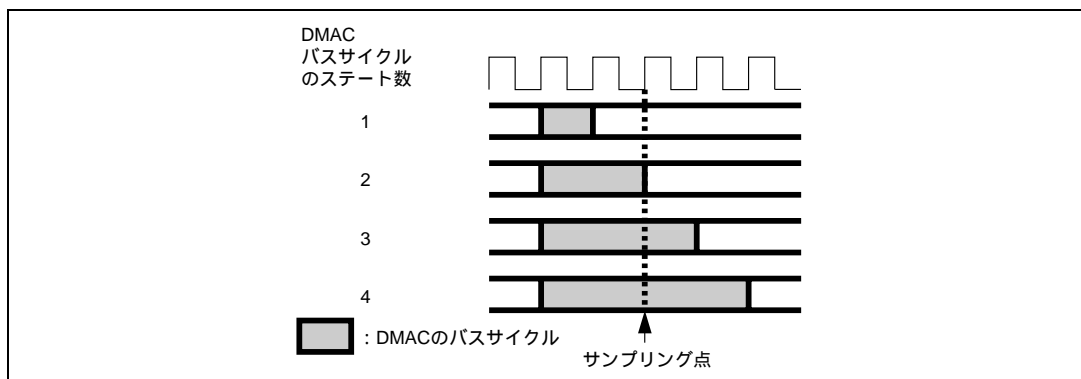

図 9.17 DACK 出力前に  $\overline{\text{DREQ}}$  をサンプリングする例

- シングルアドレスモードで、  
DACK付デバイス メモリ (DRAMに限らない)
- シングルアドレスモードで、DRAM DACK 付デバイス
- デュアルアドレスモードで、DACK を書き込み時に出力
- デュアルアドレスモードで、DACK を読み出し時に出力し DRAM をソースとして DMA 転送を実行

対策

上記のように余分に DMA 転送が行われることを防ぐには  $\overline{\text{DREQ}}$  をエッジ検出として使用し、次の転送要求に相当するエッジが DACK 出力以降に発生するシステム構成にしてください。

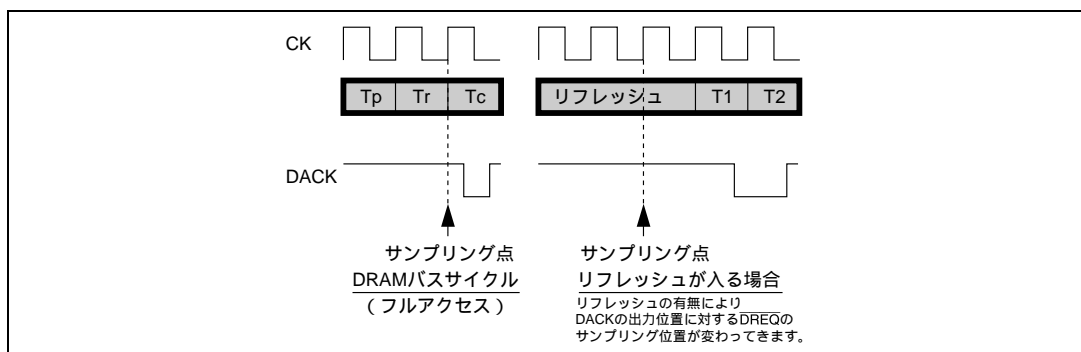
- (8)  $\overline{\text{DREQ}}$  入力割り当てられている端子をピンファンクションコントローラ (PFC) の設定で汎用入力端子に機能を設定し、ローを入力した状態で、
  - (a) チャンネルコントロールレジスタ (CHCR<sub>n</sub>) の設定を、 $\overline{\text{DREQ}}$  の立ち下がりエッジで  $\overline{\text{DREQ}}$  入力を検出するように設定
  - (b) ピンファンクションコントローラ (PFC) の設定で、 $\overline{\text{DREQ}}$  入力割り当てられている端子を、汎用入力から  $\overline{\text{DREQ}}$  入りに機能設定の順で操作を行った場合、(b) の設定を行った直後に  $\overline{\text{DREQ}}$  の立ち下がりエッジを検出し、DMA 転送要求を受け付けます。そのため、汎用入力から機能を切り替えて  $\overline{\text{DREQ}}$  入力を利用する際には、 $\overline{\text{DREQ}}$  入力割り当てられている端子をハイレベルにした状態でピンファンクションコントローラ (PFC) の設定を  $\overline{\text{DREQ}}$  入りに設定してください。

## 9. ダイレクトメモリアクセスコントローラ (DMAC)

---



---

## 10. 16 ビットインテグレートドタイマパルスユニット (ITU)

---

### 10.1 概要

本 LSI は、5 チャンネルの 16 ビットタイマにより構成される 16 ビットインテグレートドタイマパルスユニット (ITU) を内蔵しています。

#### 10.1.1 特長

ITU には、次のような特長があります。

- 最大 12 種類のパルス出力または最大 10 種類のパルス入力処理が可能
- 各チャンネル 2 本、合計 10 本のジェネラルレジスタ (GR) を持ち、各レジスタ独立にアウトプットコンペア/インプットキャプチャの機能設定が可能
- 各チャンネルとも 8 種類のカウント入力クロックを選択可能  
内部クロック：、 /2、 /4、 /8  
外部クロック：TCLKA、TCLKB、TCLKC、TCLKD
- 各チャンネルとも次の動作モードを設定可能
  - コンペアマッチによる波形出力：0 出力 / 1 出力 / トグル出力が選択可能 (チャンネル 2 は 0 出力 / 1 出力が可能)
  - インプットキャプチャ機能：立ち上がりエッジ / 立ち下がりエッジ / 両エッジ検出が選択可能
  - カウンタクリア機能：コンペアマッチ / インプットキャプチャによるカウンタクリアが可能
  - 同期動作：複数のタイマカウンタ (TCNT) への同時書き込みが可能  
コンペアマッチ / インプットキャプチャによる同時クリアが可能  
カウンタの同期動作による各レジスタの同期入出力が可能
  - PWM モード：任意デューティの PWM 出力が可能  
同期動作と組み合わせることにより、最大 5 相の PWM 出力が可能
- チャンネル 2 は位相計数モードを設定可能
  - 2 相エンコーダのカウント数の自動計測が可能
- チャンネル 3、4 は次の動作モードを設定可能
  - リセット同期 PWM モード：チャンネル 3、4 を組み合わせることにより、正相・逆相の PWM 波形を 3 相出力可能
  - 相補 PWM モード：チャンネル 3、4 を組み合わせることにより、正相・逆相がノンオーバーラップの関係にある PWM 波形を 3 相出力可能

## 10. 16ビットインテグレートドタイムパルスユニット (ITU)

---

- バッファ動作：インプットキャプチャレジスタのダブルバッファ構成が可能  
アウトプットコンペアレジスタの自動書き換えが可能
- 内部 16 ビットバスによる高速アクセス  
TCNT、GR、およびバッファレジスタ (BR) の16ビットレジスタに対して、16ビットバスによる高速アクセスが可能
- 15 種類の割り込み要因  
各チャンネルともコンペアマッチ/インプットキャプチャ兼用割り込み×2要因、オーバフロー割り込み×1要因があり、それぞれ独立に要求可能
- ダイレクトメモリアクセスコントローラ (DMAC) の起動が可能  
チャンネル0~3のコンペアマッチ/インプットキャプチャ兼用割り込み (1本×4チャンネル) により、DMACの起動が可能
- プログラマブルタイミングパターンコントローラ (TPC) の出力トリガを生成可能  
チャンネル0~3のコンペアマッチ/インプットキャプチャ信号をTPC の出力トリガとして使用可能

10. 16 ビットインテグレートドタイマパルスユニット (ITU)

ITU の機能一覧を表 10.1 に示します。

表 10.1 ITU の機能一覧

| 項目                                     | チャンネル 0   | チャンネル 1   | チャンネル 2   | チャンネル 3   | チャンネル 4   |
|--|---|---|---|---|---|
| カウントクロック                               | 内部クロック： 、 /2、 /4、 /8<br>外部クロック：TCLKA、 TCLKB、 TCLKC、 TCLKD から独立に選択可      |   |   |   |   |
| ジェネラルレジスタ(アウトプットコンペア/インプットキャプチャ兼用レジスタ) | GRA0、 GRB0  | GRA1、 GRB1  | GRA2、 GRB2  | GRA3、 GRB3  | GRA4、 GRB4  |
| バッファレジスタ                               | —   | —   | —   | BRA3、 BRB3  | BRA4、 BRB4  |
| 入出力端子                                  | TIOCA0、 TIOCB0  | TIOCA1、 TIOCB1  | TIOCA2、 TIOCB2  | TIOCA3、 TIOCB3  | TIOCA4、 TIOCB4  |
| 出力端子                                   | —   | —   | —   | —   | TOCXA4、 TOCXB4  |
| カウンタクリア機能                              | GRA0/GRB0 のコンペアマッチまたはインプットキャプチャ   | GRA1/GRB1 のコンペアマッチまたはインプットキャプチャ   | GRA2/GRB2 のコンペアマッチまたはインプットキャプチャ   | GRA3/GRB3 のコンペアマッチまたはインプットキャプチャ   | GRA4/GRB4 のコンペアマッチまたはインプットキャプチャ   |
| コンペアマッチ出力                              | 0 出力  |   |   |   |   |
|  | 1 出力  |   |   |   |   |
|  | トグル出力   |   | —   |   |   |
| インプットキャプチャ機能                           |   |   |   |   |   |
| 同期動作                                   |   |   |   |   |   |
| PWM モード                                |   |   |   |   |   |
| リセット同期 PWM モード                         | —   | —   | —   |   |   |
| 相補 PWM モード                             | —   | —   | —   |   |   |
| 位相計数モード                                | —   | —   |   | —   | —   |
| バッファ動作                                 | —   | —   | —   |   |   |
| DMAC の起動                               | GRA0 のコンペアマッチまたはインプットキャプチャ  | GRA1 のコンペアマッチまたはインプットキャプチャ  | GRA2 のコンペアマッチまたはインプットキャプチャ  | GRA3 のコンペアマッチまたはインプットキャプチャ  | —   |
| 割り込み要因                                 | 3 要因<br>・コンペアマッチ/インプットキャプチャ A0<br>・コンペアマッチ/インプットキャプチャ B0<br>・オーバフロ<br>— | 3 要因<br>・コンペアマッチ/インプットキャプチャ A1<br>・コンペアマッチ/インプットキャプチャ B1<br>・オーバフロ<br>— | 3 要因<br>・コンペアマッチ/インプットキャプチャ A2<br>・コンペアマッチ/インプットキャプチャ B2<br>・オーバフロ<br>— | 3 要因<br>・コンペアマッチ/インプットキャプチャ A3<br>・コンペアマッチ/インプットキャプチャ B3<br>・オーバフロ<br>— | 3 要因<br>・コンペアマッチ/インプットキャプチャ A4<br>・コンペアマッチ/インプットキャプチャ B4<br>・オーバフロ<br>— |

《記号説明》

：可能  
—：不可

## 10. 16ビットインテグレートドタイマパルスユニット (ITU)

### 10.1.2 ブロック図

#### (1) ITUのブロック図(全体図)

ITUのブロック図(全体図)を図10.1に示します。



図 10.1 ITU のブロック図 (全体図)

(2) チャンネル0、1のブロック図

ITUのチャンネル0、1は同一の機能をもっています。チャンネル0、1のブロック図を図10.2に示します。

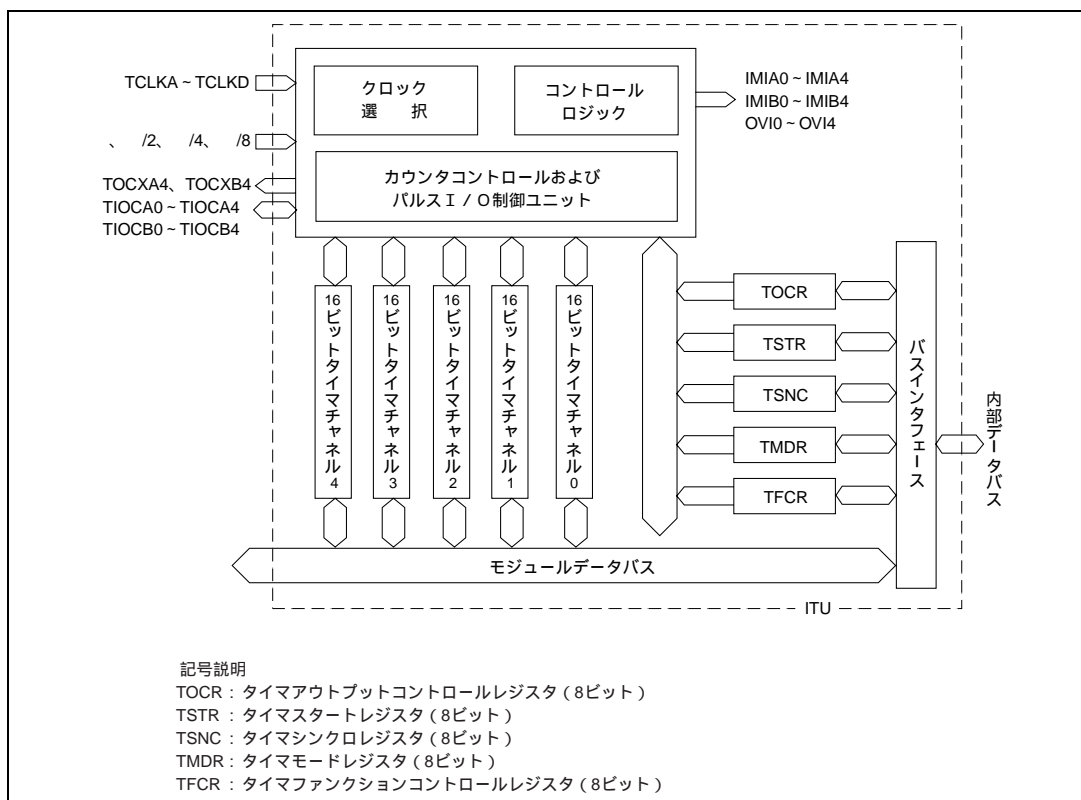

図 10.2 チャンネル0、1のブロック図 (1チャンネル分)

## 10. 16ビットインテグレートドタイマパルスユニット (ITU)

### (3) チャンネル2のブロック図

チャンネル2のブロック図を図10.3に示します。チャンネル2は0出力、1出力のみ可能です。

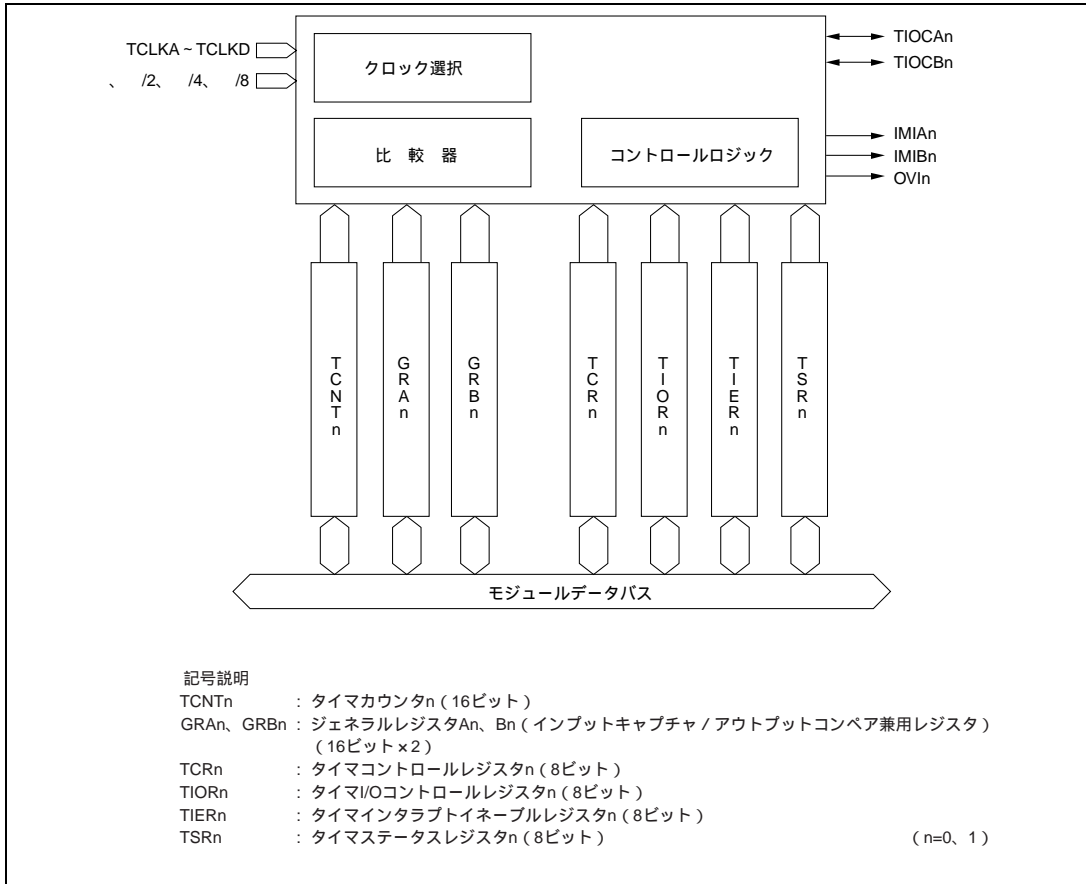

図 10.3 チャンネル2のブロック図

(4) チャンネル3、4のブロック図

チャンネル3のブロック図を図10.4、チャンネル4のブロック図を図10.5に示します。

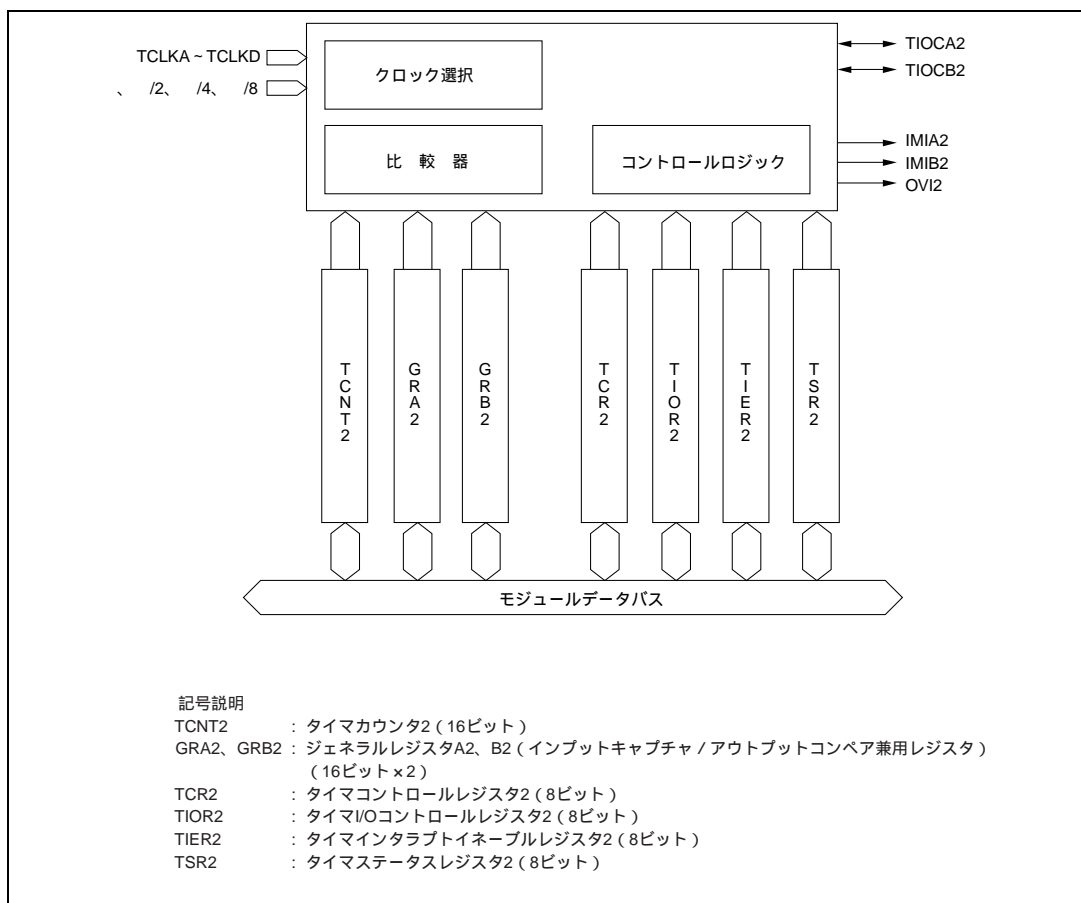

図 10.4 チャンネル3のブロック図

## 10. 16ビットインテグレートドタイマパルスユニット (ITU)



図 10.5 チャンネル4のブロック図

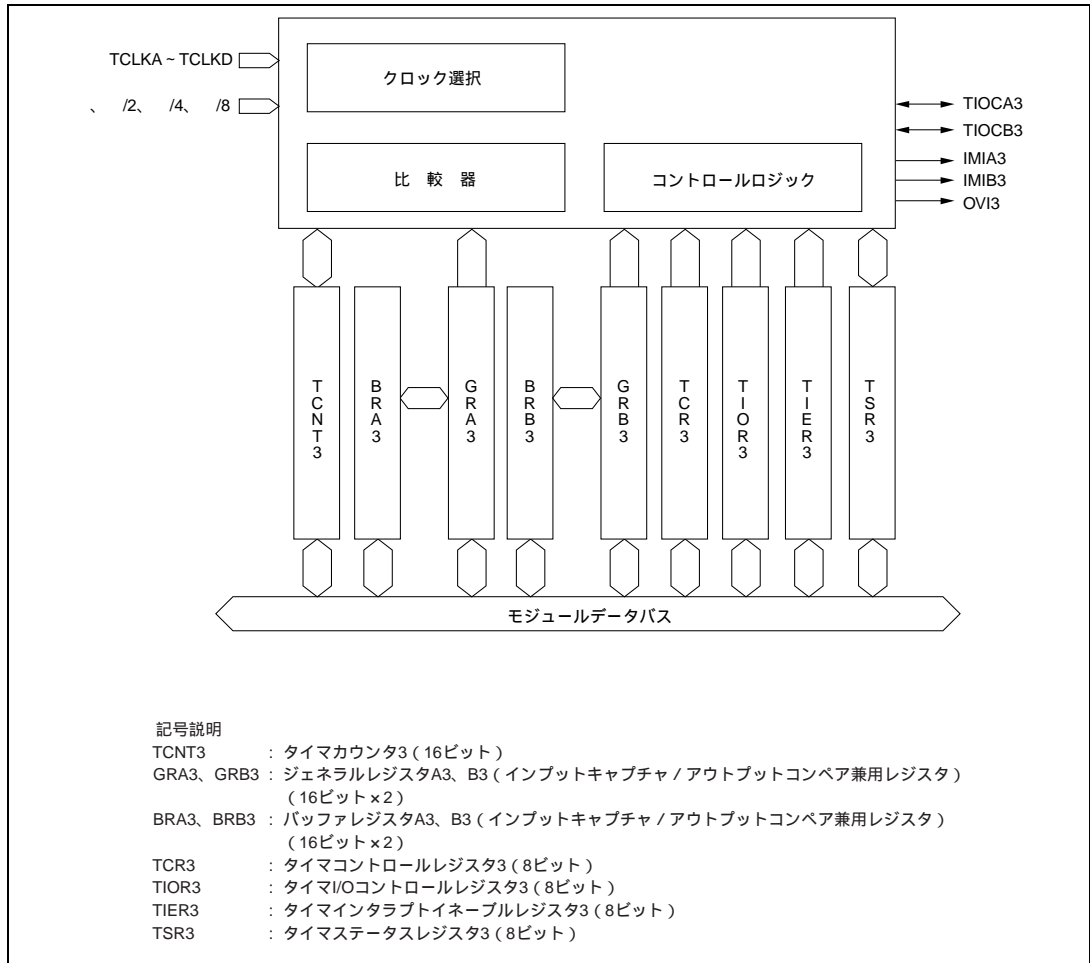

## 10.1.3 端子構成

ITU の端子構成を表 10.2 に示します。これら外部端子の機能は、ITU の設定に合わせてピンファンクションコントローラ (PFC) でも設定してください。詳細は「15. ピンファンクションコントローラ」を参照してください。基本的には、ITU のモード設定後、ピンファンクションコントローラ (PFC) で ITU の端子を設定してください。

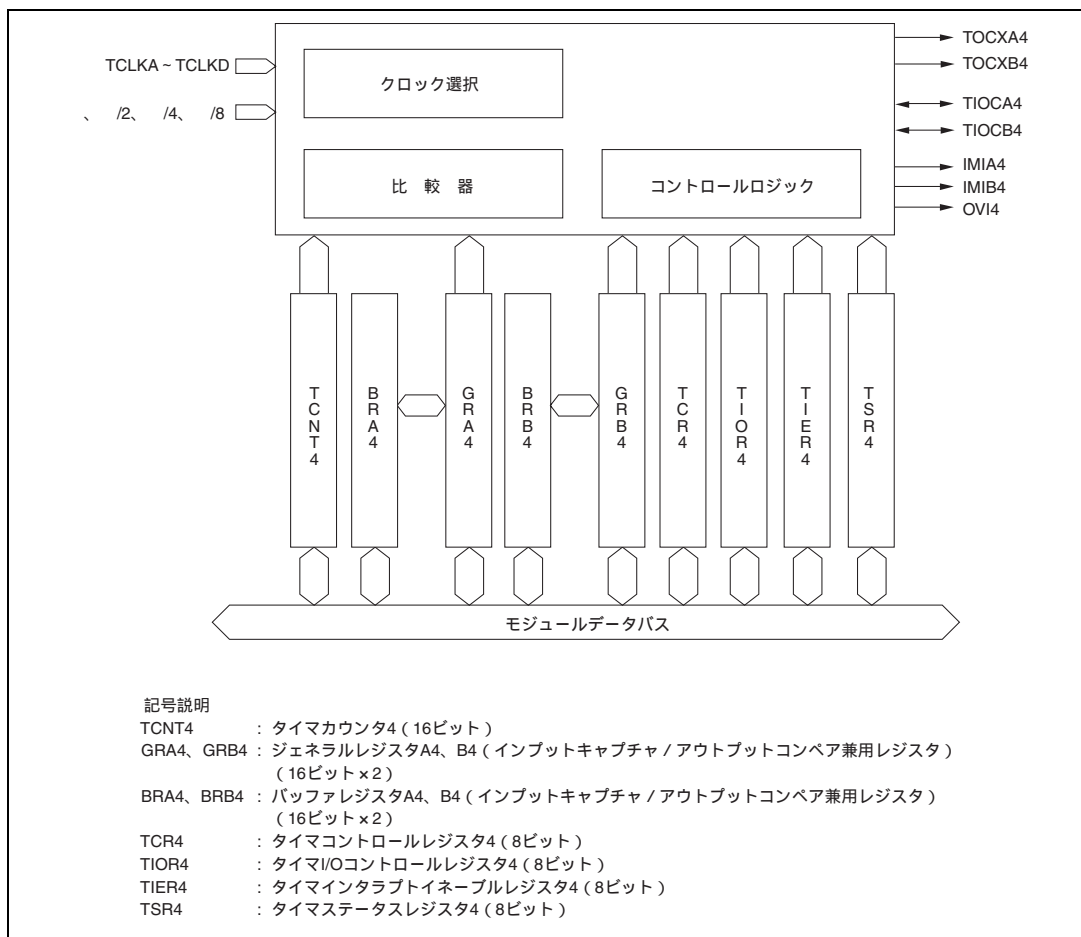
表 10.2 端子構成

| チャンネル | 名称                       | 略称     | 入出力 | 機能  |
|-------|--------------------------|--------|-----|---|
| 共通    | クロック入力 A                 | TCLKA  | 入力  | 外部クロック A 入力端子<br>(位相計数モード時 A 相入力端子)   |
|       | クロック入力 B                 | TCLKB  | 入力  | 外部クロック B 入力端子<br>(位相計数モード時 B 相入力端子)   |
|       | クロック入力 C                 | TCLKC  | 入力  | 外部クロック C 入力端子   |
|       | クロック入力 D                 | TCLKD  | 入力  | 外部クロック D 入力端子   |
| 0     | インプットキャプチャ/アウトプットコンペア A0 | TIOCA0 | 入出力 | GRA0 アウトプットコンペア出力/<br>GRA0 インプットキャプチャ入力/<br>PWM 出力端子 (PWM モード時)                               |
|       | インプットキャプチャ/アウトプットコンペア B0 | TIOCB0 | 入出力 | GRB0 アウトプットコンペア出力/<br>GRB0 インプットキャプチャ入力端子   |
| 1     | インプットキャプチャ/アウトプットコンペア A1 | TIOCA1 | 入出力 | GRA1 アウトプットコンペア出力/<br>GRA1 インプットキャプチャ入力/<br>PWM 出力端子 (PWM モード時)                               |
|       | インプットキャプチャ/アウトプットコンペア B1 | TIOCB1 | 入出力 | GRB1 アウトプットコンペア出力/<br>GRB1 インプットキャプチャ入力端子   |
| 2     | インプットキャプチャ/アウトプットコンペア A2 | TIOCA2 | 入出力 | GRA2 アウトプットコンペア出力/<br>GRA2 インプットキャプチャ入力/<br>PWM 出力端子 (PWM モード時)                               |
|       | インプットキャプチャ/アウトプットコンペア B2 | TIOCB2 | 入出力 | GRB2 アウトプットコンペア出力/<br>GRB2 インプットキャプチャ入力端子   |
| 3     | インプットキャプチャ/アウトプットコンペア A3 | TIOCA3 | 入出力 | GRA3 アウトプットコンペア出力/<br>GRA3 インプットキャプチャ入力/<br>PWM 出力端子 (PWM モード/<br>相補 PWM モード/リセット同期 PWM モード時) |
|       | インプットキャプチャ/アウトプットコンペア B3 | TIOCB3 | 入出力 | GRB3 アウトプットコンペア出力/<br>GRB3 インプットキャプチャ入力/<br>PWM 出力端子 (相補 PWM モード/<br>リセット同期 PWM モード時)         |

## 10. 16 ビットインテグレートドタイマパルスユニット (ITU)

| チャンネル | 名称                       | 略称     | 入出力 | 機能   |
|-------|--------------------------|--------|-----|--|
| 4     | インプットキャプチャ/アウトプットコンペア A4 | TIOCA4 | 入出力 | GRA4 アウトプットコンペア出力 /<br>GRA4 インプットキャプチャ入力 /<br>PWM 出力端子 (PWM モード /<br>相補 PWM モード / リセット同期 PWM モード時) |
|       | インプットキャプチャ/アウトプットコンペア B4 | TIOCB4 | 入出力 | GRB4 アウトプットコンペア出力 /<br>GRB4 インプットキャプチャ入力 /<br>PWM 出力端子 (相補 PWM モード /<br>リセット同期 PWM モード時)           |
|       | アウトプットコンペア XA4           | TOCXA4 | 出力  | PWM 出力端子 (相補 PWM モード /<br>リセット同期 PWM モード時)   |
|       | アウトプットコンペア XB4           | TOCXB4 | 出力  | PWM 出力端子 (相補 PWM モード /<br>リセット同期 PWM モード時)   |

## 10.1.4 レジスタ構成

ITUのレジスタ構成を表10.3に示します。

表 10.3 レジスタ構成

| チャンネル | 名称                   | 略称    | R/W     | 初期値         | アドレス*1                 | アクセス<br>サイズ |
|-------|----------------------|-------|---------|-------------|------------------------|-------------|
| 共通    | タイマスタートレジスタ          | TSTR  | R/W     | H'E0 / H'60 | H'5FFFF00              | 8           |
|       | タイマシンクロレジスタ          | TSNC  | R/W     | H'E0 / H'60 | H'5FFFF01              | 8           |
|       | タイマモードレジスタ           | TMDR  | R/W     | H'80 / H'00 | H'5FFFF02              | 8           |
|       | タイマファンクションコントロールレジスタ | TFCR  | R/W     | H'C0 / H'40 | H'5FFFF03              | 8           |
|       | タイマアウトプットコントロールレジスタ  | TOCR  | R/W     | H'FF / H'7F | H'5FFFF31              | 8           |
| 0     | タイマコントロールレジスタ 0      | TCR0  | R/W     | H'80 / H'00 | H'5FFFF04              | 8           |
|       | タイマI/Oコントロールレジスタ 0   | TIOR0 | R/W     | H'88 / H'08 | H'5FFFF05              | 8           |
|       | タイマインタラプトイネーブルレジスタ 0 | TIER0 | R/W     | H'F8 / H'78 | H'5FFFF06              | 8           |
|       | タイマステータスレジスタ 0       | TSR0  | R/(W)*2 | H'F8 / H'78 | H'5FFFF07              | 8           |
|       | タイマカウンタ 0            | TCNT0 | R/W     | H'00        | H'5FFFF08<br>H'5FFFF09 | 8、16、32     |
|       | ジェネラルレジスタ A0         | GRA0  | R/W     | H'FF        | H'5FFFF0A<br>H'5FFFF0B | 8、16、32     |
|       | ジェネラルレジスタ B0         | GRB0  | R/W     | H'FF        | H'5FFFF0C<br>H'5FFFF0D | 8、16        |
| 1     | タイマコントロールレジスタ 1      | TCR1  | R/W     | H'80 / H'00 | H'5FFFF0E              | 8           |
|       | タイマI/Oコントロールレジスタ 1   | TIOR1 | R/W     | H'88 / H'08 | H'5FFFF0F              | 8           |
|       | タイマインタラプトイネーブルレジスタ 1 | TIER1 | R/W     | H'F8 / H'78 | H'5FFFF10              | 8           |
|       | タイマステータスレジスタ 1       | TSR1  | R/(W)*2 | H'F8 / H'78 | H'5FFFF11              | 8           |
|       | タイマカウンタ 1            | TCNT1 | R/W     | H'00        | H'5FFFF12<br>H'5FFFF13 | 8、16        |
|       | ジェネラルレジスタ A1         | GRA1  | R/W     | H'FF        | H'5FFFF14<br>H'5FFFF15 | 8、16、32     |
|       | ジェネラルレジスタ B1         | GRB1  | R/W     | H'FF        | H'5FFFF16<br>H'5FFFF17 | 8、16、32     |
| 2     | タイマコントロールレジスタ 2      | TCR2  | R/W     | H'80 / H'00 | H'5FFFF18              | 8           |
|       | タイマI/Oコントロールレジスタ 2   | TIOR2 | R/W     | H'88 / H'08 | H'5FFFF19              | 8           |
|       | タイマインタラプトイネーブルレジスタ 2 | TIER2 | R/W     | H'F8 / H'78 | H'5FFFF1A              | 8           |
|       | タイマステータスレジスタ 2       | TSR2  | R/(W)*2 | H'F8 / H'78 | H'5FFFF1B              | 8           |
|       | タイマカウンタ 2            | TCNT2 | R/W     | H'00        | H'5FFFF1C<br>H'5FFFF1D | 8、16、32     |

## 10. 16 ビットインテグレートドタイムパルスユニット (ITU)

| チャンネル       | 名称                   | 略称    | R/W     | 初期値         | アドレス*1    | アクセス<br>サイズ |      |
|-------------|----------------------|-------|---------|-------------|-----------|-------------|------|
| 2           | ジェネラルレジスタ A2         | GRA2  | R/W     | H'FF        | H'5FFFF1E | 8、16、32     |      |
|             |                      |       |         |             | H'5FFFF1F |             |      |
|             | ジェネラルレジスタ B2         | GRB2  | R/W     | H'FF        | H'5FFFF20 |             | 8、16 |
|             |                      |       |         |             | H'5FFFF21 |             |      |
| 3           | タイムコントロールレジスタ 3      | TCR3  | R/W     | H'80 / H'00 | H'5FFFF22 | 8           |      |
|             | タイムI/O コントロールレジスタ 3  | TIOR3 | R/W     | H'88 / H'08 | H'5FFFF23 | 8           |      |
|             | タイムインタラプティネーブルレジスタ 3 | TIER3 | R/W     | H'F8 / H'78 | H'5FFFF24 | 8           |      |
|             | タイムステータスレジスタ 3       | TSR3  | R/(W)*2 | H'F8 / H'78 | H'5FFFF25 | 8           |      |
|             | タイムカウンタ 3            | TCNT3 | R/W     | H'00        | H'5FFFF26 | 8、16        |      |
|             |                      |       |         |             | H'5FFFF27 |             |      |
|             | ジェネラルレジスタ A3         | GRA3  | R/W     | H'FF        | H'5FFFF28 | 8、16、32     |      |
|             |                      |       |         |             | H'5FFFF29 |             |      |
|             | ジェネラルレジスタ B3         | GRB3  | R/W     | H'FF        | H'5FFFF2A | 8、16、32     |      |
|             |                      |       |         |             | H'5FFFF2B |             |      |
|             | バッファレジスタ A3          | BRA3  | R/W     | H'FF        | H'5FFFF2C | 8、16、32     |      |
|             |                      |       |         |             | H'5FFFF2D |             |      |
| バッファレジスタ B3 | BRB3                 | R/W   | H'FF    | H'5FFFF2E   | 8、16、32   |             |      |
|             |                      |       |         | H'5FFFF2F   |           |             |      |
| 4           | タイムコントロールレジスタ 4      | TCR4  | R/W     | H'80 / H'00 | H'5FFFF32 | 8           |      |
|             | タイムI/O コントロールレジスタ 4  | TIOR4 | R/W     | H'88 / H'08 | H'5FFFF33 | 8           |      |
|             | タイムインタラプティネーブルレジスタ 4 | TIER4 | R/W     | H'F8 / H'78 | H'5FFFF34 | 8           |      |
|             | タイムステータスレジスタ 4       | TSR4  | R/(W)*2 | H'F8 / H'78 | H'5FFFF35 | 8           |      |
|             | タイムカウンタ 4            | TCNT4 | R/W     | H'00        | H'5FFFF36 | 8、16        |      |
|             |                      |       |         |             | H'5FFFF37 |             |      |
|             | ジェネラルレジスタ A4         | GRA4  | R/W     | H'FF        | H'5FFFF38 | 8、16、32     |      |
|             |                      |       |         |             | H'5FFFF39 |             |      |
|             | ジェネラルレジスタ B4         | GRB4  | R/W     | H'FF        | H'5FFFF3A | 8、16、32     |      |
|             |                      |       |         |             | H'5FFFF3B |             |      |
|             | バッファレジスタ A4          | BRA4  | R/W     | H'FF        | H'5FFFF3C | 8、16、32     |      |
|             |                      |       |         |             | H'5FFFF3D |             |      |
| バッファレジスタ B4 | BRB4                 | R/W   | H'FF    | H'5FFFF3E   | 8、16、32   |             |      |
|             |                      |       |         | H'5FFFF3F   |           |             |      |

【注】 \*1 A27～A24 ビットと A8～A0 ビットの値のみ有効で、A23～A9 ビットは無視されます。レジスタアドレスの詳細は「8.3.5 エリアの説明」を参照してください。

\*2 フラグをクリアするために 0 のみ書き込むことができます。

## 10.2 レジスタの説明

### 10.2.1 タイマスタートレジスタ (TSTR)

|      |    |   |   |      |      |      |      |      |
|------|----|---|---|------|------|------|------|------|
| ビット: | 7  | 6 | 5 | 4    | 3    | 2    | 1    | 0    |
|      |    |   |   | STR4 | STR3 | STR2 | STR1 | STR0 |
| 初期値: | 不定 | 1 | 1 | 0    | 0    | 0    | 0    | 0    |
| R/W: |    |   |   | R/W  | R/W  | R/W  | R/W  | R/W  |

タイマスタートレジスタ (TSTR) は 8 ビットの読み出し / 書き込み可能なレジスタで、チャンネル 0~4 のタイマカウンタ (TCNT) を動作させるか、停止させるかを選択します。

TSTR はリセット、またはスタンバイモード時に、H'E0 または H'60 に初期化されます。

#### ビット 7~5: 予約ビット

ビット 7 を読み出すとデータは不定で、ビット 6、5 を読み出すと、常に 1 が読み出されます。書き込む値は、ビット 7 へは 0 または 1 に、ビット 6、5 へは常に 1 にしてください。

#### ビット 4: カウンタスタート 4 (STR4)

タイマカウンタ 4 (TCNT4) を動作させるか、停止させるかを選択します。

| ビット 4 | 説明               |       |
|-------|------------------|-------|
| STR4  |                  |       |
| 0     | TCNT4 のカウント動作は停止 | (初期値) |
| 1     | TCNT4 はカウント動作    |       |

#### ビット 3: カウンタスタート 3 (STR3)

タイマカウンタ 3 (TCNT3) を動作させるか、停止させるかを選択します。

| ビット 3 | 説明               |       |
|-------|------------------|-------|
| STR3  |                  |       |
| 0     | TCNT3 のカウント動作は停止 | (初期値) |
| 1     | TCNT3 はカウント動作    |       |

#### ビット 2: カウンタスタート 2 (STR2)

タイマカウンタ 2 (TCNT2) を動作させるか、停止させるかを選択します。

| ビット 2 | 説明               |       |
|-------|------------------|-------|
| STR2  |                  |       |
| 0     | TCNT2 のカウント動作は停止 | (初期値) |
| 1     | TCNT2 はカウント動作    |       |

## 10. 16ビットインテグレートドタイマパルスユニット (ITU)

### ビット1: カウンタスタート1 (STR1)

タイマカウンタ1 (TCNT1) を動作させるか、停止させるかを選択します。

| ビット1 | 説明                     |
|------|------------------------|
| STR1 |                        |
| 0    | TCNT1 のカウント動作は停止 (初期値) |
| 1    | TCNT1 はカウント動作          |

### ビット0: カウンタスタート0 (STR0)

タイマカウンタ0 (TCNT0) を動作させるか、停止させるかを選択します。

| ビット0 | 説明                     |
|------|------------------------|
| STR0 |                        |
| 0    | TCNT0 のカウント動作は停止 (初期値) |
| 1    | TCNT0 はカウント動作          |

## 10.2.2 タイマシンクロレジスタ (TSNC)

|      |    |   |   |       |       |       |       |       |
|------|----|---|---|-------|-------|-------|-------|-------|
| ビット: | 7  | 6 | 5 | 4     | 3     | 2     | 1     | 0     |
|      |    |   |   | SYNC4 | SYNC3 | SYNC2 | SYNC1 | SYNC0 |
| 初期値: | 不定 | 1 | 1 | 0     | 0     | 0     | 0     | 0     |
| R/W: |    |   |   | R/W   | R/W   | R/W   | R/W   | R/W   |

タイマシンクロレジスタ (TSNC) は8ビットの読み出し/書き込み可能なレジスタで、チャンネル0~4を独立動作させるか、同期動作させるかを選択します。対応するビットを1にセットしたチャンネルが同期動作を行います。

TSNC はリセット、またはスタンバイモード時に、H'E0 または H'60 に初期化されます。

### ビット7~5: 予約ビット

ビット7を読み出すとデータは不定で、ビット6、5を読み出すと、常に1が読み出されます。書き込む値は、ビット7へは0または1に、ビット6、5へは常に1にしてください。

### ビット4: タイマ同期4 (SYNC4)

チャンネル4を独立動作させるか、同期動作させるかを選択します。

| ビット4  | 説明   |
|-------|--|
| SYNC4 |  |
| 0     | チャンネル4のタイマカウンタ (TCNT4) は独立動作 (TCNT4 のプリセット/クリアは他チャンネルと無関係) (初期値) |
| 1     | チャンネル4 は同期動作<br>TCNT4 の同期プリセット/同期クリアが可能                          |

## 10. 16 ビットインテグレートドタイマパルスユニット (ITU)

### ビット 3 : タイマ同期 3 (SYNC3)

チャンネル 3 を独立動作させるか、同期動作させるかを選択します。

| ビット 3 | 説明   |
|-------|--|
| SYNC3 |  |
| 0     | チャンネル 3 のタイマカウンタ (TCNT3) は独立動作 (TCNT3 のプリセット / クリアは他チャンネルと無関係) (初期値) |
| 1     | チャンネル 3 は同期動作<br>TCNT3 の同期プリセット / 同期クリアが可能                           |

### ビット 2 : タイマ同期 2 (SYNC2)

チャンネル 2 を独立動作させるか、同期動作させるかを選択します。

| ビット 2 | 説明   |
|-------|--|
| SYNC2 |  |
| 0     | チャンネル 2 のタイマカウンタ (TCNT2) は独立動作 (TCNT2 のプリセット / クリアは他チャンネルと無関係) (初期値) |
| 1     | チャンネル 2 は同期動作<br>TCNT2 の同期プリセット / 同期クリアが可能                           |

### ビット 1 : タイマ同期 1 (SYNC1)

チャンネル 1 を独立動作させるか、同期動作させるかを選択します。

| ビット 1 | 説明   |
|-------|--|
| SYNC1 |  |
| 0     | チャンネル 1 のタイマカウンタ (TCNT1) は独立動作 (TCNT1 のプリセット / クリアは他チャンネルと無関係) (初期値) |
| 1     | チャンネル 1 は同期動作<br>TCNT1 の同期プリセット / 同期クリアが可能                           |

### ビット 0 : タイマ同期 0 (SYNC0)

チャンネル 0 を独立動作させるか、同期動作させるかを選択します。

| ビット 0 | 説明   |
|-------|--|
| SYNC0 |  |
| 0     | チャンネル 0 のタイマカウンタ (TCNT0) は独立動作 (TCNT0 のプリセット / クリアは他チャンネルと無関係) (初期値) |
| 1     | チャンネル 0 は同期動作<br>TCNT0 の同期プリセット / 同期クリアが可能                           |

## 10.2.3 タイマモードレジスタ (TMDR)

|      |    |     |      |      |      |      |      |      |
|------|----|-----|------|------|------|------|------|------|
| ビット: | 7  | 6   | 5    | 4    | 3    | 2    | 1    | 0    |
|      |    | MDF | FDIR | PWM4 | PWM3 | PWM2 | PWM1 | PWM0 |
| 初期値: | 不定 | 0   | 0    | 0    | 0    | 0    | 0    | 0    |
| R/W: |    | R/W | R/W  | R/W  | R/W  | R/W  | R/W  | R/W  |

タイマモードレジスタ (TMDR) は 8 ビットの読み出し / 書き込み可能なレジスタで、チャンネル 0 ~ 4 の PWM モードの設定、チャンネル 2 の位相計数モードの設定およびオーバフローフラグ (OVF) のセット条件の設定を行います。

TMDR はリセット、またはスタンバイモード時に、H'80 または H'00 に初期化されます。

## ビット 7: 予約ビット

読み出すとデータは不定で、書き込む値は 0 または 1 にしてください。

## ビット 6: 位相計数モード (MDF)

チャンネル 2 を通常動作させるか、位相計数モードで動作させるかを選択します。

| ビット 6 | 説明                  |
|-------|---------------------|
| MDF   |                     |
| 0     | チャンネル 2 は通常動作 (初期値) |
| 1     | チャンネル 2 は位相計数モード    |

MDF ビットを 1 にセットして位相計数モードにすると、タイマカウンタ 2 (TCNT2) はアップ / ダウンカウンタ、TCLKA、TCLKB 端子がカウンタクロック入力端子となります。タイマカウンタ 2 (TCNT2) は TCLKA、TCLKB 端子の立ち上がり (↑) / 立ち下がり (↓) の両エッジでカウントされ、アップ / ダウンカウント方向は次のようになります。

| カウント方向   | ダウンカウント |   |   |   | アップカウント |   |   |   |
|----------|---------|---|---|---|---------|---|---|---|
| TCLKA 端子 | ↑       | H | ↓ | L | ↓       | H | ↑ | L |
| TCLKB 端子 | L       | ↑ | H | ↓ | H       | ↓ | L | ↑ |

H: ハイレベル

L: ローレベル

位相計数モードでは、タイマコントロールレジスタ 2 (TCR2) の CKEG1、CKEG0 ビットによる外部クロックエッジの選択、および TPSC2 ~ TPSC0 ビットによるカウンタクロックの選択は無効となり、上記の位相計数モードの動作が優先されます。

ただし、TCR2 の CCLR1、CCLR0 ビットによるカウンタクリア条件の設定、タイマ I/O コントロールレジスタ 2 (TIOR2)、タイマインタラプトイネーブルレジスタ 2 (TIER2)、タイマステータスレジスタ 2 (TSR2) のコンペアマッチ / インพุットキャプチャ機能と割り込みの設定は位相計数モードでも有効です。



## 10. 16 ビットインテグレートドタイマパルスユニット (ITU)

### ビット 5 : フラグディレクション (FDIR)

タイマステータスレジスタ 2 (TSR2) の OVF のセット条件を設定します。本ビットの設定は、チャンネル 2 がいずれのモードで動作していても有効となります。

| ビット 5 | 説明  |
|-------|---|
| FDIR  |   |
| 0     | TSR2 の OVF は、TCNT2 がオーバフローまたはアンダフローしたときに 1 にセット (初期値) |
| 1     | TSR2 の OVF は、TCNT2 がオーバフローしたときに 1 にセット                |

### ビット 4 : PWM モード 4 (PWM4)

チャンネル 4 を通常動作させるか、PWM モードで動作させるかを選択します。

| ビット 4 | 説明                  |
|-------|---------------------|
| PWM4  |                     |
| 0     | チャンネル 4 は通常動作 (初期値) |
| 1     | チャンネル 4 は PWM モード   |

PWM4 ビットを 1 にセットして PWM モードにすると、TIOCA4 端子は PWM 出力端子となり、ジェネラルレジスタ A4 (GRA4) のコンペアマッチで 1 出力、ジェネラルレジスタ B4 (GRB4) のコンペアマッチで 0 出力となります。

タイマファンクションコントロールレジスタ (TFCR) の CMD1、CMD0 ビットにより相補 PWM モードまたはリセット同期 PWM モードが設定されているとき、本ビットの設定は無効となり、CMD1、CMD0 ビットの設定が優先されます。

### ビット 3 : PWM モード 3 (PWM3)

チャンネル 3 を通常動作させるか、PWM モードで動作させるかを選択します。

| ビット 3 | 説明                  |
|-------|---------------------|
| PWM3  |                     |
| 0     | チャンネル 3 は通常動作 (初期値) |
| 1     | チャンネル 3 は PWM モード   |

PWM3 ビットを 1 にセットして PWM モードにすると、TIOCA3 端子は PWM 出力端子となり、ジェネラルレジスタ A3 (GRA3) のコンペアマッチで 1 出力、ジェネラルレジスタ B3 (GRB3) のコンペアマッチで 0 出力となります。

タイマファンクションコントロールレジスタ (TFCR) の CMD1、CMD0 ビットにより相補 PWM モードまたはリセット同期 PWM モードが設定されているとき、本ビットの設定は無効となり、CMD1、CMD0 ビットの設定が優先されます。

## 10. 16ビットインテグレートドタイマパルスユニット (ITU)

---

### ビット2 : PWM モード2 (PWM2)

チャンネル2を通常動作させるか、PWMモードで動作させるかを選択します。

| ビット2 | 説明                |
|------|-------------------|
| PWM2 |                   |
| 0    | チャンネル2は通常動作 (初期値) |
| 1    | チャンネル2はPWMモード     |

PWM2ビットを1にセットしてPWMモードにすると、TIOCA2端子はPWM出力端子となり、ジェネラルレジスタA2 (GRA2)のコンペアマッチで1出力、ジェネラルレジスタB2 (GRB2)のコンペアマッチで0出力となります。

### ビット1 : PWM モード1 (PWM1)

チャンネル1を通常動作させるか、PWMモードで動作させるかを選択します。

| ビット1 | 説明                |
|------|-------------------|
| PWM1 |                   |
| 0    | チャンネル1は通常動作 (初期値) |
| 1    | チャンネル1はPWMモード     |

PWM1ビットを1にセットしてPWMモードにすると、TIOCA1端子はPWM出力端子となり、ジェネラルレジスタA1 (GRA1)のコンペアマッチで1出力、ジェネラルレジスタB1 (GRB1)のコンペアマッチで0出力となります。

### ビット0 : PWM モード0 (PWM0)

チャンネル0を通常動作させるか、PWMモードで動作させるかを選択します。

| ビット0 | 説明                |
|------|-------------------|
| PWM0 |                   |
| 0    | チャンネル0は通常動作 (初期値) |
| 1    | チャンネル0はPWMモード     |

PWM0ビットを1にセットしてPWMモードにすると、TIOCA0端子はPWM出力端子となり、ジェネラルレジスタA0 (GRA0)のコンペアマッチで1出力、ジェネラルレジスタB0 (GRB0)のコンペアマッチで0出力となります。

## 10.2.4 タイマファンクションコントロールレジスタ (TFCR)

|      |    |   |      |      |      |      |      |      |
|------|----|---|------|------|------|------|------|------|
| ビット: | 7  | 6 | 5    | 4    | 3    | 2    | 1    | 0    |
|      |    |   | CMD1 | CMD0 | BFB4 | BFA4 | BFB3 | BFA3 |
| 初期値: | 不定 | 1 | 0    | 0    | 0    | 0    | 0    | 0    |
| R/W: |    |   | R/W  | R/W  | R/W  | R/W  | R/W  | R/W  |

タイマファンクションコントロールレジスタ (TFCR) は 8 ビットの読み出し / 書き込み可能なレジスタで、チャンネル 3、4 の相補 PWM モード / リセット同期 PWM モードの設定、およびバッファ動作の設定を行います。

TFCR はリセット、またはスタンバイモード時に、H'0 または H'40 に初期化されます。

## ビット 7、6: 予約ビット

ビット 7 を読み出すとデータは不定で、ビット 6 を読み出すと常に 1 が読み出されます。書き込む値は、ビット 7 へは 0 または 1 に、ビット 6 へは常に 1 にしてください。

## ビット 5、4: コンビネーションモード 1、0 (CMD1、CMD0)

チャンネル 3、4 を通常動作させるか、相補 PWM モードまたはリセット同期 PWM モードで動作させるかを選択します。

| ビット 5 | ビット 4 | 説明                                 |
|-------|-------|------------------------------------|
| CMD1  | CMD0  |                                    |
| 0     | 0     | チャンネル 3、4 は通常動作 (初期値)              |
|       | 1     | チャンネル 3、4 は通常動作                    |
| 1     | 0     | チャンネル 3、4 を組み合わせ、相補 PWM モードで動作     |
|       | 1     | チャンネル 3、4 を組み合わせ、リセット同期 PWM モードで動作 |

相補 PWM モード、およびリセット同期 PWM モードの設定は、使用するタイマカウンタ (TCNT) を停止させた状態で行ってください。

本ビットにより、相補 PWM モードまたはリセット同期 PWM モードに設定した場合、タイマモードレジスタ (TMDR) の PWM4、PWM3 ビットによる PWM モードの設定より優先されます。なお、相補 PWM モード、リセット同期 PWM モードの設定とタイマシンクロレジスタ (TSNC) の SYNC4、SYNC3 ビットによる同期動作の設定は同時に有効となりますが、相補 PWM モードを設定したときは、チャンネル 3 とチャンネル 4 を同期動作に設定 (TSNC の SYNC4 ビットと SYNC3 ビットを共に 1 にセット) しないでください。

## ビット 3: バッファ動作 B4 (BFB4)

チャンネル 4 のジェネラルレジスタ B4 (GRB4) を通常動作とするか、GRB4 とバッファレジスタ B4 (BRB4) を組み合わせてバッファ動作とするかを設定します。

| ビット 3 | 説明                  |
|-------|---------------------|
| BFB4  |                     |
| 0     | GRB4 は通常動作 (初期値)    |
| 1     | GRB4 と BRB4 はバッファ動作 |

## 10. 16ビットインテグレートドタイムパルスユニット (ITU)

---

### ビット2：バッファ動作 A4 (BFA4)

チャンネル4のジェネラルレジスタ A4 (GRA4) を通常動作とするか、GRA4 とバッファレジスタ A4 (BRA4) を組み合わせてバッファ動作とするかを設定します。

| ビット2<br>BFA4 | 説明                  |
|--------------|---------------------|
| 0            | GRA4 は通常動作 (初期値)    |
| 1            | GRA4 と BRA4 はバッファ動作 |

### ビット1：バッファ動作 B3 (BFB3)

チャンネル3のジェネラルレジスタ B3 (GRB3) を通常動作とするか、GRB3 とバッファレジスタ B3 (BRB3) を組み合わせてバッファ動作とするかを設定します。

| ビット1<br>BFB3 | 説明                  |
|--------------|---------------------|
| 0            | GRB3 は通常動作 (初期値)    |
| 1            | GRB3 と BRB3 はバッファ動作 |

### ビット0：バッファ動作 A3 (BFA3)

チャンネル3のジェネラルレジスタ A3 (GRA3) を通常動作とするか、GRA3 とバッファレジスタ A3 (BRA3) を組み合わせてバッファ動作とするかを設定します。

| ビット0<br>BFA3 | 説明                  |
|--------------|---------------------|
| 0            | GRA3 は通常動作 (初期値)    |
| 1            | GRA3 と BRA3 はバッファ動作 |

## 10.2.5 タイマアウトプットコントロールレジスタ (TOCR)

|      |    |   |   |   |   |   |      |      |
|------|----|---|---|---|---|---|------|------|
| ビット: | 7  | 6 | 5 | 4 | 3 | 2 | 1    | 0    |
|      |    |   |   |   |   |   | OLS4 | OLS3 |
| 初期値: | 不定 | 1 | 1 | 1 | 1 | 1 | 1    | 1    |
| R/W: |    |   |   |   |   |   | R/W  | R/W  |

タイマアウトプットコントロールレジスタ (TOCR) は、8 ビットの読み出し / 書き込み可能なレジスタで、相補 PWM モード / リセット同期 PWM モード出力のレベル反転を行います。

OLS4 および OLS3 ビットの設定は、リセット同期 PWM モードまたは相補 PWM モードを設定しているときのみ有効となります。他の出力状態では、これらのビットの設定は無効です。

TOCR はリセット、またはスタンバイモード時に H'FF または H'7F に初期化されます。

## ビット 7~2 : 予約ビット

ビット 7 を読み出すとデータは不定で、ビット 6~2 を読み出すと常に 1 が読み出されます。書き込む値は、ビット 7 へは 0 または 1 に、ビット 6~2 へは常に 1 にしてください。

## ビット 1 : 出力レベルセレクト 4 (OLS4)

リセット同期 PWM モードまたは相補 PWM モード出力のレベルを選択します。

| ビット 1 | 説明                               |
|-------|----------------------------------|
| OLS4  |                                  |
| 0     | TIOCA3、TIOCA4、TIOCB4 は反転出力       |
| 1     | TIOCA3、TIOCA4、TIOCB4 は直接出力 (初期値) |

## ビット 0 : 出力レベルセレクト 3 (OLS3)

リセット同期 PWM モードまたは相補 PWM モード出力のレベルを選択します。

| ビット 0 | 説明                               |
|-------|----------------------------------|
| OLS3  |                                  |
| 0     | TIOCB3、TOCXA4、TOCXB4 は反転出力       |
| 1     | TIOCB3、TOCXA4、TOCXB4 は直接出力 (初期値) |

## 10. 16ビットインテグレートドタイマパルスユニット (ITU)

### 10.2.6 タイマカウンタ (TCNT)

タイマカウンタ (TCNT) は 16 ビットのカウンタです。ITU には、各チャンネル 1 本、計 5 本の TCNT があります。

| チャンネル | 略称    | 機能                                       |
|-------|-------|--|
| 0     | TCNT0 | アップカウンタ                                  |
| 1     | TCNT1 |  |
| 2     | TCNT2 | 位相計数モード：アップ / ダウンカウンタ<br>上記以外：アップカウンタ    |
| 3     | TCNT3 | 相補 PWM モード：アップ / ダウンカウンタ<br>上記以外：アップカウンタ |
| 4     | TCNT4 |  |

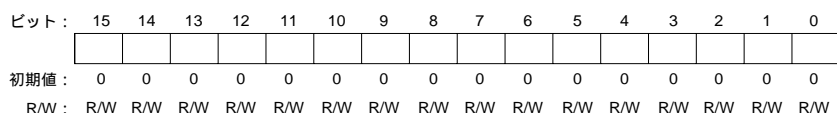

TCNT は 16 ビットの読み出し / 書き込み可能なレジスタで、入力したクロックによりカウント動作を行います。入力するクロックは、タイマコントロールレジスタ (TCR) の TPSC2 ~ TPSC0 ビットにより選択します。

TCNT0、TCNT1 はアップカウント動作を行います。TCNT2 は位相計数モード時、また TCNT3、TCNT4 は相補 PWM モード時、アップ / ダウンカウント動作を行い、それ以外の場合はアップカウント動作します。

TCNT は、対応するジェネラルレジスタ A、B (GRA、GRB) とのコンペアマッチ、または GRA、GRB へのインプットキャプチャにより H'0000 にクリアすることができます (カウンタクリア機能)。

TCNT がオーバーフロー (H'FFFF H'0000) すると、対応するチャンネルのタイマステータスレジスタ (TSR) のオーバーフローフラグ (OVF) が 1 にセットされます。

TCNT がアンダフロー (H'0000 H'FFFF) すると、対応するチャンネルの TSR の OVF が 1 にセットされます。

TCNT は CPU と内部 16 ビットバスで接続されており、ワード / バイト単位の読み出し / 書き込みが可能です。

TCNT はリセット、またはスタンバイモード時に H'0000 に初期化されます。

## 10.2.7 ジェネラルレジスタ A、B (GRA、GRB)

ジェネラルレジスタ (GR) は、16 ビットのレジスタです。ITU には、各チャンネル 2 本、計 10 本のジェネラルレジスタがあります。

| チャンネル | 略称        | 機能   |
|-------|-----------|--|
| 0     | GRA0、GRB0 | アウトプットコンペア / インプットキャプチャ兼用レジスタ  |
| 1     | GRA1、GRB1 |  |
| 2     | GRA2、GRB2 |  |
| 3     | GRA3、GRB3 |  |
| 4     | GRA4、GRB4 | アウトプットコンペア / インプットキャプチャ兼用レジスタ。バッファレジスタ (BRA、BRB) と組み合わせることにより、バッファ動作設定可能 |

|      |     |     |     |     |     |     |     |     |     |     |     |     |     |     |     |     |
|------|-----|-----|-----|-----|-----|-----|-----|-----|-----|-----|-----|-----|-----|-----|-----|-----|
| ビット: | 15  | 14  | 13  | 12  | 11  | 10  | 9   | 8   | 7   | 6   | 5   | 4   | 3   | 2   | 1   | 0   |
| 初期値: | 1   | 1   | 1   | 1   | 1   | 1   | 1   | 1   | 1   | 1   | 1   | 1   | 1   | 1   | 1   | 1   |
| R/W: | R/W | R/W | R/W | R/W | R/W | R/W | R/W | R/W | R/W | R/W | R/W | R/W | R/W | R/W | R/W | R/W |

GR は 16 ビットの読み出し / 書き込み可能なレジスタで、アウトプットコンペアレジスタとインプットキャプチャレジスタの両方の機能をもっています。機能の切り替えは、タイマ I/O コントロールレジスタ (TIOR) により行います。

アウトプットコンペアレジスタとして使用しているときは、GRA/GRB の値とタイマカウンタ (TCNT) の値は常に比較されています。両者の値が一致 (コンペアマッチ) すると、タイマステータスレジスタ (TSR) の IMFA/IMFB ビットが 1 にセットされます。TIOR によりコンペアマッチ出力を設定することができます。

インプットキャプチャレジスタとして使用しているときは、外部からのインプットキャプチャ信号を検出して、TCNT の値を格納します。このとき対応する TSR の IMFA/IMFB ビットが 1 にセットされます。インプットキャプチャ信号の検出エッジは TIOR により行います。

PWM モード、相補 PWM モード、またはリセット同期 PWM モードに設定されている場合には、TIOR の設定は無視されます。

GR は CPU と内部 16 ビットバスで接続されており、ワード / バイト単位の読み出し / 書き込みが可能です。

GR はリセット、またはスタンバイモード時にアウトプットコンペアレジスタ (端子出力なし) に設定され、H'FFFF に初期化されます。

## 10. 16 ビットインテグレートドタイムパルスユニット (ITU)

### 10.2.8 バッファレジスタ A、B (BRA、BRB)

バッファレジスタ (BR) は、16 ビットのレジスタです。ITU には、チャンネル 3、4 に各 2 本、計 4 本のバッファレジスタがあります。

| チャンネル | 略称        | 機能  |
|-------|-----------|---|
| 3     | BRA3、BRB3 | バッファ動作時に使用<br>・対応する GRA、GRB がアウトプットコンペアレジスタのときアウトプットコンペアバッファレジスタとして機能し、コンペアマッチにより BRA、BRB の値を GRA、GRB に自動転送可能 |
| 4     | BRA4、BRB4 | ・対応する GRA、GRB がインプットキャプチャレジスタのときインプットキャプチャバッファレジスタとして機能し、インプットキャプチャ時に、それまで格納されていた GRA、GRB の値を BRA、BRB に自動転送可能 |

|      |     |     |     |     |     |     |     |     |     |     |     |     |     |     |     |     |
|------|-----|-----|-----|-----|-----|-----|-----|-----|-----|-----|-----|-----|-----|-----|-----|-----|
| ビット: | 15  | 14  | 13  | 12  | 11  | 10  | 9   | 8   | 7   | 6   | 5   | 4   | 3   | 2   | 1   | 0   |
|      |     |     |     |     |     |     |     |     |     |     |     |     |     |     |     |     |
| 初期値: | 1   | 1   | 1   | 1   | 1   | 1   | 1   | 1   | 1   | 1   | 1   | 1   | 1   | 1   | 1   | 1   |
| R/W: | R/W | R/W | R/W | R/W | R/W | R/W | R/W | R/W | R/W | R/W | R/W | R/W | R/W | R/W | R/W | R/W |

BR は、16 ビットの読み出し / 書き込み可能なレジスタで、バッファ動作設定時に使用されます。バッファ動作の設定はタイムファンクションコントロールレジスタ (TF CR) の BFB4、BFA4、BFB3、および BFA3 ビットにより独立に行うことができます。

BR はジェネラルレジスタ (GR) と対になって機能し、GR がアウトプットコンペアレジスタに設定されているときはアウトプットコンペアバッファレジスタとして、また GR がインプットキャプチャレジスタとして設定されているときはインプットキャプチャバッファレジスタとして機能します。

BR は CPU と内部 16 ビットバスで接続されており、ワード / バイト単位の読み出し / 書き込みが可能です。

BR は、リセット、またはスタンバイモード時に H'FFFF に初期化されます。



## 10.2.9 タイマコントロールレジスタ (TCR)

タイマコントロールレジスタ (TCR) は 8 ビットのレジスタです。ITU には、各チャンネル 1 本、計 5 本の TCR があります。

| チャンネル | 略称   | 機能  |
|-------|------|---|
| 0     | TCR0 | TCR は TCNT の制御を行います。各チャンネルの TCR は同一の機能をもっています。チャンネル 2 を位相計数モードに設定したとき、TCR2 の CKEG1、CKEG0 ビットおよび TPSC2 ~ TPSC0 ビットの設定は無効となります。 |
| 1     | TCR1 |   |
| 2     | TCR2 |   |
| 3     | TCR3 |   |
| 4     | TCR4 |   |

|      |    |       |       |       |       |       |       |       |
|------|----|-------|-------|-------|-------|-------|-------|-------|
| ビット: | 7  | 6     | 5     | 4     | 3     | 2     | 1     | 0     |
|      |    | CCLR1 | CCLR0 | CKEG1 | CKEG0 | TPSC2 | TPSC1 | TPSC0 |
| 初期値: | 不定 | 0     | 0     | 0     | 0     | 0     | 0     | 0     |
| R/W: |    | R/W   | R/W   | R/W   | R/W   | R/W   | R/W   | R/W   |

TCR は 8 ビットの読み出し / 書き込み可能なレジスタで、タイマカウンタ (TCNT) のカウンタクロックの選択、外部クロック選択時のエッジの選択、およびカウンタクリア要因の選択を行います。TCR はリセット、またはスタンバイモード時に、H'80 または H'00 に初期化されます。

## ビット 7: 予約ビット

読み出すとデータは不定です。書き込む値は、0 または 1 にしてください。

## ビット 6、5: カウンタクリア 1、0 (CCLR1、CCLR0)

TCNT のカウンタクリア要因を選択します。

| ビット 6 | ビット 5 | 説明   |
|-------|-------|--|
| CCLR1 | CCLR0 |  |
| 0     | 0     | TCNT のクリア禁止 (初期値)                              |
|       | 1     | GRA のコンペアマッチ / インพุットキャプチャ*1 で TCNT をクリア       |
| 1     | 0     | GRB のコンペアマッチ / インพุットキャプチャ*1 で TCNT をクリア       |
|       | 1     | 同期クリア。同期動作*2 をしている他のタイマのカウンタクリアに同期して TCNT をクリア |

【注】 \*1 GR がアウトプットコンペアレジスタとして機能しているとき、コンペアマッチにより、クリアされます。

GR がインพุットキャプチャレジスタとして機能しているとき、インพุットキャプチャによりクリアされます。

\*2 同期動作の設定はタイマシンクロレジスタ (TSNC) により行います。

## 10. 16ビットインテグレートドタイマパルスユニット (ITU)

### ビット4、3：クロックエッジ1、0 (CKEG1、CKEG0)

外部クロック選択時に、外部クロックの入力エッジを選択します。

| ビット4  | ビット3  | 説明                      |
|-------|-------|-------------------------|
| CKEG1 | CKEG0 |                         |
| 0     | 0     | 立ち上がりエッジでカウント (初期値)     |
|       | 1     | 立ち下がりエッジでカウント           |
| 1     | —     | 立ち上がり / 立ち下がりの両エッジでカウント |

チャンネル2が位相計数モードに設定されているとき、TCR2のCKEG1、CKEG0ビットの設定は無効になり、位相計数モードの動作が優先されます。

### ビット2～0：タイマプリスケラ2～0 (TPSC2～TPSC0)

TCNTのカウントクロックを選択します。

| ビット2  | ビット1  | ビット0  | 説明                       |
|-------|-------|-------|--------------------------|
| TPSC2 | TPSC1 | TPSC0 |                          |
| 0     | 0     | 0     | 内部クロック： でカウント (初期値)      |
|       |       | 1     | 内部クロック： /2でカウント          |
|       | 1     | 0     | 内部クロック： /4でカウント          |
|       |       | 1     | 内部クロック： /8でカウント          |
| 1     | 0     | 0     | 外部クロック A：TCLKA 端子入力でカウント |
|       |       | 1     | 外部クロック B：TCLKB 端子入力でカウント |
|       | 1     | 0     | 外部クロック C：TCLKC 端子入力でカウント |
|       |       | 1     | 外部クロック D：TCLKD 端子入力でカウント |

TPSC2ビットを0にクリアして内部クロックを選択した場合、クロックの立ち下がりエッジでカウントされます。また、TPSC2ビットを1にセットして外部クロックを選択した場合、カウントエッジはCKEG1、CKEG0ビットの設定に従います。

チャンネル2が位相計数モードに設定されているとき (タイマモードレジスタ (TMDR) のMDFビット=1)、TCR2のTPSC2～TPSC0ビットの設定は無効となり、位相計数モードの動作が優先されます。

## 10.2.10 タイマ I/O コントロールレジスタ (TIOR)

タイマ I/O コントロールレジスタ (TIOR) は 8 ビットのレジスタです。ITU には、各チャンネル 1 本、計 5 本の TIOR があります。

| チャンネル | 略称    | 機能  |
|-------|-------|---|
| 0     | TIOR0 | TIOR は GR の制御を行います。PWM モード時、一部機能が異なります。チャンネル 3、4 を相補 PWM モード / リセット同期 PWM モードに設定したとき、TIOR3、TIOR4 の設定は無効となります。 |
| 1     | TIOR1 |   |
| 2     | TIOR2 |   |
| 3     | TIOR3 |   |
| 4     | TIOR4 |   |

|      |    |      |      |      |   |      |      |      |
|------|----|------|------|------|---|------|------|------|
| ビット: | 7  | 6    | 5    | 4    | 3 | 2    | 1    | 0    |
|      |    | IOB2 | IOB1 | IOB0 |   | IOA2 | IOA1 | IOA0 |
| 初期値: | 不定 | 0    | 0    | 0    | 1 | 0    | 0    | 0    |
| R/W: |    | R/W  | R/W  | R/W  |   | R/W  | R/W  | R/W  |

TIOR は 8 ビットの読み出し / 書き込み可能なレジスタで、ジェネラルレジスタ A (GRA)、ジェネラルレジスタ B (GRB) をアウトプットコンペアレジスタとして使用するか、インプットキャプチャレジスタとして使用するかを選択します。また TIOCA、TIOCB 端子の機能を選択します。アウトプットコンペアレジスタを選択した場合は出力設定を選択し、インプットキャプチャレジスタを選択した場合はインプットキャプチャ信号の入力エッジを選択します。

TIOR はリセット、またはスタンバイモード時に、H'88 または H'08 に初期化されます。

## ビット 7: 予約ビット

読み出すとデータは不定です。書き込む値は、0 または 1 にしてください。

## 10. 16ビットインテグレートドタイムパルスユニット (ITU)

ビット6～4 : I/O コントロール B2～0 (IOB2～IOB0)

GRB の機能を選択します。

| ビット6 | ビット5 | ビット4 | 説明                      |   |
|------|------|------|-------------------------|---|
| IOB2 | IOB1 | IOB0 |                         |   |
| 0    | 0    | 0    | GRB はアウトプット<br>コンペアレジスタ | コンペアマッチによる端子出力禁止<br>(初期値)   |
|      |      | 1    |                         | GRB のコンペアマッチで0出力* <sup>1</sup>                                    |
|      | 1    | 0    |                         | GRB のコンペアマッチで1出力* <sup>1</sup>                                    |
|      |      | 1    |                         | GRB のコンペアマッチでトグル出力<br>(チャンネル2のみ1出力)* <sup>1</sup> 、* <sup>2</sup> |
| 1    | 0    | 0    | GRB はインプットキャプチャレジスタ     | 立ち上がりエッジでGRBヘインプットキャプチャ   |
|      |      | 1    |                         | 立ち下がりエッジでGRBヘインプットキャプチャ   |
|      | 1    | 0    |                         | 立ち上がり/立ち下がり両エッジでインプットキャプチャ  |
|      |      | 1    |                         |   |

【注】 \*1 リセット後、最初のコンペアマッチが発生するまでの出力値は0です。

\*2 チャンネル2はコンペアマッチによるトグル出力機能がありません。この設定にすると自動的に1出力が選択されます。

ビット3 : 予約ビット

読み出すと常に1が読み出されます。書き込む値も常に1にしてください。

ビット2～0 : I/O コントロール A2～0 (IOA2～IOA0)

GRA の機能を選択します。

| ビット2 | ビット1 | ビット0 | 説明                      |   |
|------|------|------|-------------------------|---|
| IOA2 | IOA1 | IOA0 |                         |   |
| 0    | 0    | 0    | GRA はアウトプット<br>コンペアレジスタ | コンペアマッチによる端子出力禁止<br>(初期値)   |
|      |      | 1    |                         | GRA のコンペアマッチで0出力* <sup>1</sup>                                    |
|      | 1    | 0    |                         | GRA のコンペアマッチで1出力* <sup>1</sup>                                    |
|      |      | 1    |                         | GRA のコンペアマッチでトグル出力<br>(チャンネル2のみ1出力)* <sup>1</sup> 、* <sup>2</sup> |
| 1    | 0    | 0    | GRA はインプットキャプチャレジスタ     | 立ち上がりエッジでGRAヘインプットキャプチャ   |
|      |      | 1    |                         | 立ち下がりエッジでGRAヘインプットキャプチャ   |
|      | 1    | 0    |                         | 立ち上がり/立ち下がり両エッジでインプットキャプチャ  |
|      |      | 1    |                         |   |

【注】 \*1 リセット後、最初のコンペアマッチが発生するまでの出力値は0です。

\*2 チャンネル2はコンペアマッチによるトグル出力機能がありません。この設定にすると自動的に1出力が選択されます。

### 10.2.11 タイマステータスレジスタ (TSR)

タイマステータスレジスタ (TSR) は 8 ビットのレジスタです。ITU には、各チャンネル 1 本、計 5 本の TSR があります。

| チャンネル | 略称   | 機能                                    |
|-------|------|---------------------------------------|
| 0     | TSR0 | インプットキャプチャ、コンペアマッチやオーバフローのステータスを示します。 |
| 1     | TSR1 |                                       |
| 2     | TSR2 |                                       |
| 3     | TSR3 |                                       |
| 4     | TSR4 |                                       |

|      |    |   |   |   |   |       |       |       |
|------|----|---|---|---|---|-------|-------|-------|
| ビット: | 7  | 6 | 5 | 4 | 3 | 2     | 1     | 0     |
|      |    |   |   |   |   | OVF   | IMFB  | IMFA  |
| 初期値: | 不定 | 1 | 1 | 1 | 1 | 0     | 0     | 0     |
| R/W: |    |   |   |   |   | R(W)* | R(W)* | R(W)* |

【注】\*フラグをクリアするために 0 のみ書き込むことができます。

TSR は 8 ビットの読み出し / 書き込み可能なレジスタで、タイマカウンタ (TCNT) のオーバフロー / アンダフローの発生、およびジェネラルレジスタ A (GRA)、ジェネラルレジスタ B (GRB) のコンペアマッチ / インプットキャプチャの発生を示します。

これらのフラグは割り込み要因であり、タイムインタラプトイネーブルレジスタ (TIER) の対応するビットにより割り込みが許可されていれば、CPU に割り込みを要求します。

TSR はリセット、またはスタンバイモード時に、H'F8 または H'78 に初期化されます。

#### ビット 7~3: 予約ビット

ビット 7 を読み出すとデータは不定で、ビット 6~3 を読み出すと常に 1 が読み出されます。書き込む値は、ビット 7 へは 0 または 1 に、ビット 6~3 へは常に 1 にしてください。

#### ビット 2: オーバフローフラグ (OVF)

TCNT のオーバフロー / アンダフローの発生を示すステータスフラグです。

| ビット 2 | 説明   |
|-------|--|
| OVF   |  |
| 0     | [クリア条件]<br>OVF = 1 の状態で、OVF を読み出した後、OVF に 0 を書き込んだとき (初期値)               |
| 1     | [セット条件]<br>TCNT の値がオーバフロー (H'FFFF H'0000) またはアンダフロー (H'0000 H'FFFF) したとき |

【注】 TCNT のアンダフローは、TCNT がアップ / ダウンカウンタとして機能している場合に発生します。したがって、次の場合のみアンダフローが発生することがあります。

(1) チャンネル 2 が位相計数モードに設定されているとき (TMDR の MDF ビット = 1)

(2) チャンネル 3、4 が相補 PWM モードに設定されているとき (TFCR の CMD1 ビット = 1、CMD0 ビット = 0)

## 10. 16ビットインテグレートドタイムパルスユニット (ITU)

---

### ビット1：インプットキャプチャ/コンペアマッチフラグ B (IMFB)

GRB のコンペアマッチまたはインプットキャプチャの発生を示すステータスフラグです。

| ビット1<br>IMFB | 説明  |
|--------------|---|
| 0            | [クリア条件] (初期値)<br>IMFB = 1 の状態で、IMFB を読み出した後、IMFB に 0 を書き込んだとき   |
| 1            | [セット条件]<br>(1) GRB がアウトプットコンペアレジスタとして機能している場合、TCNT = GRB になったとき<br>(2) GRB がインプットキャプチャレジスタとして機能している場合、インプットキャプチャ信号により TCNT の値が GRB に転送されたとき |

### ビット0：インプットキャプチャ/コンペアマッチフラグ A (IMFA)

GRA のコンペアマッチまたはインプットキャプチャの発生を示すステータスフラグです。

| ビット0<br>IMFA | 説明  |
|--------------|---|
| 0            | [クリア条件] (初期値)<br>(1) IMFA = 1 の状態で、IMFA を読み出した後、IMFA に 0 を書き込んだとき<br>(2) IMIA 割り込みにより DMAC が起動されたとき (チャンネル 0~3 のみ)                          |
| 1            | [セット条件]<br>(1) GRA がアウトプットコンペアレジスタとして機能している場合、TCNT = GRA になったとき<br>(2) GRA がインプットキャプチャレジスタとして機能している場合、インプットキャプチャ信号により TCNT の値が GRA に転送されたとき |

## 10.2.12 タイマインタラプトイネーブルレジスタ (TIER)

タイマインタラプトイネーブルレジスタ (TIER) は 8 ビットのレジスタです。ITU には、各チャンネル 1 本、計 5 本の TIER があります。

| チャンネル | 略称    | 機能                    |
|-------|-------|-----------------------|
| 0     | TIER0 | 割り込み要求の許可 / 禁止を制御します。 |
| 1     | TIER1 |                       |
| 2     | TIER2 |                       |
| 3     | TIER3 |                       |
| 4     | TIER4 |                       |

|      |    |   |   |   |   |      |       |       |
|------|----|---|---|---|---|------|-------|-------|
| ビット: | 7  | 6 | 5 | 4 | 3 | 2    | 1     | 0     |
|      |    |   |   |   |   | OVIE | IMIEB | IMIEA |
| 初期値: | 不定 | 1 | 1 | 1 | 1 | 0    | 0     | 0     |
| R/W: |    |   |   |   |   | R/W  | R/W   | R/W   |

TIER は 8 ビットの読み出し / 書き込み可能なレジスタで、オーバフロー割り込み要求、ジェネラルレジスタ (GR) のコンペアマッチ / インプットキャプチャ割り込み要求の許可 / 禁止を制御します。

TIER はリセット、またはスタンバイモード時に、H'F8 または H'78 に初期化されます。

## ビット 7~3: 予約ビット

ビット 7 を読み出すとデータは不定で、ビット 6~3 を読み出すと常に 1 が読み出されます。書き込む値は、ビット 7 へは 0 または 1 に、ビット 6~3 へは常に 1 にしてください。

## ビット 2: オーバフローインタラプトイネーブル (OVIE)

タイムステータスレジスタ (TSR) のオーバフローフラグ (OVF) が 1 にセットされたとき、OVF による割り込み要求を許可または禁止します。

| ビット 2 | 説明                            |
|-------|-------------------------------|
| OVIE  |                               |
| 0     | OVF による割り込み要求 (OVI) を禁止 (初期値) |
| 1     | OVF による割り込み要求 (OVI) を許可       |

## ビット 1: インプットキャプチャ / コンペアマッチインタラプトイネーブル B (IMIEB)

TSR の IMFB ビットが 1 にセットされたとき、IMFB ビットによる割り込み要求を許可または禁止します。

| ビット 1 | 説明                                 |
|-------|------------------------------------|
| IMIEB |                                    |
| 0     | IMFB ビットによる割り込み要求 (IMIB) を禁止 (初期値) |
| 1     | IMFB ビットによる割り込み要求 (IMIB) を許可       |

## 10. 16ビットインテグレートドタイマパルスユニット (ITU)

---

ビット0 : インพุットキャプチャ/コンペアマッチインタラプトイネーブル A (IMIEA)

TSR の IMFA ビットが 1 にセットされたとき、IMFA ビットによる割り込み要求を許可または禁止します。

| ビット0  | 説明                                 |
|-------|------------------------------------|
| IMIEA |                                    |
| 0     | IMFA ビットによる割り込み要求 (IMIA) を禁止 (初期値) |
| 1     | IMFA ビットによる割り込み要求 (IMIA) を許可       |



## 10.3 CPU とのインタフェース

### 10.3.1 16 ビットアクセス可能なレジスタ

タイマカウンタ (TCNT)、ジェネラルレジスタ A、B (GRA、GRB)、およびバッファレジスタ A、B (BRA、BRB) は 16 ビットのレジスタです。これらのレジスタは、CPU と内部 16 ビットデータバスで接続されており、ワード単位の読み出し / 書き込みが可能です。また、バイト単位の読み出し / 書き込みもできます。

TCNT に対してワード単位の読み出し / 書き込みを行った場合の動作を図 10.6、図 10.7 に示します。

また、TCNTH、TCNTL に対してバイト単位の読み出し / 書き込みを行った場合の動作を図 10.8、図 10.9、図 10.10、図 10.11 に示します。



図 10.6 TCNT のアクセス動作 [CPU TCNT (ワード)]



図 10.7 TCNT のアクセス動作 [TCNT CPU (ワード)]

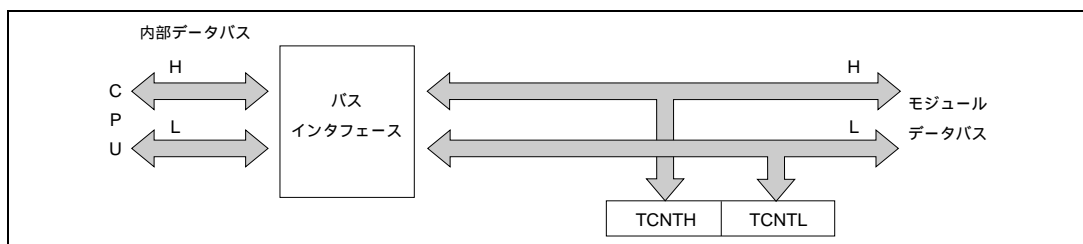

図 10.8 TCNT のアクセス動作 [CPU TCNT (上位バイト)]

## 10. 16 ビットインテグレートドタイマパルスユニット (ITU)

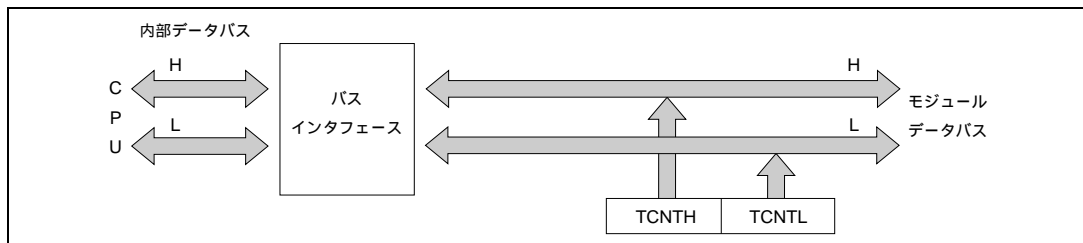

図 10.9 TCNT のアクセス動作 [ CPU TCNT (下位バイト) ]

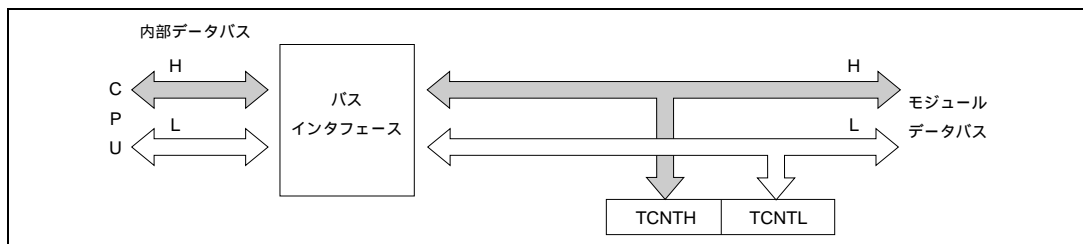

図 10.10 TCNT のアクセス動作 [ TCNT CPU (上位バイト) ]

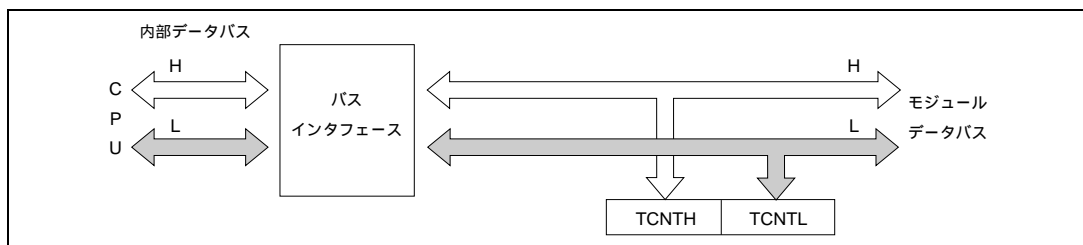

図 10.11 TCNT のアクセス動作 [ TCNT CPU (下位バイト) ]

### 10.3.2 8 ビットアクセスのレジスタ

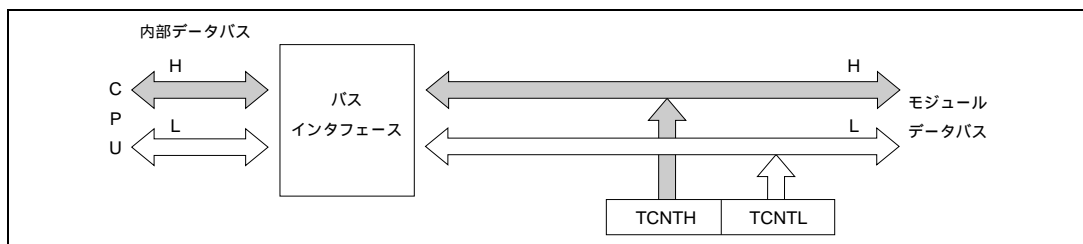
タイマカウンタ (TCNT)、ジェネラルレジスタ (GR)、バッファレジスタ (BR) 以外のレジスタは 8 ビットレジスタです。これらのレジスタは CPU と内部 8 ビットデータバスで接続されています。

タイマコントロールレジスタ (TCR) に対してバイト単位の読み出し / 書き込みを行った場合の動作を図 10.12、図 10.13 に示します。

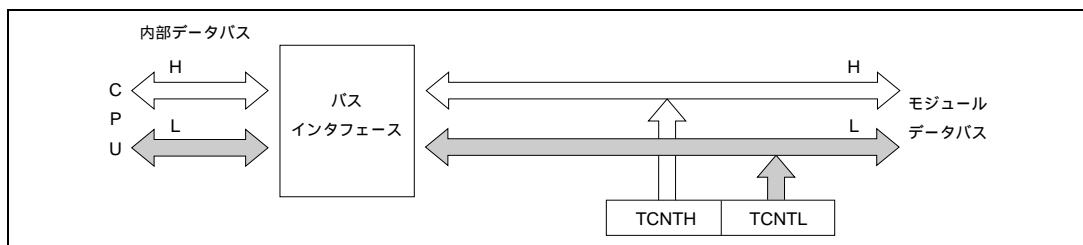
なお、これらのレジスタは必ずバイトサイズの転送命令でアクセスしてください。

10. 16 ビットインテグレートドタイマパルスユニット (ITU)



図 10.12 TCR のアクセス動作 [ CPU TCR ]



図 10.13 TCR のアクセス動作 [ TCR CPU ]

## 10.4 動作説明

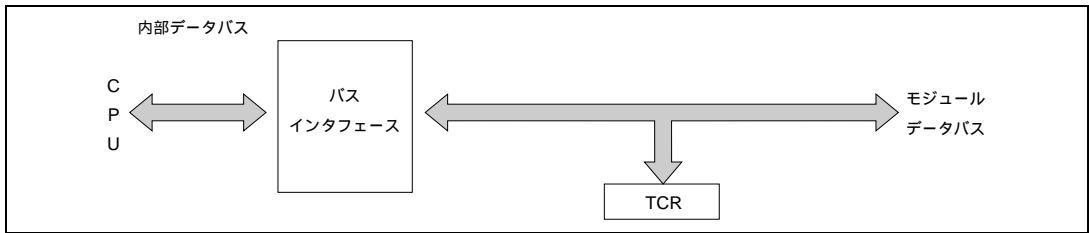
### 10.4.1 概要

以下に各モードの動作概要を示します。

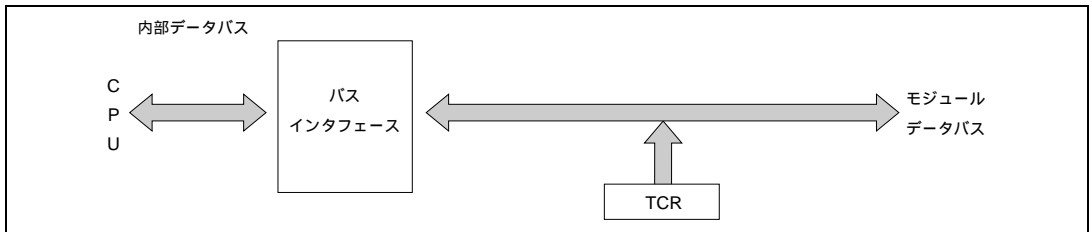
#### (1) 通常動作

各チャンネルには、タイマカウンタ (TCNT) とジェネラルレジスタ (GR) があります。TCNT は、アップカウント動作を行い、フリーランニング動作、周期カウント動作、または外部イベントカウント動作が可能です。

ジェネラルレジスタ A (GRA)、ジェネラルレジスタ B (GRB) は、それぞれインプットキャプチャレジスタまたはアウトプットコンペアレジスタとして使用することができます。

#### (2) 同期動作

同期動作を設定したチャンネルの TCNT は、同期プリセット動作を行います。すなわち、同期動作に設定されたチャンネルのうち任意の TCNT を書き換えると、他のチャンネルの TCNT も同時に書き換えられます。また、同期動作に設定された複数のチャンネルのタイマコントロールレジスタ (TCR) の CCLR1、CCLR0 ビットの設定により、TCNT の同期クリアが可能です。

#### (3) PWM モード

TIOCA 端子から PWM 波形を出力するモードです。コンペアマッチ A により 1 出力、コンペアマッチ B により 0 出力となります。GRA、GRB の設定により、デューティ 0~100% の PWM 波形を出力できます。PWM モードに設定すると当該チャンネルの GRA、GRB は自動的にアウトプットコンペアレジスタとして機能します。

#### (4) リセット同期 PWM モード

チャンネル 3、4 を組み合わせて、正相・逆相の PWM 波形を 3 相出力します (3 相の PWM 波形は一方の変化点が共通となる関係になります)。リセット同期 PWM モードに設定すると GRA3、GRB3、GRA4、GRB4 は自動的にアウトプットコンペアレジスタとして機能します。また、TIOCA3、TIOCB3、TIOCA4、TOCXA4、TIOCB4、TOCXB4 端子は自動的に PWM 出力端子となり、TCNT3 はアップカウント動作を行います。TCNT4 は独立に動作します (ただし、GRA4、GRB4 は TCNT4 とは切り離されています)。

#### (5) 相補 PWM モード

チャンネル 3、4 を組み合わせて、正相・逆相がノンオーバーラップの関係にある PWM 波形を 3 相出力します。相補 PWM モードに設定すると GRA3、GRB3、GRA4、GRB4 は自動的にアウトプットコンペアレジスタとして機能します。また、TIOCA3、TIOCB3、TIOCA4、TOCXA4、TIOCB4、TOCXB4 端子は自動的に PWM 出力端子となり、TCNT3、TCNT4 はアップ/ダウンカウント動作を行います。

#### (6) 位相計数モード

TCLKA、TCLKB 端子から入力される 2 つのクロックの位相差を検出して、TCNT2 をアップ/ダウンカウント動作させるモードです。位相計数モードに設定すると TCLKA、TCLKB 端子はクロック入力となり、また TCNT2 はアップ/ダウンカウント動作を行います。

(7) バッファ動作

GRがアウトプットコンペアレジスタの場合

コンペアマッチが発生すると当該チャンネルのBRの値が、GRに転送されます。

GRがインプットキャプチャレジスタの場合

インプットキャプチャが発生するとTCNTの値をGRに転送すると同時に、それまで格納されていたGRの値をBRに転送します。

相補PWMモードの場合

TCNT3、TCNT4のカウント方向が変化するとBRの値が、GRに転送されます。

リセット同期PWMモードの場合

GRA3のコンペアマッチによりBRの値が、GRに転送されます。

## 10.4.2 基本機能

### (1) カウンタの動作

タイマスタートレジスタ (TSTR) の STR0~STR4 ビットを 1 にセットすると、対応するチャンネルのタイマカウンタ (TCNT) はカウント動作を開始します。フリーランニングカウンタ動作、周期カウンタ動作などが可能です。

#### (a) カウント動作の設定手順例

カウント動作の設定手順例を図 10.14 に示します。

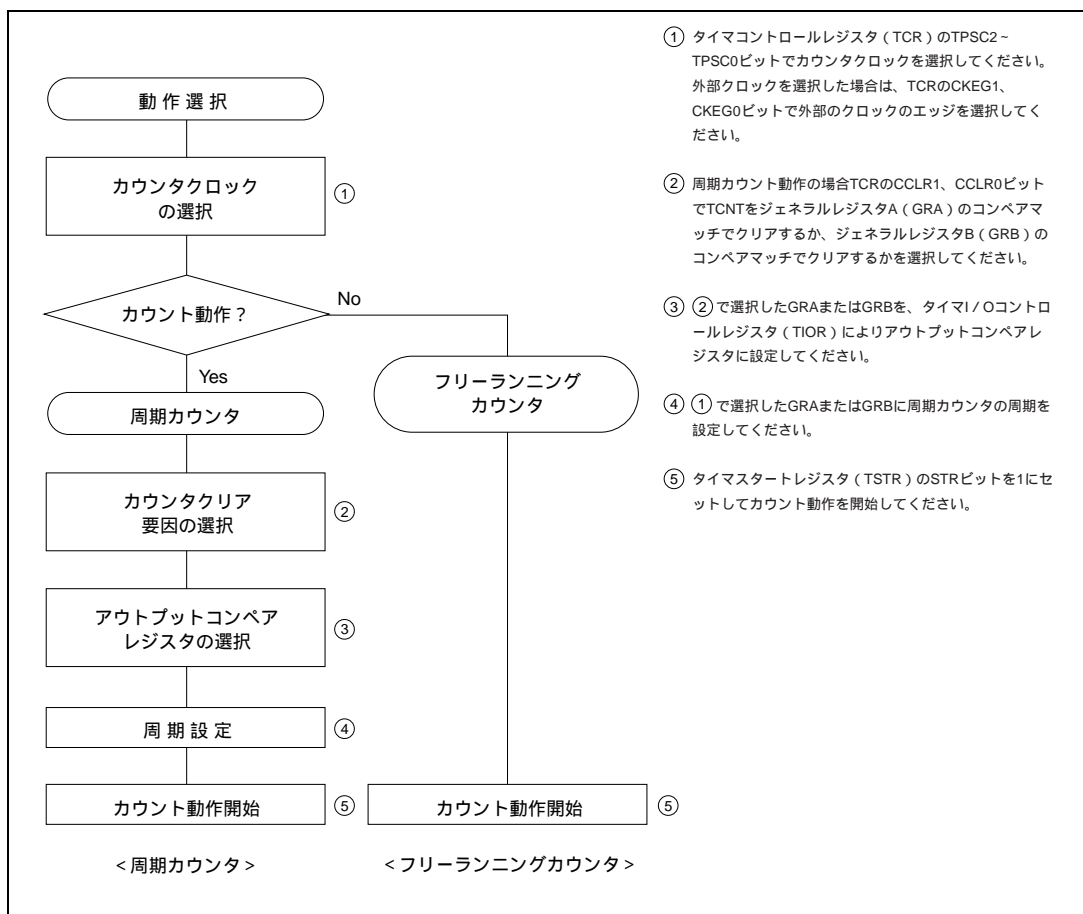

## (b) フリーランニングカウンタ動作と周期カウンタ動作

ITU チャンネル 0~4 のカウンタ (TCNT) はリセット直後は、すべてフリーランニングカウンタの設定となっており、TSTR の対応するビットを 1 にセットするとフリーランニングカウンタとしてアップカウント動作を開始します。TCNT がオーバーフロー (H'FFFF H'0000) するとタイマステータレジスタ (TSR) の OVF ビットが 1 にセットされます。このとき、対応するタイマインタラプトイネーブルレジスタ (TIER) の OVIE ビットが 1 ならば、CPU に割り込みを要求します。TCNT はオーバーフロー後、H'0000 から再びアップカウント動作を継続します。

フリーランニングカウンタの動作を図 10.15 に示します。



図 10.15 フリーランニングカウンタの動作

TCNT のクリア要因にコンペアマッチを選択したときは、当該チャンネルの TCNT は周期カウンタ動作を行います (周期設定用の GRA または GRB をアウトプットコンペアレジスタに設定し、タイマコントロールレジスタ (TCR) の CCLR1、CCLR0 ビットにより、コンペアマッチによるカウンタクリアを選択します)。設定後、TSTR の対応するビットを 1 にセットすると周期カウンタとしてアップカウント動作を開始します。カウント値が GRA/GRB の値と一致すると TSR の IMFA/IMFB ビットが 1 にセットされ、TCNT は H'0000 にクリアされます。

このとき、対応する TIER の IMIEA/IMIEB ビットが 1 ならば、CPU に割り込みを要求します。TCNT はコンペアマッチ後、H'0000 から再びアップカウント動作を継続します。

周期カウンタの動作を図 10.16 に示します。

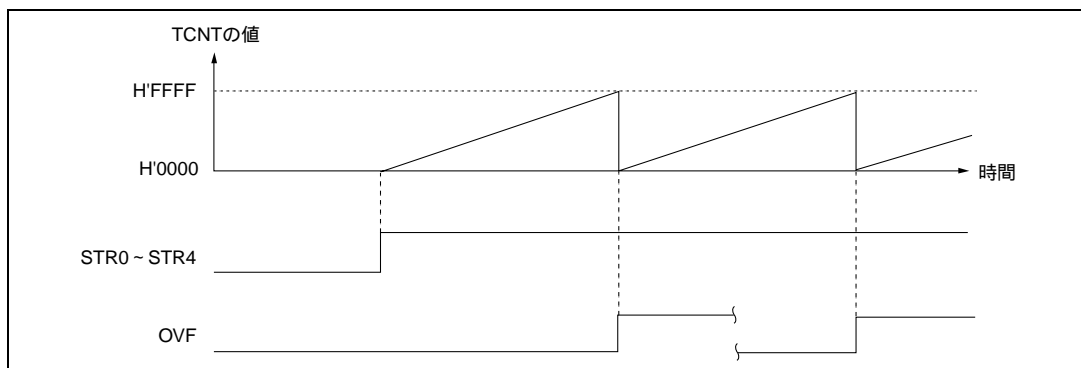

図 10.16 周期カウンタの動作

## 10. 16ビットインテグレートドタイマパルスユニット (ITU)

### (c) TCNT のカウントタイミング

#### 内部クロック動作の場合

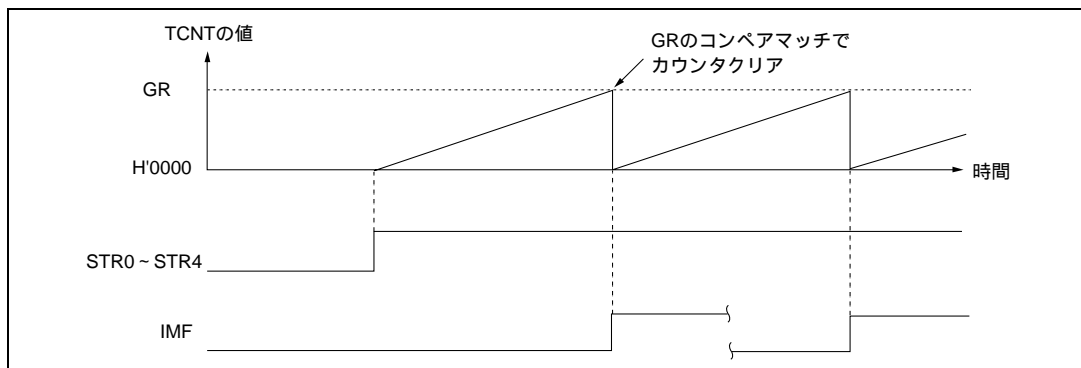
TCRのTPSC2～TPSC0ビットにより、システムクロック (CK) またはシステムクロックを分周した3種類のクロック ( /2、 /4、 /8 ) が選択できます。  
このときのタイミングを図10.17に示します。



図 10.17 内部クロック動作時のカウントタイミング

#### 外部クロック動作の場合

TCRのTPSC2～TPSC0ビットにより外部クロック入力端子 (TCLKA～TCLKD) を、またTCRのCKEG1、CKEG0ビットにより検出エッジを選択できます。外部クロックの検出は、立ち上がりエッジ / 立ち下がりエッジ / 両エッジの選択が可能です。  
なお、外部クロックのパルス幅は、単エッジの場合は1.5システムクロック以上、両エッジの場合は2.5システムクロック以上が必要です。これ以下のパルス幅では正しく動作しませんので注意してください。

両エッジ検出時のタイミングを図10.18に示します。

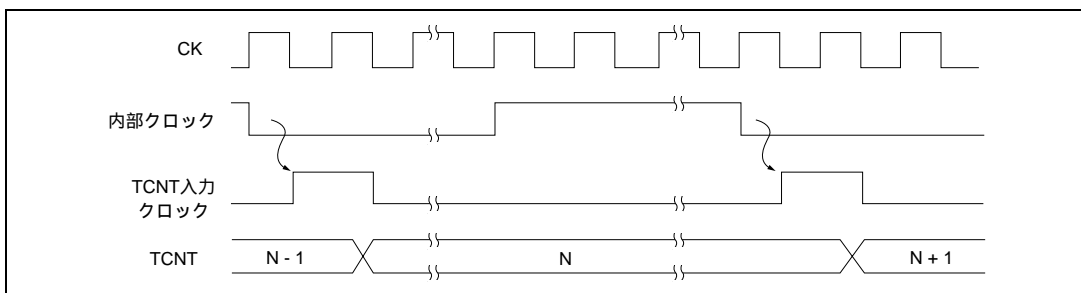

図 10.18 外部クロック動作時のカウントタイミング (両エッジ検出の場合)

### (2) コンペアマッチによる波形出力機能

ITU チャンネル 0、1、3、4 は、コンペアマッチ A、B により対応する TIOCA、TIOCB 端子から 0 出力 / 1 出力 / トグル出力を行うことができます。

チャンネル 2 は 0 出力または 1 出力のみ可能です。

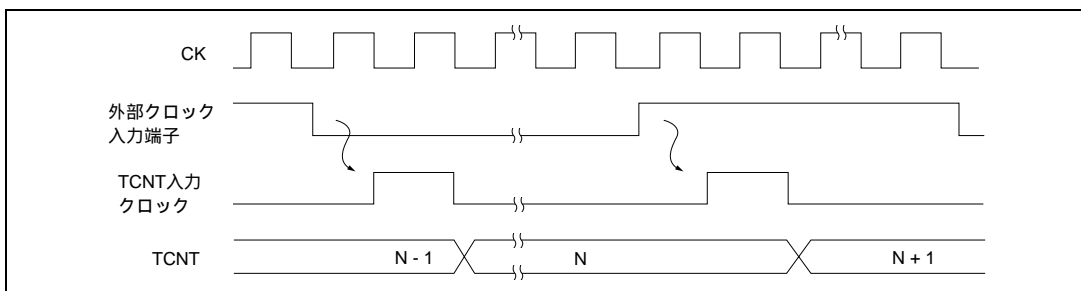

(a) コンペアマッチによる波形出力動作の設定手順例

コンペアマッチによる波形出力動作の設定手順例を図 10.19 に示します。



図 10.19 コンペアマッチによる波形出力動作例

(b) 波形出力動作例

0出力/1出力の例を図 10.20 に示します。

TCNTをフリーランニングカウント動作、またコンペアマッチAにより0出力、コンペアマッチBにより1出力となるように設定した場合の例です。設定したレベルと端子のレベルが一致した場合には、端子のレベルは変化しません。

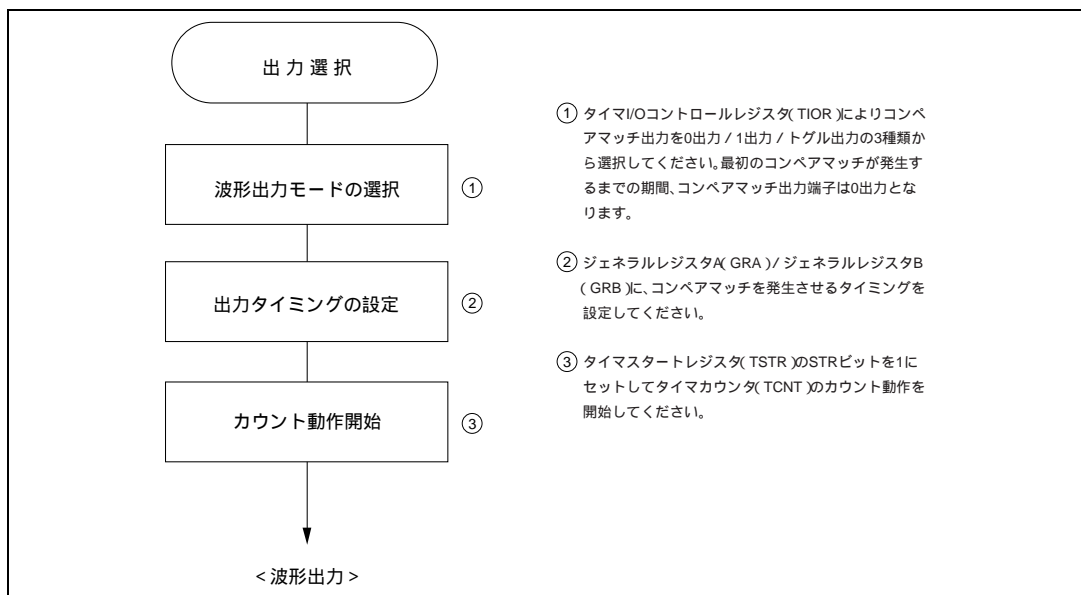

図 10.20 0出力、1出力の動作例

## 10. 16 ビットインテグレートドタイマパルスユニット (ITU)

トグル出力の例を図 10.21 に示します。

TCNT を周期カウント動作 (コンペアマッチ B でカウンタクリア) に、コンペアマッチ A、B ともトグル出力となるように設定した場合の例です。

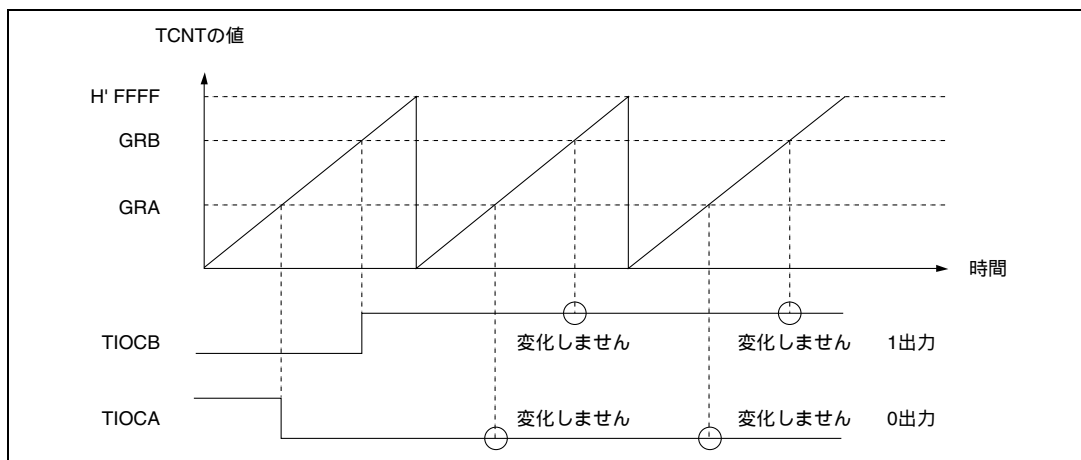

図 10.21 トグル出力の動作例

### (c) アウトプットコンペア出力タイミング

コンペアマッチ信号は、TCNT と GR が一致した最後のステート (TCNT が一致したカウント値を更新するタイミング) で発生します。コンペアマッチ信号が発生したとき、TIOA で設定される出力値がアウトプットコンペア出力端子 (TIOCA、TIOCB) に出力されます。TCNT と GR が一致した後、TCNT 入力クロックが発生するまでコンペアマッチ信号は発生しません。

アウトプットコンペア出力タイミングを図 10.22 に示します。

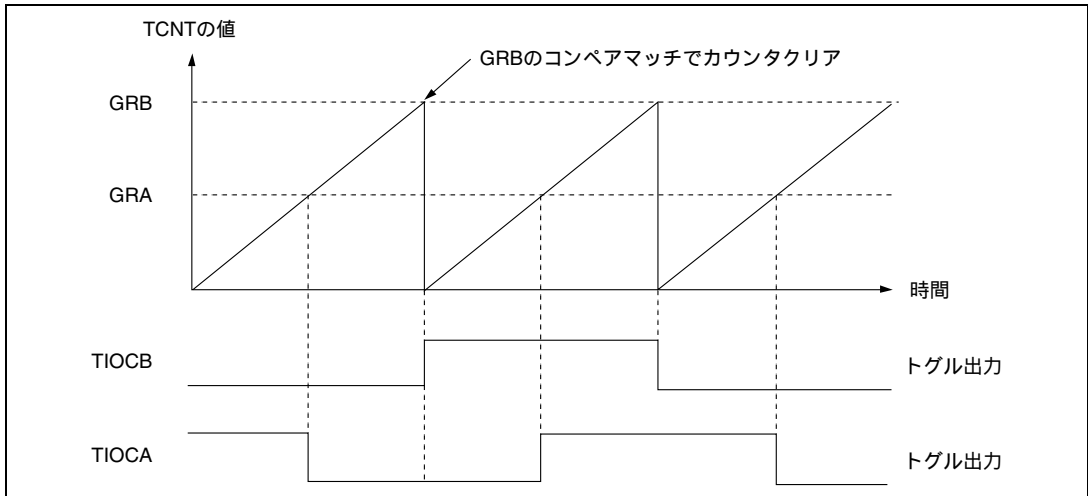

図 10.22 アウトプットコンペア出力タイミング

## (3) インットキャプチャ機能

インットキャプチャ / アウトプットコンペア端子 (TIOCA、TIOCB) の入力エッジを検出してタイマカウンタ (TCNT) の値をジェネラルレジスタ (GR) に転送することができます。検出エッジは立ち上がりエッジ / 立ち下がりエッジ / 両エッジから選択できます。

インットキャプチャ機能を利用することで、パルス幅や周期の測定を行うことができます。

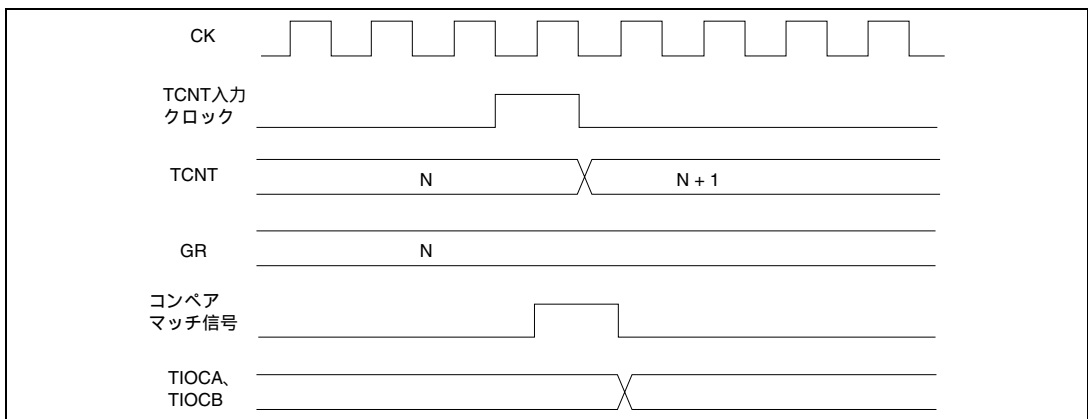
## (a) インットキャプチャ動作の設定手順例

インットキャプチャ動作の設定手順例を図 10.23 に示します。



図 10.23 インットキャプチャ動作の設定手順例

## (b) インットキャプチャ動作例

インットキャプチャ動作例を図 10.24 に示します。

TIOCA 端子のインットキャプチャ入力エッジは立ち上がり / 立ち下がり両エッジ、また TIOCB 端子のインットキャプチャ入力エッジは立ち下がりエッジを選択し、TCNT はジェネラルレジスタ B (GRB) のインットキャプチャでカウンタクリアされるように設定した場合の例です。

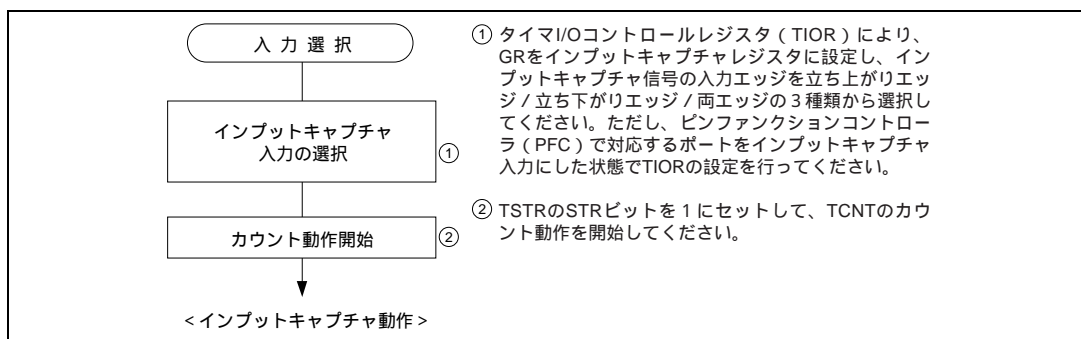
## 10. 16ビットインテグレートドタイマパルスユニット (ITU)



図 10.24 インพุットキャプチャ動作例

### (c) インพุットキャプチャ信号タイミング

インพุットキャプチャ入力は、TIOR の設定により立ち上がりエッジ / 立ち下がりエッジ / 両エッジの選択ができます。

立ち上がりエッジを選択した場合のタイミングを図 10.25 に示します。

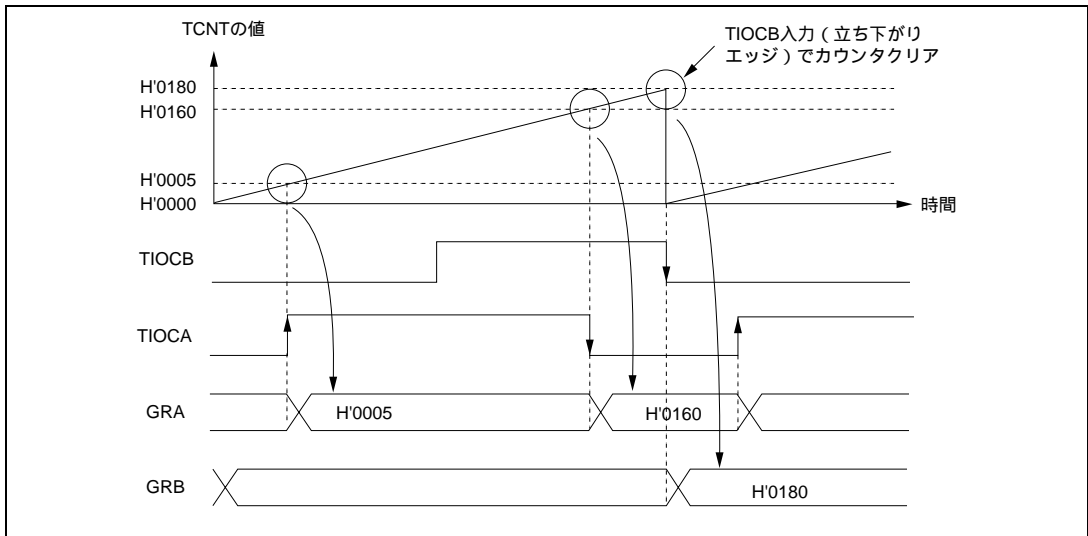
インพุットキャプチャ入力信号のパルス幅は、単エッジの場合は 1.5 システムクロック以上、両エッジの場合は 2.5 システムクロック以上必要です。



図 10.25 インพุットキャプチャ入力信号タイミング

### 10.4.3 同期動作

同期動作は、複数のタイマカウンタ (TCNT) の値を同時に書き換えることができます (同期プリセット)。また、タイマコントロールレジスタ (TCR) の設定により複数の TCNT を同時にクリアすることができます (同期クリア)。

同期動作により、1 つのタイムベースに対してジェネラルレジスタ (GR) を増加することができます。

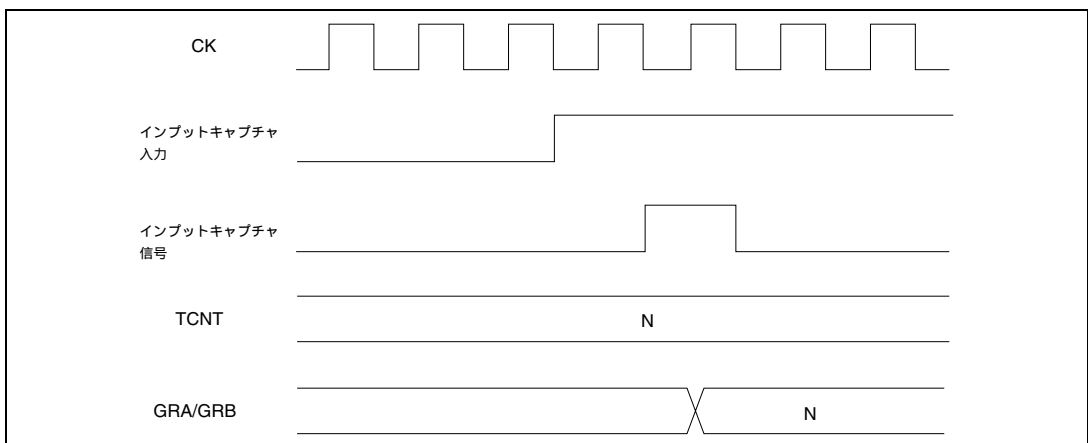
チャンネル 0~4 はすべて同期動作の設定が可能です。

#### (1) 同期動作の設定手順例

同期動作の設定手順例を図 10.26 に示します。



図 10.26 同期モードの設定手順例

## 10. 16ビットインテグレートドタイムパルスユニット (ITU)

### (2) 同期動作例

同期動作例を図 10.27 に示します。

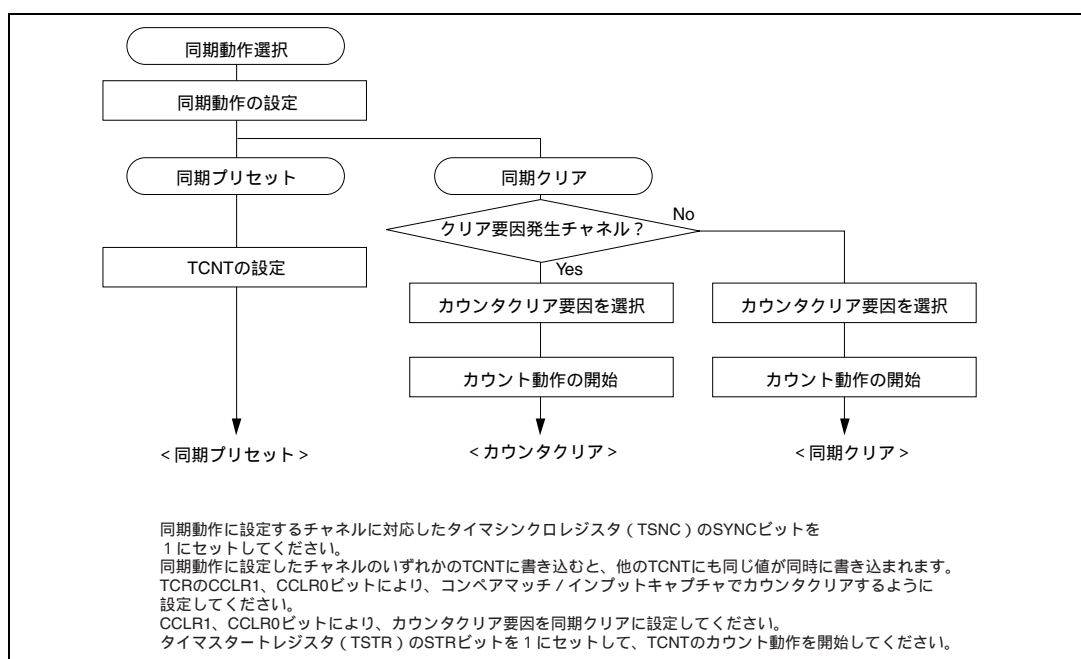
チャンネル 0~2 を同期動作かつ PWM モードに設定し、チャンネル 0 のカウンタクリア要因をジェネラルレジスタ 0 (GRB0) のコンペアマッチ、またチャンネル 1、2 のカウンタクリア要因を同期クリアに設定した場合の例です。

このとき、チャンネル 0~2 の TCNT は同期プリセット、GRB0 のコンペアマッチによる同期クリア動作を行い、3 相の PWM 波形を TIOCA0、TIOCA1、TIOCA2 端子から出力します。

PWM モードについては「10.4.4 PWM モード」を参照してください。



図 10.27 同期動作例

### 10.4.4 PWM モード

PWM モードはジェネラルレジスタ A (GRA) とジェネラルレジスタ B (GRB) をペアで使用し、TIOCA 出力端子より PWM 波形を出力します。GRA には PWM 波形の 1 出力タイミングを設定し、GRB には PWM 波形の 0 出力タイミングを設定します。

GRA と GRB のいずれかのコンペアマッチをタイマカウンタ (TCNT) のカウンタクリア要因とすることにより、デューティ 0~100% の PWM 波形を TIOCA 端子より出力することができます。チャンネル 0~4 はすべて PWM モードの設定が可能です。

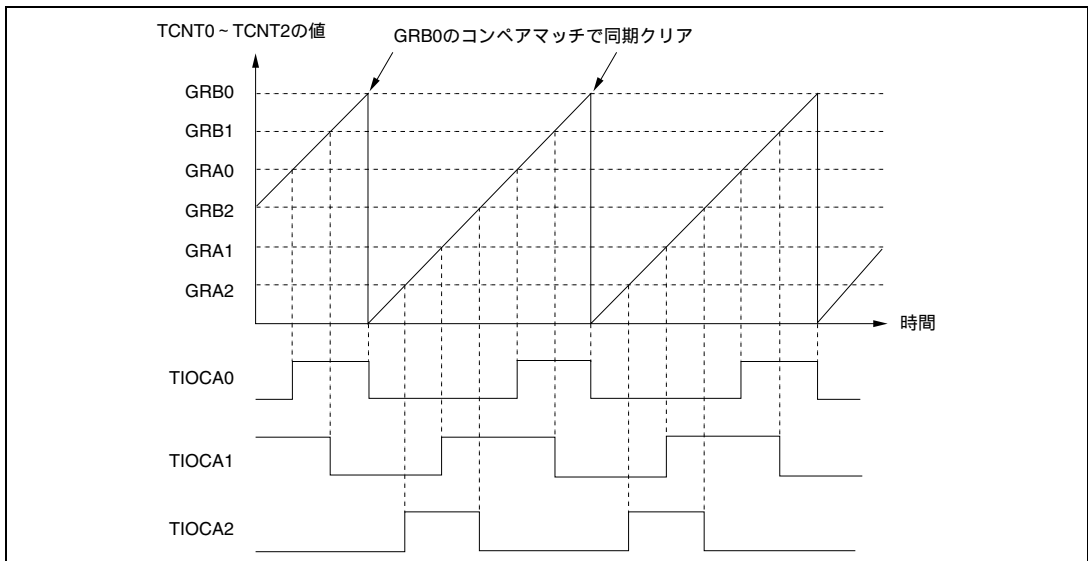
PWM 出力端子とレジスタの対応を表 10.4 に示します。GRA と GRB の設定値が同一の場合、コンペアマッチが発生しても出力値は変化しません。

表 10.4 PWM 出力端子とレジスタの組み合わせ

| チャンネル | 出力端子   | 1 出力 | 0 出力 |
|-------|--------|------|------|
| 0     | TIOCA0 | GRA0 | GRB0 |
| 1     | TIOCA1 | GRA1 | GRB1 |
| 2     | TIOCA2 | GRA2 | GRB2 |
| 3     | TIOCA3 | GRA3 | GRB3 |
| 4     | TIOCA4 | GRA4 | GRB4 |

#### (1) PWM モードの設定手順例

PWM モードの設定手順例を図 10.28 に示します。



図 10.28 PWM モードの設定手順例

## 10. 16ビットインテグレートドタイムパルスユニット (ITU)

### (2) PWM モードの動作例

PWM モードの動作例を図 10.29 に示します。

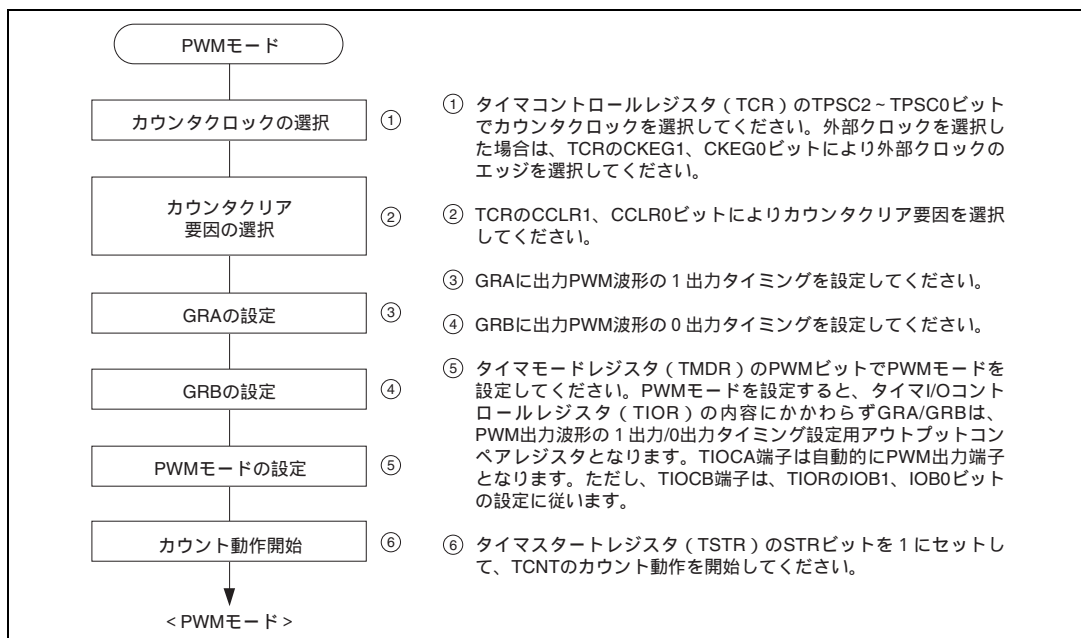
PWM モードに設定すると TIOCA 端子は出力端子となり、GRA のコンペアマッチで 1 出力、GRB のコンペアマッチで 0 出力となります。

TCNT のカウンタクリア要因を GRA、GRB のコンペアマッチとした場合の例です。同期動作またはフリーランニングカウンタ動作も使用できます。



図 10.29 PWM モードの動作例 (1)



PWMモードで、デューティ0%、デューティ100%のPWM波形を出力する例を図10.30に示します。

カウンタクリア要因をGRBのコンペアマッチに設定し、GRAの設定値 > GRBの設定値としたとき、PWM波形はデューティ0%となります。また、カウンタクリア要因をGRAのコンペアマッチに設定し、GRBの設定値 > GRAの設定値としたときPWM波形はデューティ100%となります。

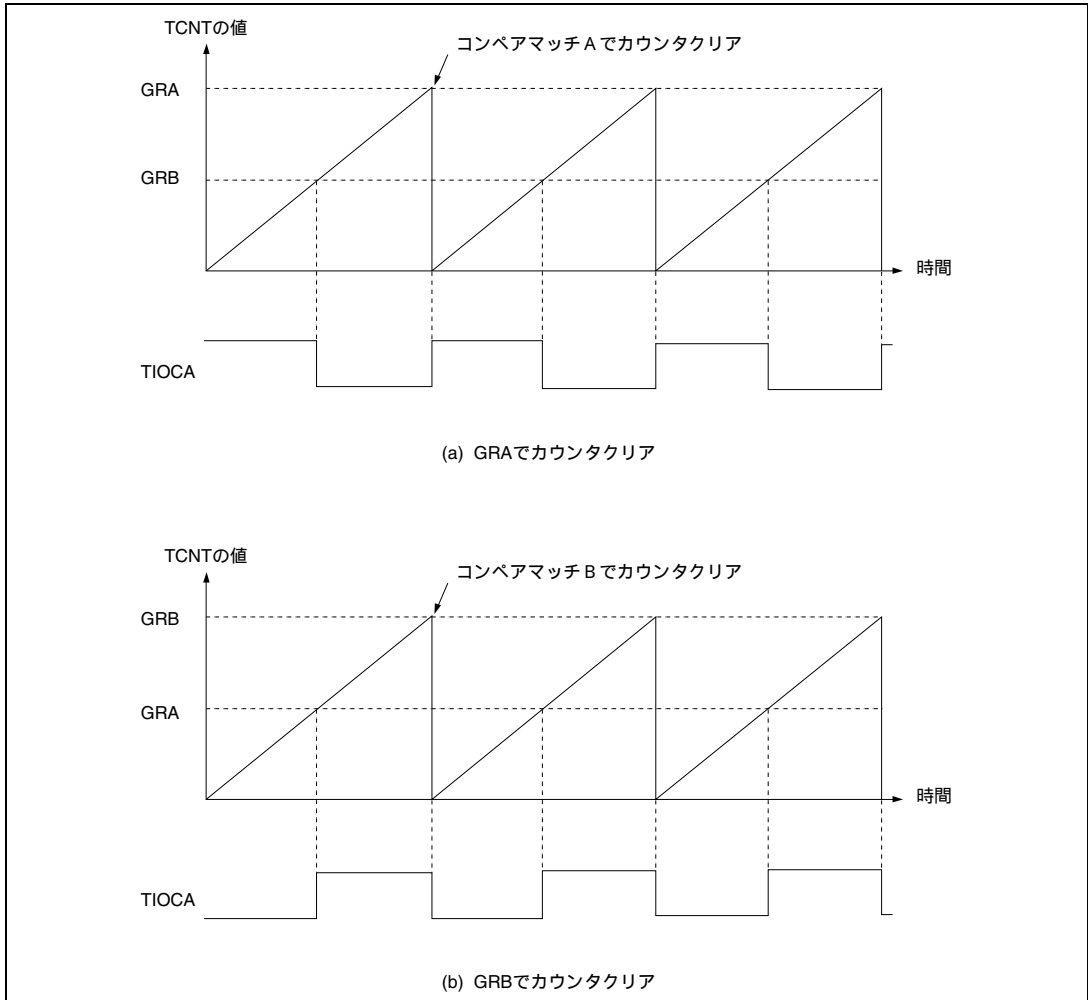

図 10.30 PWMモードの動作例(2)

## 10. 16ビットインテグレートドタイマパルスユニット (ITU)

### 10.4.5 リセット同期 PWM モード

リセット同期 PWM モードは、チャンネル 3、4 を組み合わせることにより、一方の波形変化点が共通の関係となる PWM 波形（正相・逆相）を 3 相出力します。

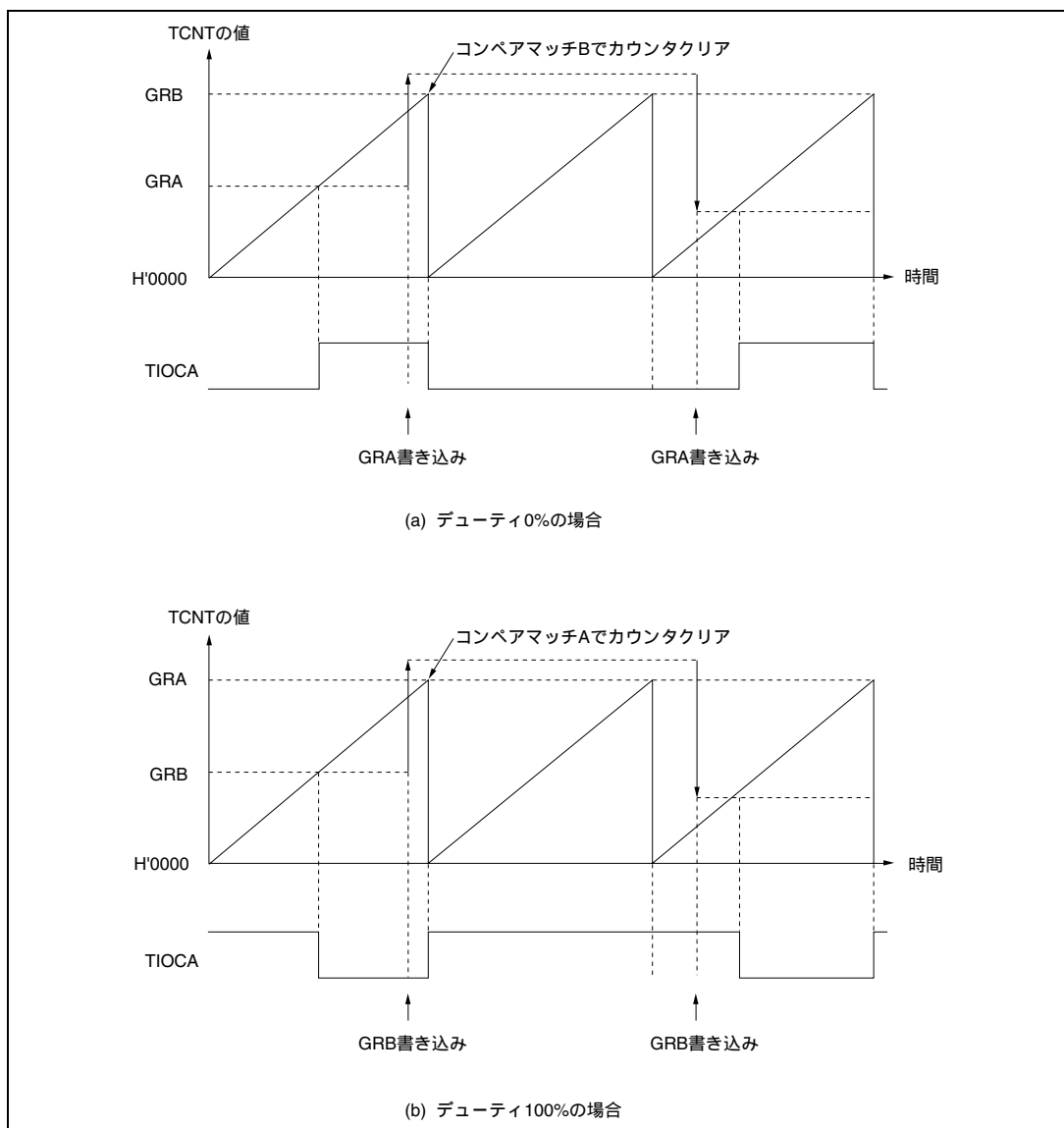
リセット同期 PWM モードに設定すると、TIOCA3、TIOCB3、TIOCA4、TOCXA4、および TIOCB4、TOCXB4 端子は自動的に PWM 出力端子となり、タイマカウンタ 3 (TCNT3) はアップカウンタとして機能します。

使用される PWM 出力端子を表 10.5 に、使用するレジスタの設定を表 10.6 に示します。

表 10.5 リセット同期 PWM モード時の出力端子

| チャンネル | 出力端子   | 説明                       |
|-------|--------|--------------------------|
| 3     | TIOCA3 | PWM 出力 1                 |
|       | TIOCB3 | PWM 出力 1（PWM 出力 1 の逆相波形） |
| 4     | TIOCA4 | PWM 出力 2                 |
|       | TOCXA4 | PWM 出力 2（PWM 出力 2 の逆相波形） |
|       | TIOCB4 | PWM 出力 3                 |
|       | TOCXB4 | PWM 出力 3（PWM 出力 3 の逆相波形） |

表 10.6 リセット同期 PWM モード時のレジスタ設定

| レジスタ  | 設定内容                                  |
|-------|---------------------------------------|
| TCNT3 | H'0000 を初期設定                          |
| TCNT4 | 使用しません（独立に動作します）                      |
| GRA3  | TCNT3 のカウント周期を設定                      |
| GRB3  | TIOCA3、TIOCB3 端子より出力される PWM 波形の変化点を設定 |
| GRA4  | TIOCA4、TIOCA4 端子より出力される PWM 波形の変化点を設定 |
| GRB4  | TIOCB4、TOCXB4 端子より出力される PWM 波形の変化点を設定 |

(1) リセット同期 PWM モードの設定手順例

リセット同期 PWM モードの設定手順を図 10.31 に示します。



図 10.31 リセット同期 PWM モードの設定手順例

## 10. 16ビットインテグレートドタイマパルスユニット (ITU)

### (2) リセット同期 PWM モードの動作例

リセット同期 PWM モードの動作例を図 10.32 に示します。

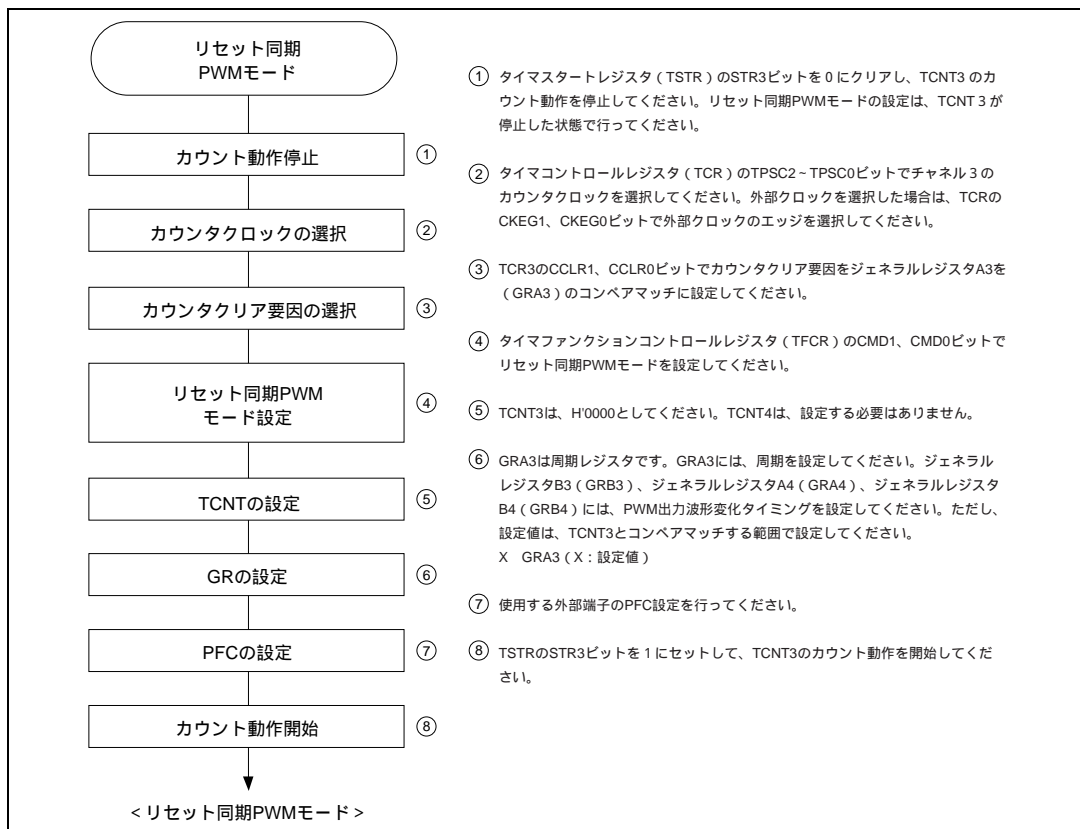
リセット同期 PWM モードでは、TCNT3 はアップカウンタとして動作します。TCNT4 は独立動作します。ただし、GRA4、GRB4 は TCNT4 から切り離されます。TCNT3 が GRA3 とコンペアマッチするとカウンタはクリアされ、H'0000 からカウントアップを再開します。

PWM 出力端子は、それぞれ GRB3、GRA4、GRB4 と TCNT3 のコンペアマッチおよびカウンタクリアが発生するたびにトグル出力を行います。



図 10.32 リセット同期 PWM モードの動作例

リセット同期 PWM モードとバッファ動作を同時に設定した場合の動作については、「10.4.8 バッファ動作」を参照してください。

### 10.4.6 相補 PWM モード

相補 PWM モードは、チャンネル 3、4 を組み合わせることにより、正相・逆相がノンオーバーラップの関係にある PWM 波形を 3 相出力します。

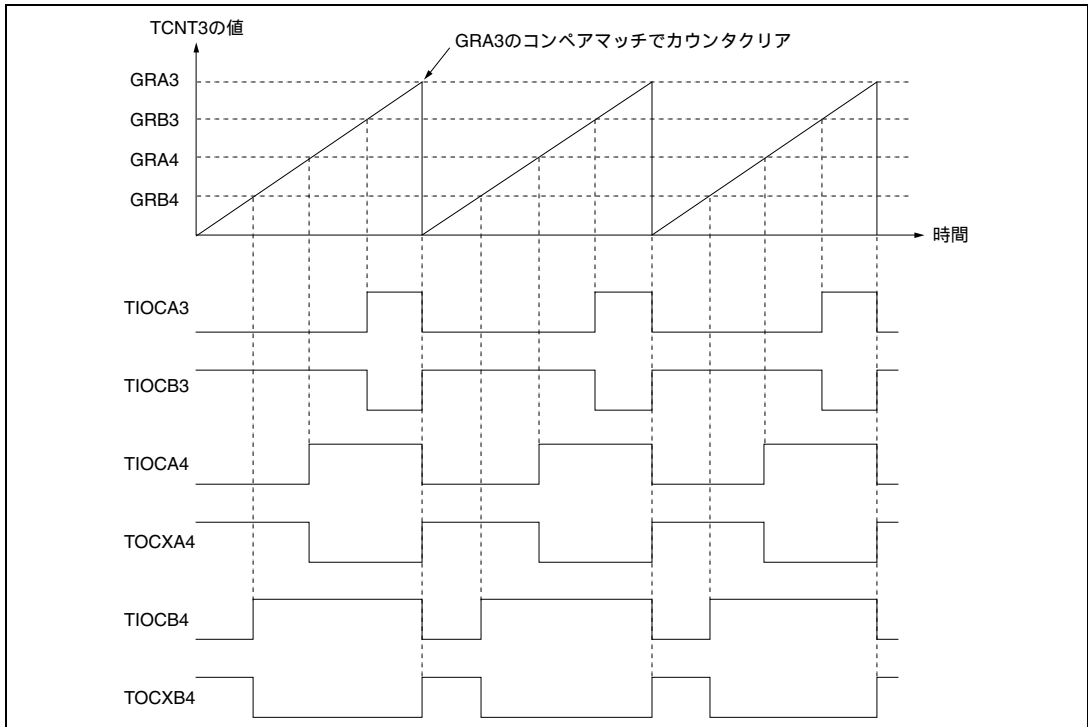
相補 PWM モードに設定すると、TIOCA3、TIOCB3、TIOCA4、TOCXA4、TIOCB4、および TOCXB4 端子は自動的に PWM 出力端子となり、タイマカウンタ 3 (TCNT3) とタイマカウンタ 4 (TCNT4) はアップ/ダウンカウンタとして機能します。

使用される PWM 出力端子を表 10.7 に、使用するレジスタの設定を表 10.8 に示します。

表 10.7 相補 PWM モード時の出力端子

| チャンネル | 出力端子   | 説明                                       |
|-------|--------|--|
| 3     | TIOCA3 | PWM 出力 1                                 |
|       | TIOCB3 | PWM 出力 1 (PWM 出力 1 とノンオーバーラップの関係にある逆相波形) |
| 4     | TIOCA4 | PWM 出力 2                                 |
|       | TOCXA4 | PWM 出力 2 (PWM 出力 2 とノンオーバーラップの関係にある逆相波形) |
|       | TIOCB4 | PWM 出力 3                                 |
|       | TOCXB4 | PWM 出力 3 (PWM 出力 3 とノンオーバーラップの関係にある逆相波形) |

表 10.8 相補 PWM モード時のレジスタ設定

| レジスタ  | 設定内容  |
|-------|---|
| TCNT3 | ノンオーバーラップ期間を初期設定 (TCNT4 との差がノンオーバーラップ期間となります) |
| TCNT4 | H'0000 を初期設定                                  |
| GRA3  | TCNT3 の上限値 - 1 を設定                            |
| GRB3  | TIOCA3、TIOCB3 端子より出力される PWM 波形の変化点を設定         |
| GRA4  | TIOCA4、TOCXA4 端子より出力される PWM 波形の変化点を設定         |
| GRB4  | TIOCB4、TOCXB4 端子より出力される PWM 波形の変化点を設定         |

## 10. 16ビットインテグレートドタイマパルスユニット (ITU)

### (1) 相補 PWM モードの設定手順

相補 PWM モードの設定手順例を図 10.33 に示します。



図 10.33 相補 PWM モードの設定手順例

## (2) 相補 PWM モードの動作例

相補 PWM モードの動作例を図 10.34 に示します。

相補 PWM モードでは、TCNT3、TCNT4 はアップ/ダウンカウンタとして動作します。TCNT3 が GRA3 とコンペアマッチするとダウンカウントし、TCNT4 がアンダフローするとアップカウントします。

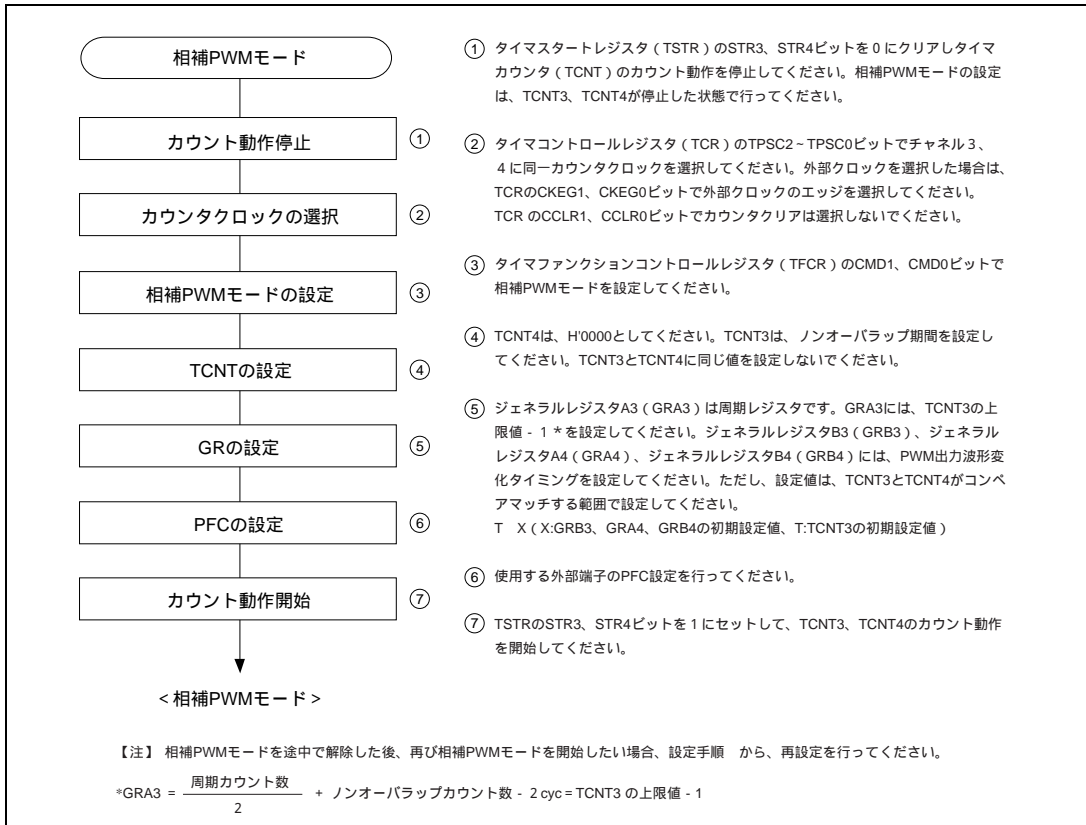
GRB3、GRA4、GRB4 はカウンタのアップ/ダウン 1 周期中、それぞれ TCNT3 TCNT4 TCNT4 TCNT3 の順にコンペアマッチを行い PWM 波形を生成します (本モードでは、TCNT3>TCNT4 に初期設定します)。



図 10.34 相補 PWM モードの動作例 (1)

## 10. 16 ビットインテグレートドタイマパルスユニット (ITU)

相補 PWM モードで、デューティ 0%、デューティ 100% の PWM 波形を出力する例 (1 相分) を図 10.35 に示します。

本例では GRB3 のコンペアマッチで端子出力が変化しますので、GRB3 の値を GRA3 の値よりも大きい値とすることでデューティ 0%、デューティ 100% の波形出力が可能となります。バッファ動作を併用すると上記操作を含め、動作中のデューティ変更を容易に行うことができます。

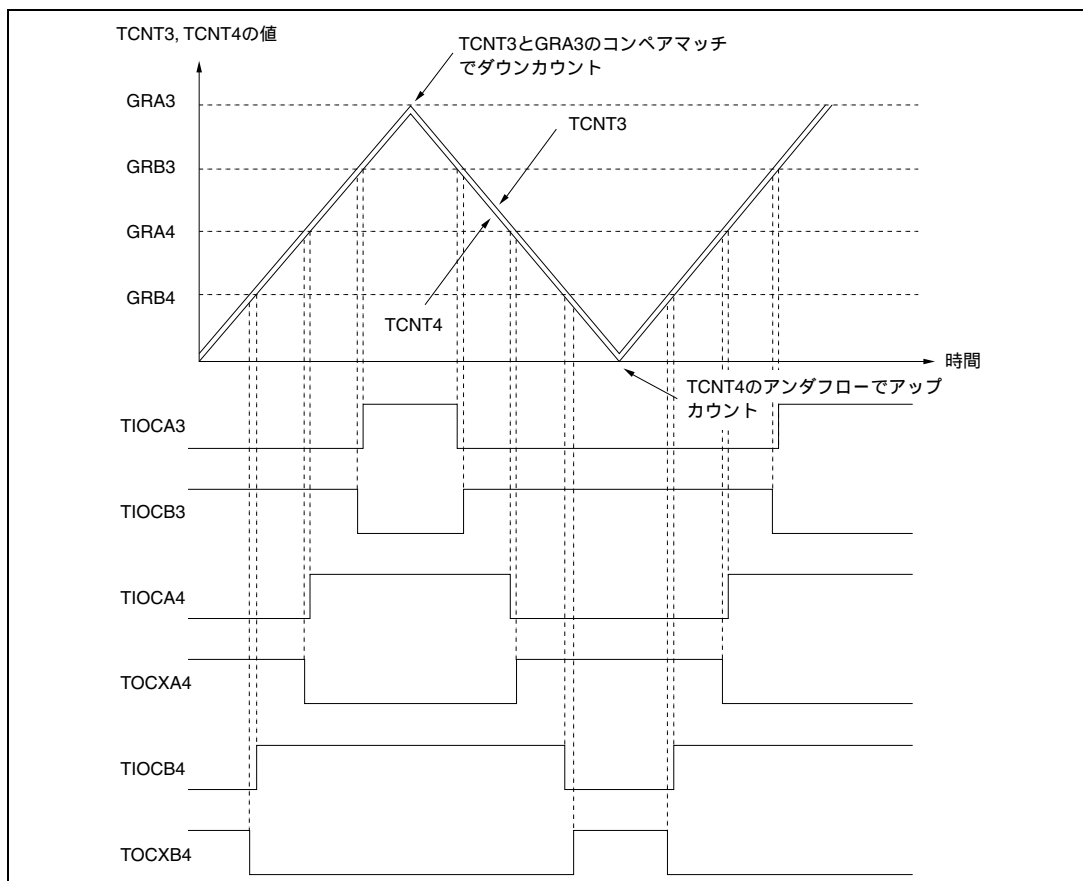
バッファ動作については「10.4.8 バッファ動作」を参照してください。



図 10.35 相補 PWM モードの動作例 (2)



相補 PWM モードを使用しているときのアップカウント/ダウンカウントの変化点で、TCNT3、TCNT4 はそれぞれオーバシュート/アンダシュートを発生します。

このとき、チャンネル 3 の IMFA ビットおよびチャンネル 4 のオーバフローフラグ (OVF) をセットする条件は通常の場合とは異なります。また、バッファ動作での転送条件も異なります。

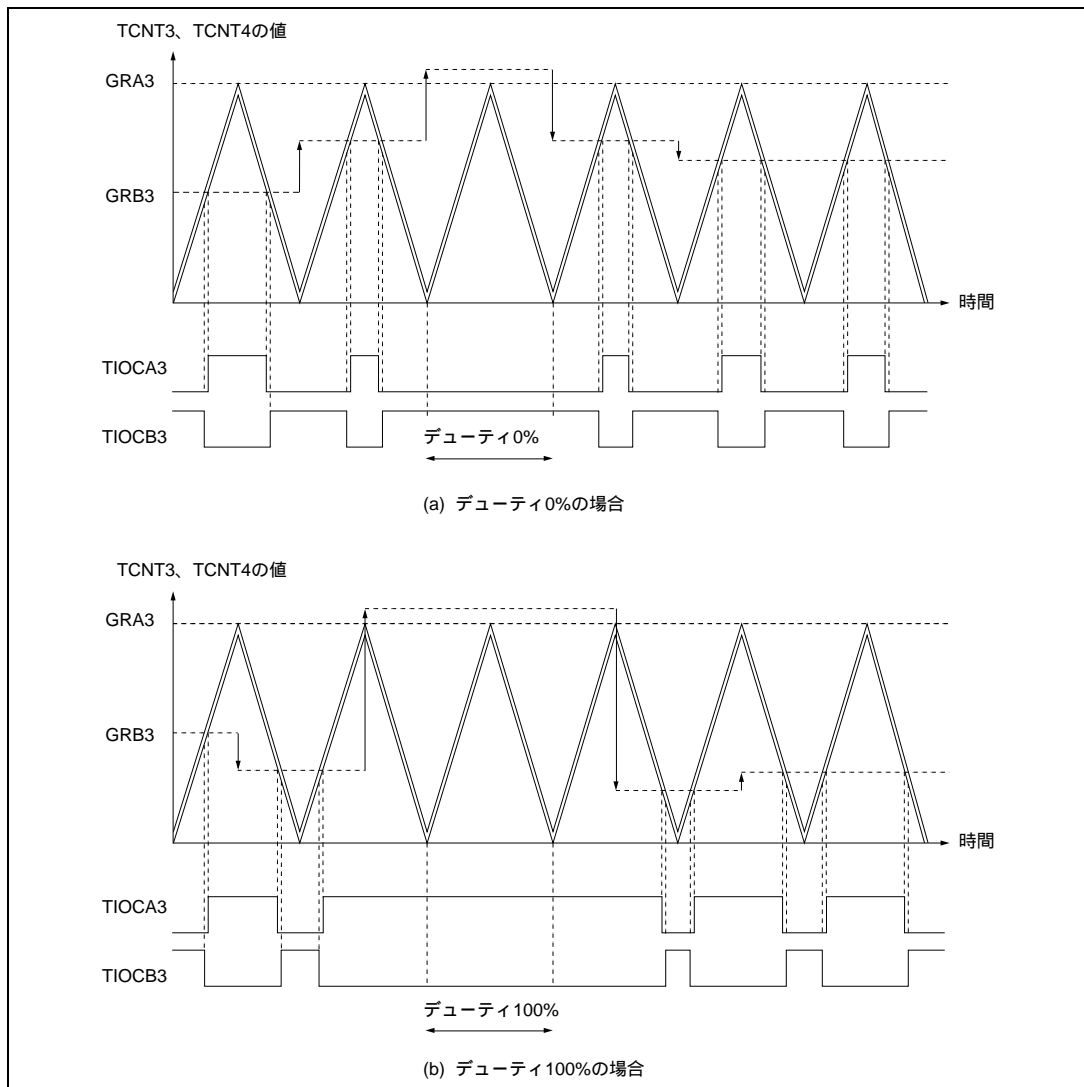
このタイミングを図 10.36、図 10.37 に示します。



図 10.36 オーバシュート時のタイミング



図 10.37 アンダシュート時のタイミング

チャンネル 3 の IMFA ビットはアップカウント時に、チャンネル 4 の OVF はアンダフロー時のみ、それぞれ 1 にセットされます。

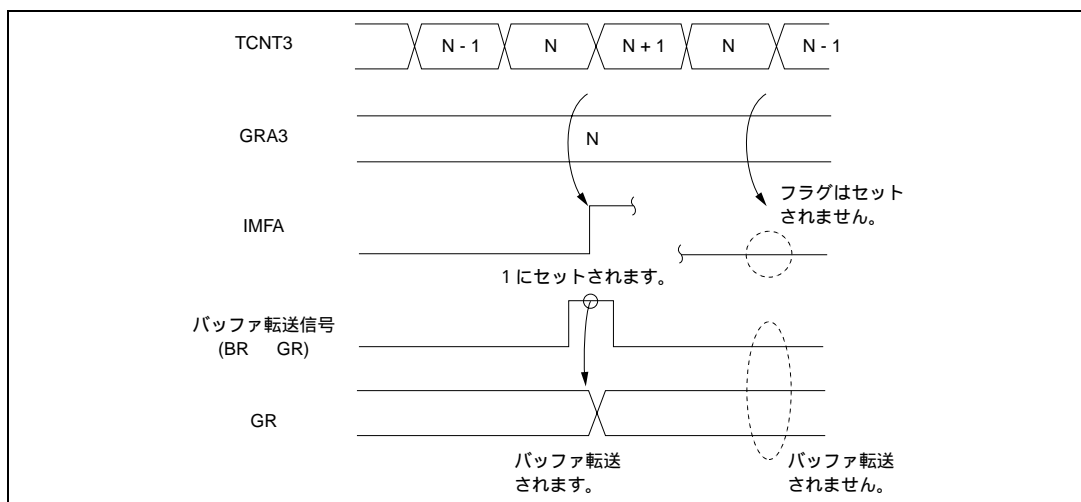
バッファ動作を設定されたバッファレジスタ (BR) は、アップカウント動作時のコンペアマッチ A3 または TCNT4 のアンダフローによって GR に転送されます。

## 10. 16 ビットインテグレートドタイマパルスユニット (ITU)

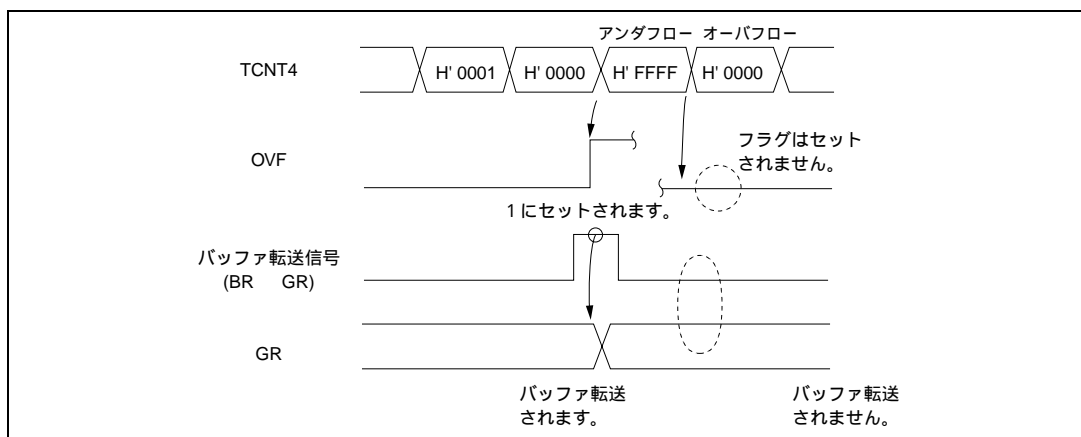
### (3) 相補 PWM モードでの GR の設定値

相補 PWM モードでのジェネラルレジスタ (GR) の設定および動作中の変更については、以下の点に注意してください。

#### 初期値

H'0000 ~ T - 1 (T:TCNT3の初期設定値) の設定は禁止です。

なお、カウントスタート後、最初に発生するコンペアマッチA3のタイミング以降では、この設定も可能です。

#### 設定値の変更方法

バッファ動作を使用してください。直接GRに書き込むと、正しく波形出力されない場合があります。

#### 設定値変更時の注意



図 10.38 バッファ動作による GR の設定値変更例 (1)

#### (a) アップカウントからダウンカウントへの変化時のバッファ転送

GRの内容が $GRA3 - T + 1 \sim GRA3$ の範囲内であるとき、この範囲外の値は転送しないでください。また、GRの内容がこの範囲外であるとき、この範囲内の値は転送しないでください。バッファ動作によるGRの設定変更時の注意(1)を図10.39に示します。

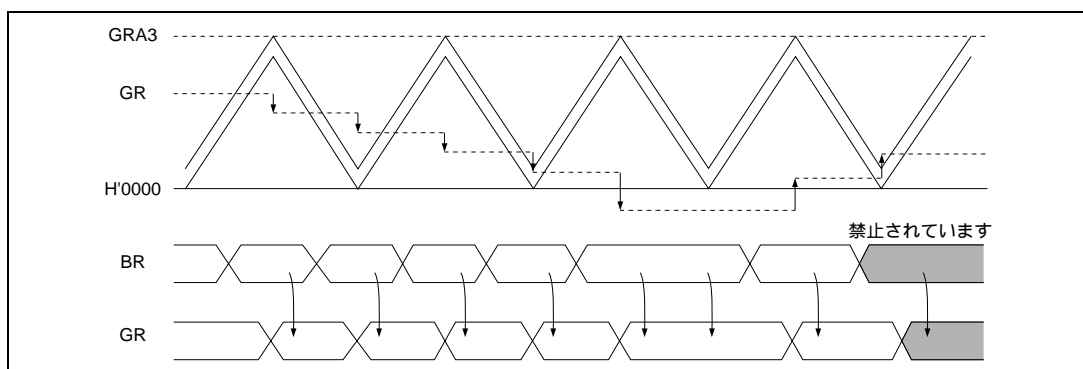

図 10.39 バッファ動作による GR の設定変更時の注意 (1)

- (b) ダウンカウントからアップカウントへの変化時のバッファ転送  
 GRの内容がH'0000 ~ T-1の範囲であるとき、この範囲外の値は転送しないでください。また、GRの内容がこの範囲外であるとき、この範囲内の値は転送しないでください。  
 バッファ動作によるGRの設定変更時の注意 (2) を図10.40に示します。

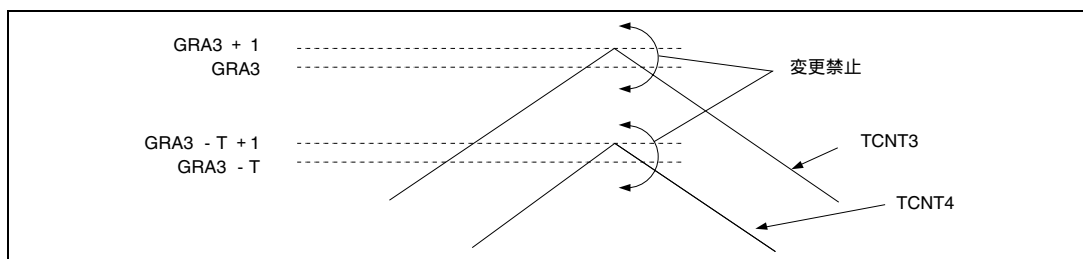

図 10.40 バッファ動作による GR の設定変更時の注意 (2)

- (c) GRの設定をカウント領域 (H'0000 ~ GRA3) 外とするとき  
 デューティ0%、100%の波形を出力する場合、GRの設定をカウント領域外とすることにより実現可能です。このとき、カウント領域外の設定値をバッファレジスタ (BR) に書き込んだときのカウント方向 (アップ/ダウンカウント) と、カウント領域内に戻る設定値を BRに書き込むときのカウント方向が同一となるようにしてください。

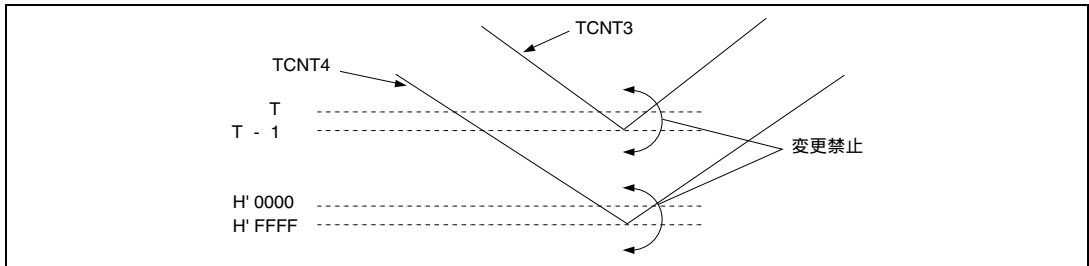

図 10.41 バッファ動作による GR の設定値変更例 (2)

## 10. 16 ビットインテグレートドタイマパルスユニット (ITU)

上記設定は、ジェネラルレジスタ A3 (GRA3) のコンペアマッチまたはタイマカウンタ 4 (TCNT4) のアンダフローが発生したことを検出して、BR へ書き込むことによって実現可能です。また、GRA3 のコンペアマッチによってダイレクトメモリアクセスコントローラ (DMAC) を起動することによっても実現可能です。

### 10.4.7 位相計数モード

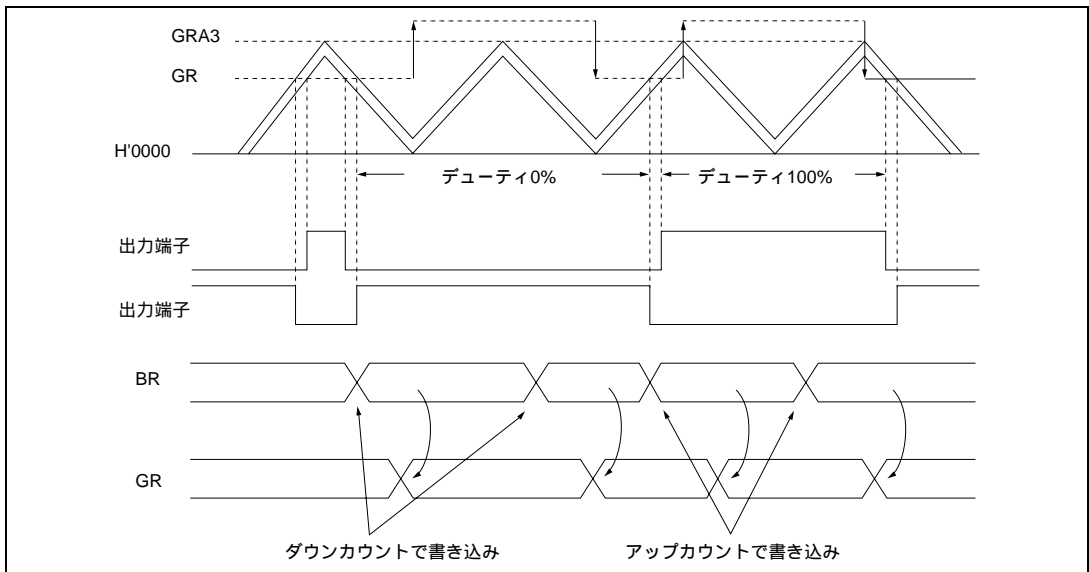
位相計数モードは、2 本の外部クロック入力 (TCLKA、TCLKB 端子) の位相差を検出し、タイマカウンタ 2 (TCNT2) をアップ / ダウンカウントします。

位相計数モードに設定すると、タイマコントロールレジスタ 2 (TCR2) の TPSC2 ~ TPSC0 ビット、CKEG1、CKEG0 ビットの設定にかかわらず、TCLKA、TCLKB 端子は自動的に外部クロック入力端子として機能し、また TCNT2 はアップ / ダウンカウンタとなります。ただし、TCR2 の CCLR1、CCLR0 ビット、タイマ I/O コントロールレジスタ 2 (TIOR2)、タイマインタラプトイネーブルレジスタ 2 (TIER2)、タイマステータスレジスタ 2 (TSR2)、ジェネラルレジスタ A2 (GRA2)、ジェネラルレジスタ B2 (GRB2) は有効ですので、インプットキャプチャ / アウトプットコンペア機能や割り込み要因は使用することができます。

位相計数モードはチャンネル 2 のみのもつ機能です。

#### (1) 位相計数モードの設定手順例

位相計数モードの設定手順例を図 10.42 に示します。



図 10.42 位相計数モードの設定手順例

#### (2) 位相計数モードの動作例

位相計数モードの動作例を図 10.43 に、TCNT2 のアップ / ダウンカウント条件を表 10.9 にそれぞれ示します。

位相計数モードでは、TCLKA、TCLKB 端子の立ち上がり (↑) / 立ち下がり (↓) の両エッジでカウントされます。このとき、TCLKA、TCLKB の位相差およびオーバーラップはそれぞれ 1.5 ステート以上、パルス幅は 2.5 ステート以上が必要です。

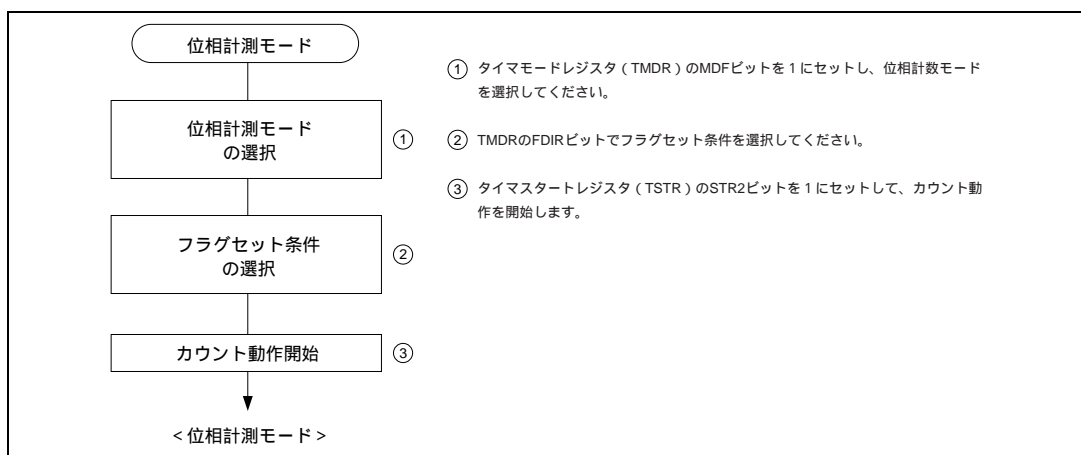

図 10.43 位相計数モードの動作例

表 10.9 アップ/ダウンカウント条件

| カウント方向 | アップカウント |   |   |   | ダウンカウント |   |   |   |
|--------|---------|---|---|---|---------|---|---|---|
| TCLKB  | ┘       | H | ┘ | L | ┘       | H | ┘ | L |
| TCLKA  | L       | ┘ | H | ┘ | H       | ┘ | L | ┘ |

H : ハイレベル

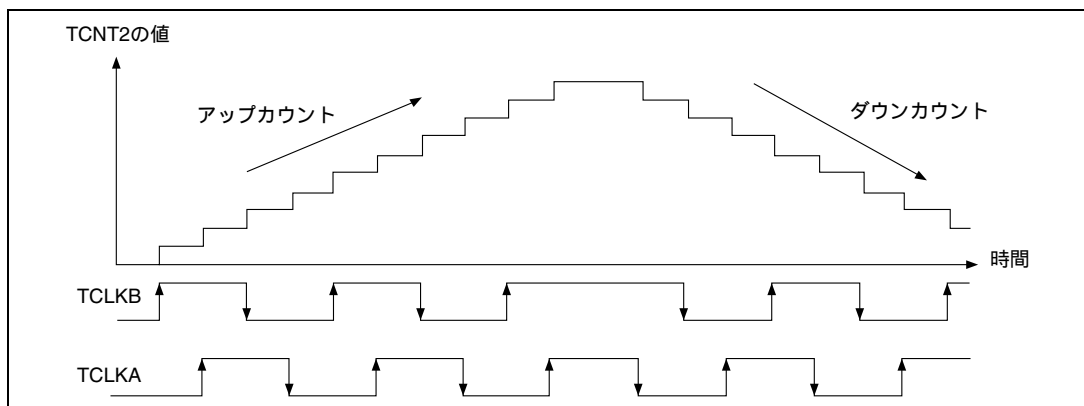
L : ローレベル



図 10.44 位相計数モード時の位相差、オーバーラップおよびパルス幅

### 10.4.8 バッファ動作

バッファ動作は、ジェネラルレジスタ (GR) をアウトプットコンペアレジスタに設定した場合、GR をインプットキャプチャレジスタに設定した場合、リセット同期 PWM モード時、および相補 PWM モード時で機能が異なります。

バッファ動作はチャンネル 3、4 のみのもつ機能です。

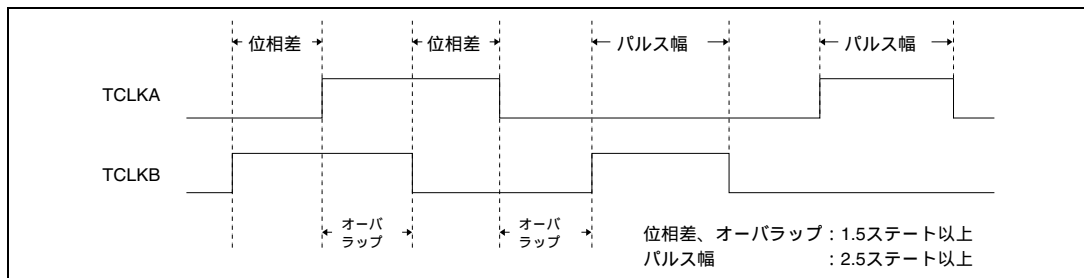
上記の条件でバッファ動作に設定すると以下のように動作します。

GR がアウトプットコンペアレジスタの場合

コンペアマッチが発生すると当該チャンネルのバッファレジスタ (BR) の値が、GR に転送されます。

この動作を図 10.45 に示します。



図 10.45 コンペアマッチバッファ動作

GR がインプットキャプチャレジスタの場合

インプットキャプチャが発生するとタイマカウンタ (TCNT) の値を GR に転送すると同時に、それまで格納されていた GR の値を BR に転送します。

この動作を図 10.46 に示します。

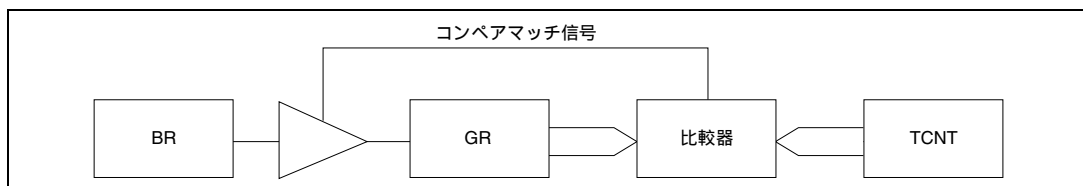

図 10.46 インプットキャプチャバッファ動作

相補 PWM モードの場合

タイマカウンタ 3 (TCNT3)、タイマカウンタ 4 (TCNT4) のカウント方向が変化すると BR の値が GR に転送されます。このとき、BR から GR への転送は以下のタイミングで行われます。

- TCNT3 とジェネラルレジスタ A3 (GRA3) がコンペアマッチしたとき
- TCNT4 がアンダフローしたとき

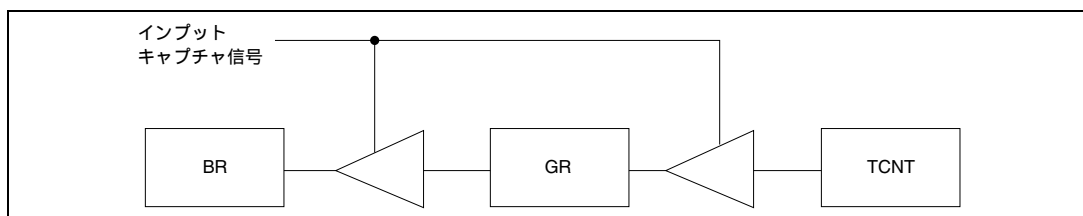
リセット同期 PWM モードの場合

コンペアマッチ A3 により BR の値が、GR に転送されます。

## (1) バッファ動作の設定手順例

バッファ動作の設定手順例を図 10.47 に示します。



図 10.47 バッファ動作の設定手順例

## (2) バッファ動作例

ジェネラルレジスタ A (GRA) をアウトプットコンペアレジスタに設定し、GRA とバッファレジスタ A (BRA) をバッファ動作に設定したときの動作を図 10.48 に示します。

TCNT がコンペアマッチ B によりクリアされる周期カウント動作をしている場合の例です。また、TIOCA、TIOCB 端子は、それぞれコンペアマッチ A、B によるトグル出力が設定されています。

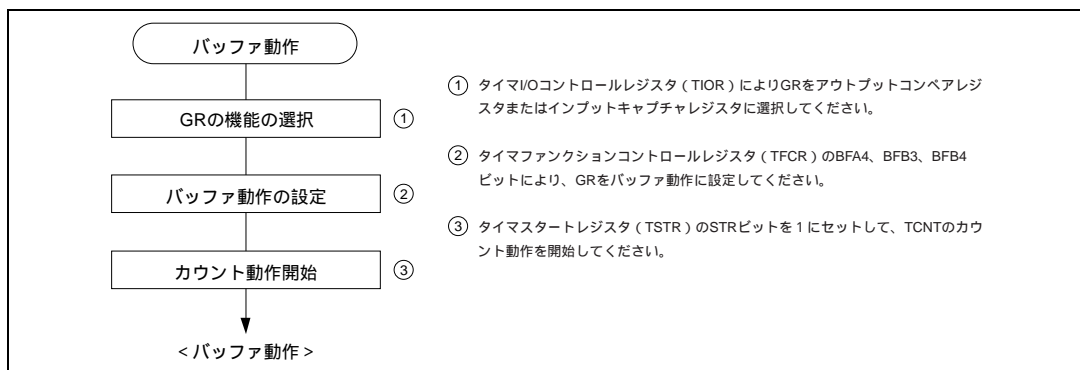
バッファ動作が設定されているため、コンペアマッチ A で TIOCA 端子がトグル出力を行うと同時に、バッファレジスタ A (BRA) の値が GRA に転送されます。この動作をコンペアマッチ A が発生するたびに繰り返します。

この転送タイミングを図 10.49 に示します。

10. 16 ビットインテグレートドタイマパルスユニット (ITU)



図 10.48 バッファ動作例 (1) (アウトプットコンペアレジスタに対するバッファ動作)



図 10.49 バッファ動作時のコンペアマッチタイミング例

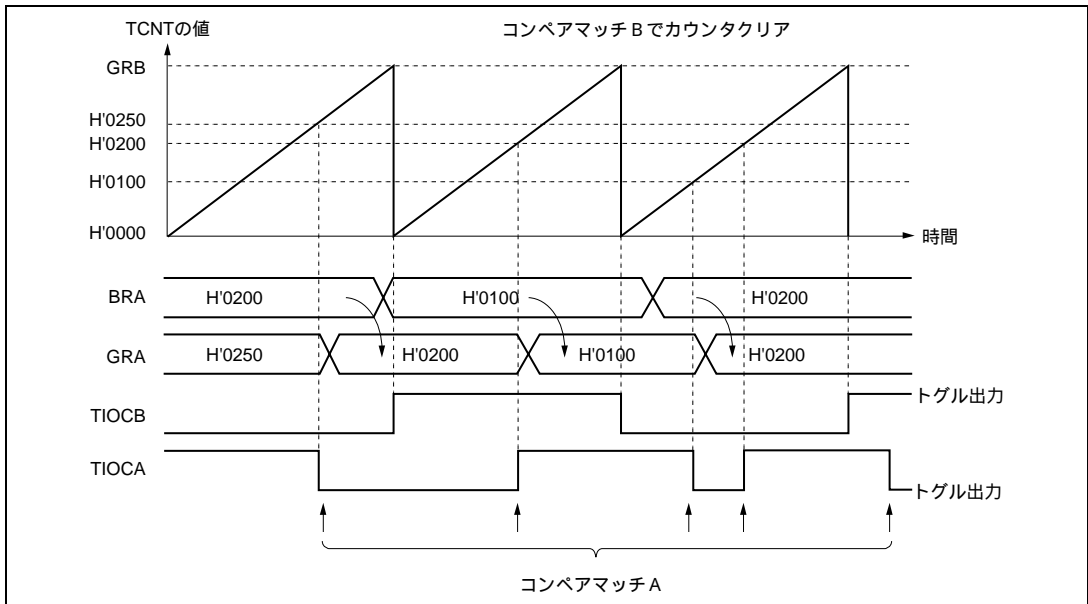

GRA を入力キャプチャレジスタに設定し、GRA と BRA をバッファ動作に設定したときの動作を図 10.50 に示します。

TCNT が入力キャプチャ B によりカウンタクリアされる場合の例です。TIOCB 端子の入力キャプチャ入力エッジは、立ち下がりエッジが選択され、また、TIOCA 端子の入力キャプチャ入力エッジは、立ち上がり / 立ち下がり両エッジが選択されているとします。バッファ動作が設定されているため、入力キャプチャ A により TCNT の値が GRA に格納されると同時に、それまで格納されていた GRA の値が BRA に転送されます。

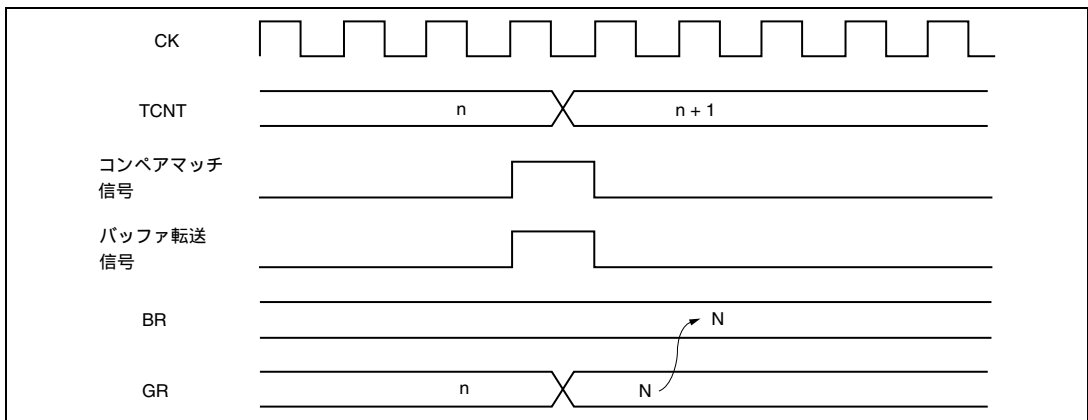
この転送タイミングを図 10.51 に示します。



図 10.50 バッファ動作例 (2) (入力キャプチャレジスタに対するバッファ動作)



図 10.51 バッファ動作時の入力キャプチャタイミング

## 10. 16 ビットインテグレートドタイマパルスユニット (ITU)

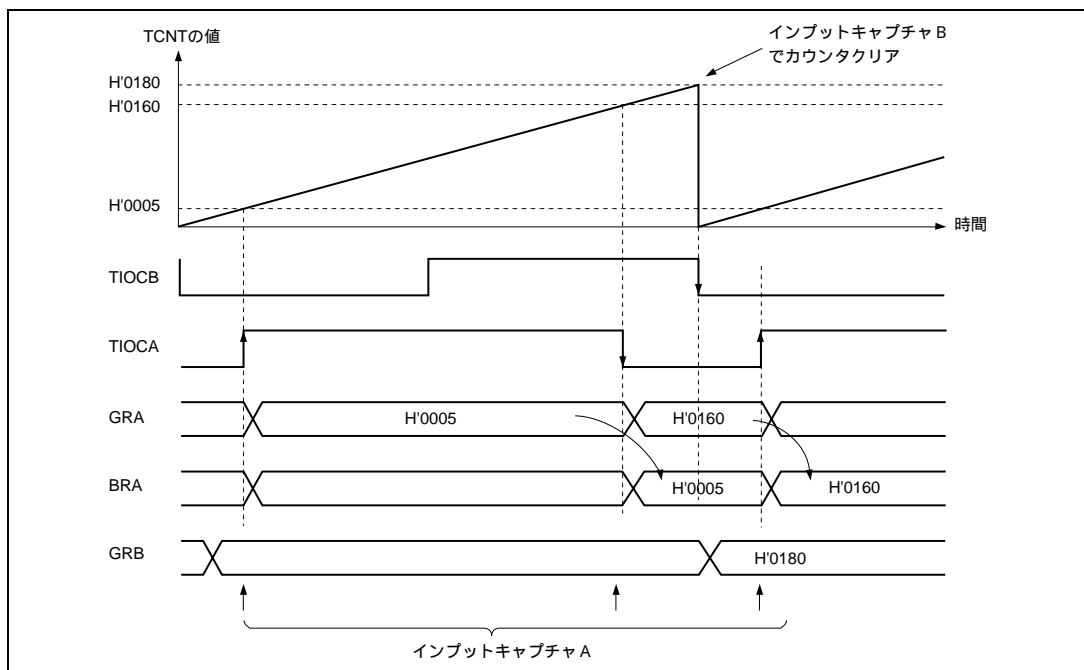
相補 PWM モード時、GRB3 と BRB3 をバッファ動作に設定したときの動作例を図 10.52 に示します。

バッファ動作を使用して GRB3 > GRA3 とすることにより、デューティ 0% の PWM 波形を生成した場合の例です。

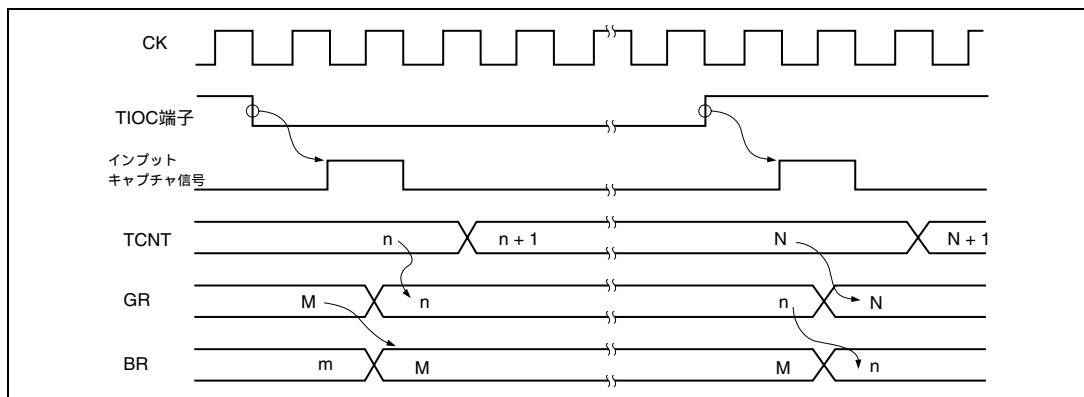
BRB から GRB への転送は、TCNT3 と GRA3 がコンペアマッチしたとき、および TCNT4 がアンダフローしたときに行われます。



図 10.52 バッファ動作例 (3) (相補 PWM モード時のバッファ動作)

### 10.4.9 ITU 出力タイミング

チャンネル 3、4 の ITU 出力は、タイマアウトプットコントロールレジスタ (TOCR) の設定により、出力を反転することができます。

#### (1) TOCR による出力反転タイミング

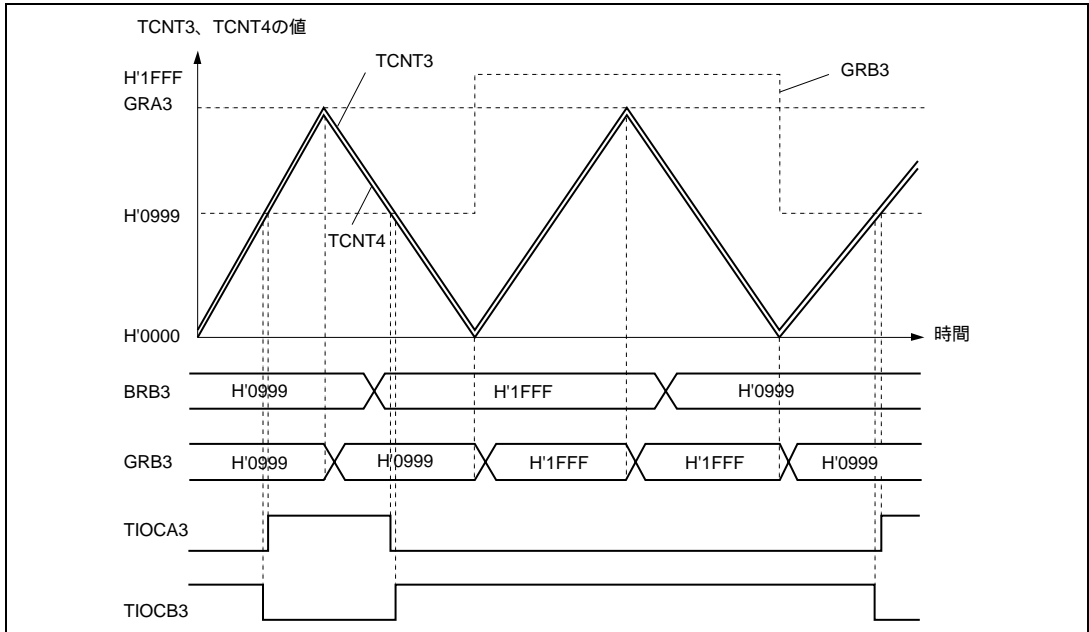
リセット同期 PWM モードまたは相補 PWM モード時に、TOCR の OLS4、OLS3 ビットを反転することにより、出力レベルを反転することができます。

このタイミングを図 10.53 に示します。



図 10.53 TOCR へのライトによる ITU 出力レベル反転タイミングの例

## 10.5 割り込み

ITU の割り込み要因には、インプットキャプチャ/コンペアマッチ割り込み、オーパフロー割り込みの 2 種類があります。

### 10.5.1 ステータスフラグのセットタイミング

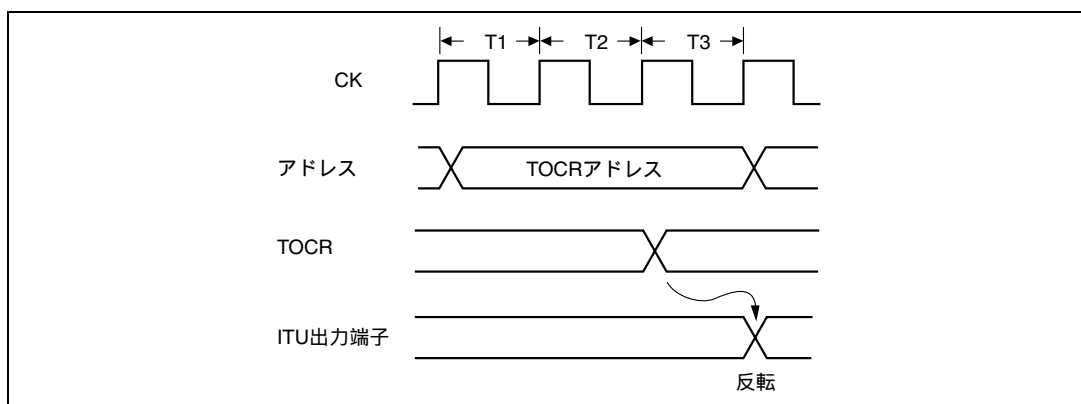
#### (1) コンペアマッチ時の IMFA、IMFB のセットタイミング

タイマステータスレジスタ (TSR) の IMF ビットは、ジェネラルレジスタ (GR) とタイマカウンタ (TCNT) が一致したときに発生するコンペアマッチ信号により 1 にセットされます。コンペアマッチ信号は、一致した最後のステート (TCNT が一致したカウント値を更新するタイミング) で発生します。したがって、TCNT と GR が一致した後、TCNT 入力クロックが発生するまでコンペアマッチ信号は発生しません。

図 10.54 に IMF ビットのセットタイミングを示します。



図 10.54 コンペアマッチ時の IMFA、IMFB のセットタイミング

## (2) インพุットキャプチャ時の IMFA、IMFB のセットタイミング

インพุットキャプチャ信号の発生により IMF ビットは 1 にセットされ、同時に TCNT の値が対応する GR に転送されます。

このタイミングを図 10.55 に示します。

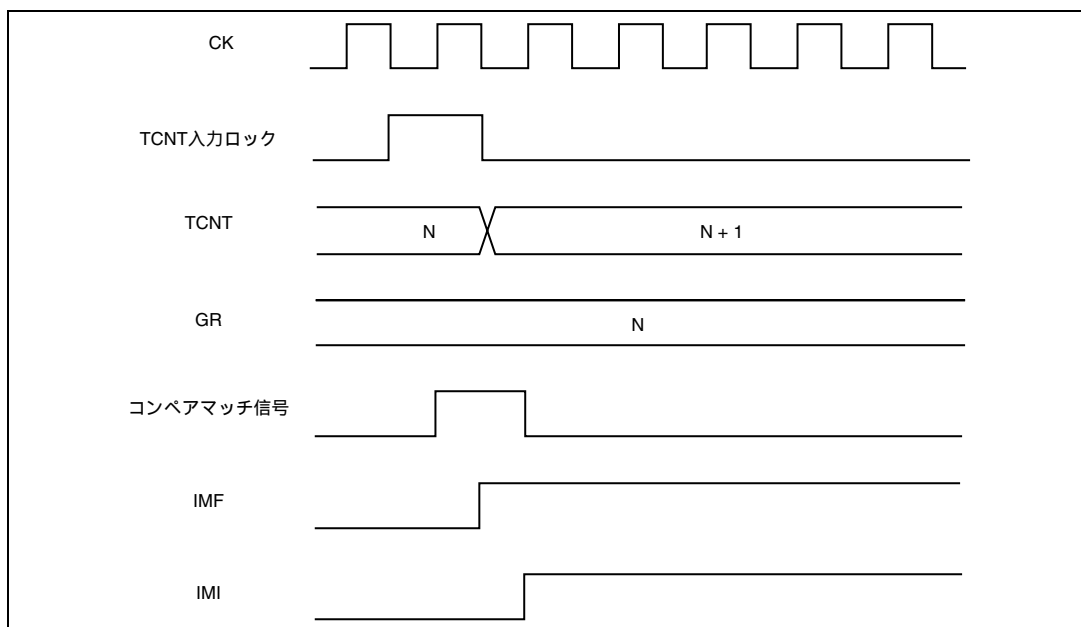

図 10.55 インพุットキャプチャ時の IMFA、IMFB のセットタイミング

## (3) オーバフローフラグ (OVF) のセットタイミング

OVF は、TCNT がオーバフロー (H'FFFF H'0000) したとき、またはアンダフロー (H'0000 H'FFFF) したときに 1 にセットされます。

このときのタイミングを図 10.56 に示します。

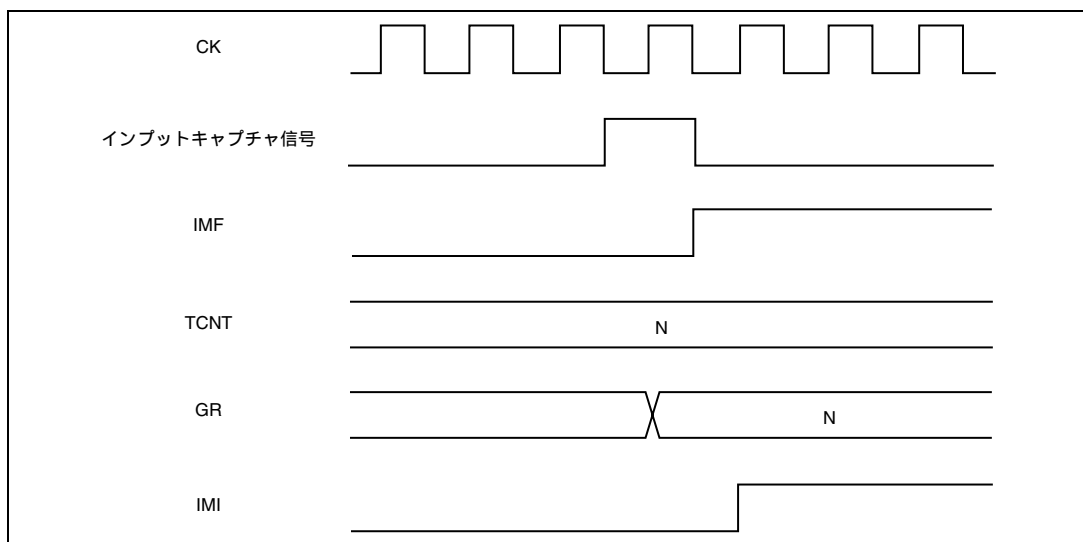

図 10.56 OVF のセットタイミング

### 10.5.2 ステータスフラグのクリアタイミング

ステータスフラグはCPUが1の状態を読み出した後0を書き込むとクリアされます。このタイミングを図10.57に示します。

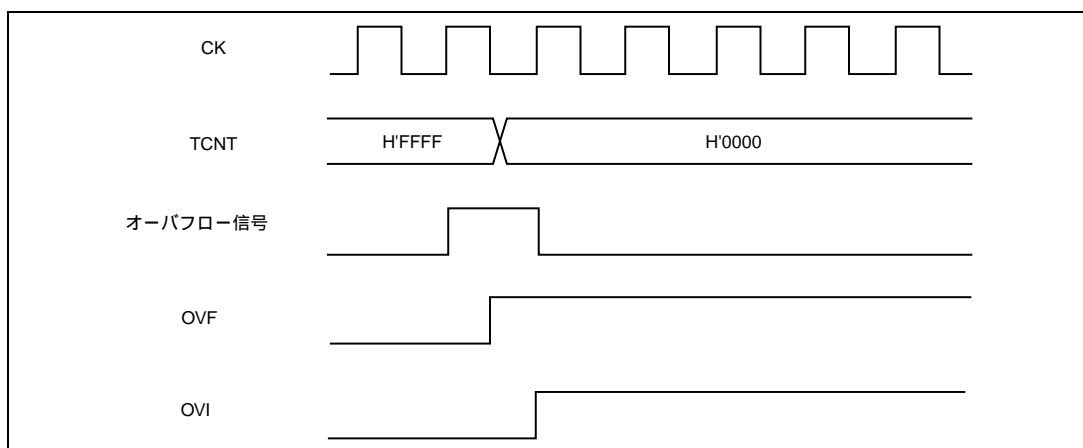

図 10.57 ステータスフラグのクリアタイミング

### 10.5.3 割り込み要因と DMA コントローラの起動

ITU は各チャンネルごとにコンペアマッチ / インพุットキャプチャ A 割り込み、コンペアマッチ / インพุットキャプチャ B 割り込み、およびオーバフロー割り込みを持っています。これら 2 種類の割り込み計 15 本の割り込みは、それぞれ独立のベクタアドレスが割り付けられています。割り込み要求フラグが 1 にセットされ、かつ割り込み許可ビットが 1 にセットされているとき、当該割り込みが要求されます。

チャンネル間の優先順位は、割り込みコントローラにより変更可能です。詳細は「5. 割り込みコントローラ」を参照してください。

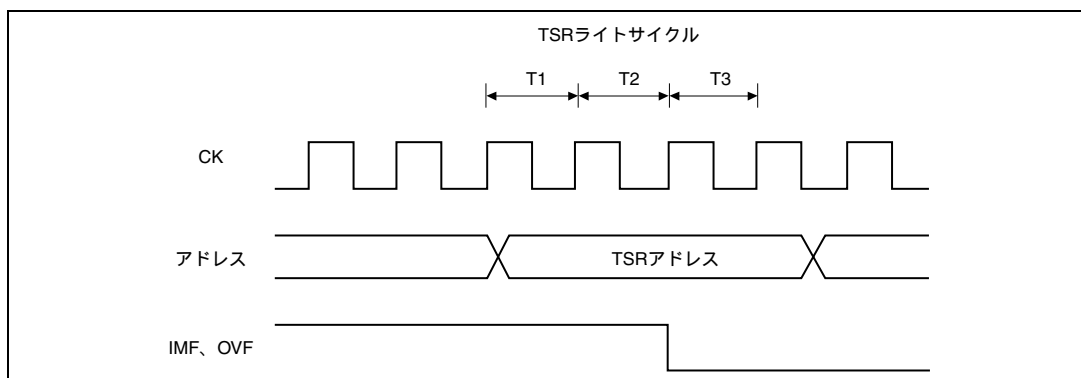
チャンネル 0~3 のコンペアマッチ / インพุットキャプチャ A 割り込みはダイレクトメモリアクセスコントローラ (DMAC) の起動要因とすることができます。

ITU の割り込み要因を表 10.10 に示します。

表 10.10 ITU 割り込み要因

| チャンネル | 割り込み要因 | 内容                       | DMAC の起動 | 優先順位*  |
|-------|--------|--------------------------|----------|--|
| 0     | IMIA0  | コンペアマッチ / インพุットキャプチャ A0 | 可        | 高<br><br>↓<br>低 |
|       | IMIB0  | コンペアマッチ / インพุットキャプチャ B0 | 不可       |  |
|       | OVI0   | オーバフロー-0                 | 不可       |  |
| 1     | IMIA1  | コンペアマッチ / インพุットキャプチャ A1 | 可        |  |
|       | IMIB1  | コンペアマッチ / インพุットキャプチャ B1 | 不可       |  |
|       | OVI1   | オーバフロー-1                 | 不可       |  |
| 2     | IMIA2  | コンペアマッチ / インพุットキャプチャ A2 | 可        |  |
|       | IMIB2  | コンペアマッチ / インพุットキャプチャ B2 | 不可       |  |
|       | OVI2   | オーバフロー-2                 | 不可       |  |
| 3     | IMIA3  | コンペアマッチ / インพุットキャプチャ A3 | 可        |  |
|       | IMIB3  | コンペアマッチ / インพุットキャプチャ B3 | 不可       |  |
|       | OVI3   | オーバフロー-3                 | 不可       |  |
| 4     | IMIA4  | コンペアマッチ / インพุットキャプチャ A4 | 不可       |  |
|       | IMIB4  | コンペアマッチ / インพุットキャプチャ B4 | 不可       |  |
|       | OVI4   | オーバフロー-4                 | 不可       |  |

【注】\*リセット直後の初期状態について示しています。チャンネル間の優先順位は割り込みコントローラにより変更可能です。

## 10.6 使用上の注意

ITUの動作中、次のような競合や動作が起こりますので、注意してください。

### (1) TCNTの書き込みとクリアの競合

タイマカウンタ (TCNT) のライトサイクル中の T3 ステートで、カウントクリア信号が発生すると、TCNT への書き込みサイクルは行われず TCNT のクリアが優先されます。

このタイミングを図 10.58 に示します。



図 10.58 TCNT の書き込みとクリアの競合



(2) TCNT のワード書き込みとカウントアップの競合

TCNT のワードライトサイクル中の T3 ステートでカウントアップが発生しても、カウントアップされずカウンタ書き込みが優先されます。  
このタイミングを図 10.59 に示します。

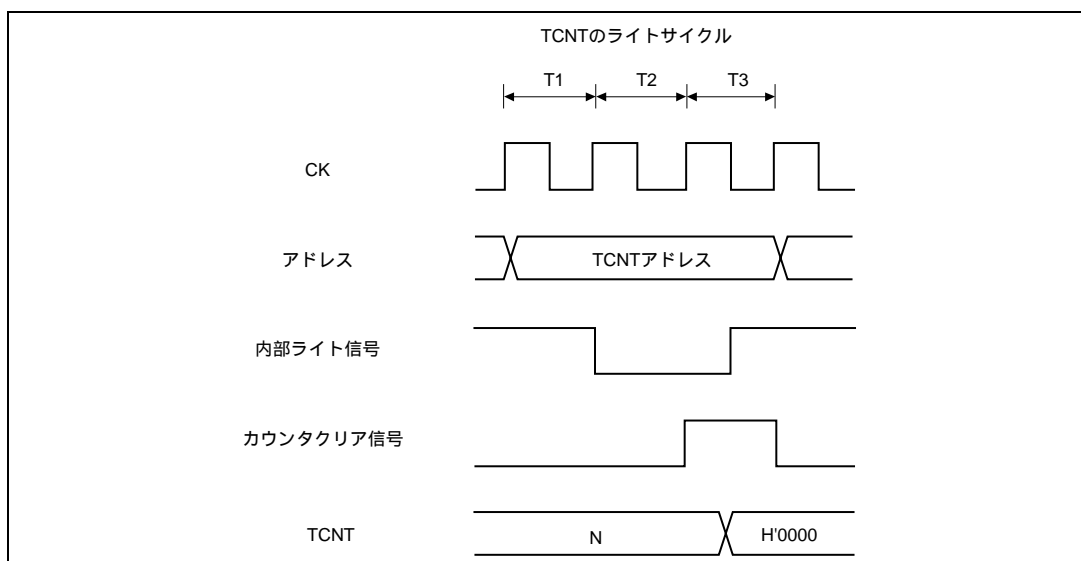

図 10.59 TCNT のワード書き込みとカウントアップの競合

## 10. 16ビットインテグレートドタイマパルスユニット (ITU)

### (3) TCNTのバイト書き込みとカウントアップの競合

TCNTのバイトライトサイクル中のT2ステートまたはT3ステートでカウントアップが発生しても、書き込みを行った側のバイトデータはカウントアップされず、カウンタ書き込みが優先されます。書き込みを行わなかった側のバイトデータもカウントアップされず書き込む前の内容となります。

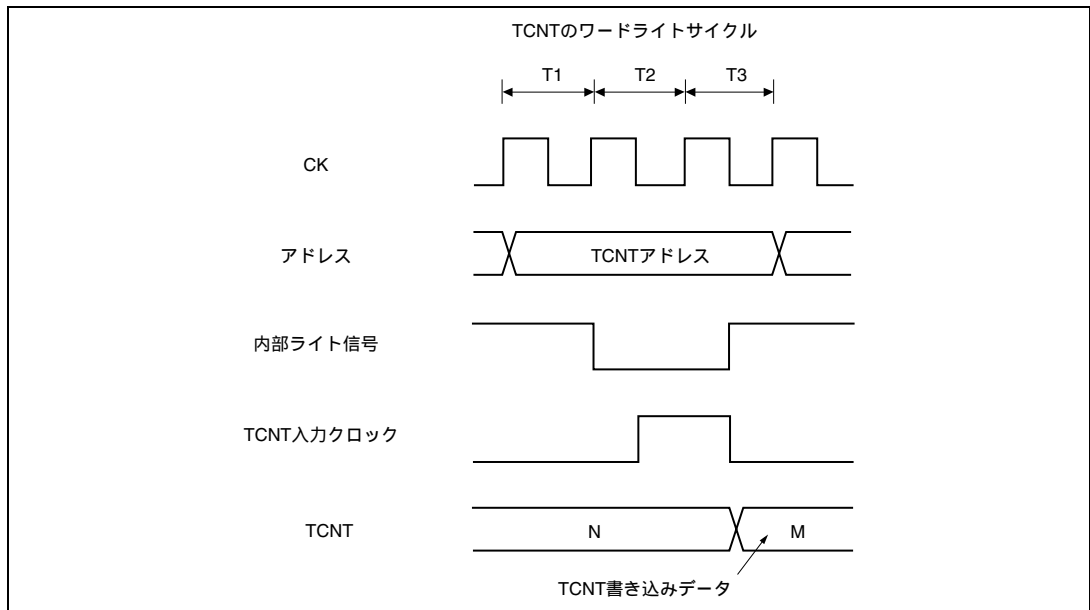
このタイミングを図 10.60 に示します。

タイマカウンタ H (TCNTH) のバイトライトサイクル中の T2 ステートでカウントアップが発生した場合の例です。



図 10.60 TCNT のバイト書き込みとカウントアップの競合

(4) GR の書き込みとコンペアマッチの競合

ジェネラルレジスタ (GR) のライトサイクル中の T3 ステートでコンペアマッチが発生しても、GR の書き込みが優先され、コンペアマッチ信号は禁止されます。

このタイミングを図 10.61 に示します。

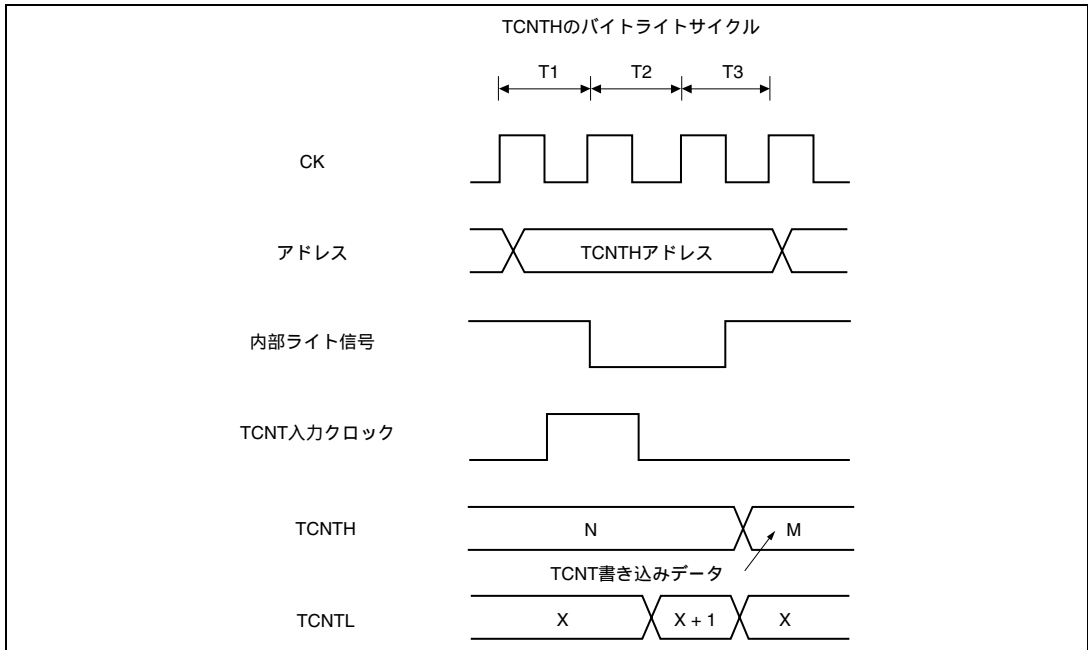

図 10.61 GR の書き込みとコンペアマッチの競合

## 10. 16ビットインテグレートドタイマパルスユニット (ITU)

### (5) TCNTの書き込みとオーバーフロー/アンダフローとの競合

タイマカウンタ (TCNT) のライトサイクル中の T3 ステートでオーバーフローが発生した場合、カウントアップされずカウンタ書き込みが優先されます。このときオーバーフローフラグ (OVF) は 1 にセットされます。アンダフローの場合も同様です。

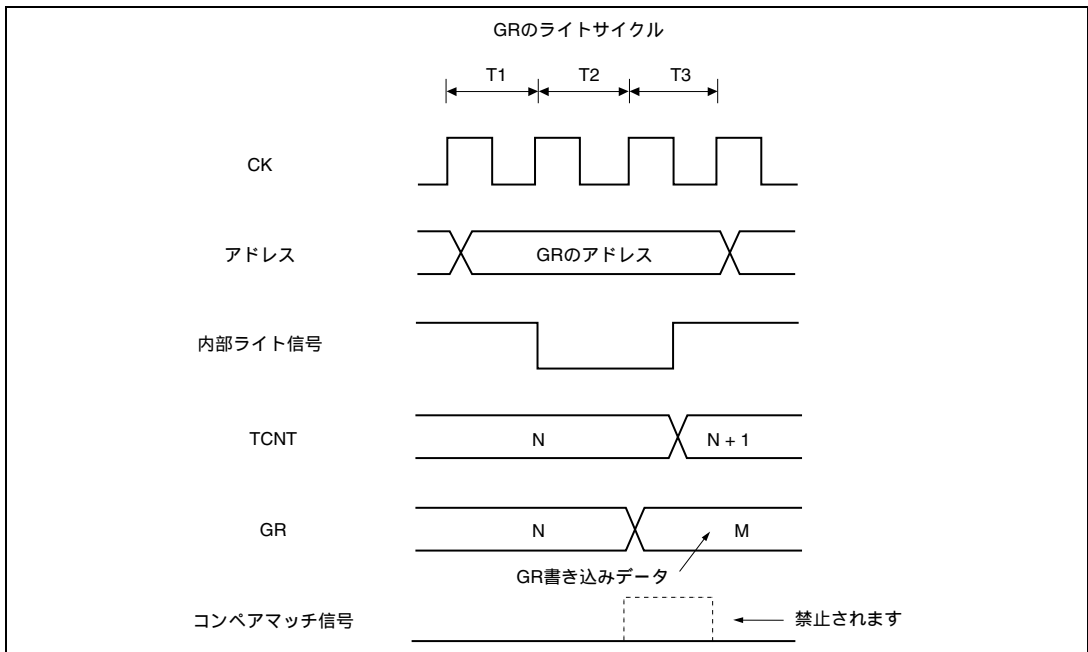
このタイミングを図 10.62 に示します。



図 10.62 TCNT の書き込みとオーバーフローの競合

(6) GR の読み出しとインプットキャプチャの競合

ジェネラルレジスタ (GR) のリードサイクル中の T3 ステートで、インプットキャプチャ信号が発生すると、読み出されるデータはインプットキャプチャ転送前のデータです。

このタイミングを図 10.63 に示します。

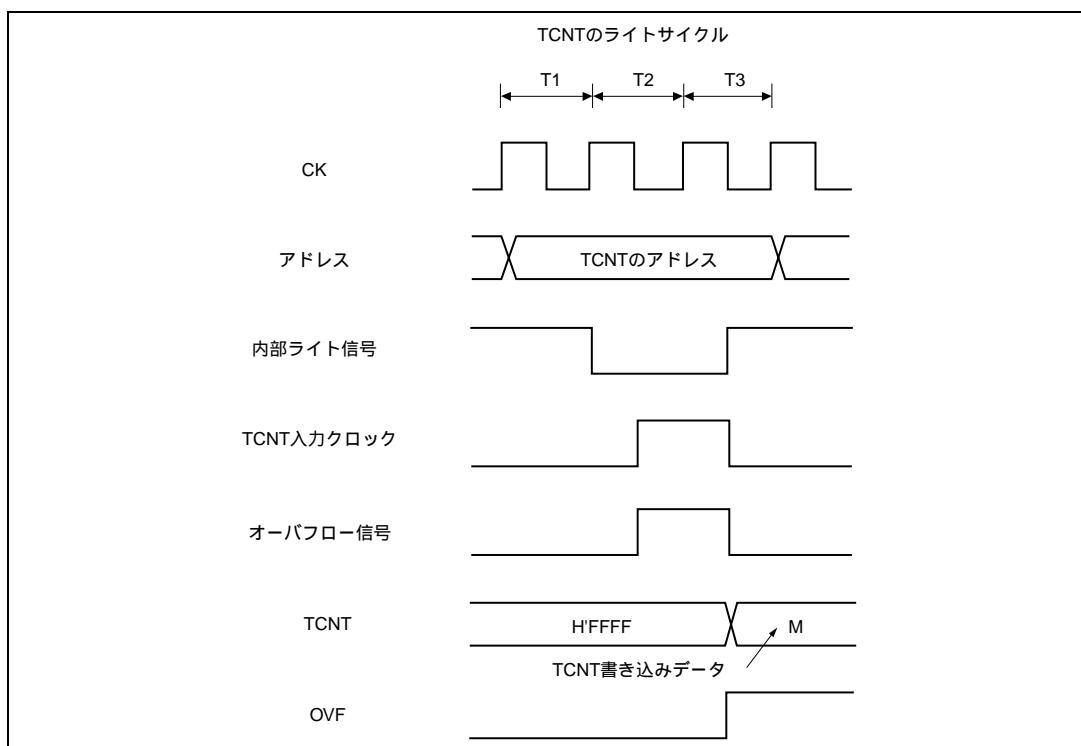

図 10.63 GR の読み出しとインプットキャプチャの競合

## 10. 16ビットインテグレートドタイマパルスユニット (ITU)

### (7) インพุットキャプチャによるカウンタクリアとカウントアップの競合

インพุットキャプチャ信号とカウントアップ信号が同時に発生すると、カウントアップされずインพุットキャプチャによるカウンタクリアが優先されます。また、GR にはカウンタクリア前の TCNT の内容が転送されます。

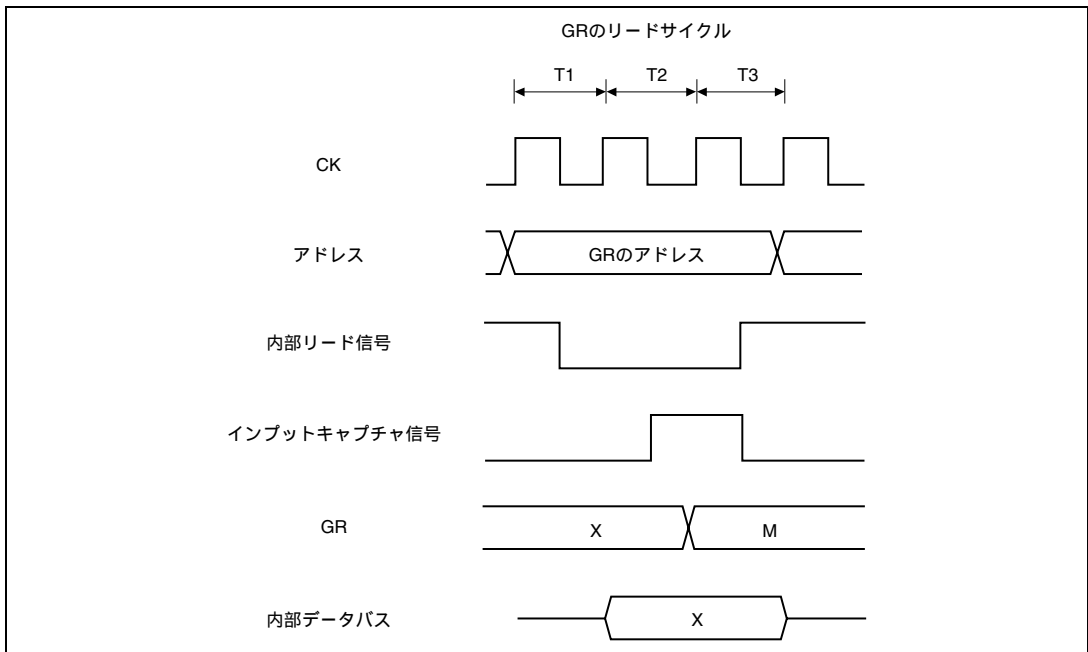
このタイミングを図 10.64 に示します。



図 10.64 インพุットキャプチャによるカウンタクリアとカウントアップの競合

## (8) GR の書き込みとインプットキャプチャの競合

GR のライトサイクル中の T3 ステートで、インプットキャプチャ信号が発生すると、GR への書き込みは行われず、インプットキャプチャが優先されます。

このタイミングを図 10.65 に示します。

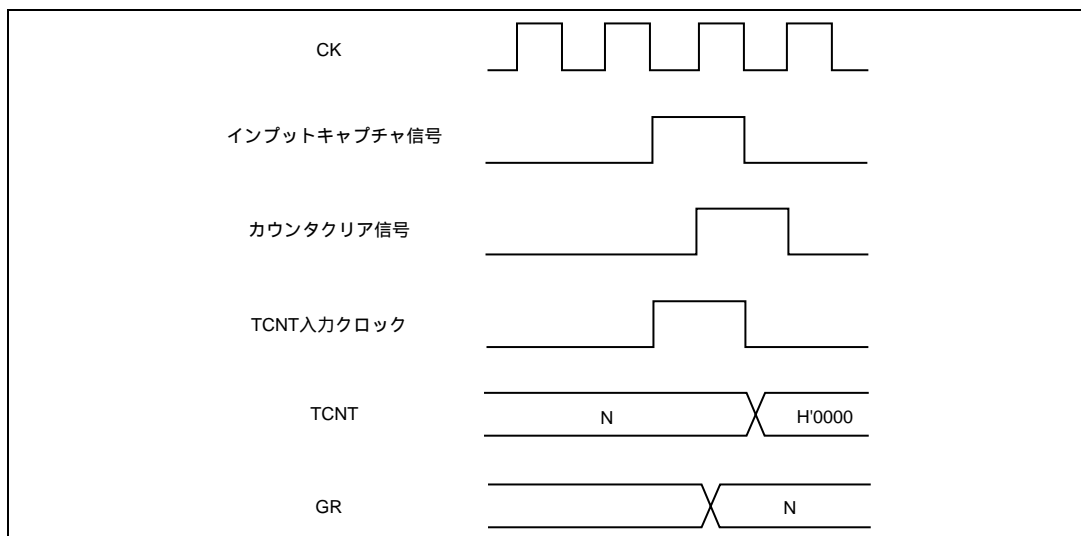

図 10.65 GR の書き込みとインプットキャプチャの競合

## (9) 周期設定上の注意事項

コンペアマッチによるカウンタクリアを設定した場合、TCNT は GR の値と一致した最後のステート (TCNT が一致したカウント値を更新するタイミング) でクリアされます。このため、実際のカウンタ周波数は次の式ようになります。

$$f = \frac{1}{(N + 1)}$$

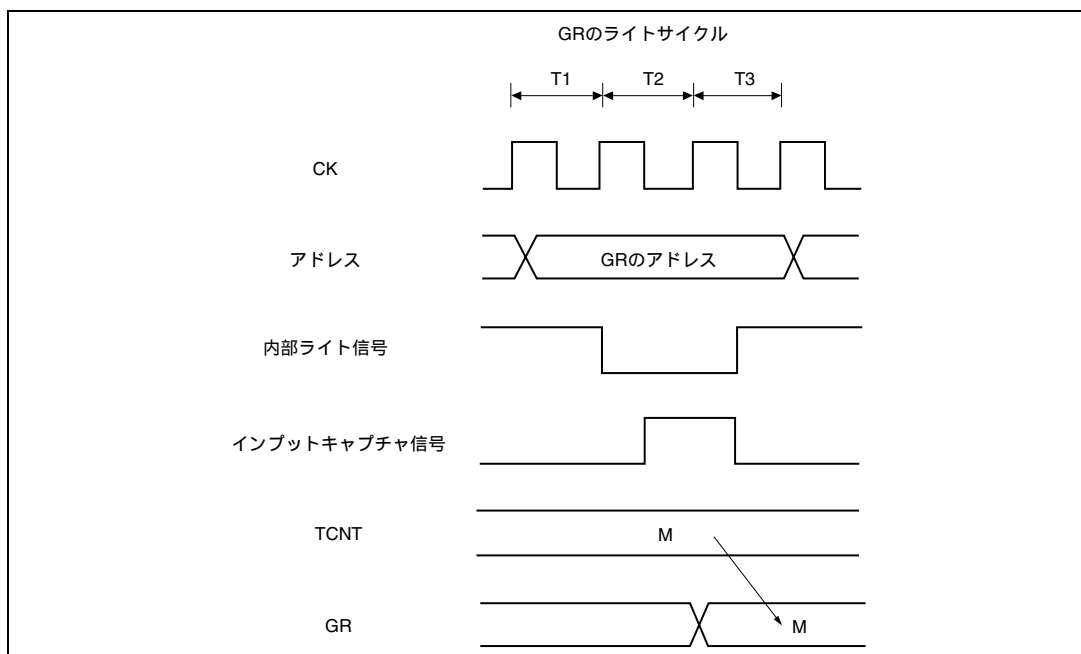
( f : カウンタ周波数、 : 動作周波数、 N : GR の設定値 )

## 10. 16 ビットインテグレートドタイマパルスユニット (ITU)

### (10) BR の書き込みとインプットキャプチャの競合

バッファレジスタ (BR) をインプットキャプチャバッファレジスタとして使用しているとき、ライトサイクル中の T3 ステートでインプットキャプチャ信号が発生すると、BR への書き込みは行われずバッファ動作が優先されます。

このタイミングを図 10.66 に示します。



図 10.66 BR の書き込みとインプットキャプチャの競合



(11) 同期動作時の書き込み動作に関する注意事項

同期動作を設定した状態で、タイマカウンタ (TCNT) のバイト書き込みを行った場合、同期しているすべてのカウンタはアドレスで指定した TCNT と、16ビットすべて同じ値となります。

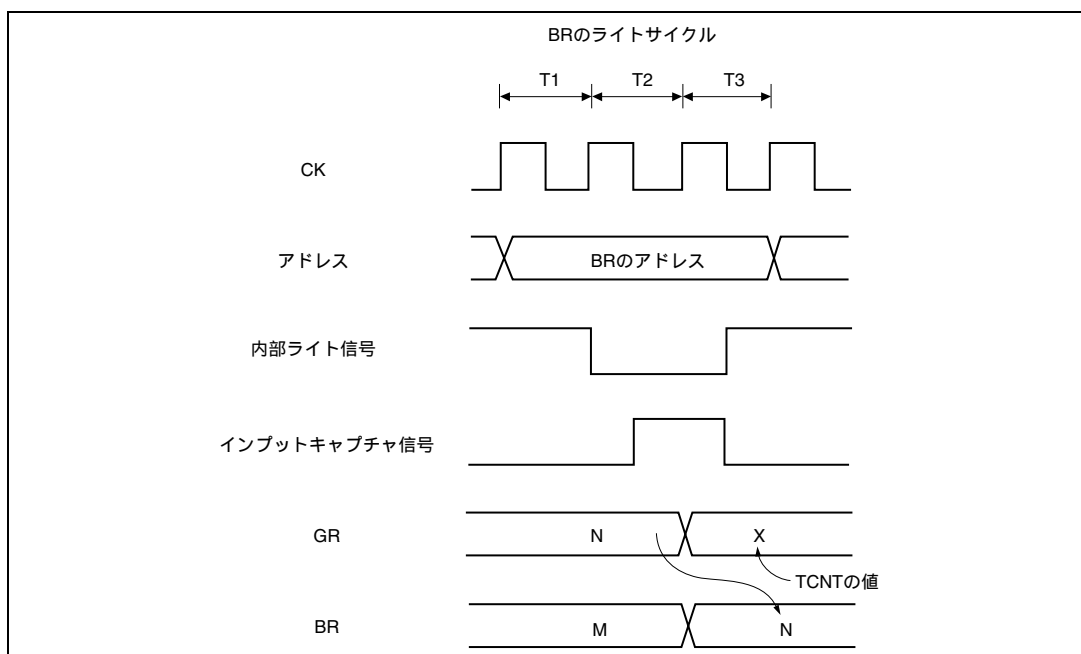
(例) チャンネル2、3を同期モードで指定した場合

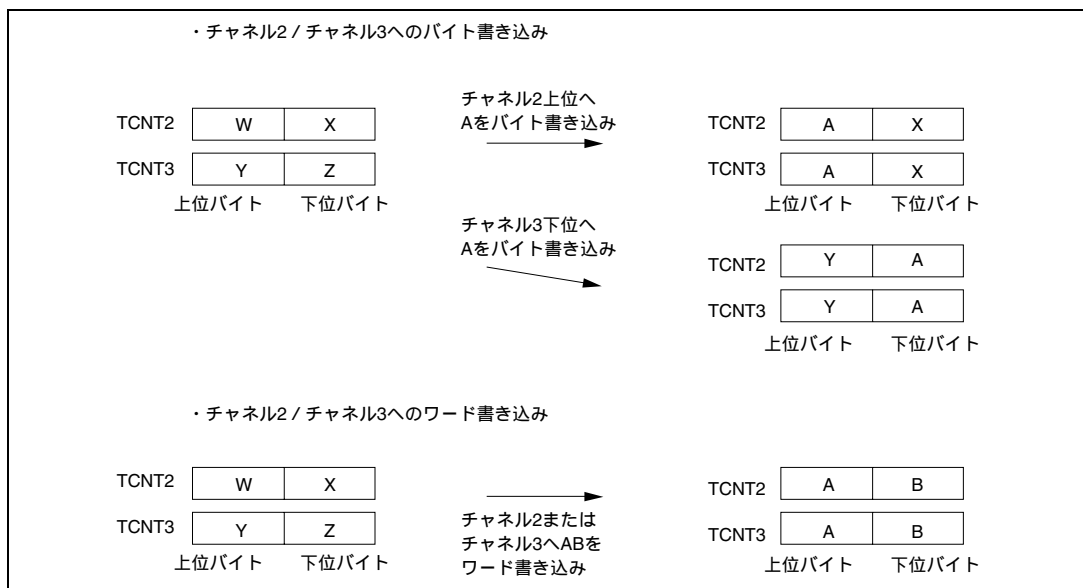

(12) リセット同期 PWM モード / 相補 PWM モード設定時の注意事項

タイマファンクションコントロールレジスタ (TFCR) の CMD1、CMD0 ビットを設定するときは、次のことに注意してください。

CMD1、CMD0ビットへの書き込みは、TCNT3、TCNT4が停止中に行ってください。

リセット同期PWMモードと相補PWMモードの相互の設定変更は禁止されています。通常動作 (CMD1ビットを0にクリア) に設定した後に、リセット同期PWMモードまたは相補PWMモードに設定してください。

## 10. 16ビットインテグレートドタイマパルスユニット (ITU)

### (13) 相補 PWM モードの解除手順

相補 PWM モードの解除手順を下図に示します。まず、(1) タイマファンクションコントロールレジスタ (TFCR) コンピネーションモード (CMD) 1、0 ビットを、"10"から"00"または"01"に再設定し、相補 PWM モードから通常動作モードにします。その後(2) チャンネル3、4で使用しているカウンタ入力クロックの1クロック以上待って、タイマスタートレジスタ (TSTR) のカウンタスタート (STR) 3、4 ビットをクリアし、チャンネル3、4のカウンタ TCNT3、TCNT4 のカウンタ動作を停止してください。

本手順以外で相補 PWM モードを解除した場合、相補 PWM モード再設定時の出力波形が設定どおりに変化しない場合があります。



図 10.67 相補 PWM モードの解除方法

### (14) インพุットキャプチャによるカウンタクリア時の注意事項

TCNT が H'FFFF の時、インพุットキャプチャによってクリア (H'0000) されてもオーバーフローになりません。

(15) ITUの動作モード

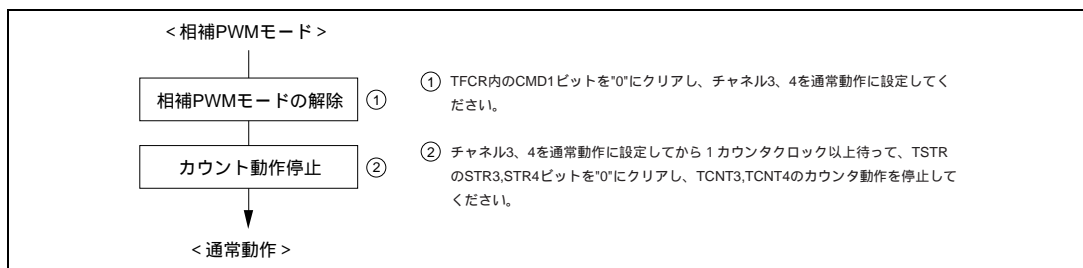
表10.11 (a) ITUの動作モード (チャネル0)

| 動作モード                   | レジスタ設定  |     |      |        |       |           |        |               |               |               |                    |        |  |
|-------------------------|---------|-----|------|--------|-------|-----------|--------|---------------|---------------|---------------|--------------------|--------|--|
|                         | TSNC    |     | TMDR |        |       | TFCR      |        | TOCR          |               | TIOR0         |                    | TCR0   |  |
|                         | 同期動作    | MDF | FDIR | PWM    | 相補PWM | リセット同期PWM | バッファ動作 | 出力レベルセレクト     | IOA           | IOB           | クリア選択              | クロック選択 |  |
| 同期プリセット                 | SYNC0=1 |     |      |        |       |           |        |               |               |               |                    |        |  |
| PWMモード                  |         |     |      | PWM0=1 |       |           |        |               |               | *             |                    |        |  |
| アウトプットコンペアA機能           |         |     |      | PWM0=0 |       |           |        | IOA2=0<br>他任意 |               |               |                    |        |  |
| アウトプットコンペアB機能           |         |     |      |        |       |           |        |               | IOA2=1<br>他任意 | IOB2=0<br>他任意 |                    |        |  |
| インプットキャプチャA機能           |         |     |      | PWM0=0 |       |           |        |               |               |               |                    |        |  |
| インプットキャプチャB機能           |         |     |      | PWM0=0 |       |           |        |               |               | IOB2=1<br>他任意 |                    |        |  |
| コンペアマッチ/インプットキャプチャAでクリア |         |     |      |        |       |           |        |               |               |               | CCLR1=0<br>CCLR0=1 |        |  |
| コンペアマッチ/インプットキャプチャBでクリア |         |     |      |        |       |           |        |               |               |               | CCLR1=1<br>CCLR0=0 |        |  |
| 同期クリア機能                 | SYNC0=1 |     |      |        |       |           |        |               |               |               | CCLR1=1<br>CCLR0=1 |        |  |

《記号説明》

: 設定可能 (有効) です。

: 設定は当該動作モードに影響しません。

【注】\* PWMモードでは、インプットキャプチャ機能は使用できません。また、コンペアマッチAとコンペアマッチBが同時に発生した場合、コンペアマッチ信号は禁止されます。

10. 16 ビットインテグレートドタイマパルスユニット (ITU)

表10.11 (b) ITUの動作モード (チャネル1)

| 動作モード                   | レジスタ設定  |      |        |        |            |        |               |               |               |                    |        |  |
|-------------------------|---------|------|--------|--------|------------|--------|---------------|---------------|---------------|--------------------|--------|--|
|                         | TMDR    |      |        | TFCR   |            |        | TOCR          |               | TIOR1         |                    | TCR1   |  |
|                         | MDF     | FDIR | PWM    | 相補 PWM | リセット同期 PWM | バッファ動作 | 出力レベルセレクト     | IOA           | IOB           | クリア選択              | クロック選択 |  |
| 同期動作                    | 同期動作    |      |        |        |            |        |               |               |               |                    |        |  |
| 同期プリセット                 | SYNC1=1 |      |        |        |            |        |               |               |               |                    |        |  |
| PWMモード                  |         |      | PWM1=1 |        |            |        |               |               | *             |                    |        |  |
| アウトプットコンペアA機能           |         |      | PWM1=0 |        |            |        | IOA2=0<br>他任意 |               |               |                    |        |  |
| アウトプットコンペアB機能           |         |      |        |        |            |        |               |               | IOB2=0<br>他任意 |                    |        |  |
| インプットキャプチャA機能           |         |      | PWM1=0 |        |            |        |               | IOA2=1<br>他任意 |               |                    |        |  |
| インプットキャプチャB機能           |         |      | PWM1=0 |        |            |        |               |               | IOB2=1<br>他任意 |                    |        |  |
| コンペアマッチ/インプットキャプチャAでクリア |         |      |        |        |            |        |               |               |               | CCLR1=0<br>CCLR0=1 |        |  |
| コンペアマッチ/インプットキャプチャBでクリア |         |      |        |        |            |        |               |               |               | CCLR1=1<br>CCLR0=0 |        |  |
| 同期クリア機能                 | 同期クリア   |      |        |        |            |        |               |               |               | CCLR1=1<br>CCLR0=1 |        |  |

《記号説明》

: 設定可能 (有効) です。

: 設定は当該動作モードに影響しません。

【注】 \* PWMモードでは、インプットキャプチャ機能は使用できません。また、コンペアマッチAとコンペアマッチBが同時に発生した場合、コンペアマッチ信号は禁止されます。

10. 16ビットインテグレートドタイマパルスユニット (ITU)

表10.11 (c) ITUの動作モード (チャネル2)

| 動作モード                     | レジスタ設定  |       |      |        |       |           |          |           |               |               |                    |        |      |  |
|---------------------------|---------|-------|------|--------|-------|-----------|----------|-----------|---------------|---------------|--------------------|--------|------|--|
|                           | TSNC    |       |      | TMDR   |       |           | TFCSR    |           | TOCR          |               | TIOR2              |        | TCR2 |  |
|                           | 同期動作    | MDF   | FDIR | PWM    | 相補PWM | リセット同期PWM | ハットアップ動作 | 出力レベルセレクト | IOA           | IOB           | クリア選択              | クロック選択 |      |  |
| 同期プリセット                   | SYNC2=1 |       |      |        |       |           |          |           |               |               |                    |        |      |  |
| PWMモード                    |         |       |      | PWM2=1 |       |           |          |           |               | *             |                    |        |      |  |
| アウトプットコンペアA機能             |         |       |      | PWM2=0 |       |           |          |           | IOA2=0<br>他任意 |               |                    |        |      |  |
| アウトプットコンペアB機能             |         |       |      |        |       |           |          |           |               | IOB2=0<br>他任意 |                    |        |      |  |
| インプットキャプチャA機能             |         |       |      | PWM2=0 |       |           |          |           | IOA2=1<br>他任意 |               |                    |        |      |  |
| インプットキャプチャB機能             |         |       |      | PWM2=0 |       |           |          |           |               | IOB2=1<br>他任意 |                    |        |      |  |
| コンペアマッチ / インプットキャプチャAでクリア |         |       |      |        |       |           |          |           |               |               | CCLR1=0<br>CCLR0=1 |        |      |  |
| コンペアマッチ / インプットキャプチャBでクリア |         |       |      |        |       |           |          |           |               |               | CCLR1=1<br>CCLR0=0 |        |      |  |
| 同期クリア機能                   | SYNC2=1 |       |      |        |       |           |          |           |               |               | CCLR1=1<br>CCLR0=1 |        |      |  |
| 位相計数モード                   |         | MDF=1 |      |        |       |           |          |           |               |               |                    |        |      |  |

《記号説明》

: 設定可能 (有効) です。

: 設定は当該動作モードに影響しません。

【注】\* PWMモードでは、インプットキャプチャ機能は使用できません。また、コンペアマッチAとコンペアマッチBが同時に発生した場合、コンペアマッチ信号は禁止されます。

10. 16 ビットインテグレートドタイマパルスユニット (ITU)

表10.11 (d) ITUの動作モード (チャネル3)

| 動作モード          | レジスタ設定  |         |        |        |            |         |            |            |            |       |         |         |         |         |
|----------------|---------|---------|--------|--------|------------|---------|------------|------------|------------|-------|---------|---------|---------|---------|
|                | TMDR    |         |        | TFCR   |            |         | TOCR       | TIOR3      |            | TCR3  |         |         |         |         |
|                | MDF     | FDIR    | PWM    | 相補 PWM | リセット同期 PWM | ハットア 動作 | 出力 レベルセレクト | IOA        | IOB        | クリア選択 | クロック 選択 |         |         |         |
| 同期動作           | 同期動作    |         |        |        |            |         |            |            |            |       |         |         |         |         |
| 同期プリセット        | SYNC3=1 |         |        | *2     |            |         |            |            |            |       |         |         |         |         |
| PWMモード         |         |         | PWM3=1 | CMD1=0 | CMD1=0     |         |            |            | *1         |       |         |         |         |         |
| アウトプット コンペアA機能 |         |         | PWM3=0 | CMD1=0 | CMD1=0     |         |            | IOA2=0 他任意 |            |       |         |         |         |         |
| アウトプット コンペアB機能 |         |         |        | CMD1=0 | CMD1=0     |         |            |            | IOB2=0 他任意 |       |         |         |         |         |
| インプット キャプチャA機能 |         |         | PWM3=0 | CMD1=0 | CMD1=0     |         |            | IOA2=1 他任意 |            |       |         |         |         |         |
| インプット キャプチャB機能 |         |         | PWM3=0 | CMD1=0 | CMD1=0     |         |            |            | IOB2=1 他任意 |       |         |         |         |         |
| 力 ウン ク リ ア 機能  | 同期クリア   | SYNC3=1 |        | CMD1=1 | CMD0=0     | は禁止     | *3         |            |            |       | CCLR1=0 | CCLR0=1 |         |         |
|                |         |         |        | CMD1=0 | CMD1=0     |         |            |            |            |       |         | CCLR1=1 | CCLR0=0 |         |
|                |         |         |        | CMD1=1 | CMD0=0     | は禁止     |            |            |            |       |         |         | CCLR1=1 | CCLR0=1 |
|                |         |         |        | CMD1=1 | CMD0=0     |         |            |            |            |       |         |         | CCLR1=0 | CCLR0=0 |
| 相補PWMモード       | *2      |         |        | CMD1=1 | CMD0=0     |         |            |            |            |       | CCLR1=0 | CCLR0=0 |         |         |
| リセット同期 PWMモード  |         |         |        | CMD1=1 | CMD0=1     |         |            |            |            |       | CCLR1=0 | CCLR0=1 |         |         |
| ハットア動作 (BRA)   |         |         |        |        |            |         |            |            | BFA3=1 他任意 |       |         |         |         |         |
| ハットア動作 (BRB)   |         |         |        |        |            |         |            |            | BFB3=1 他任意 |       |         |         |         |         |

《記号説明》

：設定可能（有効）です。

：設定は当該動作モードに影響しません。

- 【注】
- \*1 PWMモードでは、インプットキャプチャ機能は使用できません。また、コンペアマッチAとコンペアマッチBが同時に発生した場合、コンペアマッチ信号は禁止されます。
  - \*2 相補PWMモード設定時には、チャネル3とチャネル4を同時に同期動作に設定しないでください。
  - \*3 インプットキャプチャAによるカウンタクリアは、リセット同期PWMモード設定時には使用できません。
  - \*4 相補PWMモード設定時のクロック選択は、チャネル3とチャネル4を同一としてください。

10. 16ビットインテグレートドタイマパルスユニット (ITU)

表10.11 (e) ITUの動作モード (チャネル4)

| 動作モード                                | レジスタ設定  |         |      |        |                         |                  |               |               |               |       |                    |              |                                 |    |  |  |                    |  |
|--------------------------------------|---------|---------|------|--------|-------------------------|------------------|---------------|---------------|---------------|-------|--------------------|--------------|---------------------------------|----|--|--|--------------------|--|
|                                      | TSNC    |         |      | TMDR   |                         |                  | TFCR          |               | TOCR          | TIOR4 |                    | TCR4         |                                 |    |  |  |                    |  |
|                                      | 同期動作    | MDF     | FDIR | PWM    | 相補 PWM                  | リセット同期 PWM       | バックア 動作       | 出力 レベルセレクト    | IOA           | IOB   | クリア選択              | TCR4 クロック 選択 |                                 |    |  |  |                    |  |
| 同期プリセット                              | SYNC4=1 |         |      |        | *2                      |                  |               |               |               |       |                    |              |                                 |    |  |  |                    |  |
| PWMモード                               |         |         |      | PWM4=1 | CMD1=0                  | CMD1=0           |               |               |               | *1    |                    |              |                                 |    |  |  |                    |  |
| アウトプット コンペアA機能                       |         |         |      | PWM4=0 | CMD1=0                  | CMD1=0           |               | IOA2=0<br>他任意 |               |       |                    |              |                                 |    |  |  |                    |  |
| アウトプット コンペアB機能                       |         |         |      |        | CMD1=0                  | CMD1=0           |               |               | IOB2=0<br>他任意 |       |                    |              |                                 |    |  |  |                    |  |
| インプット キャプチャA機能                       |         |         |      | PWM4=0 | CMD1=0                  | CMD1=0           |               | IOA2=1<br>他任意 |               |       |                    |              |                                 |    |  |  |                    |  |
| インプット キャプチャB機能                       |         |         |      | PWM4=0 | CMD1=0                  | CMD1=0           |               |               | IOB2=1<br>他任意 |       |                    |              |                                 |    |  |  |                    |  |
| 力<br>ウ<br>ン<br>ク<br>リ<br>ア<br>機<br>能 | 同期クリア   | SYNC4=1 |      |        | CMD1=1<br>CMD0=0<br>は禁止 | *3               |               |               |               |       | CCLR1=0<br>CCLR0=1 |              |                                 |    |  |  |                    |  |
|                                      |         |         |      |        |                         |                  |               |               |               |       |                    |              | コンペアマッチ/<br>インプットキャプ<br>チャAでクリア | *3 |  |  | CCLR1=1<br>CCLR0=0 |  |
|                                      |         |         |      |        |                         |                  |               |               |               |       |                    |              |                                 |    |  |  |                    |  |
|                                      |         |         |      |        |                         |                  |               |               |               |       |                    |              |                                 |    |  |  |                    |  |
| 相補PWMモード                             | *2      |         |      |        | CMD1=1<br>CMD0=0        | CMD1=1<br>CMD0=0 |               |               |               |       | CCLR1=0<br>CCLR0=0 | *4           |                                 |    |  |  |                    |  |
| リセット同期 PWMモード                        |         |         |      |        | CMD1=1<br>CMD0=1        | CMD1=1<br>CMD0=1 |               |               |               |       | *5                 | *5           |                                 |    |  |  |                    |  |
| バックア動作 (BRA)                         |         |         |      |        |                         |                  | BFA4=1<br>他任意 |               |               |       |                    |              |                                 |    |  |  |                    |  |
| バックア動作 (BRB)                         |         |         |      |        |                         |                  | BFB4=1<br>他任意 |               |               |       |                    |              |                                 |    |  |  |                    |  |



## 《記号説明》

：設定可能（有効）です。

：設定は当該動作モードに影響しません。

- 【注】 \*1 PWMモードでは、インプットキャプチャ機能は使用できません。また、コンペアマッチAとコンペアマッチBが同時に発生した場合、コンペアマッチ信号は禁止されます。
- \*2 相補PWMモード設定時には、チャネル3とチャネル4を同時に同期動作に設定しないでください。
- \*3 リセット同期PWMモード設定時は、カウンタクリア機能は有効ですが、TCNT 4は独立動作しています。出力波形には影響しません。
- \*4 相補PWMモード設定時のクロック選択は、チャネル3とチャネル4を同一としてください。
- \*5 リセット同期PWMモード動作時は、TCNT 4は独立動作しています。出力波形には影響しません。

## 10. 16ビットインテグレートドタイマパルスユニット (ITU)

---

---

## 11. プログラマブルタイミングパターンコントローラ ( TPC )

---

### 11.1 概要

本 LSI は、16 ビットインテグレートドタイムパルスユニット ( ITU ) をタイムベースとしてパルス出力を行うプログラマブルタイミングパターンコントローラ ( TPC ) を内蔵しています。TPC は 4 ビット単位の TPC 出力グループ 3 ~ 0 から構成されており、これらは同時に動作させることも、独立に動作させることも可能です。

#### 11.1.1 特長

TPC には、次のような特長があります。

- 出力データ 16 ビット  
最大16ビットのデータ出力が可能で、TPC出力をビット単位に許可することができます。
- 4 系統の出力可能  
4ビット単位のグループで出力トリガ信号が選択可能で、最大4ビット×4系統の出力を行うことができます。
- 出力トリガ信号を選択可能  
ITUの4チャンネルのコンペアマッチ信号の中から、グループごとに出カトリガ信号を選択することができます。
- ノンオーバーラップ動作  
複数のパルス出力間のノンオーバーラップ期間を設定することができます。
- ダイレクトメモリアクセスコントローラ ( DMAC ) との連携動作可能  
出力トリガ信号に選択したコンペアマッチ信号でDMACを起動することにより、CPUの介在なくデータを順次出力することができます。

## 11. プログラマブルタイミングパターンコントローラ (TPC)

### 11.1.2 ブロック図

TPCのブロック図を図 11.1 に示します。



図 11.1 TPCのブロック図

## 11.1.3 端子構成

TPC の端子構成を表 11.1 に示します。

表 11.1 端子構成

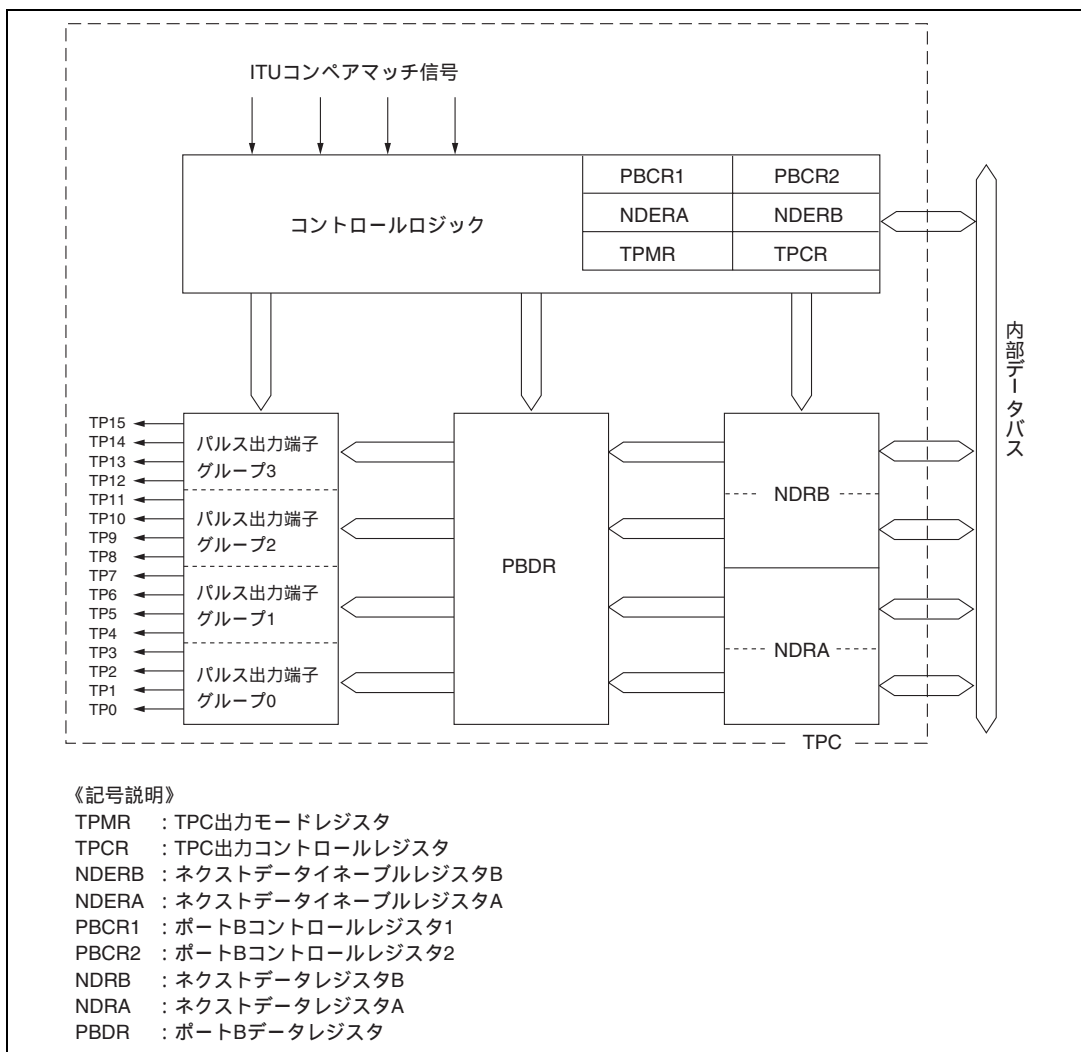
| 名 称            | 略 称  | 入 出 力 | 機 能           |
|----------------|------|-------|---------------|
| タイミングパターン出力 0  | TP0  | 出 力   | グループ 0 のパルス出力 |
| タイミングパターン出力 1  | TP1  | 出 力   |               |
| タイミングパターン出力 2  | TP2  | 出 力   |               |
| タイミングパターン出力 3  | TP3  | 出 力   |               |
| タイミングパターン出力 4  | TP4  | 出 力   | グループ 1 のパルス出力 |
| タイミングパターン出力 5  | TP5  | 出 力   |               |
| タイミングパターン出力 6  | TP6  | 出 力   |               |
| タイミングパターン出力 7  | TP7  | 出 力   |               |
| タイミングパターン出力 8  | TP8  | 出 力   | グループ 2 のパルス出力 |
| タイミングパターン出力 9  | TP9  | 出 力   |               |
| タイミングパターン出力 10 | TP10 | 出 力   |               |
| タイミングパターン出力 11 | TP11 | 出 力   |               |
| タイミングパターン出力 12 | TP12 | 出 力   | グループ 3 のパルス出力 |
| タイミングパターン出力 13 | TP13 | 出 力   |               |
| タイミングパターン出力 14 | TP14 | 出 力   |               |
| タイミングパターン出力 15 | TP15 | 出 力   |               |

## 11. プログラマブルタイミングパターンコントローラ (TPC)

### 11.1.4 レジスタ構成

TPC のレジスタ構成を表 11.2 に示します。

表 11.2 レジスタ構成

| 名称                 | 略称    | R/W                  | 初期値    | アドレス* <sup>1</sup>                      | アクセスサイズ |
|--------------------|-------|----------------------|--------|---|---------|
| ポート B コントロールレジスタ 1 | PBCR1 | R/W                  | H'0000 | H'5FFFFFFC                              | 8、16    |
| ポート B コントロールレジスタ 2 | PBCR2 | R/W                  | H'0000 | H'5FFFFFFE                              | 8、16    |
| ポート B データレジスタ      | PBDR  | R/(W) * <sup>2</sup> | H'0000 | H'5FFFFFFC2                             | 8、16    |
| TPC 出力モードレジスタ      | TPMR  | R/W                  | H'F0   | H'5FFFFFF0                              | 8、16    |
| TPC 出力コントロールレジスタ   | TPCR  | R/W                  | H'FF   | H'5FFFFFF1                              | 8、16    |
| ネクストデータイネーブルレジスタ B | NDERB | R/W                  | H'00   | H'5FFFFFF2                              | 8、16    |
| ネクストデータイネーブルレジスタ A | NDERA | R/W                  | H'00   | H'5FFFFFF3                              | 8、16    |
| ネクストデータレジスタ A      | NDRA  | R/W                  | H'00   | H'5FFFFFF5/<br>H'5FFFFFF7* <sup>3</sup> | 8、16    |
| ネクストデータレジスタ B      | NDRB  | R/W                  | H'00   | H'5FFFFFF4/<br>H'5FFFFFF6* <sup>3</sup> | 8、16    |

【注】 \*1 A27～A24 ビットと A8～A0 ビットの値のみ有効で、A23～A9 ビットは無視されます。レジスタアドレスの詳細は「8.3.5 エリアの説明」を参照してください。

\*2 TPC 出力として使用しているビットは、書き込むことができません。

\*3 TPCR の設定により TPC 出力グループ 0 と TPC 出力グループ 1 の出力トリガが同一の場合は NDRA のアドレスは H'5FFFFFF5 となり、出力トリガが異なる場合はグループ 0 に対応する NDRA のアドレスは H'5FFFFFF7、グループ 1 に対応する NDRA のアドレスは H'5FFFFFF5 となります。同様に、TPCR の設定により TPC 出力グループ 2 と TPC 出力グループ 3 の出力トリガが同一の場合は NDRB のアドレスは H'5FFFFFF4 となり、出力トリガが異なる場合はグループ 2 に対応する NDRB のアドレスは H'5FFFFFF6、グループ 3 に対応する NDRB のアドレスは H'5FFFFFF4 となります。

## 11.2 レジスタの説明

### 11.2.1 ポート B コントロールレジスタ 1、2 (PBCR1、PBCR2)

|       |             |             |             |             |             |             |             |             |             |             |             |             |            |            |            |            |
|-------|-------------|-------------|-------------|-------------|-------------|-------------|-------------|-------------|-------------|-------------|-------------|-------------|------------|------------|------------|------------|
| ビット:  | 15          | 14          | 13          | 12          | 11          | 10          | 9           | 8           | 7           | 6           | 5           | 4           | 3          | 2          | 1          | 0          |
| PBCR1 | PB15<br>MD1 | PB15<br>MD0 | PB14<br>MD1 | PB14<br>MD0 | PB13<br>MD1 | PB13<br>MD0 | PB12<br>MD1 | PB12<br>MD0 | PB11<br>MD1 | PB11<br>MD0 | PB10<br>MD1 | PB10<br>MD0 | PB9<br>MD1 | PB9<br>MD0 | PB8<br>MD1 | PB8<br>MD0 |
| 初期値:  | 0           | 0           | 0           | 0           | 0           | 0           | 0           | 0           | 0           | 0           | 0           | 0           | 0          | 0          | 0          | 0          |
| R/W:  | R/W         | R/W         | R/W         | R/W         | R/W         | R/W         | R/W         | R/W         | R/W         | R/W         | R/W         | R/W         | R/W        | R/W        | R/W        | R/W        |

|       |            |            |            |            |            |            |            |            |            |            |            |            |            |            |            |            |
|-------|------------|------------|------------|------------|------------|------------|------------|------------|------------|------------|------------|------------|------------|------------|------------|------------|
| ビット:  | 15         | 14         | 13         | 12         | 11         | 10         | 9          | 8          | 7          | 6          | 5          | 4          | 3          | 2          | 1          | 0          |
| PBCR2 | PB7<br>MD1 | PB7<br>MD0 | PB6<br>MD1 | PB6<br>MD0 | PB5<br>MD1 | PB5<br>MD0 | PB4<br>MD1 | PB4<br>MD0 | PB3<br>MD1 | PB3<br>MD0 | PB2<br>MD1 | PB2<br>MD0 | PB1<br>MD1 | PB1<br>MD0 | PB0<br>MD1 | PB0<br>MD0 |
| 初期値:  | 0          | 0          | 0          | 0          | 0          | 0          | 0          | 0          | 0          | 0          | 0          | 0          | 0          | 0          | 0          | 0          |
| R/W:  | R/W        | R/W        | R/W        | R/W        | R/W        | R/W        | R/W        | R/W        | R/W        | R/W        | R/W        | R/W        | R/W        | R/W        | R/W        | R/W        |

ポート B コントロールレジスタ 1、2 (PBCR1、PBCR2) は 16 ビットの読み出し / 書き込み可能なレジスタで、ポート B の各端子の機能を設定します。

ポート B は TP15 ~ TP0 端子との兼用端子となっています。TPC 出力を行う端子に対応する 2 つのビットを 11 にセットしてください。PBCR1、PBCR2 の詳細は「15. ピンファンクションコントローラ (PFC)」を参照してください。

### 11.2.2 ポート B データレジスタ (PBDR)

|      |  |            |            |            |            |            |           |           |           |           |           |           |           |           |           |           |
|------|--|------------|------------|------------|------------|------------|-----------|-----------|-----------|-----------|-----------|-----------|-----------|-----------|-----------|-----------|
| ビット: | 15   | 14         | 13         | 12         | 11         | 10         | 9         | 8         | 7         | 6         | 5         | 4         | 3         | 2         | 1         | 0         |
|      | PB15<br>DR   | PB14<br>DR | PB13<br>DR | PB12<br>DR | PB11<br>DR | PB10<br>DR | PB9<br>DR | PB8<br>DR | PB7<br>DR | PB6<br>DR | PB5<br>DR | PB4<br>DR | PB3<br>DR | PB2<br>DR | PB1<br>DR | PB0<br>DR |
| 初期値: | 0  | 0          | 0          | 0          | 0          | 0          | 0         | 0         | 0         | 0         | 0         | 0         | 0         | 0         | 0         | 0         |
| R/W: | R/(W)*R/(W)*R/(W)*R/(W)*R/(W)*R/(W)*R/(W)*R/(W)*R/(W)*R/(W)*R/(W)*R/(W)*R/(W)*R/(W)*R/(W)*R/(W)*R/(W)* |            |            |            |            |            |           |           |           |           |           |           |           |           |           |           |

【注】\* NDERA、NDERB により、TPC 出力に設定されたビットは読み出し専用となります。

ポート B データレジスタ (PBDR) は 16 ビットの読み出し / 書き込み可能なレジスタで、TPC 出力を使用する場合、PBDR はグループ 0 ~ 3 の出力データを格納します。PBDR の詳細は、「16. I/O ポート」を参照してください。

## 11. プログラマブルタイミングパターンコントローラ (TPC)

### 11.2.3 ネクストデータレジスタ A (NDRA)

ネクストデータレジスタ A (NDRA) は 8 ビットの読み出し / 書き込み可能なレジスタで、TPC 出力グループ 1、0 (TP7 ~ TP0 端子) の次の出力データを格納します。TPC 出力を行う場合、TPC 出力コントロールレジスタ (TPCR) で指定した ITU のコンペアマッチが発生したときに、NDRA の内容がポート B データレジスタ (PBDR) の対応するビットに転送されます。

NDRA のアドレスは、TPC 出力グループ 1、0 の出力トリガを同一に設定した場合と、異なるように設定した場合とで異なります。

NDRA はリセット時に H'00 に初期化されます。スタンバイモード時には初期化されません。

#### (1) TPC 出力グループ 1、0 の出力トリガが同一の場合

TPC 出力グループ 1、0 の出力トリガとなるコンペアマッチを同一にすると、NDRA のアドレスは H'5FFFFFF5 となります。グループ 1、0 はそれぞれ上位 4 ビット、下位 4 ビットになります。このとき、アドレス H'5FFFFFF7 はすべて予約ビットとなります。予約ビットは読み出すと常に 1 が読み出され、書き込む値も常に 1 にしてください。

#### (a) アドレス : H'5FFFFFF5

|       |      |      |      |      |      |      |      |      |
|-------|------|------|------|------|------|------|------|------|
| ビット : | 7    | 6    | 5    | 4    | 3    | 2    | 1    | 0    |
|       | NDR7 | NDR6 | NDR5 | NDR4 | NDR3 | NDR2 | NDR1 | NDR0 |
| 初期値 : | 0    | 0    | 0    | 0    | 0    | 0    | 0    | 0    |
| R/W : | R/W  | R/W  | R/W  | R/W  | R/W  | R/W  | R/W  | R/W  |

#### ビット 7~4 : ネクストデータ 7~4 (NDR7~NDR4)

TPC 出力グループ 1 の次の出力データを格納するビットです。

#### ビット 3~0 : ネクストデータ 3~0 (NDR3~NDR0)

TPC 出力グループ 0 の次の出力データを格納するビットです。

#### (b) アドレス : H'5FFFFFF7

|       |   |   |   |   |   |   |   |   |
|-------|---|---|---|---|---|---|---|---|
| ビット : | 7 | 6 | 5 | 4 | 3 | 2 | 1 | 0 |
|       |   |   |   |   |   |   |   |   |
| 初期値 : | 1 | 1 | 1 | 1 | 1 | 1 | 1 | 1 |
| R/W : |   |   |   |   |   |   |   |   |

#### ビット 7~0 : 予約ビット

読み出すと常に 1 が読み出されます。書き込む値も常に 1 にしてください。



(2) TPC 出力グループ 0、1 の出力トリガが異なる場合

TPC 出力グループ 0、1 の出力トリガとなるコンペアマッチを別にすると、NDRA の上位 4 ビット (グループ 1) のアドレスは H'5FFFFFF5、NDRA の下位 4 ビット (グループ 0) のアドレスは H'5FFFFFF7 となります。このとき、アドレス H'5FFFFFF5 のビット 3~0、アドレス H'5FFFFFF7 のビット 7~4 は予約ビットとなります。予約ビットは読み出すと常に 1 が読み出され、書き込む値も常に 1 にしてください。

(a) アドレス H'5FFFFFF5

|      |      |      |      |      |   |   |   |   |
|------|------|------|------|------|---|---|---|---|
| ビット: | 7    | 6    | 5    | 4    | 3 | 2 | 1 | 0 |
|      | NDR7 | NDR6 | NDR5 | NDR4 |   |   |   |   |
| 初期値: | 0    | 0    | 0    | 0    | 1 | 1 | 1 | 1 |
| R/W: | R/W  | R/W  | R/W  | R/W  |   |   |   |   |

ビット 7~4 : ネクストデータ 7~4 (NDR7~NDR4)

TPC 出力グループ 1 の次の出力データを格納するビットです。

ビット 3~0 : 予約ビット

読み出すと常に 1 が読み出されます。書き込む値は常に 1 にしてください。

(b) アドレス H'5FFFFFF7

|      |   |   |   |   |      |      |      |      |
|------|---|---|---|---|------|------|------|------|
| ビット: | 7 | 6 | 5 | 4 | 3    | 2    | 1    | 0    |
|      |   |   |   |   | NDR3 | NDR2 | NDR1 | NDR0 |
| 初期値: | 1 | 1 | 1 | 1 | 0    | 0    | 0    | 0    |
| R/W: |   |   |   |   | R/W  | R/W  | R/W  | R/W  |

ビット 7~4 : 予約ビット

読み出すと常に 1 が読み出されます。書き込む値も常に 1 にしてください。

ビット 3~0 : ネクストデータ 3~0 (NDR3~NDR0)

TPC 出力グループ 0 の次の出力データを格納するビットです。

## 11. プログラマブルタイミングパターンコントローラ (TPC)

### 11.2.4 ネクストデータレジスタ B (NDRB)

ネクストデータレジスタ B (NDRB) は 8 ビットの読み出し / 書き込み可能なレジスタで、TPC 出力グループ 3、2 (TP15 ~ TP8 端子) の次の出力データを格納します。TPC 出力を行う場合、TPC 出力コントロールレジスタ (TPCR) で指定した ITU のコンペアマッチが発生したときに、NDRB の内容がポート B データレジスタ (PBDR) の対応するビットに転送されます。NDRB のアドレスは、TPC 出力グループ 2、3 の出力トリガを同一に設定した場合と異なるように設定した場合とで異なります。

NDRB はリセット時に H'00 に初期化されます。スタンバイモード時には初期化されません。

#### (1) TPC 出力グループ 2、3 の出力トリガが同一の場合

TPC 出力グループ 2、3 の出力トリガとなるコンペアマッチを同一にすると、NDRB のアドレスは H'5FFFFFF4 となります。グループ 3、2 はそれぞれ上位 4 ビット、下位 4 ビットになります。このとき、アドレス H'5FFFFFF6 はすべて予約ビットとなります。予約ビットは読み出すと常に 1 が読み出され、書き込む値も常に 1 にしてください。

#### (a) アドレス H'5FFFFFF4

|      |       |       |       |       |       |       |      |      |
|------|-------|-------|-------|-------|-------|-------|------|------|
| ビット: | 7     | 6     | 5     | 4     | 3     | 2     | 1    | 0    |
|      | NDR15 | NDR14 | NDR13 | NDR12 | NDR11 | NDR10 | NDR9 | NDR8 |
| 初期値: | 0     | 0     | 0     | 0     | 0     | 0     | 0    | 0    |
| R/W: | R/W   | R/W   | R/W   | R/W   | R/W   | R/W   | R/W  | R/W  |

#### ビット 7~4 : ネクストデータ 15~12 (NDR15 ~ NDR12)

TPC 出力グループ 3 の次の出力データを格納します。

#### ビット 3~0 : ネクストデータ 11~8 (NDR11 ~ NDR8)

TPC 出力グループ 2 の次の出力データを格納します。

#### (b) アドレス : H'5FFFFFF6

|      |   |   |   |   |   |   |   |   |
|------|---|---|---|---|---|---|---|---|
| ビット: | 7 | 6 | 5 | 4 | 3 | 2 | 1 | 0 |
|      |   |   |   |   |   |   |   |   |
| 初期値: | 1 | 1 | 1 | 1 | 1 | 1 | 1 | 1 |
| R/W: |   |   |   |   |   |   |   |   |

#### ビット 7~0 : 予約ビット

読み出すと常に 1 が読み出されます。書き込む値も常に 1 にしてください。

(2) TPC 出力グループ 2、3 の出力トリガが異なる場合

TPC 出力グループ 2、3 の出力トリガとなるコンペアマッチを別にすると、NDRB の上位 4 ビット (グループ 3) のアドレスは H'5FFFFFF4、NDRB の下位 4 ビット (グループ 2) のアドレスは H'5FFFFFF6 となります。このとき、アドレス H'5FFFFFF4 のビット 3~0、アドレス H'5FFFFFF6 のビット 7~4 は予約ビットとなります。予約ビットは読み出すと常に 1 が読み出され、書き込む値も常に 1 にしてください。

(a) アドレス : H'5FFFFFF4

|      |       |       |       |       |   |   |   |   |
|------|-------|-------|-------|-------|---|---|---|---|
| ビット: | 7     | 6     | 5     | 4     | 3 | 2 | 1 | 0 |
|      | NDR15 | NDR14 | NDR13 | NDR12 |   |   |   |   |
| 初期値: | 0     | 0     | 0     | 0     | 1 | 1 | 1 | 1 |
| R/W: | R/W   | R/W   | R/W   | R/W   |   |   |   |   |

ビット 7~4 : ネクストデータ 15~12 (NDR15~NDR12)

TPC 出力グループ 3 の次の出力データを格納するビットです。

ビット 3~0 : 予約ビット

読み出すと常に 1 が読み出されます。書き込む値も常に 1 にしてください。

(b) アドレス : H'5FFFFFF6

|      |   |   |   |   |       |       |      |      |
|------|---|---|---|---|-------|-------|------|------|
| ビット: | 7 | 6 | 5 | 4 | 3     | 2     | 1    | 0    |
|      |   |   |   |   | NDR11 | NDR10 | NDR9 | NDR8 |
| 初期値: | 1 | 1 | 1 | 1 | 0     | 0     | 0    | 0    |
| R/W: |   |   |   |   | R/W   | R/W   | R/W  | R/W  |

ビット 7~4 : 予約ビット

読み出すと常に 1 が読み出されます。書き込む値も常に 1 にしてください。

ビット 3~0 : ネクストデータ 11~8 (NDR11~NDR8)

TPC 出力グループ 2 の次の出力データを格納するビットです。

## 11. プログラマブルタイミングパターンコントローラ (TPC)

### 11.2.5 ネクストデータイネーブルレジスタ A (NDERA)

|      |       |       |       |       |       |       |       |       |
|------|-------|-------|-------|-------|-------|-------|-------|-------|
| ビット: | 7     | 6     | 5     | 4     | 3     | 2     | 1     | 0     |
|      | NDER7 | NDER6 | NDER5 | NDER4 | NDER3 | NDER2 | NDER1 | NDER0 |
| 初期値: | 0     | 0     | 0     | 0     | 0     | 0     | 0     | 0     |
| R/W: | R/W   | R/W   | R/W   | R/W   | R/W   | R/W   | R/W   | R/W   |

ネクストデータイネーブルレジスタ A (NDERA) は 8 ビットの読み出し / 書き込み可能なレジスタで、TPC 出力グループ 1、0 (TP7 ~ TP0 端子) の許可 / 禁止をビット単位で選択します。

NDERA により TPC 出力が許可されたビットは、TPC 出力コントロールレジスタ (TPCR) で選択された ITU のコンペアマッチが発生すると、ネクストデータレジスタ A (NDRA) の値がポート B データレジスタ (PBDR) の当該ビットに自動転送され出力値が更新されます。TPC 出力を禁止されているビットについては、NDRA から PBDR への転送は行われず出力値も変化しません。

NDERA はリセット時に H'00 に初期化されます。スタンバイモード時には初期化されません。

ビット 7~0: ネクストデータイネーブル 7~0 (NDER7 ~ NDER0)

TPC 出力グループ 1、0 (TP7 ~ TP0 端子) の許可 / 禁止をビット単位で選択します。

| ビット 7~0       | 説明   |
|---------------|--|
| NDER7 ~ NDER0 |  |
| 0             | TPC 出力 TP7 ~ TP0 を禁止 (NDR7 ~ NDR0 から PB7 ~ PB0 への転送禁止) (初期値) |
| 1             | TPC 出力 TP7 ~ TP0 を許可 (NDR7 ~ NDR0 から PB7 ~ PB0 への転送許可)       |

### 11.2.6 ネクストデータイネーブルレジスタ B (NDERB)

ネクストデータイネーブルレジスタ B (NDERB) は 8 ビットの読み出し / 書き込み可能なレジスタで、TPC 出力グループ 3、2 (TP15 ~ TP8 端子) の許可 / 禁止をビット単位で選択します。

|      |        |        |        |        |        |        |       |       |
|------|--------|--------|--------|--------|--------|--------|-------|-------|
| ビット: | 7      | 6      | 5      | 4      | 3      | 2      | 1     | 0     |
|      | NDER15 | NDER14 | NDER13 | NDER12 | NDER11 | NDER10 | NDER9 | NDER8 |
| 初期値: | 0      | 0      | 0      | 0      | 0      | 0      | 0     | 0     |
| R/W: | R/W    | R/W    | R/W    | R/W    | R/W    | R/W    | R/W   | R/W   |

NDERB により TPC 出力が許可されたビットは、TPC 出力コントロールレジスタ (TPCR) で選択された ITU のコンペアマッチが発生すると、ネクストデータレジスタ B (NDRB) の値がポート B データレジスタ (PBDR) の当該ビットに自動転送され出力値が更新されます。TPC 出力を禁止されているビットについては、NDRB から PBDR への転送は行われず出力値も変化しません。

NDERB はリセット時に H'00 に初期化されます。スタンバイモード時には初期化されません。

## 11. プログラマブルタイミングパターンコントローラ (TPC)

ビット7~0 : ネクストデータインーブル 15~8 (NDR15~NDR8)

TPC 出力グループ 3、2 (TP15~TP8 端子) の許可/禁止をビット単位で選択します。

| ビット7~0     | 説明  |
|------------|---|
| NDR15~NDR8 |   |
| 0          | TPC 出力 TP15~TP8 を禁止 (NDR15~NDR8 から PB15~PB8 への転送禁止) (初期値) |
| 1          | TPC 出力 TP15~TP8 を許可 (NDR15~NDR8 から PB15~PB8 への転送許可)       |

### 11.2.7 TPC 出力コントロールレジスタ (TPCR)

|      |        |        |        |        |        |        |        |        |
|------|--------|--------|--------|--------|--------|--------|--------|--------|
| ビット: | 7      | 6      | 5      | 4      | 3      | 2      | 1      | 0      |
|      | G3CMS1 | G3CMS0 | G2CMS1 | G2CMS0 | G1CMS1 | G1CMS0 | G0CMS1 | G0CMS0 |
| 初期値: | 1      | 1      | 1      | 1      | 1      | 1      | 1      | 1      |
| R/W: | R/W    | R/W    | R/W    | R/W    | R/W    | R/W    | R/W    | R/W    |

TPC 出力コントロールレジスタ (TPCR) は 8 ビットの読み出し/書き込み可能なレジスタで、TPC 出力の出力トリガ信号をグループ単位で選択します。

TPCR は、リセット時に H'FF に初期化されます。スタンバイモード時には初期化されません。

ビット7、6 : グループ3 コンペアマッチセレクト 1、0 (G3CMS1、G3CMS0)

TPC 出力グループ 3 (TP15~TP12 端子) の出力トリガとなるコンペアマッチを選択します。

| ビット7   | ビット6   | 説明   |
|--------|--------|--|
| G3CMS1 | G3CMS0 |  |
| 0      | 0      | TPC 出力グループ 3 (TP15~TP12 端子) の出力トリガは、ITU チャンネル 0 のコンペアマッチ       |
|        | 1      | TPC 出力グループ 3 (TP15~TP12 端子) の出力トリガは、ITU チャンネル 1 のコンペアマッチ       |
| 1      | 0      | TPC 出力グループ 3 (TP15~TP12 端子) の出力トリガは、ITU チャンネル 2 のコンペアマッチ       |
|        | 1      | TPC 出力グループ 3 (TP15~TP12 端子) の出力トリガは、ITU チャンネル 3 のコンペアマッチ (初期値) |

ビット5、4 : グループ2 コンペアマッチセレクト 1、0 (G2CMS1、G2CMS0)

TPC 出力グループ 2 (TP11~TP8 端子) の出力トリガとなるコンペアマッチを選択します。

| ビット5   | ビット4   | 説明  |
|--------|--------|---|
| G2CMS1 | G2CMS0 |   |
| 0      | 0      | TPC 出力グループ 2 (TP11~TP8 端子) の出力トリガは、ITU チャンネル 0 のコンペアマッチ       |
|        | 1      | TPC 出力グループ 2 (TP11~TP8 端子) の出力トリガは、ITU チャンネル 1 のコンペアマッチ       |
| 1      | 0      | TPC 出力グループ 2 (TP11~TP8 端子) の出力トリガは、ITU チャンネル 2 のコンペアマッチ       |
|        | 1      | TPC 出力グループ 2 (TP11~TP8 端子) の出力トリガは、ITU チャンネル 3 のコンペアマッチ (初期値) |

## 11. プログラマブルタイミングパターンコントローラ (TPC)

---

ビット 3、2 : グループ 1 コンペアマッチセレクト 1、0 (G1CMS1、G1CMS0)

TPC 出力グループ 1 (TP7 ~ TP4 端子) の出力トリガとなるコンペアマッチを選択します。

| ビット 3<br>G1CMS1 | ビット 2<br>G1CMS0 | 説明  |
|-----------------|-----------------|---|
| 0               | 0               | TPC 出力グループ 1 (TP7 ~ TP4 端子) の出力トリガは、ITU チャンネル 0 のコンペアマッチ          |
|                 | 1               | TPC 出力グループ 1 (TP7 ~ TP4 端子) の出力トリガは、ITU チャンネル 1 のコンペアマッチ          |
| 1               | 0               | TPC 出力グループ 1 (TP7 ~ TP4 端子) の出力トリガは、ITU チャンネル 2 のコンペアマッチ          |
|                 | 1               | TPC 出力グループ 1 (TP7 ~ TP4 端子) の出力トリガは、ITU チャンネル 3 のコンペアマッチ<br>(初期値) |

ビット 1、0 : グループ 0 コンペアマッチセレクト 1、0 (G0CMS1、G0CMS0)

TPC 出力グループ 0 (TP3 ~ TP0 端子) の出力トリガとなるコンペアマッチを選択します。

| ビット 1<br>G0CMS1 | ビット 0<br>G0CMS0 | 説明  |
|-----------------|-----------------|---|
| 0               | 0               | TPC 出力グループ 0 (TP3 ~ TP0 端子) の出力トリガは、ITU チャンネル 0 のコンペアマッチ          |
|                 | 1               | TPC 出力グループ 0 (TP3 ~ TP0 端子) の出力トリガは、ITU チャンネル 1 のコンペアマッチ          |
| 1               | 0               | TPC 出力グループ 0 (TP3 ~ TP0 端子) の出力トリガは、ITU チャンネル 2 のコンペアマッチ          |
|                 | 1               | TPC 出力グループ 0 (TP3 ~ TP0 端子) の出力トリガは、ITU チャンネル 3 のコンペアマッチ<br>(初期値) |

## 11.2.8 TPC 出力モードレジスタ (TPMR)

|      |   |   |   |   |       |       |       |       |
|------|---|---|---|---|-------|-------|-------|-------|
| ビット: | 7 | 6 | 5 | 4 | 3     | 2     | 1     | 0     |
|      |   |   |   |   | G3NOV | G2NOV | G1NOV | G0NOV |
| 初期値: | 1 | 1 | 1 | 1 | 0     | 0     | 0     | 0     |
| R/W: |   |   |   |   | R/W   | R/W   | R/W   | R/W   |

TPC 出力モードレジスタ (TPMR) は 8 ビットの読み出し / 書き込み可能なレジスタで、TPC 出力を通常動作で行うか、ノンオーバーラップ動作で行うかをグループ単位で指定します。

ノンオーバーラップ動作の TPC 出力は、出力トリガとなる ITU のジェネラルレジスタ B (GRB) に出力波形の周期を、またジェネラルレジスタ A (GRA) にノンオーバーラップ期間を設定し、コンペアマッチ A、B で出力値を変化させます。

詳細は、「11.3.4 TPC 出力ノンオーバーラップ動作」を参照してください。

TPMR はリセット時に HF0 に初期化されます。スタンバイモード時には初期化されません。

### ビット 7~4: 予約ビット

読み出すと常に 1 が読み出されます。書き込む値も常に 1 にしてください。

### ビット 3: グループ 3 ノンオーバーラップ (G3NOV)

TPC 出力グループ 3 (TP15 ~ TP12 端子) を通常動作させるか、ノンオーバーラップ動作させるかを選択します。

| ビット 3 | 説明  |
|-------|---|
| G3NOV |   |
| 0     | TPC 出力グループ 3 は、通常動作 (選択された ITU のコンペアマッチ A で出力値を更新します。) (初期値)                    |
| 1     | TPC 出力グループ 3 は、ノンオーバーラップ動作 (選択された ITU のコンペアマッチ A、B により、1 出力、0 出力を独立に行うことができます。) |

### ビット 2: グループ 2 ノンオーバーラップ (G2NOV)

TPC 出力グループ 2 (TP11 ~ TP8 端子) を通常動作させるか、ノンオーバーラップ動作させるかを選択します。

| ビット 2 | 説明  |
|-------|---|
| G2NOV |   |
| 0     | TPC 出力グループ 2 は、通常動作 (選択された ITU のコンペアマッチ A で出力値を更新します。) (初期値)                    |
| 1     | TPC 出力グループ 2 は、ノンオーバーラップ動作 (選択された ITU のコンペアマッチ A、B により、1 出力、0 出力を独立に行うことができます。) |

## 11. プログラマブルタイミングパターンコントローラ (TPC)

---

### ビット1: グループ1 ノンオーバーラップ (G1NOV)

TPC 出力グループ1 (TP7~TP4 端子) を通常動作させるか、ノンオーバーラップ動作させるかを選択します。

| ビット1<br>G1NOV | 説明   |
|---------------|--|
| 0             | TPC 出力グループ1 は、通常動作 (選択された ITU のコンペアマッチ A で出力値を更新します。) (初期値)                    |
| 1             | TPC 出力グループ1 は、ノンオーバーラップ動作 (選択された ITU のコンペアマッチ A、B により、1 出力、0 出力を独立に行うことができます。) |

### ビット0: グループ0 ノンオーバーラップ (G0NOV)

TPC 出力グループ0 (TP3~TP0 端子) を通常動作させるか、ノンオーバーラップ動作させるかを選択します。

| ビット0<br>G0NOV | 説明   |
|---------------|--|
| 0             | TPC 出力グループ0 は、通常動作 (選択された ITU のコンペアマッチ A で出力値を更新します。) (初期値)                    |
| 1             | TPC 出力グループ0 は、ノンオーバーラップ動作 (選択された ITU のコンペアマッチ A、B により、1 出力、0 出力を独立に行うことができます。) |



## 11.3 動作説明

### 11.3.1 概要

TPC 出力は、ポート B コントロールレジスタ 1 (PBCR1)、ポート B コントロールレジスタ 2 (PBCR2) とネクストデータイネーブルレジスタ A (NDERA)、ネクストデータイネーブルレジスタ B (NDERB) の対応するビットをそれぞれ 1 にセットすることにより許可状態となります。この状態では、対応するポート B データレジスタ (PBDR) の内容が出力されます。

その後、TPC 出力コントロールレジスタ (TPCR) で指定したコンペアマッチが発生すると、ビットに対応するネクストデータレジスタ A (NDRA) およびネクストデータレジスタ B (NDRB) の内容がそれぞれ PBDR に転送され、出力値が更新されます。

TPC 出力動作を図 11.2 に示します。



図 11.2 TPC 出力動作

次のコンペアマッチが発生するまでに NDRA および NDRB に出力データを書き込むことにより、コンペアマッチごとに最大 16 ビットのデータを順次出力することができます。

ノンオーバーラップ動作については「11.3.4 TPC 出力ノンオーバーラップ動作」を参照してください。

### 11.3.2 出力タイミング

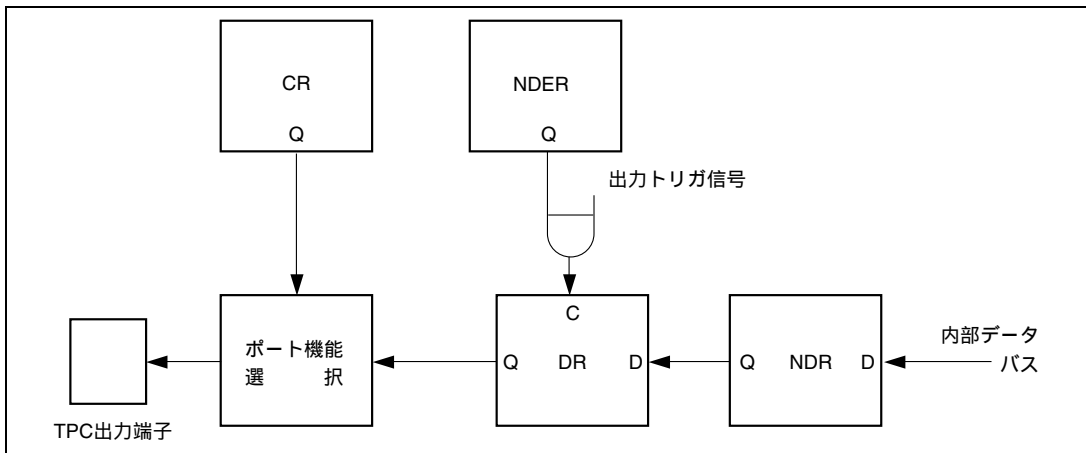
TPC 出力許可状態で指定されたコンペアマッチが発生すると、ネクストデータレジスタ A (NDRA) / ネクストデータレジスタ B (NDRB) の内容がポート B データレジスタ (PBDR) に転送され、出力されます。

このタイミングを図 11.3 に示します。コンペアマッチ A により、グループ 2、3 で通常出力を行った場合の例です。



図 11.3 NDRB の内容が転送・出力されるタイミング (例)

### 11.3.3 TPC 出力通常動作

(1) TPC 出力通常動作の設定手順例

TPC 出力通常動作の設定手順例を図 11.4 に示します。

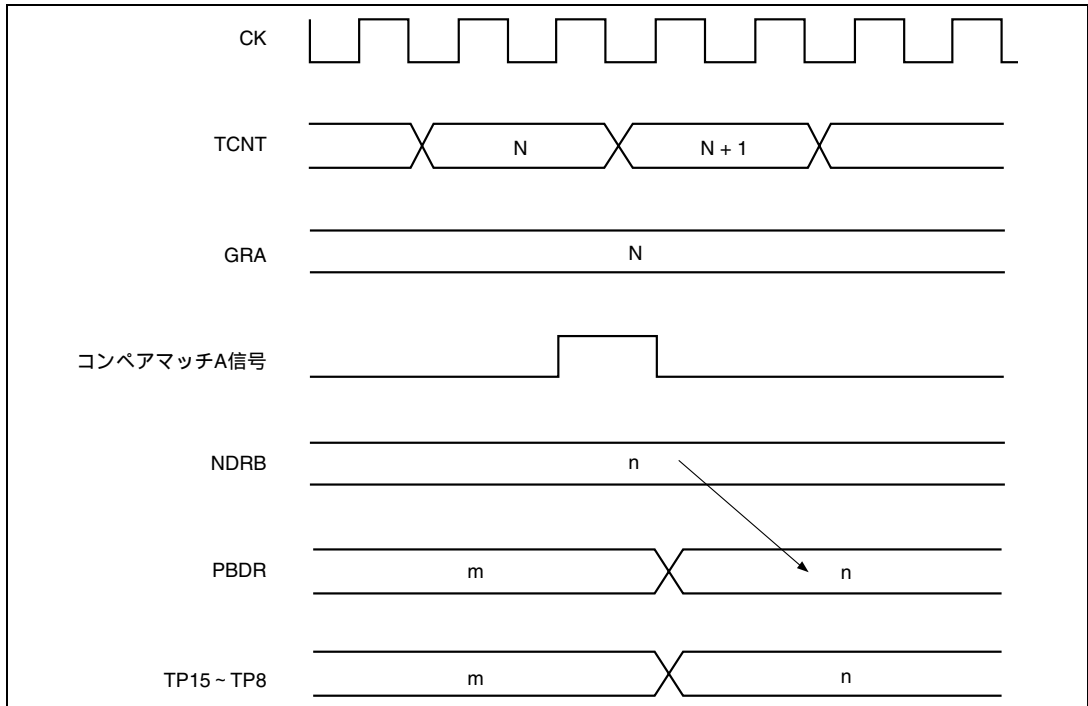

図 11.4 TPC 出力通常動作の設定手順例

## 11. プログラマブルタイミングパターンコントローラ (TPC)

### (2) TPC 出力通常動作例 (5 相パルス出力例)

TPC 出力を使用して一定周期で 5 相パルスを出力させた例を図 11.5 に示します。

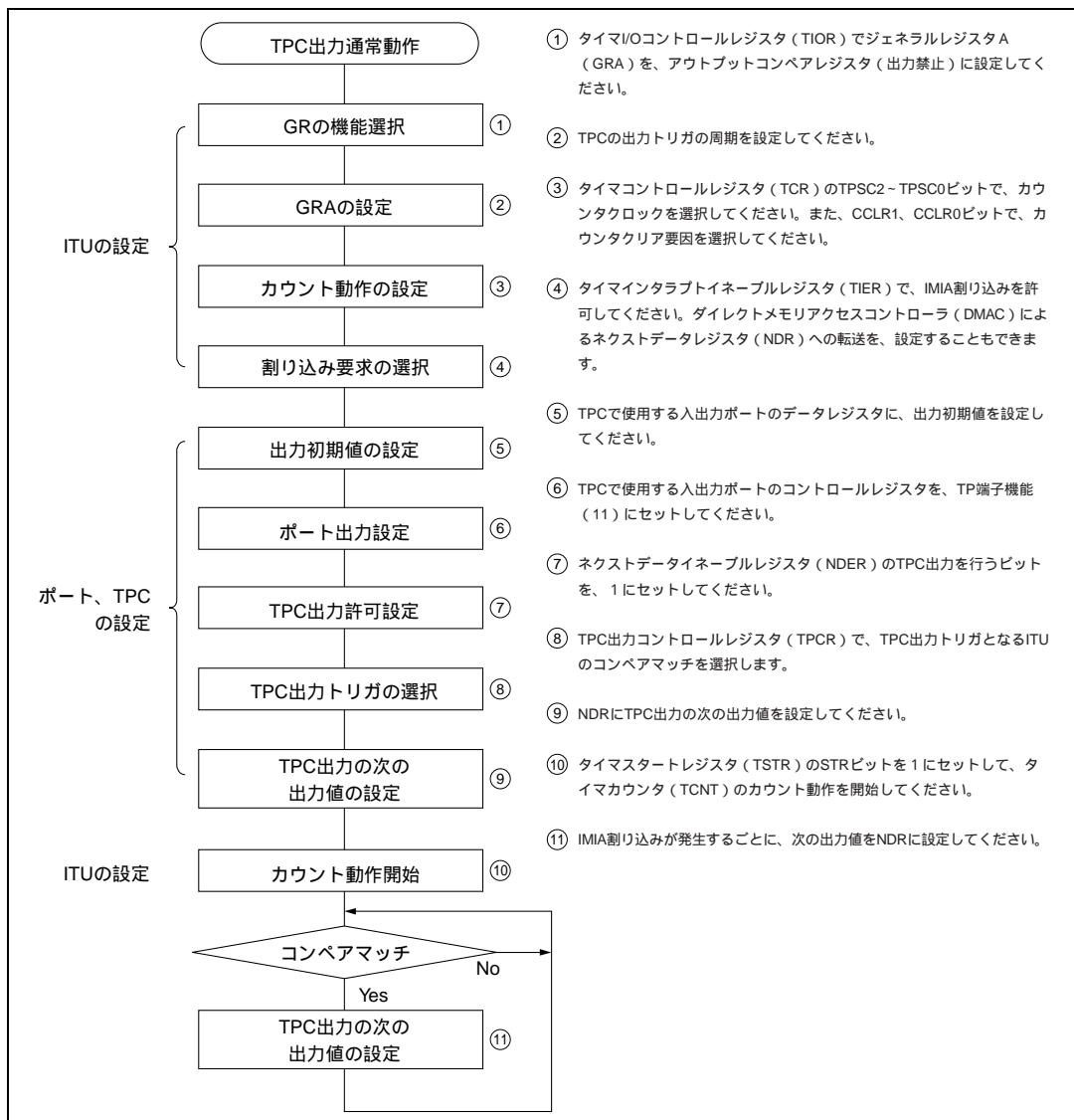

図 11.5 TPC 出力通常動作例 (5 相パルス出力例)

### 11.3.4 TPC 出力ノンオーバーラップ動作

(1) TPC 出力ノンオーバーラップ動作の設定手順例

TPC 出力ノンオーバーラップ動作の設定手順例を図 11.6 に示します。

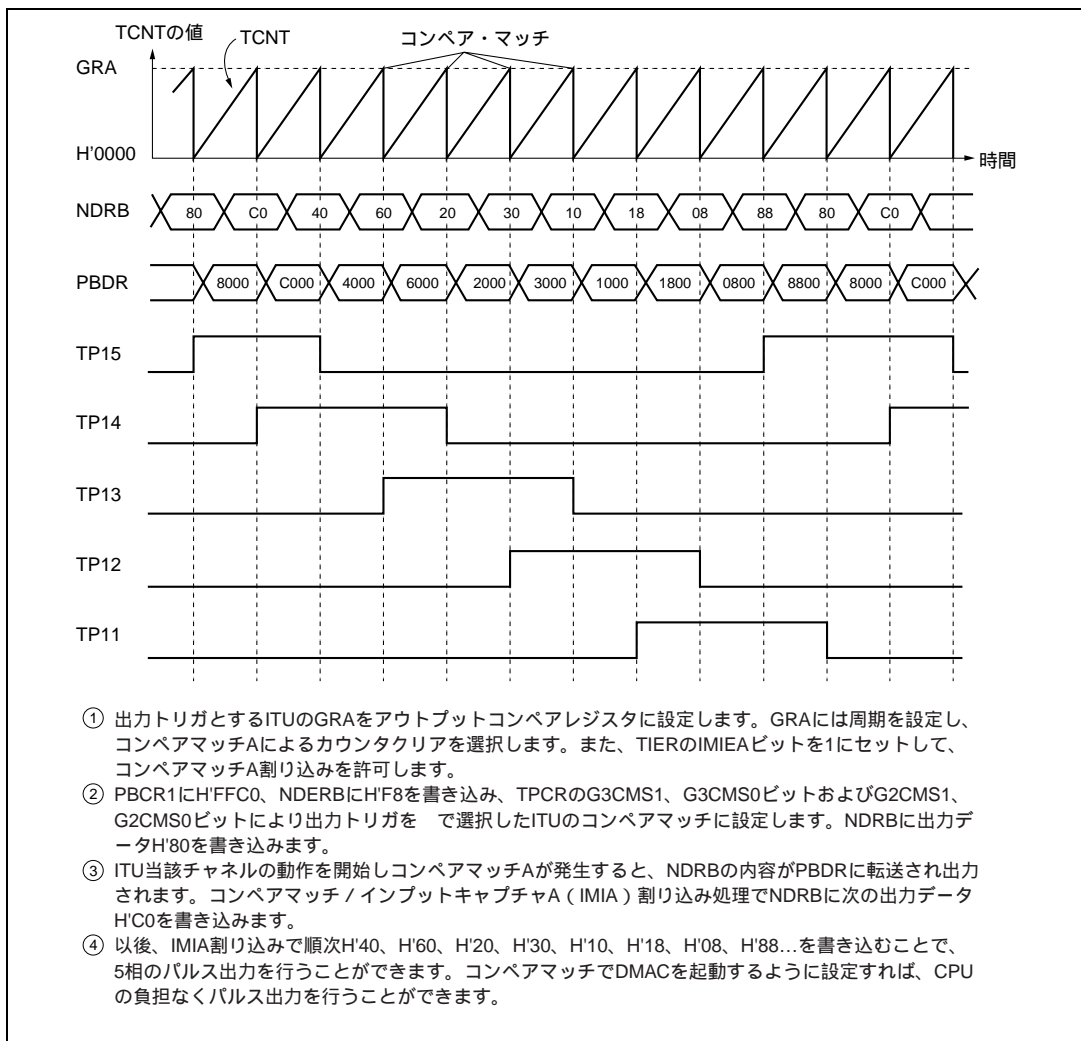

図 11.6 TPC 出力ノンオーバーラップ動作の設定手順例

## 11. プログラマブルタイミングパターンコントローラ (TPC)

### (2) TPC 出力ノンオーバーラップ動作例 (4 相の相補ノンオーバーラップ出力例)

TPC 出力を使用して 4 相の相補ノンオーバーラップのパルスを出力させた例を図 11.7 に示します。

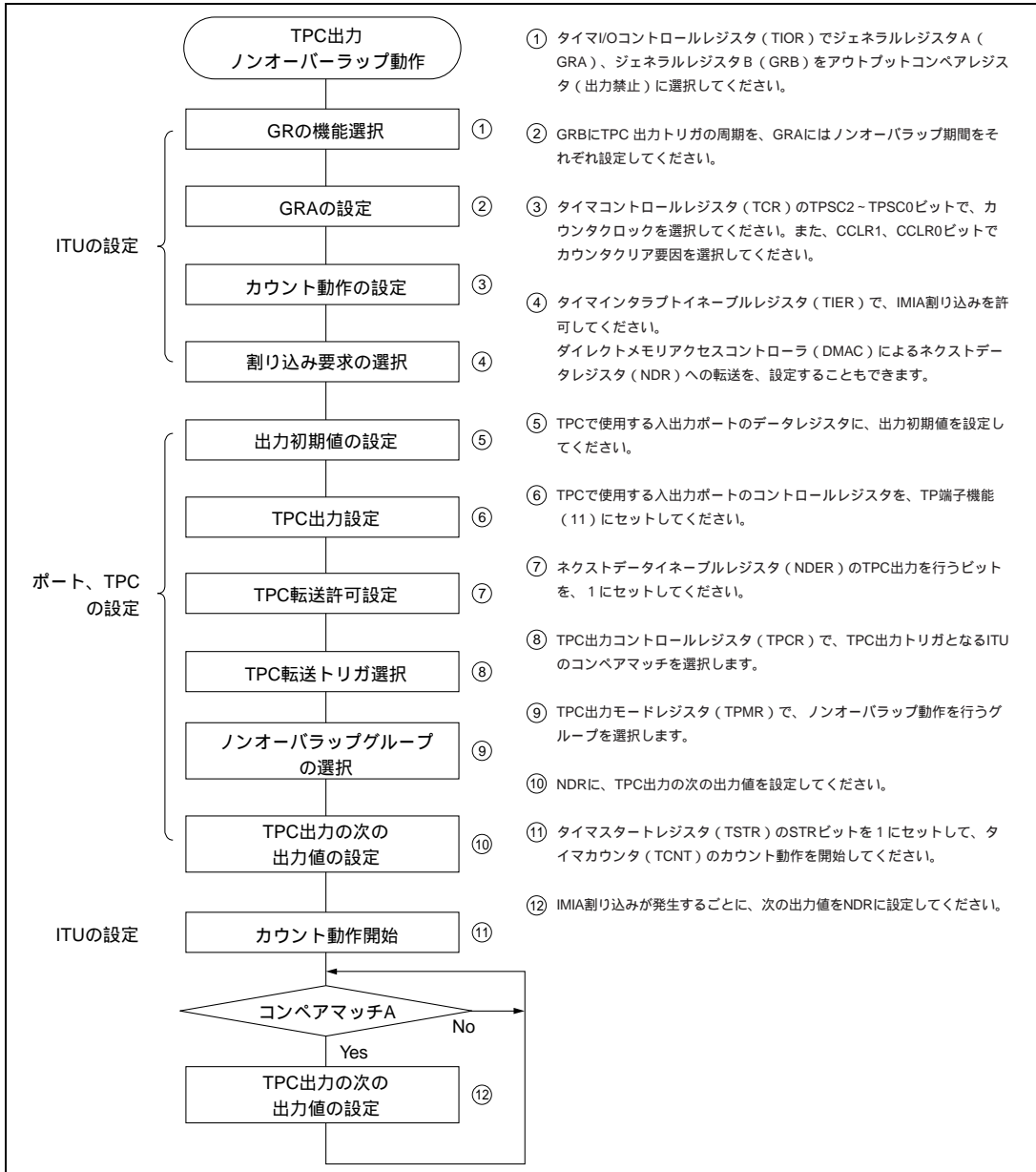

図 11.7 TPC 出力ノンオーバーラップ動作例 (4 相の相補ノンオーバーラップ出力例)

### 11.3.5 インพุットキャプチャによる TPC 出力

TPC 出力は、ITU のコンペアマッチだけではなく、インพุットキャプチャによっても可能です。TPC 出力コントロールレジスタ (TPCR) によって選択された ITU のジェネラルレジスタ A (GRA) がインพุットキャプチャレジスタとして機能しているとき、インพุットキャプチャ信号により TPC 出力を行います。

このタイミングを図 11.8 に示します。

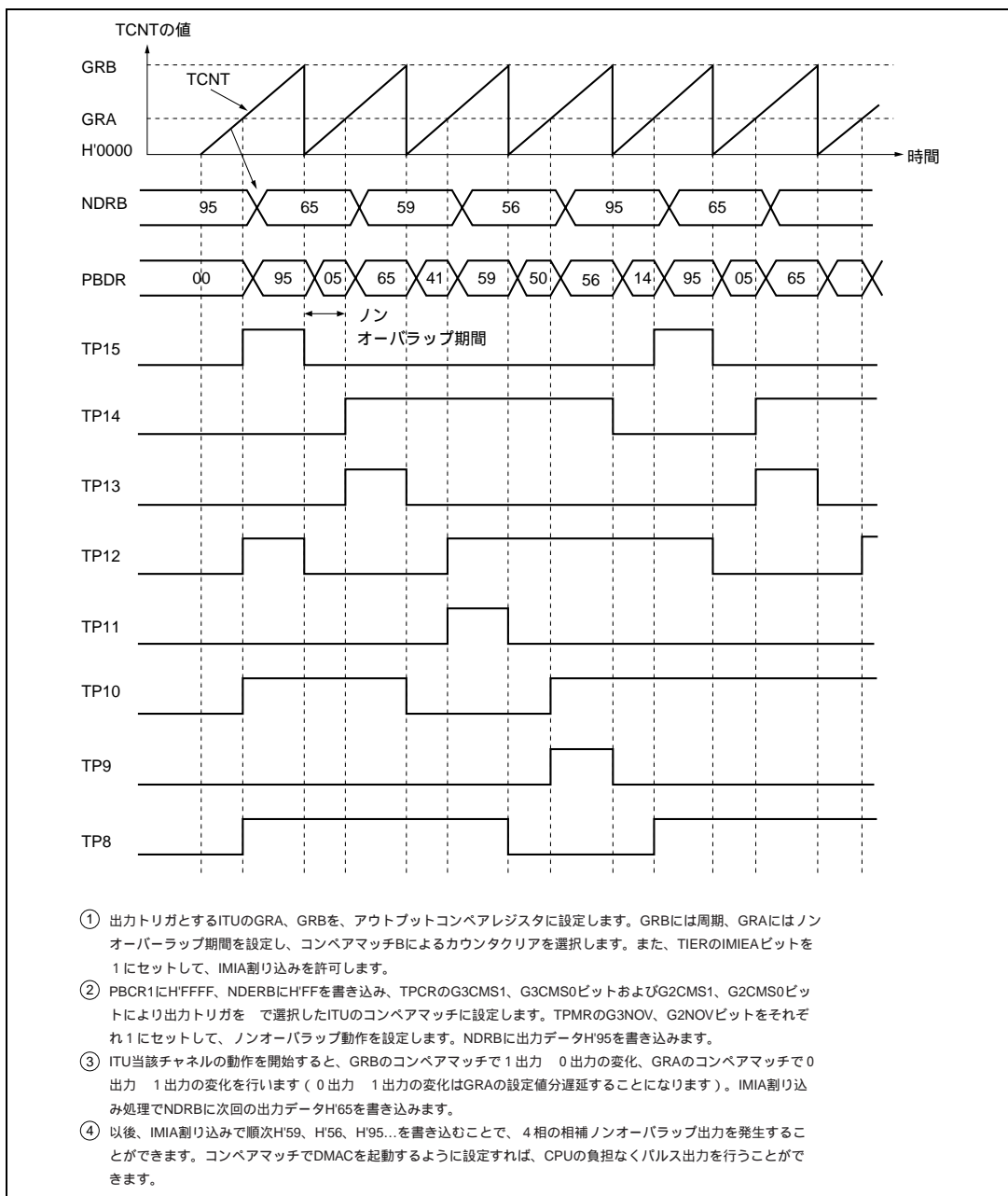

図 11.8 インพุットキャプチャによる TPC 出力例

## 11.4 使用上の注意

### 11.4.1 ノンオーバーラップ動作時の注意

ノンオーバーラップ動作時のネクストデータレジスタ (NDR) からデータレジスタ (DR) への転送は以下のようになっています。

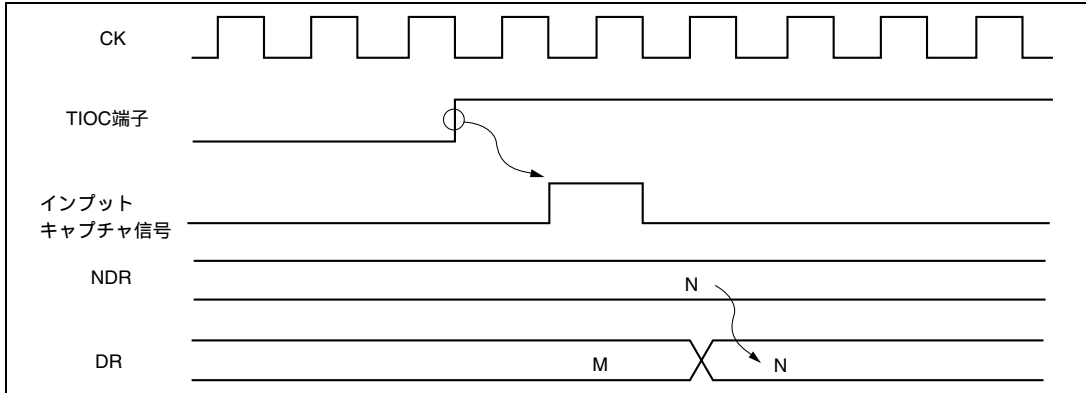
- (1) コンペアマッチAでは、NDRの内容を常にDRへ転送します。
- (2) コンペアマッチBでは、NDRの転送するビットの内容が0のときのみ、転送を行います。1のときは、転送を行いません。

ノンオーバーラップ時の TPC 出力動作を図 11.9 に示します。



図 11.9 TPC 出力ノンオーバーラップ動作



したがって、コンペアマッチ B を、コンペアマッチ A よりも先に発生させることにより、0 データの転送を 1 データの転送に先立って行うことが可能になり、ノンオーバーラップ波形を出力できます。

この場合、コンペアマッチ B が発生した後、コンペアマッチ A が発生するまで (ノンオーバーラップ期間) の間、NDR の内容を変更しないようにしてください。

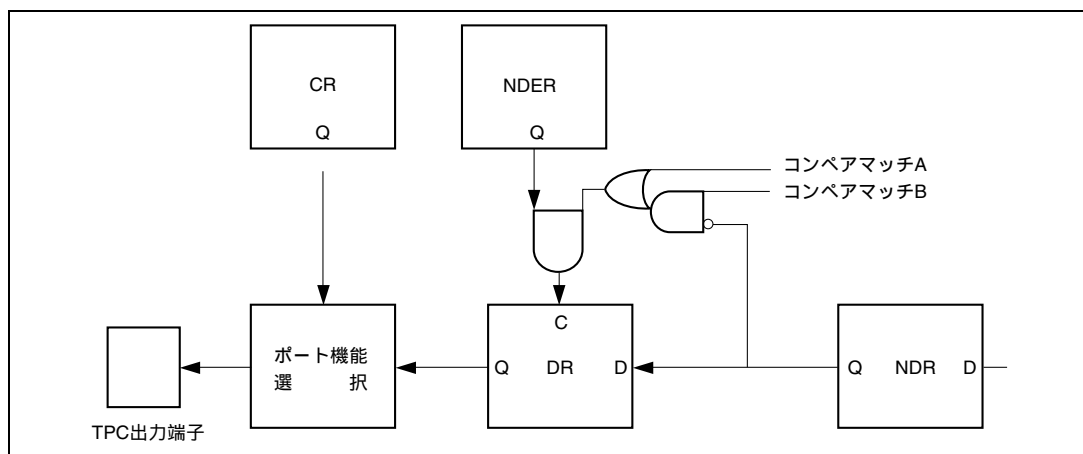
これは IMIA 割り込みの割り込み処理ルーチンで NDR に次のデータを書き込むことによって実現できます。また、IMIA 割り込みでダイレクトメモリアクセスコントローラ (DMAC) を起動することもできます。ただし、このライトは次のコンペアマッチ B が発生する前に行ってください。

このタイミングを図 11.10 に示します。



図 11.10 ノンオーバーラップ動作と NDR ライトタイミング

## 11. プログラマブルタイミングパターンコントローラ (TPC)

---

---

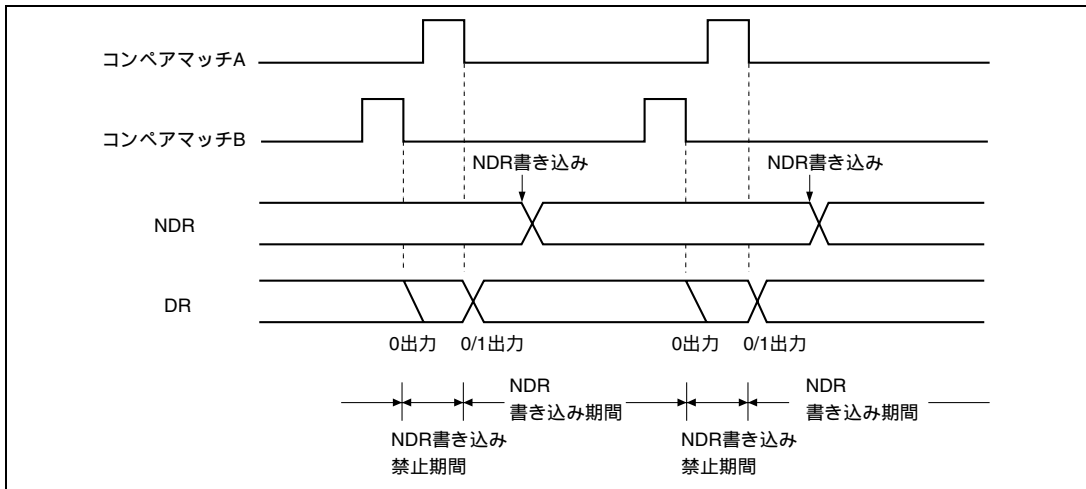
## 12. ウォッチドッグタイマ (WDT)

---

### 12.1 概要

ウォッチドッグタイマ(WDT)は1チャンネルのタイマで、システムの監視を行うことができます。WDTは、システムの暴走などによりカウンタの値をCPUが正しく書き換えられずにオーバーフローすると、外部にオーバーフロー信号( $\overline{\text{WDTOVF}}$ )を出力します。同時に、本LSIの内部リセット信号を発生することもできます。

ウォッチドッグタイマとして使用しないときは、インターバルタイマとして使用することもできます。インターバルタイマとして使用した場合は、カウンタがオーバーフローするごとにインターバルタイマ割り込みを発生します。また、WDTはスタンバイモードの解除時にも使用されます。

#### 12.1.1 特長

WDTには次のような特長があります。

- ウォッチドッグタイマモードとインターバルタイマモードを切り替え可能
- ウォッチドッグタイマモード時、 $\overline{\text{WDTOVF}}$ を出力  
カウンタがオーバーフローすると、外部に $\overline{\text{WDTOVF}}$ 信号を出力します。このとき、同時に本LSI内部をリセットするかどうか選択できます。この内部リセットは、パワーオンリセットまたはマニュアルリセットを選択できます。
- インターバルタイマモード時、割り込みを発生  
カウンタがオーバーフローすると、インターバルタイマ割り込みが発生します。
- スタンバイモードの解除時に使用
- 8種類のカウンタ入力クロックを選択可能

## 12. ウォッチドッグタイマ (WDT)

### 12.1.2 ブロック図

WDT のブロック図を図 12.1 に示します。



図 12.1 WDT のブロック図

### 12.1.3 端子構成

WDT の端子を表 12.1 に示します。

表 12.1 端子構成

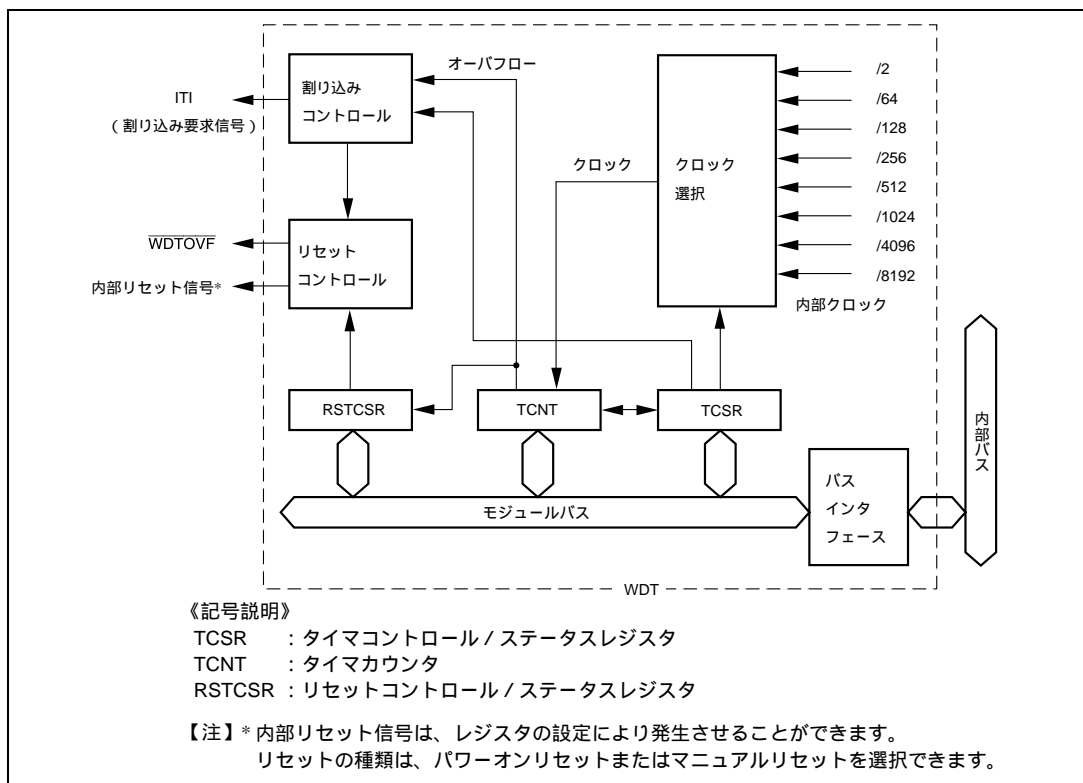
| 名称                | 略称     | 入出力 | 機能                             |
|-------------------|--------|-----|--------------------------------|
| ウォッチドッグタイマオーバーフロー | WDTOVF | 出力  | ウォッチドッグタイマモード時のカウンタオーバーフロー信号出力 |

### 12.1.4 レジスタ構成

WDT には、表 12.2 に示すように 3 本のレジスタがあります。これらのレジスタにより、クロックの選択、WDT のモードの切り替え、リセット信号の制御などを行います。

表 12.2 レジスタ構成

| 名称                   | 略称     | R/W     | 初期値  | アドレス*4    |           |
|----------------------|--------|---------|------|-----------|-----------|
|                      |        |         |      | 書き込み*1    | 読み出し*2    |
| タイマコントロール/ステータスレジスタ  | TCSR   | R/(W)*3 | H'18 | H'5FFFFB8 | H'5FFFFB8 |
| タイマカウンタ              | TCNT   | R/W     | H'00 |           | H'5FFFFB9 |
| リセットコントロール/ステータスレジスタ | RSTCSR | R/(W)*3 | H'1F | H'5FFFFBA | H'5FFFFBB |

- 【注】 \*1 書き込みは、ワード単位で行ってください。バイトおよびロングワード単位では、書き込むことができません。
- \*2 読み出しは、バイト単位で行ってください。ワードおよびロングワード単位では、正しい値を読み出すことができません。
- \*3 ビット 7 には、フラグをクリアするために、0 のみ書き込むことができます。
- \*4 A27～A24 ビットと A8～A0 ビットの値のみ有効で、A23～A9 ビットは無視されます。レジスタアドレスの詳細は「8.3.5 エリアの説明」を参照してください。

## 12.2 レジスタの説明

### 12.2.1 タイマカウンタ (TCNT)

|      |     |     |     |     |     |     |     |     |
|------|-----|-----|-----|-----|-----|-----|-----|-----|
| ビット: | 7   | 6   | 5   | 4   | 3   | 2   | 1   | 0   |
|      |     |     |     |     |     |     |     |     |
| 初期値: | 0   | 0   | 0   | 0   | 0   | 0   | 0   | 0   |
| R/W: | R/W | R/W | R/W | R/W | R/W | R/W | R/W | R/W |

タイマカウンタ (TCNT) は、読み出し / 書き込み可能な\*8 ビットのアップカウンタです。タイマコントロール / ステータスレジスタ (TCSR) のタイマイネーブルビット (TME) を 1 にすると、TCSR の CKS2 ~ CKS0 ビットで選択した内部クロックにより、TCNT はカウントアップを開始します。TCNT の値がオーバーフロー (H'FF H'00) すると、TCSR の WT/IT ビットで選択したモードによって、ウォッチドッグタイマオーバーフロー信号 ( $\overline{\text{WDTOVF}}$ ) またはインターバルタイマ割り込み (ITI) が発生します。

TCNT は、リセットまたは TME ビットが 0 のとき、H'00 に初期化されます。スタンバイモード時には初期化されません。

【注】\* TCNT は容易に書き換えられないように、書き込み方法が一般のレジスタと異なります。詳細は、「12.2.4 レジスタアクセス時の注意」を参照してください。

### 12.2.2 タイマコントロール / ステータスレジスタ (TCSR)

|      |       |       |     |   |   |      |      |      |
|------|-------|-------|-----|---|---|------|------|------|
| ビット: | 7     | 6     | 5   | 4 | 3 | 2    | 1    | 0    |
|      | OVF   | WT/IT | TME |   |   | CKS2 | CKS1 | CKS0 |
| 初期値: | 0     | 0     | 0   | 1 | 1 | 0    | 0    | 0    |
| R/W: | R(W)* | R/W   | R/W |   |   | R/W  | R/W  | R/W  |

【注】\* フラグをクリアするために、0 のみ書き込むことができます。

タイマコントロール / ステータスレジスタ (TCSR) は、読み出し / 書き込み可能な\*8 ビットのレジスタで、タイマカウンタ (TCNT) に入力するクロック、モードの選択などを行います。

ビット 7 ~ 5 は、リセットおよびスタンバイモード時に 000 に初期化されます。ビット 2 ~ 0 は、リセットで 000 に初期化されますが、スタンバイモード時には初期化されません。

【注】\* TCSR は容易に書き換えられないように、書き込み方法が一般のレジスタと異なります。詳細は、「12.2.4 レジスタアクセス時の注意」を参照してください。

#### ビット 7: オーバフローフラグ (OVF)

インターバルタイマモードで、TCNT がオーバーフロー (H'FF H'00) したことを示します。ウォッチドッグタイマモードではセットされません。

## 12. ウォッチドッグタイマ (WDT)

| ビット7 | 説明   |
|------|--|
| OVF  |  |
| 0    | インターバルタイマモードで TCNT のオーバーフローなし (初期値)<br>[クリア条件]<br>OVF を読み出してから 0 を書き込む |
| 1    | インターバルタイマモードで TCNT のオーバーフロー発生  |

### ビット6: タイマモードセレクト (WT/IT)

ウォッチドッグタイマとして使用するか、インターバルタイマとして使用するかを選択します。この選択によって、TCNT がオーバーフローしたとき、インターバルタイマ割り込み (ITI) が発生するか、 $\overline{\text{WDTOVF}}$  信号が発生するかが決まります。

| ビット6  | 説明   |
|-------|--|
| WT/IT |  |
| 0     | インターバルタイマモード: TCNT がオーバーフローしたとき、CPU ヘインターバルタイマ割り込み (ITI) を要求 (初期値)     |
| 1     | ウォッチドッグタイマモード: TCNT がオーバーフローしたとき、 $\overline{\text{WDTOVF}}$ 信号を外部へ出力* |

【注】\*ウォッチドッグタイマモードのとき、TCNT がオーバーフローした場合についての詳細は「12.2.3 リセットコントロール/ステータスレジスタ (RSTCSR)」を参照してください。

### ビット5: タイマイネーブル (TME)

タイマ動作の開始または停止を設定します。

| ビット5 | 説明  |
|------|---|
| TME  |   |
| 0    | タイマディスエーブル: TCNT を H'00 に初期化し、カウントアップを停止 (初期値)  |
| 1    | タイマイネーブル: TCNT はカウントアップを開始。TCNT がオーバーフローすると、 $\overline{\text{WDTOVF}}$ 信号または割り込みが発生。 |

### ビット4、3: 予約ビット

読み出すと常に 1 が読み出されます。書き込む値も常に 1 にしてください。

### ビット2~0: クロックセレクト2~0 (CKS2~CKS0)

システムクロック ( ) を分周して得られる 8 種類の内部クロックから、TCNT に入力するクロックを選択します。

| ビット2 | ビット1 | ビット0 | 説明       |                           |
|------|------|------|----------|---------------------------|
| CKS2 | CKS1 | CKS0 | クロック     | オーバーフロー周期* ( =20MHz の場合 ) |
| 0    | 0    | 0    | /2 (初期値) | 25.6 $\mu$ s              |
|      |      | 1    | /64      | 819.2 $\mu$ s             |
|      | 1    | 0    | /128     | 1.6 ms                    |
|      |      | 1    | /256     | 3.3 ms                    |
| 1    | 0    | 0    | /512     | 6.6 ms                    |
|      |      | 1    | /1024    | 13.1 ms                   |
|      | 1    | 0    | /4096    | 52.4 ms                   |
|      |      | 1    | /8192    | 104.9 ms                  |

【注】\*オーバーフロー周期は、TCNT が H'00 からカウントアップを開始し、オーバーフローするまでの時間です。

## 12. ウォッチドッグタイマ (WDT)

### 12.2.3 リセットコントロール/ステータスレジスタ (RSTCSR)

|      |        |      |      |   |   |   |   |   |
|------|--------|------|------|---|---|---|---|---|
| ビット: | 7      | 6    | 5    | 4 | 3 | 2 | 1 | 0 |
|      | WOVF   | RSTE | RSTS |   |   |   |   |   |
| 初期値: | 0      | 0    | 0    | 1 | 1 | 1 | 1 | 1 |
| R/W: | R/(W)* | R/W  | R/W  |   |   |   |   |   |

【注】\*ビット7には、フラグをクリアするために、0のみ書き込むことができます。

リセットコントロール/ステータスレジスタ (RSTCSR) は、読み出し/書き込み可能な\*8 ビットのレジスタで、タイマカウンタ (TCNT) のオーバーフローによる内部リセット信号の発生を制御し、内部リセット信号の種類を選択します。

RSTCSR は、 $\overline{\text{RES}}$  端子からのリセット信号で H'1F に初期化されますが、WDT のオーバーフローによる内部リセット信号では初期化されません。スタンバイモード時には、H'1F に初期化されます。

【注】\*RSTCSR は容易に書き換えられないように、書き込み方法が一般のレジスタと異なっています。詳細は「12.2.4 レジスタアクセス時の注意」を参照してください。

#### ビット7: ウォッチドッグタイマオーバーフローフラグ (WOVF)

ウォッチドッグタイマモードで、TCNT がオーバーフロー (H'FF H'00) したことを示します。インターバルタイマモードではセットされません。

| ビット7 | 説明  |
|------|---|
| WOVF |   |
| 0    | ウォッチドッグタイマモードで TCNT のオーバーフローなし (初期値)<br>[クリア条件]<br>WOVF を読み出してから WOVF に 0 を書き込む |
| 1    | ウォッチドッグタイマモードで TCNT のオーバーフロー発生  |

#### ビット6: リセットイネーブル (RSTE)

ウォッチドッグタイマモードで TCNT がオーバーフローしたとき、本 LSI 内部をリセットする信号を発生するかどうかを選択します。

| ビット6 | 説明                                 |
|------|------------------------------------|
| RSET |                                    |
| 0    | TCNT がオーバーフローしたとき、内部リセットしない* (初期値) |
| 1    | TCNT がオーバーフローしたとき、内部リセットする         |

【注】\*本 LSI 内部はリセットされませんが、WDT 内の TCNT、TCSR はリセットされます。



## ビット5：リセットセレクト (RSTS)

ウォッチドッグタイマモードで TCNT がオーバフローして発生する内部リセットの種類を選択します。

| ビット5 | 説明        |       |
|------|-----------|-------|
| RSTS |           |       |
| 0    | パワーオンリセット | (初期値) |
| 1    | マニュアルリセット |       |

## ビット4~0：予約ビット

読み出すと常に1が読み出されます。書き込む値も常に1にしてください。

## 12.2.4 レジスタアクセス時の注意

タイマカウンタ (TCNT)、タイマコントロール/ステータスレジスタ (TCSR)、リセットコントロール/ステータスレジスタ (RSTCSR) は、容易に書き換えられないように、書き込み方法が一般のレジスタと異なっています。次の方法で、読み出し/書き込みを行ってください。

## (1) TCNT、TCSR への書き込み

TCNT、TCSR へ書き込むときは、必ずワード転送命令を使用してください。バイト転送命令では、書き込めません。

書き込み時は、TCNT と TCSR が同一アドレスに割り当てられています。このため、図 12.2 に示すように、TCNT へ書き込むときは上位バイトを H'5A にし、下位バイトを書き込みデータにして転送してください。TCSR へ書き込むときは上位バイトを H'A5 にし、下位バイトを書き込みデータにして転送してください。このように転送すると、下位バイトのデータが TCNT または TCSR へ書き込まれます。



図 12.2 TCNT、TCSR への書き込み

## 12. ウォッチドッグタイマ (WDT)

### (2) RSTCSR への書き込み

RSTCSR へ書き込むときは、アドレス H'5FFFFBBA に対してワード転送を行ってください。バイト転送命令では、書き込めません。

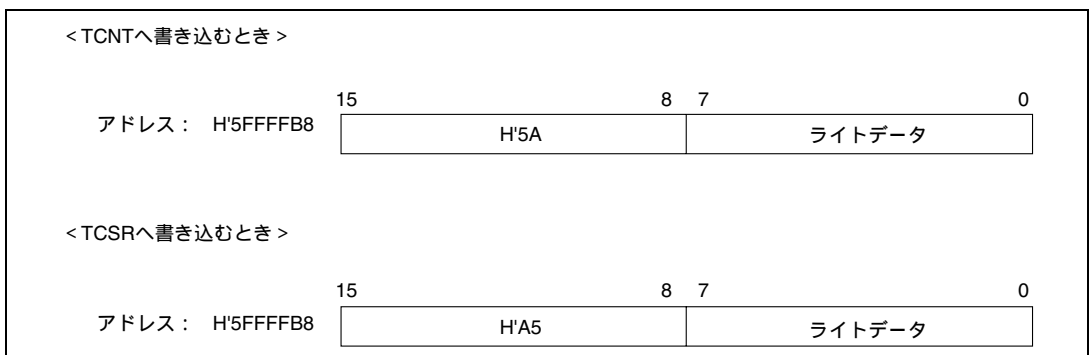
WOVF ビット (ビット 7) へ 0 を書き込む場合と、RSTE ビット (ビット 6) と RSTS ビット (ビット 5) に書き込む場合では、図 12.3 に示すように、書き込みの方法が異なります。

WOVF ビットへ 0 を書き込むときは、上位バイトを H'A5 にし、下位バイトを H'00 にして転送してください。このようにすると、WOVF ビットが 0 にクリアされます。このとき、RSTE、RSTS ビットは影響を受けません。RSTE、RSTS ビットに書き込むときは、上位バイトを H'5A にし、下位バイトを書き込みデータにして転送してください。このようにすると、下位バイトのビット 6 と 5 の値が RSTE ビットと RSTS ビットにそれぞれ書き込まれます。このとき、WOVF ビットは影響を受けません。



図 12.3 RSTCSR への書き込み

### (3) TCNT、TCSR、RSTCSR からの読み出し

読み出しは、一般のレジスタと同様の方法で行うことができます。TCSR は、アドレス H'5FFFFB8 に、TCNT は、アドレス H'5FFFFB9 に、RSTCSR は、アドレス H'5FFFFBB に割り当てられています。読み出すときは、必ずバイト転送命令を使用してください。

## 12.3 動作説明

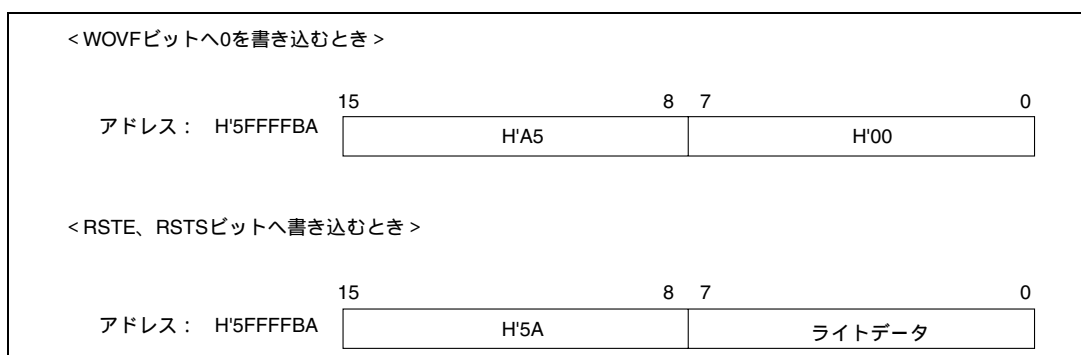
### 12.3.1 ウォッチドッグタイマモード時の動作

ウォッチドッグタイマとして使用するときには、タイマコントロール/ステータスレジスタ(TCSR)のWT/ $\overline{IT}$  ビットとTME ビットの両方を1に設定してください。また、タイマカウンタ(TCNT)がオーバーフローする前に必ずTCNTの値を書き換えて(通常はH'00を書き込む)、オーバーフローを発生させないようにプログラムしてください。このようにすると、システムが正常に動作している間は、TCNTのオーバーフローが発生しませんが、システムの暴走などによりTCNTの値が書き換えられずオーバーフローすると、 $\overline{WDTOVF}$ 信号が外部に出力されます。これを図12.4に示します。この $\overline{WDTOVF}$ 信号を用いて、システムをリセットすることができます。 $\overline{WDTOVF}$ 信号は、128クロックの間出力されます。

リセットコントロール/ステータスレジスタ(RSTCSR)のRSTEビットを1にセットしておく、TCNTがオーバーフローしたときに、 $\overline{WDTOVF}$ 信号と同時に、本LSIの内部をリセットする信号が発生します。このリセットは、RSTCSRのRSTSビットの設定によって、パワーオンリセットまたはマニュアルリセットが選択できます。内部リセット信号は、512クロックの間出力されます。

RES端子からの入力信号によるリセットとWDTのオーバーフローによるリセットが同時に発生したときは、RES端子によるリセットが優先され、RSTCSRのWOVFビットは0にクリアされます。



図 12.4 ウォッチドッグタイマモード時の動作

### 12.3.2 インターバルタイマモード時の動作

インターバルタイマとして使用するときは、タイマコントロール/ステータスレジスタ (TCSR) の WT/IT ビットを 0 に、TME ビットを 1 に設定してください。インターバルタイマとして動作しているときは、図 12.5 に示すように、タイマカウンタ (TCNT) がオーバーフローするごとにインターバルタイマ割り込み (ITI) が発生します。したがって、一定時間ごとに、割り込みを発生させることができます。

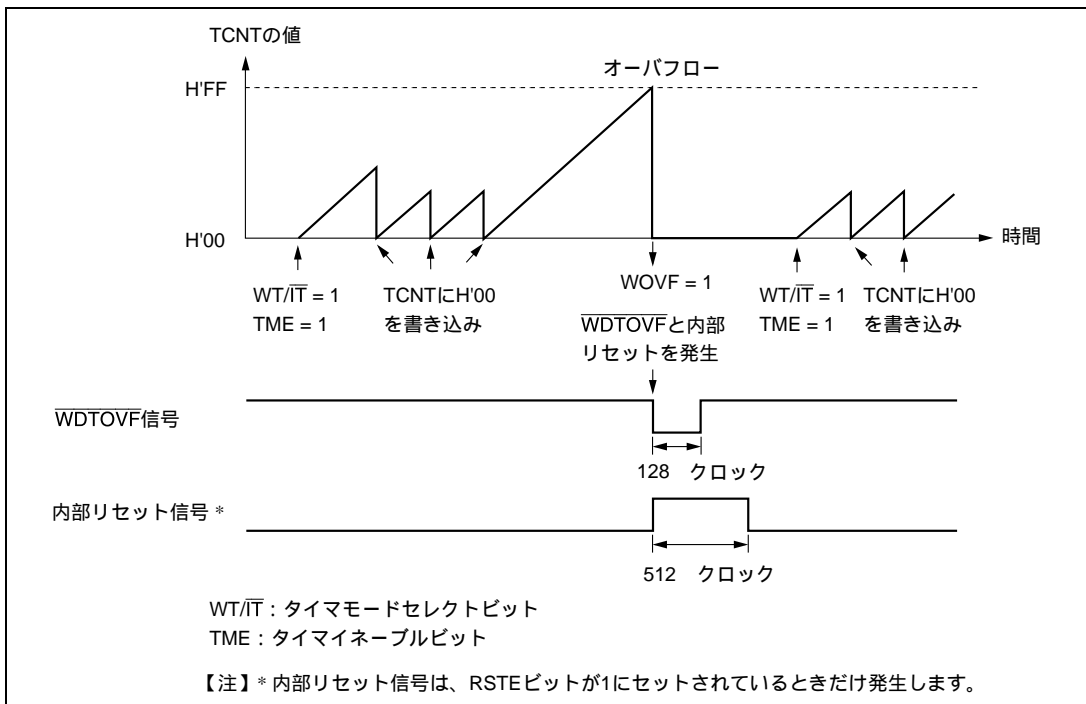

図 12.5 インターバルタイマモード時の動作

### 12.3.3 スタンバイモード解除時の動作

WDT は、スタンバイモードが NMI 割り込みで解除されるときに使用されます。スタンバイモードを使用する場合は、WDT を次の (1) に示すように設定してください。

(1) スタンバイモード遷移前の設定

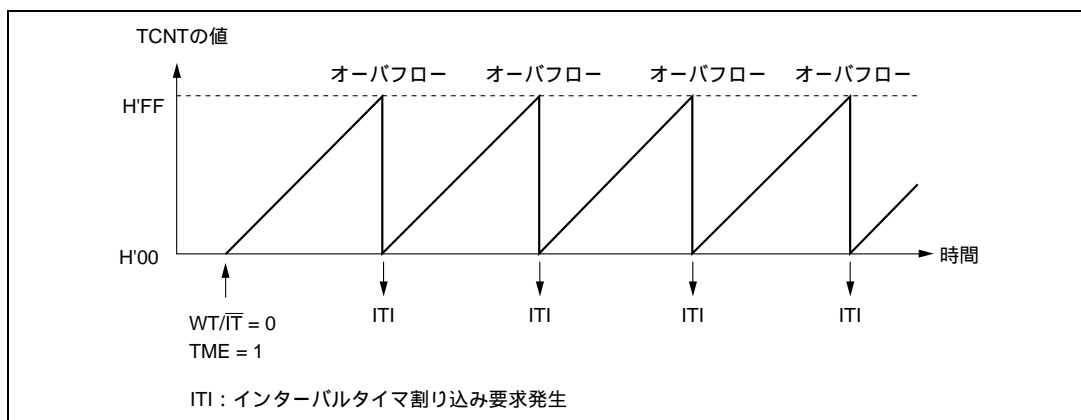
スタンバイモードに遷移する前に、必ずタイマコントロール/ステータスレジスタ (TCSR) の TME ビットを 0 にして、WDT を停止させてください。TME ビットが 1 になっていると、スタンバイモードに遷移できません。また、タイマカウンタ (TCNT) のオーバーフロー周期が発振安定時間以上になるように、TCSR の CKS2 ~ CKS0 ビットを設定してください。発振安定時間については、「20.1.3、20.2.3 AC特性」を参照してください。

(2) スタンバイモード解除時の動作

スタンバイモードで NMI 信号が入力されると、発振器が動作を開始し、TCNT はスタンバイモード遷移前に CKS2 ~ CKS0 ビットで選択しておいたクロックにより、カウントアップを開始します。TCNT がオーバーフロー (H'FF H'00) すると、クロックが安定し使用可能であると判断され、本 LSI 全体にクロックが供給されます。これによって、スタンバイモードが解除されます。

スタンバイモードの詳細については、「19. 低消費電力状態」を参照してください。

### 12.3.4 オーバフローフラグ (OVF) のセットタイミング

インターバルタイマモードでタイマカウンタ (TCNT) がオーバーフローすると、タイマコントロール/ステータスレジスタ (TCSR) の OVF ビットが 1 にセットされ、同時にインターバルタイマ割り込み (ITI) が要求されます。このタイミングを図 12.6 に示します。



図 12.6 オーバフローフラグ (OVF) のセットタイミング

### 12.3.5 ウォッチドッグタイマオーバーフローフラグ (WOVF) のセットタイミング

ウォッチドッグタイマモードでタイマカウンタ (TCNT) がオーバーフローすると、リセットコントロール/ステータスレジスタ (RSTCSR) の WOVF ビットが 1 にセットされ、 $\overline{\text{WDTOVF}}$  信号が外部に出力されます。また、RSTCSR の RSTE ビットが 1 にセットしてあると、TCNT がオーバーフローしたとき、本 LSI 全体に対して内部リセット信号を発生します。これらのタイミングを図 12.7 に示します。

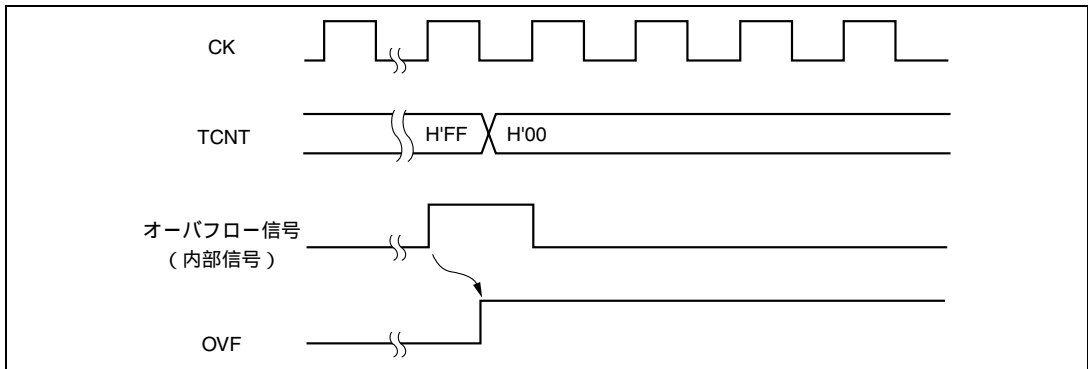

図 12.7 ウォッチドッグタイマオーバーフローフラグ (WOVF) のセットタイミング

## 12.4 使用上の注意

### 12.4.1 タイマカウンタ (TCNT) の書き込みとカウントアップの競合

タイマカウンタ (TCNT) のライトサイクル中の T3 ステートでカウントアップが発生しても、TCNT へのデータ書き込みが優先され、カウントアップされません。これを図 12.8 に示します。

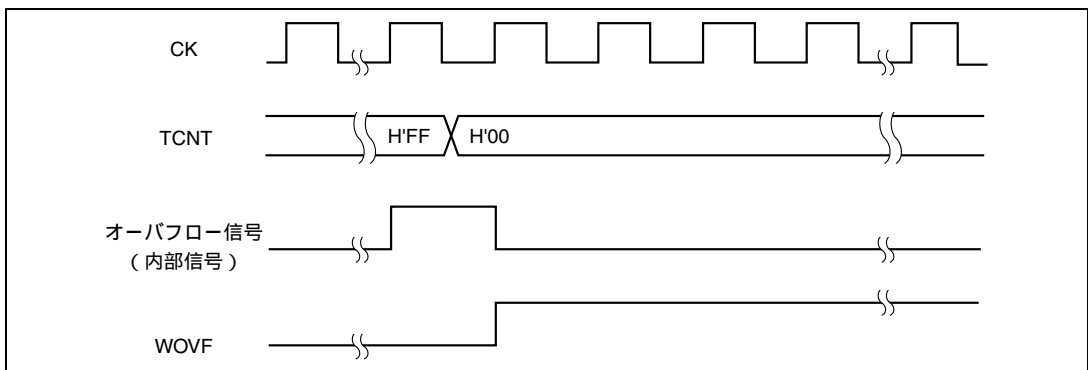

図 12.8 TCNT の書き込みとカウントアップの競合

### 12.4.2 CKS2 ~ CKS0 ビットの書き換え

WDT の動作中にタイマコントロール / ステータスレジスタ (TCSR) の CKS2 ~ CKS0 ビットを書き換えると、カウントアップが正しく行われない場合があります。CKS2 ~ CKS0 ビットを書き換えるときは、必ず WDT を停止させてから (TME ビットを 0 にクリアしてから) 行ってください。

### 12.4.3 ウォッチドッグタイマモードとインターバルタイマモードの切り替え

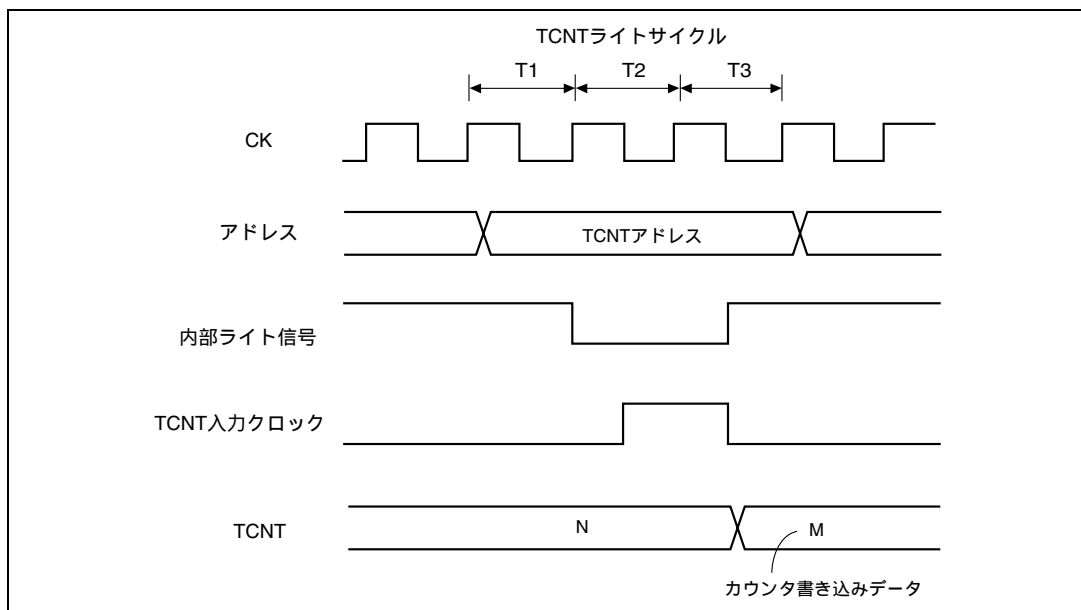
WDT の動作中にウォッチドッグタイマモードとインターバルタイマモードを切り換えると、正しい動作が行われない場合があります。タイマモードの切り替えは、必ず WDT を停止させてから (TME ビットを 0 にクリアしてから) 行ってください。

#### 12.4.4 $\overline{\text{WDTOVF}}$ 信号によるシステムのリセット

$\overline{\text{WDTOVF}}$  出力信号を本 LSI の  $\overline{\text{RES}}$  端子に入力すると、本 LSI を正しく初期化できません。

$\overline{\text{WDTOVF}}$  信号は、本 LSI の  $\overline{\text{RES}}$  端子に論理的に入力しないようにしてください。 $\overline{\text{WDTOVF}}$  信号でシステム全体をリセットするときは、図 12.9 に示すような回路で行ってください。



図 12.9  $\overline{\text{WDTOVF}}$  信号によるシステムリセット回路例

#### 12.4.5 ウォッチドッグタイマモードでの内部リセット

ウォッチドッグタイマモード時に RSTE ビットを 0 にしておくと、TCNT がオーバーフローしても本 LSI 内部をリセットしませんが、WDT 内の TCNT、TCSR はリセットされます。

## 12. ウォッチドッグタイマ (WDT)

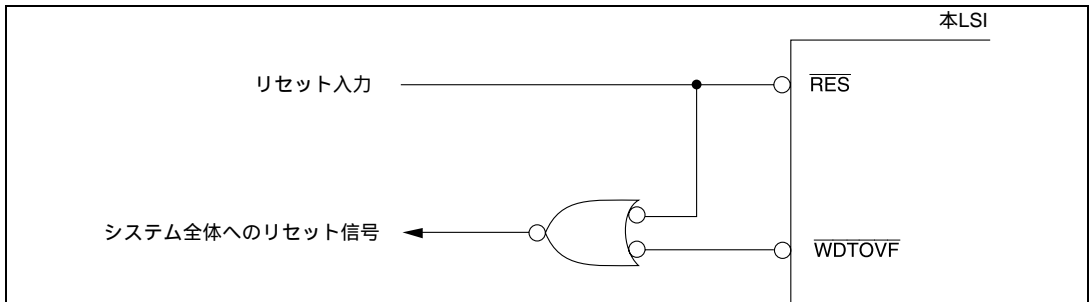
---



---

## 13. シリアルコミュニケーションインタフェース (SCI)

---

### 13.1 概要

本 LSI は、独立した 2 チャンネルのシリアルコミュニケーションインタフェース (SCI) を備えています。2 チャンネルは、同一の機能を持っています。

SCI は、調歩同期式通信とクロック同期式通信の 2 方式でシリアル通信ができます。また、複数のプロセッサ間のシリアル通信機能 (マルチプロセッサ通信機能) を備えています。

#### 13.1.1 特長

SCI には次のような特長があります。

- シリアル通信モードを調歩同期式モード、またはクロック同期式モードから選択可能
  - － 調歩同期式モード
    - キャラクタ単位で同期をとる調歩同期方式でシリアルデータの通信を行います。Universal Asynchronous Receiver/Transmitter (UART) や Asynchronous Communication Interface Adapter (ACIA) など標準の調歩同期式通信用 LSI とのシリアルデータ通信が可能です。また、複数のプロセッサとシリアルデータ通信ができるマルチプロセッサ間通信機能を備えています。
    - シリアルデータ通信フォーマットを 12 種類のフォーマットから選択できます。
      - データ長：7 ビット、または 8 ビット
      - ストップビット長：1 ビット、または 2 ビット
      - パリティ：偶数パリティ、奇数パリティ、またはパリティなし
      - マルチプロセッサビット：1 または 0
      - 受信エラーの検出：パリティエラー、オーバランエラー、フレーミングエラーを検出
      - ブレークの検出：フレーミングエラー発生時に RxD 端子のレベルを直接読み出すことによりブレークを検出できます。
  - － クロック同期式モード
    - クロックに同期してシリアルデータ通信を行います。クロック同期式通信機能を持つ他の LSI とのシリアルデータ通信が可能です。
    - シリアルデータ通信フォーマットは 1 種類です。
      - データ長：8 ビット
      - 受信エラーの検出：オーバランエラーを検出
- 全二重通信が可能
  - 独立した送信部と受信部を備えているので、送信と受信を同時に行うことができます。
  - また、送信部、および受信部共にダブルバッファ構造になっていますのでシリアルデータの連続送信、連続受信ができます。
- 内蔵ボーレートジェネレータにより任意のビットレートを選択可能

### 13. シリアルコミュニケーションインタフェース (SCI)

- 送受信クロックソースを、ボーレートジェネレータからの内部クロック、または SCK 端子からの外部クロックから選択可能
- 4 種類の割り込み要因  
送信データエンプティ、送信終了、受信データフル、受信エラーの4種類の割り込み要因があり、それぞれ独立に要求することができます。また、送信データエンプティ割り込みと受信データフル割り込みによりDMAコントローラ (DMAC) を起動させてデータの転送を行うことができます。

#### 13.1.2 ブロック図

図 13.1 に SCI のブロック図を示します。



図 13.1 SCI のブロック図

### 13.1.3 端子構成

SCI は、チャンネルごとに表 13.1 に示すシリアル端子を持っています。

表 13.1 端子構成

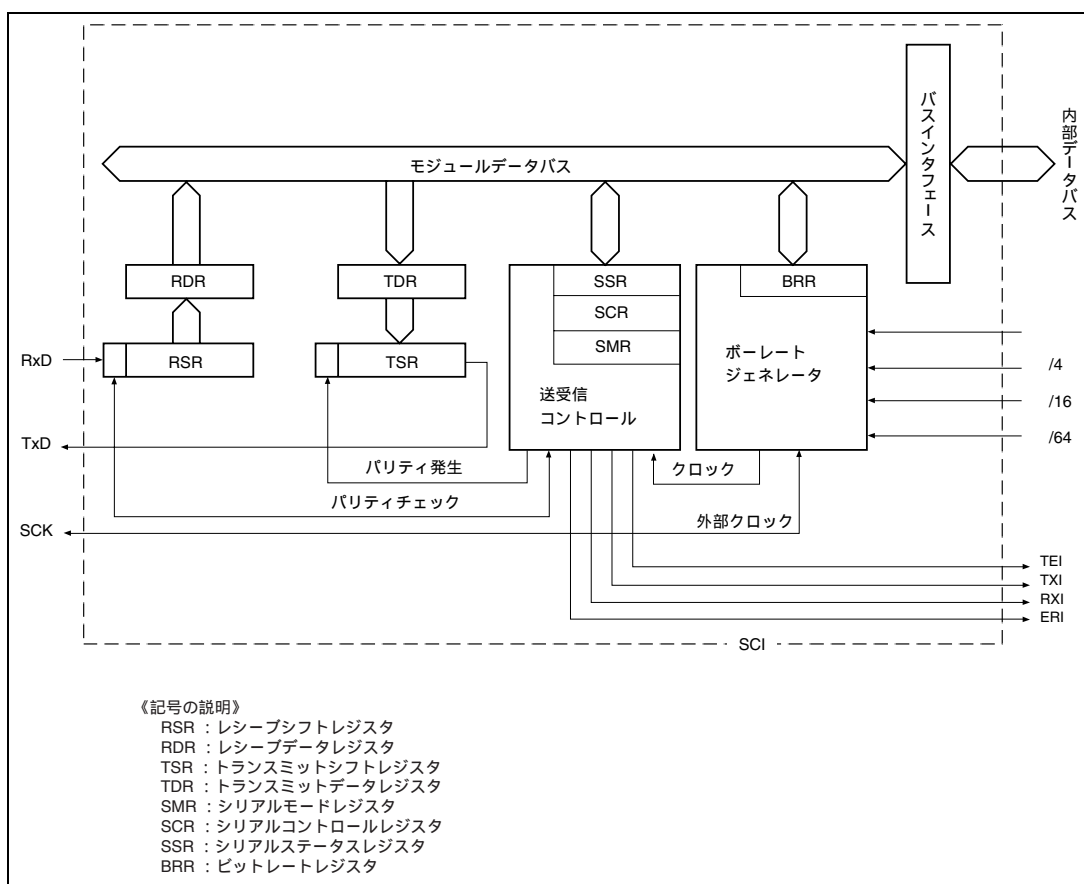
| チャンネル | 名称           | 略称   | 入出力 | 機能            |
|-------|--------------|------|-----|---------------|
| 0     | シリアルクロック端子   | SCK0 | 入出力 | SCI0 のクロック入出力 |
|       | レシーブデータ端子    | RxD0 | 入力  | SCI0 の受信データ入力 |
|       | トランスミットデータ端子 | TxD0 | 出力  | SCI0 の送信データ出力 |
| 1     | シリアルクロック端子   | SCK1 | 入出力 | SCI1 のクロック入出力 |
|       | レシーブデータ端子    | RxD1 | 入力  | SCI1 の受信データ入力 |
|       | トランスミットデータ端子 | TxD1 | 出力  | SCI1 の送信データ出力 |

### 13.1.4 レジスタ構成

SCI には、表 13.2 に示す内部レジスタがあります。これらのレジスタにより調歩同期式モード / クロック同期式モードの指定、データフォーマットの指定、ビットレートの指定、および送信部 / 受信部の制御を行うことができます。

表 13.2 レジスタ構成

| チャンネル | 名称             | 略称   | R / W         | 初期値  | アドレス*1     | アクセス<br>サイズ |
|-------|----------------|------|---------------|------|------------|-------------|
| 0     | シリアルモードレジスタ    | SMR0 | R / W         | H'00 | H'5FFFE0   | 8、16        |
|       | ビットレートレジスタ     | BRR0 | R / W         | H'FF | H'5FFFE1   | 8、16        |
|       | シリアルコントロールレジスタ | SCR0 | R / W         | H'00 | H'5FFFE2   | 8、16        |
|       | トランスミットデータレジスタ | TDR0 | R / W         | H'FF | H'5FFFE3   | 8、16        |
|       | シリアルステータスレジスタ  | SSR0 | R / (W)<br>*2 | H'84 | H'5FFFE4   | 8、16        |
|       | レシーブデータレジスタ    | RDR0 | R             | H'00 | H'5FFFE5   | 8、16        |
| 1     | シリアルモードレジスタ    | SMR1 | R / W         | H'00 | H'5FFFE8   | 8、16        |
|       | ビットレートレジスタ     | BRR1 | R / W         | H'FF | H'5FFFE9   | 8、16        |
|       | シリアルコントロールレジスタ | SCR1 | R / W         | H'00 | H'5FFFECA  | 8、16        |
|       | トランスミットデータレジスタ | TDR1 | R / W         | H'FF | H'5FFFE CB | 8、16        |
|       | シリアルステータスレジスタ  | SSR1 | R / (W)<br>*2 | H'84 | H'5FFFECC  | 8、16        |
|       | レシーブデータレジスタ    | RDR1 | R             | H'00 | H'5FFFECD  | 8、16        |

【注】 \*1 A27～A24 ビットと A8～A0 ビットの値のみ有効で、A23～A9 ビットは無視されます。レジスタアドレスの詳細は、「8.3.5 エリアの説明」を参照してください。

\*2 フラグをクリアするために 0 のみ書き込むことができます。

## 13.2 レジスタの説明

### 13.2.1 レシーブシフトレジスタ (RSR)

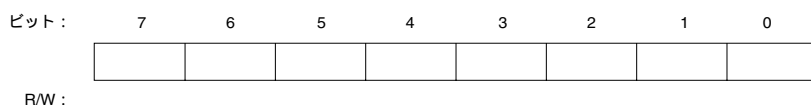

レシーブシフトレジスタ (RSR) は、シリアルデータを受信するためのレジスタです。

SCI は、RSR に RxD 端子から入力されたシリアルデータを LSB (ビット 0) から受信した順にセットし、パラレルデータに変換します。1 バイトのデータ受信を終了すると、データは自動的に RDR へ転送されます。

CPU から直接 RSR の読み出し / 書き込みをすることはできません。

### 13.2.2 レシーブデータレジスタ (RDR)

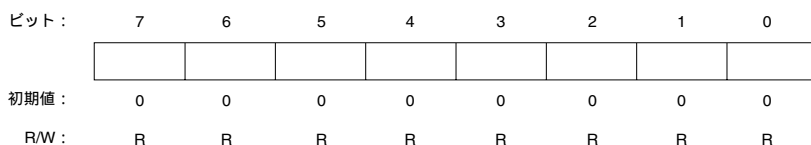

レシーブデータレジスタ (RDR) は、受信したシリアルデータを格納するレジスタです。

SCI は、1 バイトのシリアルデータの受信が終了すると、レシーブシフトレジスタ (RSR) から RDR へ受信したシリアルデータを転送して格納し、受信動作を完了します。この後、RSR は受信可能になります。

このように、RSR と RDR はダブルバッファになっているため、連続した受信動作が可能です。

RDR は、読み出し専用レジスタですので、CPU から書き込むことはできません。

RDR は、リセット、またはスタンバイモード時に H'00 に初期化されます。

### 13.2.3 トランスミットシフトレジスタ (TSR)

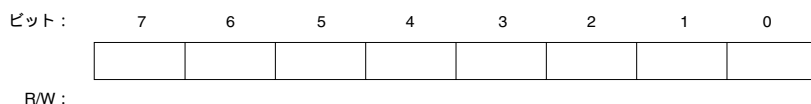

トランスミットシフトレジスタ (TSR) は、シリアルデータを送信するためのレジスタです。

SCI は、トランスミットデータレジスタ (TDR) から送信データをいったん TSR に転送し、LSB (ビット 0) から順に TxD 端子に送り出すことで、シリアルデータ送信を行います。

1 バイトのデータ送信を終了すると、自動的に TDR から TSR へ次の送信データを転送し、送信を開始します。ただし、シリアルステータスレジスタ (SSR) の TDRE ビットが 1 にセットされている場合には、TDR から TSR へのデータ転送は行いません。

CPU から、直接 TSR の読み出し / 書き込みをすることはできません。

## 13.2.4 トランスミットデータレジスタ (TDR)

|      |     |     |     |     |     |     |     |     |
|------|-----|-----|-----|-----|-----|-----|-----|-----|
| ビット: | 7   | 6   | 5   | 4   | 3   | 2   | 1   | 0   |
|      |     |     |     |     |     |     |     |     |
| 初期値: | 1   | 1   | 1   | 1   | 1   | 1   | 1   | 1   |
| R/W: | R/W | R/W | R/W | R/W | R/W | R/W | R/W | R/W |

トランスミットデータレジスタ (TDR) は、シリアル送信するデータを格納する 8 ビットのレジスタです。

SCI は、トランスミットシフトレジスタ (TSR) の空を検出すると、TDR に書き込まれた送信データを TSR に転送してシリアル送信を開始します。TSR のシリアルデータ送信中に TDR に次の送信データを書き込んでおくと、連続シリアル送信ができます。

TDR は、常に CPU による読み出し / 書き込みが可能です。

TDR は、リセット、またはスタンバイモード時に H'FF に初期化されます。

## 13.2.5 シリアルモードレジスタ (SMR)

|      |              |     |     |              |      |     |      |      |
|------|--------------|-----|-----|--------------|------|-----|------|------|
| ビット: | 7            | 6   | 5   | 4            | 3    | 2   | 1    | 0    |
|      | C/ $\bar{A}$ | CHR | PE  | O/ $\bar{E}$ | STOP | MP  | CKS1 | CKS0 |
| 初期値: | 0            | 0   | 0   | 0            | 0    | 0   | 0    | 0    |
| R/W: | R/W          | R/W | R/W | R/W          | R/W  | R/W | R/W  | R/W  |

シリアルモードレジスタ (SMR) は、SCI のシリアル通信フォーマットの設定と、ポーレートジェネレータのクロックソースを選択するための 8 ビットのレジスタです。

SMR は、常に CPU による読み出し / 書き込みが可能です。

SMR は、リセット、またはスタンバイモード時に H'00 に初期化されます。

ビット 7: コミュニケーションモード (C/ $\bar{A}$ )

SCI の動作モードを、調歩同期式モードとクロック同期式モードのいずれかから選択します。

| ビット 7        | 説明             |
|--------------|----------------|
| C/ $\bar{A}$ |                |
| 0            | 調歩同期式モード (初期値) |
| 1            | クロック同期式モード     |

### 13. シリアルコミュニケーションインタフェース (SCI)

#### ビット6: キャラクタレングス (CHR)

調歩同期式モードのデータ長を、7ビット/8ビットデータのいずれかから選択します。  
クロック同期式モードではCHRの設定にかかわらず、データ長は8ビットデータ固定です。

| ビット6<br>CHR | 説明            |
|-------------|---------------|
| 0           | 8ビットデータ (初期値) |
| 1           | 7ビットデータ*      |

【注】\*7ビットデータを選択した場合、トランスミットデータレジスタ (TDR) のMSB (ビット7) は送信されません。

#### ビット5: パリティイネーブル (PE)

調歩同期式モードでは、送信時にパリティビットの付加を、受信時にパリティビットのチェックを行うかどうかを選択します。クロック同期式モードでは、PEビットの設定にかかわらずパリティビットの付加、およびチェックは行いません。

| ビット5<br>PE | 説明                          |
|------------|-----------------------------|
| 0          | パリティビットの付加、およびチェックを禁止 (初期値) |
| 1          | パリティビットの付加、およびチェックを許可*      |

【注】\*PEビットに1をセットすると送信時には、O/Eビットで指定した偶数、または奇数パリティを送信データに付加して送信します。受信時には、受信したパリティビットがO/Eビットで指定した偶数、または奇数パリティになっているかどうかをチェックします。

#### ビット4: パリティモード (O/E)

パリティの付加やチェックを偶数パリティ、または奇数パリティのいずれで行うかを選択します。O/Eビットの設定は、調歩同期式モードでPEビットに1を設定しパリティビットの付加やチェックを許可したときのみ有効になります。クロック同期式モードや、調歩同期式モードでパリティの付加やチェックを禁止している場合には、O/Eビットの指定は無効です。

| ビット4<br>O/E | 説明                         |
|-------------|----------------------------|
| 0           | 偶数パリティ* <sup>1</sup> (初期値) |
| 1           | 奇数パリティ* <sup>2</sup>       |

【注】\*<sup>1</sup> 偶数パリティに設定すると送信時には、パリティビットと送信キャラクタを合わせて、その中の1の数の合計が偶数になるようにパリティビットを付加して送信します。  
受信時には、パリティビットと受信キャラクタを合わせて、その中の1の数の合計が偶数であるかどうかをチェックします。

\*<sup>2</sup> 奇数パリティに設定すると送信時には、パリティビットと送信キャラクタを合わせて、その中の1の数の合計が奇数になるようにパリティビットを付加して送信します。  
受信時には、パリティビットと受信キャラクタを合わせて、その中の1の数の合計が奇数であるかどうかをチェックします。

## ビット3：ストップビットレングス (STOP)

調歩同期式モードでのストップビットの長さを1ビット/2ビットのいずれかから選択します。STOPビットの設定は調歩同期式モードでのみ有効になります。クロック同期式モードに設定した場合にはストップビットは付加されませんので、このビットの設定は無効です。

| ビット3 | 説明                     |       |
|------|------------------------|-------|
| STOP |                        |       |
| 0    | 1ストップビット* <sup>1</sup> | (初期値) |
| 1    | 2ストップビット* <sup>2</sup> |       |

【注】 \*1 送信時には、送信キャラクタの最後尾に1ビットの1(ストップビット)を付加して送信します。  
\*2 送信時には、送信キャラクタの最後尾に2ビットの1(ストップビット)を付加して送信します。

なお、受信時にはSTOPビットの設定にかかわらず、受信したストップビットの1ビット目のみをチェックします。ストップビットの2ビット目が1の場合は、ストップビットとして扱いますが、0の場合は、次の送信キャラクタのスタートビットとして扱います。

## ビット2：マルチプロセッサモード (MP)

マルチプロセッサフォーマットを選択します。マルチプロセッサフォーマットを選択した場合、PEビット、およびO/Eビットにおけるパリティの設定は無効になります。また、MPビットの設定は、調歩同期式モードのときのみ有効です。クロック同期式モードでは、MPビットの設定は無効です。

マルチプロセッサ通信機能については、「13.3.3 マルチプロセッサ通信機能」を参照してください。

| ビット2 | 説明                |       |
|------|-------------------|-------|
| MP   |                   |       |
| 0    | マルチプロセッサ機能を禁止     | (初期値) |
| 1    | マルチプロセッサフォーマットを選択 |       |

## ビット1、0：クロックセレクト1、0 (CKS1、CKS0)

内蔵ボーレートジェネレータのクロックソースを選択します。CKS1、CKS0ビットの設定で、  
/4、/16、/64の4種類からクロックソースを選択できます。

クロックソースと、ビットレートレジスタの設定値、およびボーレートの関係については、「13.2.8 ビットレートレジスタ」を参照してください。

| ビット1 | ビット0 | 説明         |
|------|------|------------|
| CKS1 | CKS0 |            |
| 0    | 0    | クロック (初期値) |
|      | 1    | /4クロック     |
| 1    | 0    | /16クロック    |
|      | 1    | /64クロック    |

## 13.2.6 シリアルコントロールレジスタ (SCR)

|      |     |     |     |     |      |      |      |      |
|------|-----|-----|-----|-----|------|------|------|------|
| ビット: | 7   | 6   | 5   | 4   | 3    | 2    | 1    | 0    |
|      | TIE | RIE | TE  | RE  | MPIE | TEIE | CKE1 | CKE0 |
| 初期値: | 0   | 0   | 0   | 0   | 0    | 0    | 0    | 0    |
| R/W: | R/W | R/W | R/W | R/W | R/W  | R/W  | R/W  | R/W  |

シリアルコントロールレジスタ (SCR) は、SCI の送信 / 受信動作、調歩同期式モードでのシリアルクロック出力、割り込み要求の許可 / 禁止、および送信 / 受信クロックソースの選択を行うレジスタです。

SCR は、常に CPU による読み出し / 書き込みが可能です。

SCR は、リセット、またはスタンバイモード時に H'00 に初期化されます。

ビット7: トランスミットインタラプトイネーブル (TIE)

トランスミットデータレジスタ (TDR) からトランスミットシフトレジスタ (TSR) へシリアル送信データが転送されシリアルステータスレジスタ (SSR) の TDRE ビットが 1 にセットされたときに、送信データエンpty割り込み (TXI) 要求の発生を許可 / 禁止します。

| ビット7 | 説明                                |
|------|-----------------------------------|
| TIE  |                                   |
| 0    | 送信データエンpty割り込み (TXI) 要求を禁止* (初期値) |
| 1    | 送信データエンpty割り込み (TXI) 要求を許可        |

【注】\*TXI の解除は、TDRE ビットの 1 を読み出した後、0 にクリアするか、または TIE を 0 にクリアすることで行うことができます。

ビット6: レシーブインタラプトイネーブル (RIE)

シリアル受信データがレシーブシフトレジスタ (RSR) からレシーブデータレジスタ (RDR) へ転送されて SSR の RDRF ビットが 1 にセットされたとき、受信データフル割り込み (RXI) 要求、および受信エラー割り込み (ERI) 要求の発生を許可 / 禁止します。

| ビット6 | 説明   |
|------|--|
| RIE  |  |
| 0    | 受信データフル割り込み (RXI) 要求、および受信エラー割り込み (ERI) 要求を禁止* (初期値) |
| 1    | 受信データフル割り込み (RXI) 要求、および受信エラー割り込み (ERI) 要求を許可        |

【注】\*RXI、および ERI 割り込み要求の解除は、RDRF ビット、または FER、PER、ORER ビットの 1 を読み出した後、0 にクリアするか、RIE ビットを 0 にクリアすることで行えます。



## ビット5: トランスミットイネーブル (TE)

SCI のシリアル送信動作の開始を許可 / 禁止します。

| ビット5 | 説明                          |
|------|-----------------------------|
| TE   |                             |
| 0    | 送信動作を禁止* <sup>1</sup> (初期値) |
| 1    | 送信動作を許可* <sup>2</sup>       |

【注】 \*1 SSR の TDRE ビットは 1 に固定されます。

\*2 この状態で、TDR に送信データを書き込んで、SSR の TDRE ビットを 0 にクリアするとシリアル送信を開始します。

なお、TE ビットを 1 にセットする前に、必ずシリアルモードレジスタ (SMR) の設定を行い、送信フォーマットを決定してください。

## ビット4: レシーブイネーブル (RE)

SCI のシリアル受信動作の開始を許可 / 禁止します。

| ビット4 | 説明                          |
|------|-----------------------------|
| RE   |                             |
| 0    | 受信動作を禁止* <sup>1</sup> (初期値) |
| 1    | 受信動作を許可* <sup>2</sup>       |

【注】 \*1 RE ビットを 0 にクリアしても RDRF、FER、PER、ORER の各ビットは影響を受けず、状態を保持しますので注意してください。

\*2 この状態で、調歩同期式モードの場合はスタートビットを、クロック同期式モードの場合は同期クロック入力をそれぞれ検出すると、シリアル受信を開始します。

なお、RE ビットを 1 にセットする前に、必ず SMR の設定を行い、受信フォーマットを決定してください。

## ビット3: マルチプロセッサインタラプトイネーブル (MPIE)

マルチプロセッサ割り込みを許可 / 禁止します。MPIE ビットの設定は、調歩同期式モードで、かつ、SMR の MP ビットが 1 に設定されている受信時のみ有効です。

クロック同期式モードのとき、あるいは MP ビットが 0 のときには MPIE ビットの設定は無効です。

| ビット3 | 説明   |
|------|--|
| MPIE |  |
| 0    | マルチプロセッサ割り込み禁止状態 (通常の実行動作をします) (初期値)<br>[クリア条件]<br>(1) MPIE ビットを 0 にクリア<br>(2) MPB = 1 のデータを受信したとき                         |
| 1    | マルチプロセッサ割り込み許可状態*<br>マルチプロセッサビットが 1 のデータを受け取るまで受信割り込み (RXI) 要求、受信エラー割り込み (ERI) 要求、および SSR の RDRF、FER、ORER の各フラグのセットを禁止します。 |

【注】 \*RSR から RDR への受信データの転送、および受信エラーの検出と SSR の RDRF、FER、ORER の各ビットのセットは行いません。MPB = 1 を含む受信データを受信すると、SSR の MPB ビットを 1 にセットし、MPIE ビットを自動的に 0 にクリアし、RXI、ERI の発生 (SCR の TIE、RIE ビットが 1 にセットされている場合) と FER、ORER ビットのセットが許可されます。

### 13. シリアルコミュニケーションインタフェース (SCI)

#### ビット 2 : トランスミットエンドインタラプトイネーブル (TEIE)

MSB データ送出時に有効な送信データが TDR がないとき、送信終了割り込み (TEI) 要求の発生を許可 / 禁止します。

| ビット 2<br>TEIE | 説明                          |
|---------------|-----------------------------|
| 0             | 送信終了割り込み (TEI) 要求を禁止* (初期値) |
| 1             | 送信終了割り込み (TEI) 要求を許可*       |

【注】\*TEI の解除は、SSR の TDRE ビットの 1 を読み出した後、0 にクリアして TEND ビットを 0 にクリアするか、TEIE ビットを 0 にクリアすることで行うことができます。

#### ビット 1、0 : クロックイネーブル 1、0 (CKE1、CKE0)

SCI のクロックソースの選択、および SCK 端子からのクロック出力の許可 / 禁止を設定します。CKE1 ビットと CKE0 ビットの組み合わせによって SCK 端子をシリアルクロック出力端子にするか、またはシリアルクロック入力端子にするかが決まります。このとき、ピンファンクションコントローラ (PFC) で、SCK 端子の機能を選択してください。

ただし、CKE0 ビットの設定は調歩同期式モードで内部クロック動作 (CKE1 = 0) 時のみ有効です。クロック同期式モードのとき、および外部クロック動作 (CKE1 = 1) の場合は CKE0 ビットの設定は無効です。また、CKE1、CKE0 ビットの設定の前には必ず SMR で SCI の動作モードを決定してください。

SCI のクロックソースの選択についての詳細は「13.3 動作説明」の表 13.9 を参照してください。

| ビット 1<br>CKE1 | ビット 0<br>CKE0 | 説明*1       |   |
|---------------|---------------|------------|---|
| 0             | 0             | 調歩同期式モード   | 内部クロック / SCK 端子は入力端子 (入力信号は無視) または出力端子 (出力レベルは不定)*2 (初期値) |
|               |               | クロック同期式モード | 内部クロック / SCK 端子は同期クロック出力*2 (初期値)                          |
| 0             | 1             | 調歩同期式モード   | 内部クロック / SCK 端子はクロック出力*3                                  |
|               |               | クロック同期式モード | 内部クロック / SCK 端子は同期クロック出力                                  |
| 1             | 0             | 調歩同期式モード   | 外部クロック / SCK 端子はクロック入力*4                                  |
|               |               | クロック同期式モード | 外部クロック / SCK 端子は同期クロック入力                                  |
| 1             | 1             | 調歩同期式モード   | 外部クロック / SCK 端子はクロック入力*4                                  |
|               |               | クロック同期式モード | 外部クロック / SCK 端子は同期クロック入力                                  |

【注】\*1 SCK 端子は他の機能とマルチプレクスされています。この端子を SCK の機能とし、かつその入出力方向を選択するためには、ピンファンクションコントローラ (PFC) を設定してください。

\*2 初期値

\*3 ビットレートと同じ周波数のクロックを出力

\*4 ビットレートの 16 倍の周波数のクロックを入力

## 13.2.7 シリアルステータスレジスタ (SSR)

|      |        |        |        |        |        |      |     |      |
|------|--------|--------|--------|--------|--------|------|-----|------|
| ビット: | 7      | 6      | 5      | 4      | 3      | 2    | 1   | 0    |
|      | TDRE   | RDRF   | ORER   | FER    | PER    | TEND | MPB | MPBT |
| 初期値: | 1      | 0      | 0      | 0      | 0      | 1    | 0   | 0    |
| R/W: | R/(W)* | R/(W)* | R/(W)* | R/(W)* | R/(W)* | R    | R   | R/W  |

【注】\* フラグをクリアするために0のみ書き込むことができます。

シリアルステータスレジスタ (SSR) は、SCI の動作状態を示すステータスフラグと、マルチプロセッサビットを内蔵した 8 ビットのレジスタです。

SSR は常に CPU から読み出し / 書き込みができます。ただし、TDRE、RDRF、ORER、PER、FER の各ビットへ 1 を書き込むことはできません。また、これらを 0 にクリアするためには、あらかじめ 1 を読み出ししておく必要があります。また、TEND ビット、および MPB ビットは読み出し専用であり、書き込むことはできません。

SSR は、リセット、またはスタンバイモード時に H'84 に初期化されます。

## ビット 7: トランスミットデータレジスタエンプティ (TDRE)

トランスミットデータレジスタ (TDR) からトランスミットシフトレジスタ (TSR) にデータ転送が行われ TDR に次のシリアル送信データを書き込むことが可能になったことを示します。

| ビット 7 | 説明   |
|-------|--|
| TDRE  |  |
| 0     | TDR に有効な送信データが書き込まれていることを表示<br>[クリア条件]<br>(1) TDRE = 1 の状態を読み出した後、0 を書き込んだとき<br>(2) DMAC で TDR ヘデータを書き込んだとき                                    |
| 1     | TDR に有効な送信データがないことを表示 (初期値)<br>[セット条件]<br>(1) リセット、またはスタンバイモード時<br>(2) SCR の TE ビットが 0 のとき<br>(3) TDR から TSR にデータ転送が行われ TDR にデータの書き込みが可能になったとき |

### 13. シリアルコミュニケーションインタフェース (SCI)

#### ビット6：レシーブデータレジスタフル (RDRF)

受信したデータがレシーブデータレジスタ (RDR) に格納されていることを示します。

| ビット6 | 説明   |
|------|--|
| RDRF |  |
| 0    | RDR に有効な受信データが格納されていないことを表示 (初期値)<br>[クリア条件]<br>(1) リセット、またはスタンバイモード時<br>(2) RDRF = 1 の状態を読み出した後、0 を書き込んだとき<br>(3) DMAC で RDR のデータを読み出したとき |
| 1    | RDR に有効な受信データが格納されていることを表示<br>[セット条件]<br>シリアル受信が正常終了し、RSR から RDR へ受信データが転送されたとき  |

【注】 受信時にエラーを検出したとき、およびシリアルコントロールレジスタ (SCR) の RE ビットを 0 にクリアしたときには RDR および RDRF ビットは影響を受けず以前の状態を保持します。RDRF ビットが 1 にセットされたまま次のデータを受信完了するとオーバランエラーを発生し、受信データが失われますので注意してください。

#### ビット5：オーバランエラー (ORER)

受信時にオーバランエラーが発生して異常終了したことを示します。

| ビット5 | 説明   |
|------|--|
| ORER |  |
| 0    | 受信中、または正常に受信を完了したことを表示*1 (初期値)<br>[クリア条件]<br>(1) リセット、またはスタンバイモード時<br>(2) ORER = 1 の状態を読み出した後、0 を書き込んだとき |
| 1    | 受信時にオーバランエラーが発生したことを表示*2<br>[セット条件]<br>RDRF = 1 の状態で次のシリアル受信を完了したとき                                      |

【注】 \*1 SCR の RE ビットを 0 にクリアしたときには、ORER ビットは影響を受けず以前の状態を保持します。

\*2 RDR ではオーバランエラーが発生する前の受信データを保持し、後から受信したデータが失われます。さらに、ORER = 1 にセットされた状態で、以降のシリアル受信を続けることはできません。なお、クロック同期式モードでは、シリアル送信を続けることもできません。

## ビット4：フレーミングエラー (FER)

調歩同期式モードで受信時にオーバランエラーが発生して異常終了したことを示します。

| ビット4 | 説明  |
|------|---|
| FER  |   |
| 0    | 受信中、または正常に受信を完了したことを表示* <sup>1</sup> (初期値)<br>[クリア条件]<br>(1) リセット、またはスタンバイモード時<br>(2) FER=1の状態を読み出した後、0を書き込んだとき |
| 1    | 受信時にフレーミングエラーが発生したことを表示<br>[セット条件]<br>SCIが受信終了時に、受信データの最後尾のストップビットが1であるかどうかをチェックし、ストップビットが0であったとき* <sup>2</sup> |

【注】 \*1 SCRのREビットを0にクリアしたときには、FERビットは影響を受けず、以前の状態を保持します。

\*2 2ストップビットモードのときは、1ビット目のストップビットが1であるかどうかのみを判定し、2ビット目のストップビットはチェックしません。なお、フレーミングエラーが発生したときの受信データはRDRに転送されますが、RDRFビットはセットされません。さらに、FERビットが1にセットされた状態においては、以降のシリアル受信を続けることはできません。また、クロック同期式モードでは、シリアル送信も続けることができません。

## ビット3：パリティエラー (PER)

調歩同期式モードで、パリティを付加した受信時にパリティエラーが発生して異常終了したことを示します。

| ビット3 | 説明  |
|------|---|
| PER  |   |
| 0    | 受信中、または正常に受信を完了したことを表示* <sup>1</sup> (初期値)<br>[クリア条件]<br>(1) リセット、またはスタンバイモード時<br>(2) PER=1の状態を読み出した後、0を書き込んだとき                     |
| 1    | 受信時にパリティエラーが発生したことを表示* <sup>2</sup><br>[セット条件]<br>受信時の受信データとパリティビットを合わせた1の数が、シリアルモードレジスタ(SMR)のO/Eビットで指定した偶数パリティ/奇数パリティの設定と一致しなかったとき |

【注】 \*1 SCRのREビットを0にクリアしたときには、PERビットは影響を受けず以前の状態を保持します。

\*2 パリティエラーが発生したときの受信データはRDRに転送されますが、RDRFビットはセットされません。なお、PERビットが1にセットされた状態では、以降のシリアル受信を続けることはできません。さらに、クロック同期式モードでは、シリアル送信も続けることができません。

### 13. シリアルコミュニケーションインタフェース (SCI)

#### ビット2：トランスミットエンド (TEND)

送信キャラクタの最後尾ビットの送信時に TDR に有効なデータがなく、送信を終了したことを示します。

TEND ビットは読み出し専用ですので、書き込むことはできません。

| ビット2 | 説明   |
|------|--|
| TEND |  |
| 0    | 送信中であることを表示<br>[クリア条件]<br>(1) TDRE = 1 の状態を読み出した後、TDRE フラグに 0 を書き込んだとき<br>(2) DMAC で TDR ヘデータを書き込んだとき                                |
| 1    | 送信を終了したことを表示 (初期値)<br>[セット条件]<br>(1) リセット、またはスタンバイモード時<br>(2) SCR の TE ビットが 0 のとき<br>(3) 1 バイトのシリアル送信キャラクタの最後尾ビットの送信時に TDRE=1 であったとき |

#### ビット1：マルチプロセッサビット (MPB)

調歩同期式モードで受信をマルチプロセッサフォーマットで行うときに、受信データ中のマルチプロセッサビットを格納します。

MPB ビットは、読み出し専用ですので、書き込むことはできません。

| ビット1 | 説明                                   |
|------|--------------------------------------|
| MPB  |                                      |
| 0    | マルチプロセッサビットが 0 のデータを受信したことを表示* (初期値) |
| 1    | マルチプロセッサビットが 1 のデータを受信したことを表示        |

【注】\*マルチプロセッサフォーマットで RE ビットを 0 にクリアしたときには、以前の状態を保持します。

#### ビット0：マルチプロセッサビットトランスファ (MPBT)

調歩同期式モードで送信をマルチプロセッサフォーマットで行うときに、送信データに付加するマルチプロセッサビットを格納します。

クロック同期式モードやマルチプロセッサフォーマットでないとき、あるいは送信でないときには MPBT ビットの設定は無効です。

| ビット0 | 説明                           |
|------|------------------------------|
| MPBT |                              |
| 0    | マルチプロセッサビットが 0 のデータを送信 (初期値) |
| 1    | マルチプロセッサビットが 1 のデータを送信       |

## 13.2.8 ビットレートレジスタ (BRR)

|      |                          |                          |                          |                          |                          |                          |                          |                          |
|------|--------------------------|--------------------------|--------------------------|--------------------------|--------------------------|--------------------------|--------------------------|--------------------------|
| ビット: | 7                        | 6                        | 5                        | 4                        | 3                        | 2                        | 1                        | 0                        |
|      | <input type="checkbox"/> | <input type="checkbox"/> | <input type="checkbox"/> | <input type="checkbox"/> | <input type="checkbox"/> | <input type="checkbox"/> | <input type="checkbox"/> | <input type="checkbox"/> |
| 初期値: | 1                        | 1                        | 1                        | 1                        | 1                        | 1                        | 1                        | 1                        |
| R/W: | R/W                      | R/W                      | R/W                      | R/W                      | R/W                      | R/W                      | R/W                      | R/W                      |

ビットレートレジスタ (BRR) は、シリアルモードレジスタ (SMR) の CKS1、CKS0 ビットで選択されるボーレートジェネレータの動作クロックと合わせて、シリアル送信 / 受信のビットレートを設定する 8 ビットのレジスタです。

BRR は、常に CPU による読み出し / 書き込みが可能です。

BRR は、リセット、またはスタンバイモード時に H'FF に初期化されます。

なお、チャンネルごとにボーレートジェネレータの制御が独立していますので、それぞれ異なる値を設定することができます。

### 13. シリアルコミュニケーションインタフェース (SCI)

表 13.3 に調歩同期式モードの BRR の設定例を、表 13.4 にクロック同期式モードの BBR の設定例を示します。

表 13.3 ビットレートに対する BRR の設定例〔調歩同期式モード〕(1)

| ビット<br>レート(bit/s) | 2 |     |           | 2.097152 |     |           | 2.4576 |     |           | 3 |     |           |
|-------------------|---|-----|-----------|----------|-----|-----------|--------|-----|-----------|---|-----|-----------|
|                   | n | N   | 誤差<br>(%) | n        | N   | 誤差<br>(%) | n      | N   | 誤差<br>(%) | n | N   | 誤差<br>(%) |
| 110               | 1 | 141 | 0.03      | 1        | 148 | -0.04     | 1      | 174 | -0.26     | 1 | 212 | 0.03      |
| 150               | 1 | 103 | 0.16      | 1        | 108 | 0.21      | 1      | 127 | 0.00      | 1 | 155 | 0.16      |
| 300               | 0 | 207 | 0.16      | 0        | 217 | 0.21      | 0      | 255 | 0.00      | 1 | 77  | 0.16      |
| 600               | 0 | 103 | 0.16      | 0        | 108 | 0.21      | 0      | 127 | 0.00      | 0 | 155 | 0.16      |
| 1200              | 0 | 51  | 0.16      | 0        | 54  | -0.70     | 0      | 63  | 0.00      | 0 | 77  | 0.16      |
| 2400              | 0 | 25  | 0.16      | 0        | 26  | 1.14      | 0      | 31  | 0.00      | 0 | 38  | 0.16      |
| 4800              | 0 | 12  | 0.16      | 0        | 13  | -2.48     | 0      | 15  | 0.00      | 0 | 19  | -2.34     |
| 9600              | — | —   | —         | 0        | 6   | -2.48     | 0      | 7   | 0.00      | 0 | 9   | -2.34     |
| 19200             | — | —   | —         | —        | —   | —         | 0      | 3   | 0.00      | 0 | 4   | -2.34     |
| 31250             | 0 | 1   | 0.00      | —        | —   | —         | —      | —   | —         | 0 | 2   | 0.00      |
| 38400             | — | —   | —         | —        | —   | —         | 0      | 1   | 0.00      | — | —   | —         |

| ビット<br>レート(bit/s) | 3.6864 |     |           | 4 |     |           | 4.9152 |     |           | 5 |     |           |
|-------------------|--------|-----|-----------|---|-----|-----------|--------|-----|-----------|---|-----|-----------|
|                   | n      | N   | 誤差<br>(%) | n | N   | 誤差<br>(%) | n      | N   | 誤差<br>(%) | n | N   | 誤差<br>(%) |
| 110               | 2      | 64  | 0.70      | 2 | 70  | 0.03      | 2      | 86  | 0.31      | 2 | 88  | -0.25     |
| 150               | 1      | 191 | 0.00      | 1 | 207 | 0.16      | 1      | 255 | 0.00      | 2 | 64  | 0.16      |
| 300               | 1      | 95  | 0.00      | 1 | 103 | 0.16      | 1      | 127 | 0.00      | 1 | 129 | 0.16      |
| 600               | 0      | 191 | 0.00      | 0 | 207 | 0.16      | 0      | 255 | 0.00      | 1 | 64  | 0.16      |
| 1200              | 0      | 95  | 0.00      | 0 | 103 | 0.16      | 0      | 127 | 0.00      | 0 | 129 | 0.16      |
| 2400              | 0      | 47  | 0.00      | 0 | 51  | 0.16      | 0      | 63  | 0.00      | 0 | 64  | 0.16      |
| 4800              | 0      | 23  | 0.00      | 0 | 25  | 0.16      | 0      | 31  | 0.00      | 0 | 32  | -1.36     |
| 9600              | 0      | 11  | 0.00      | 0 | 12  | 0.16      | 0      | 15  | 0.00      | 0 | 15  | 1.73      |
| 19200             | 0      | 5   | 0.00      | — | —   | —         | 0      | 7   | 0.00      | 0 | 7   | 1.73      |
| 31250             | —      | —   | —         | 0 | 3   | 0.00      | 0      | 4   | -1.70     | 0 | 4   | 0.00      |
| 38400             | 0      | 2   | 0.00      | — | —   | —         | 0      | 3   | 0.00      | 0 | 3   | 1.73      |



13. シリアルコミュニケーションインタフェース (SCI)

表 13.3 ビットレートに対する BRR の設定例 (調歩同期式モード) (2)

| ビット<br>レート(bit/s) | 6 |     |           | 6.144 |     |           | 7.3728 |     |           | 8 |     |           |
|-------------------|---|-----|-----------|-------|-----|-----------|--------|-----|-----------|---|-----|-----------|
|                   | n | N   | 誤差<br>(%) | n     | N   | 誤差<br>(%) | n      | N   | 誤差<br>(%) | n | N   | 誤差<br>(%) |
| 110               | 2 | 106 | -0.44     | 2     | 108 | 0.08      | 2      | 130 | -0.07     | 2 | 141 | 0.03      |
| 150               | 2 | 77  | 0.16      | 2     | 79  | 0.00      | 2      | 95  | 0.00      | 2 | 103 | 0.16      |
| 300               | 1 | 155 | 0.16      | 1     | 159 | 0.00      | 1      | 191 | 0.00      | 1 | 207 | 0.16      |
| 600               | 1 | 77  | 0.16      | 1     | 79  | 0.00      | 1      | 95  | 0.00      | 0 | 103 | 0.16      |
| 1200              | 0 | 155 | 0.16      | 0     | 159 | 0.00      | 0      | 191 | 0.00      | 0 | 207 | 0.16      |
| 2400              | 0 | 77  | 0.16      | 0     | 79  | 0.00      | 0      | 95  | 0.00      | 0 | 103 | 0.16      |
| 4800              | 0 | 38  | 0.16      | 0     | 39  | 0.00      | 0      | 47  | 0.00      | 0 | 51  | 0.16      |
| 9600              | 0 | 19  | -2.34     | 0     | 19  | 0.00      | 0      | 23  | 0.00      | 0 | 25  | 0.16      |
| 19200             | 0 | 9   | -2.34     | 0     | 9   | 0.00      | 0      | 11  | 0.00      | 0 | 12  | 0.16      |
| 31250             | 0 | 5   | 0.00      | 0     | 5   | 2.40      | —      | —   | —         | 0 | 7   | 0.00      |
| 38400             | 0 | 4   | -2.34     | 0     | 4   | 0.00      | 0      | 5   | 0.00      | — | —   | —         |

| ビット<br>レート(bit/s) | 9.8304 |     |           | 10 |     |           | 12 |     |           | 12.288 |     |           |
|-------------------|--------|-----|-----------|----|-----|-----------|----|-----|-----------|--------|-----|-----------|
|                   | n      | N   | 誤差<br>(%) | n  | N   | 誤差<br>(%) | n  | N   | 誤差<br>(%) | n      | N   | 誤差<br>(%) |
| 110               | 2      | 174 | -0.26     | 2  | 177 | 0.25      | 2  | 212 | 0.03      | 2      | 217 | 0.08      |
| 150               | 2      | 127 | 0.00      | 2  | 129 | 0.16      | 2  | 155 | 0.16      | 2      | 159 | 0.00      |
| 300               | 1      | 255 | 0.00      | 1  | 64  | 0.16      | 2  | 77  | 0.16      | 2      | 79  | 0.00      |
| 600               | 1      | 127 | 0.00      | 1  | 129 | 0.16      | 1  | 155 | 0.16      | 1      | 159 | 0.00      |
| 1200              | 0      | 255 | 0.00      | 0  | 64  | 0.16      | 1  | 77  | 0.16      | 1      | 79  | 0.00      |
| 2400              | 0      | 127 | 0.00      | 0  | 129 | 0.16      | 0  | 155 | 0.16      | 0      | 159 | 0.00      |
| 4800              | 0      | 63  | 0.00      | 0  | 64  | 0.16      | 0  | 77  | 0.16      | 0      | 79  | 0.00      |
| 9600              | 0      | 31  | 0.00      | 0  | 32  | -1.36     | 0  | 38  | 0.16      | 0      | 39  | 0.00      |
| 19200             | 0      | 15  | 0.00      | 0  | 15  | 1.73      | 0  | 19  | -2.34     | 0      | 19  | 0.00      |
| 31250             | 0      | 9   | -1.70     | 0  | 9   | 0.00      | 0  | 11  | 0.00      | 0      | 11  | 2.40      |
| 38400             | 0      | 7   | 0.00      | 0  | 7   | 1.73      | 0  | 9   | -2.34     | 0      | 9   | 0.00      |

### 13. シリアルコミュニケーションインタフェース (SCI)

表 13.3 ビットレートに対する BRR の設定例 (調歩同期式モード) (3)

| (MHz)<br>ビット<br>レート(bit/s) | 14 |     |           | 14.7456 |     |           | 16 |     |           | 17.2032 |     |           |
|----------------------------|----|-----|-----------|---------|-----|-----------|----|-----|-----------|---------|-----|-----------|
|                            | n  | N   | 誤差<br>(%) | n       | N   | 誤差<br>(%) | n  | N   | 誤差<br>(%) | n       | N   | 誤差<br>(%) |
| 110                        | 2  | 248 | - 0.17    | 3       | 64  | 0.70      | 3  | 70  | 0.03      | 3       | 75  | 0.48      |
| 150                        | 2  | 181 | 0.16      | 2       | 191 | 0.00      | 2  | 207 | 0.16      | 2       | 223 | 0.00      |
| 300                        | 2  | 90  | 0.16      | 2       | 95  | 0.00      | 2  | 103 | 0.16      | 2       | 111 | 0.00      |
| 600                        | 1  | 181 | 0.16      | 1       | 191 | 0.00      | 1  | 207 | 0.16      | 1       | 223 | 0.00      |
| 1200                       | 1  | 90  | 0.16      | 1       | 95  | 0.00      | 1  | 103 | 0.16      | 1       | 111 | 0.00      |
| 2400                       | 0  | 181 | 0.16      | 0       | 191 | 0.00      | 0  | 207 | 0.16      | 0       | 223 | 0.00      |
| 4800                       | 0  | 90  | 0.16      | 0       | 95  | 0.00      | 0  | 103 | 0.16      | 0       | 111 | 0.00      |
| 9600                       | 0  | 45  | - 0.93    | 0       | 47  | 0.00      | 0  | 51  | 0.16      | 0       | 55  | 0.00      |
| 19200                      | 0  | 22  | - 0.93    | 0       | 23  | 0.00      | 0  | 25  | 0.16      | 0       | 27  | 0.00      |
| 31250                      | 0  | 13  | 0.00      | 0       | 14  | - 1.70    | 0  | 15  | 0.00      | 0       | 16  | 1.20      |
| 38400                      | —  | —   | —         | 0       | 11  | 0.00      | 0  | 12  | 0.16      | 0       | 13  | 0.00      |

| (MHz)<br>ビット<br>レート(bit/s) | 18 |     |           | 19.6608 |     |           | 20 |     |           |
|----------------------------|----|-----|-----------|---------|-----|-----------|----|-----|-----------|
|                            | n  | N   | 誤差<br>(%) | n       | N   | 誤差<br>(%) | n  | N   | 誤差<br>(%) |
| 110                        | 3  | 79  | - 0.12    | 3       | 86  | 0.31      | 3  | 88  | - 0.25    |
| 150                        | 2  | 233 | 0.16      | 2       | 255 | 0.00      | 3  | 64  | 0.16      |
| 300                        | 2  | 116 | 0.16      | 2       | 127 | 0.00      | 2  | 129 | 0.16      |
| 600                        | 1  | 233 | 0.16      | 1       | 255 | 0.00      | 2  | 64  | 0.16      |
| 1200                       | 1  | 116 | 0.16      | 1       | 127 | 0.00      | 1  | 129 | 0.16      |
| 2400                       | 0  | 233 | 0.16      | 0       | 255 | 0.00      | 1  | 64  | 0.16      |
| 4800                       | 0  | 116 | 0.16      | 0       | 127 | 0.00      | 0  | 129 | 0.16      |
| 9600                       | 0  | 58  | - 0.69    | 0       | 63  | 0.00      | 0  | 64  | 0.16      |
| 19200                      | 0  | 28  | 1.02      | 0       | 31  | 0.00      | 0  | 32  | - 1.36    |
| 31250                      | 0  | 17  | 0.00      | 0       | 19  | - 1.70    | 0  | 19  | 0.00      |
| 38400                      | 0  | 14  | - 2.34    | 0       | 15  | 0.00      | 0  | 15  | 1.73      |

【注】 誤差は、なるべく 1%以内になるように設定してください。

表 13.4 ビットレートに対する BRR の設定例 (クロック同期式モード)

| ビット<br>レート (bit/s) | 2 |     | 4 |     | 8 |     | 10 |     | 16 |     | 20 |     |
|--------------------|---|-----|---|-----|---|-----|----|-----|----|-----|----|-----|
|                    | n | N   | n | N   | n | N   | n  | N   | n  | N   | n  | N   |
| 110                | 3 | 70  | — | —   | — | —   | —  | —   | —  | —   | —  | —   |
| 250                | 2 | 124 | 2 | 249 | 3 | 124 | —  | —   | 3  | 249 | —  | —   |
| 500                | 1 | 249 | 2 | 124 | 2 | 249 | —  | —   | 3  | 124 | —  | —   |
| 1k                 | 1 | 124 | 1 | 249 | 2 | 124 | —  | —   | 2  | 249 | —  | —   |
| 2.5k               | 0 | 199 | 1 | 99  | 1 | 199 | 1  | 249 | 2  | 99  | 2  | 124 |
| 5k                 | 0 | 99  | 0 | 199 | 1 | 99  | 1  | 124 | 1  | 199 | 1  | 249 |
| 10k                | 0 | 49  | 0 | 99  | 0 | 199 | 0  | 249 | 1  | 99  | 1  | 124 |
| 25k                | 0 | 19  | 0 | 39  | 0 | 79  | 0  | 99  | 0  | 159 | 0  | 199 |
| 50k                | 0 | 9   | 0 | 19  | 0 | 39  | 0  | 49  | 0  | 79  | 0  | 99  |
| 100k               | 0 | 4   | 0 | 9   | 0 | 19  | 0  | 24  | 0  | 39  | 0  | 49  |
| 250k               | 0 | 1   | 0 | 3   | 0 | 7   | 0  | 9   | 0  | 15  | 0  | 19  |
| 500k               | 0 | 0*  | 0 | 1   | 0 | 3   | 0  | 4   | 0  | 7   | 0  | 9   |
| 1M                 |   |     | 0 | 0*  | 0 | 1   | —  | —   | 0  | 3   | 0  | 4   |
| 2.5M               |   |     |   |     | — | —   | 0  | 0*  | —  | —   | 0  | 1   |
| 5M                 |   |     |   |     |   |     |    |     | —  | —   | 0  | 0*  |

## 《記号説明》

空欄：設定できません。

-：設定可能ですが、誤差がでます。

\*：連続送信 / 受信はできません。

BRR の設定値は以下の計算式で求められます。

〔調歩同期式モード〕

$$N = \frac{64 \times 2^{2n-1} \times B}{1} \times 10^6 - 1$$

〔クロック同期式モード〕

$$N = \frac{8 \times 2^{2n-1} \times B}{1} \times 10^6 - 1$$

B：ビットレート (bit/s)

N：ボーレートジェネレータの BRR の設定値 (0 ≤ N ≤ 255)

：動作周波数 (MHz)

n：ボーレートジェネレータ入力クロック (n = 0, 1, 2, 3)

(n とクロックの関係は、次表を参照してください。)

### 13. シリアルコミュニケーションインタフェース (SCI)

| n | クロック | SMRの設定値 |      |
|---|------|---------|------|
|   |      | CKS1    | CKS0 |
| 0 |      | 0       | 0    |
| 1 | / 4  | 0       | 1    |
| 2 | / 16 | 1       | 0    |
| 3 | / 64 | 1       | 1    |

調歩同期式モードのビットレート誤差は、以下の計算式で求められます。

$$\text{誤差 (\%)} = \left\{ \frac{\times 10^6}{(N+1) \times B \times 64 \times 2^{2n-1}} - 1 \right\} \times 100$$

表 13.5 にボーレートジェネレータを使用する場合の調歩同期式モードの各周波数における最大ビットレートを示します。また、表 13.6 と表 13.7 に外部クロック入力時の最大ビットレートを示します。

表 13.5 ボーレートジェネレータを使用する場合の各周波数における最大ビットレート (調歩同期式モード)

| (MHz)    | 最大ビットレート (bit/s) | 設定値 |   |
|----------|------------------|-----|---|
|          |                  | n   | N |
| 2        | 62500            | 0   | 0 |
| 2.097152 | 65536            | 0   | 0 |
| 2.4576   | 76800            | 0   | 0 |
| 3        | 93750            | 0   | 0 |
| 3.6864   | 115200           | 0   | 0 |
| 4        | 125000           | 0   | 0 |
| 4.9152   | 153600           | 0   | 0 |
| 5        | 156250           | 0   | 0 |
| 6        | 187500           | 0   | 0 |
| 6.144    | 192000           | 0   | 0 |
| 7.3728   | 230400           | 0   | 0 |
| 8        | 250000           | 0   | 0 |
| 9.8304   | 307200           | 0   | 0 |
| 10       | 312500           | 0   | 0 |
| 12       | 375000           | 0   | 0 |
| 12.288   | 384000           | 0   | 0 |
| 14       | 437500           | 0   | 0 |
| 14.7456  | 460800           | 0   | 0 |
| 16       | 500000           | 0   | 0 |
| 17.2032  | 537600           | 0   | 0 |
| 18       | 562500           | 0   | 0 |
| 19.6608  | 614400           | 0   | 0 |
| 20       | 625000           | 0   | 0 |

### 13. シリアルコミュニケーションインタフェース (SCI)

表 13.6 外部クロック入力時の最大ビットレート (調歩同期式モード)

| (MHz)    | 外部入力クロック (MHz) | 最大ビットレート (bit/s) |
|----------|----------------|------------------|
| 2        | 0.5000         | 31250            |
| 2.097152 | 0.5243         | 32768            |
| 2.4576   | 0.6144         | 38400            |
| 3        | 0.7500         | 46875            |
| 3.6864   | 0.9216         | 57600            |
| 4        | 1.0000         | 62500            |
| 4.9152   | 1.2288         | 76800            |
| 5        | 1.2500         | 78125            |
| 6        | 1.5000         | 93750            |
| 6.144    | 1.5360         | 96000            |
| 7.3728   | 1.8432         | 115200           |
| 8        | 2.0000         | 125000           |
| 9.8304   | 2.4576         | 153600           |
| 10       | 2.5000         | 156250           |
| 12       | 3.0000         | 187500           |
| 12.288   | 3.0720         | 192000           |
| 14       | 3.5000         | 218750           |
| 14.7456  | 3.6864         | 230400           |
| 16       | 4.0000         | 250000           |
| 17.2032  | 4.3008         | 268800           |
| 18       | 4.5000         | 281250           |
| 19.6608  | 4.9152         | 307200           |
| 20       | 5.0000         | 312500           |

表 13.7 外部クロック入力時の最大ビットレート (クロック同期式モード)

| (MHz) | 外部入力クロック (MHz) | 最大ビットレート (bit/s) |
|-------|----------------|------------------|
| 2     | 0.3333         | 333333.3         |
| 4     | 0.6667         | 666666.7         |
| 6     | 1.0000         | 1000000.0        |
| 8     | 1.3333         | 1333333.3        |
| 10    | 1.6667         | 1666666.7        |
| 12    | 2.0000         | 2000000.0        |
| 14    | 2.3333         | 2333333.3        |
| 16    | 2.6667         | 2666666.7        |
| 18    | 3.0000         | 3000000.0        |
| 20    | 3.3333         | 3333333.3        |

## 13.3 動作説明

### 13.3.1 概要

SCI は、キャラクタ単位で同期をとりながら通信する調歩同期式モードと、クロックパルスにより同期をとりながら通信するクロック同期式モードの2方式で、シリアル通信ができます。

調歩同期式モードと、クロック同期式モードの選択および送信フォーマットの選択は、シリアルモードレジスタ (SMR) で行います。これを表 13.8 に示します。また、SCI のクロックソースは、SMR の C/A ビットおよびシリアルコントロールレジスタ (SCR) の CKE1、CKE0 ビットの組み合わせで決まります。これを表 13.9 に示します。

- 調歩同期式モード
  - データ長：7 ビット / 8 ビットから選択可能
  - パリティの付加、マルチプロセッサビットの付加、および 1 ビット / 2 ビットのストップビットの付加を選択可能 (これらの組み合わせにより送信 / 受信フォーマットおよび、キャラクタ長を決定)
  - 受信時にフレーミングエラー、パリティエラー、オーバランエラー、およびブレークの検出が可能
  - SCI のクロックソース：内部クロック / 外部クロックから選択可能
    - 内部クロックを選択した場合：SCI はボーレートジェネレータのクロックで動作し、ビットレートと同じ周波数のクロックを出力することが可能
    - 外部クロックを選択した場合：ビットレートの16倍の周波数のクロックを入力することが必要 (内蔵ボーレートジェネレータを使用しない)
- クロック同期式モード
  - 送信 / 受信フォーマット：8 ビットデータ固定
  - 受信時にオーバランエラーの検出可能
  - SCI のクロックソース：内部クロック / 外部クロックから選択可能
    - 内部クロックを選択した場合：SCI はボーレートジェネレータのクロックで動作し、同期クロックを外部へ出力
    - 外部クロックを選択した場合：内部ボーレートジェネレータを使用せず、入力された同期クロックで動作

表 13.8 SMR の設定値とシリアル送信 / 受信フォーマット

| SMR の設定値     |          |          |          |          | モード          | SCI の送信 / 受信フォーマット |                                      |             |              |    |      |                |             |    |    |
|--------------|----------|----------|----------|----------|--------------|--------------------|--------------------------------------|-------------|--------------|----|------|----------------|-------------|----|----|
| ビット<br>7     | ビット<br>6 | ビット<br>2 | ビット<br>5 | ビット<br>3 |              | データ長               | マルチ<br>プロセッサ<br>ビット                  | パリティ<br>ビット | ストップ<br>ビット長 |    |      |                |             |    |    |
| C/ $\bar{A}$ | CHR      | MP       | PE       | STOP     |              |                    |                                      |             |              |    |      |                |             |    |    |
| 0            | 0        | 0        | 0        | 0        | 調歩同期式<br>モード | 8ビット<br>データ        | なし                                   | なし          | 1ビット         |    |      |                |             |    |    |
|              |          |          |          | 1        |              |                    |                                      |             | 2ビット         |    |      |                |             |    |    |
|              |          |          | 1        | 0        |              |                    |                                      |             | 1ビット         |    |      |                |             |    |    |
|              |          |          |          | 1        |              |                    |                                      |             | 2ビット         |    |      |                |             |    |    |
|              |          |          | 1        | 0        |              |                    |                                      |             | 7ビット<br>データ  | なし | 1ビット |                |             |    |    |
|              |          |          |          | 1        |              |                    |                                      |             | 2ビット         |    |      |                |             |    |    |
|              | 1        | 0        | 1        | *        |              | 0                  | 調歩同期式<br>モード(マルチ<br>プロセッサフ<br>ォーマット) | 8ビット<br>データ | あり           | なし | 1ビット |                |             |    |    |
|              |          |          |          | *        |              | 1                  |                                      |             |              |    | 2ビット |                |             |    |    |
|              |          | 1        |          | *        |              | 0                  |                                      | 7ビット<br>データ |              |    | 1ビット |                |             |    |    |
|              |          |          |          | *        |              | 1                  |                                      | 2ビット        |              |    |      |                |             |    |    |
|              |          | 1        |          | *        |              | *                  |                                      | *           |              |    | *    | クロック同期<br>式モード | 8ビット<br>データ | なし | なし |
|              |          |          |          |          |              |                    |                                      |             |              |    |      |                |             |    |    |

【注】 表中の \* は Don't care であることを示します。

表 13.9 SMR、SCR の設定と SCI のクロックソースの選択

| SMR          | SCR の設定  |          | モード            | SCI の送信 / 受信クロック |   |
|--------------|----------|----------|----------------|------------------|---|
| ビット<br>7     | ビット<br>1 | ビット<br>0 |                | クロックソース          | SCK 端子の機能*                                  |
| C/ $\bar{A}$ | CKE1     | CKE0     |                |                  |   |
| 0            | 0        | 0        | 調歩同期式<br>モード   | 内部               | SCI は、SCK 端子を使用しません<br>ビットレートと同じ周波数のクロックを出力 |
|              |          | 1        |                |                  |   |
|              |          | 0        |                | 外部               | ビットレートの 16 倍の周波数のクロックを入力                    |
| 1            | 0        | 0        | クロック同期<br>式モード | 内部               | 同期クロックを出力                                   |
|              |          | 1        |                |                  |   |
|              |          | 0        |                | 外部               | 同期クロックを入力                                   |

【注】 \*ピンファンクションコントローラ (PFC) と合わせて設定してください。

### 13.3.2 調歩同期式モード時の動作

調歩同期式モードは、通信開始を意味するスタートビットと通信終了を意味するストップビットとをデータに付加したキャラクタを送信 / 受信し、1キャラクタ単位で同期をとりながらシリアル通信を行うモードです。

SCI 内部では、送信部と受信部は独立していますので、全二重通信を行うことができます。また、送信部と受信部が共にダブルバッファ構造になっていますので、送信 / 受信中にデータの読み出し / 書き込みができるので、連続送信 / 受信が可能です。

調歩同期式シリアル通信の一般的なフォーマットを、図 13.2 に示します。

調歩同期式シリアル通信では、通信回線は通常、マーク状態（ハイレベル）に保たれています。SCI は通信回線を監視し、スペース（ローレベル）になったところをスタートビットとみなして、シリアル通信を開始します。

シリアル通信の1キャラクタは、スタートビット（ローレベル）から始まり、データ（LSB フェースト：最下位ビットから）、パリティビット（ハイ / ローレベル）、最後にストップビット（ハイレベル）の順で構成されています。

調歩同期式モードでは、SCI は受信時にスタートビットの立ち下がりエッジで同期化を行います。また SCI は、データを1ビット期間の16倍の周波数のクロックの8番目でサンプリングしますので、各ビットの中央で通信データが取り込まれます。



図 13.2 調歩同期式通信のデータフォーマット  
(8ビットデータ / パリティあり / 2ストップビットの例)



## (1) 送信 / 受信フォーマット

調歩同期式モードで設定できる送信 / 受信フォーマットを、表 13.10 に示します。

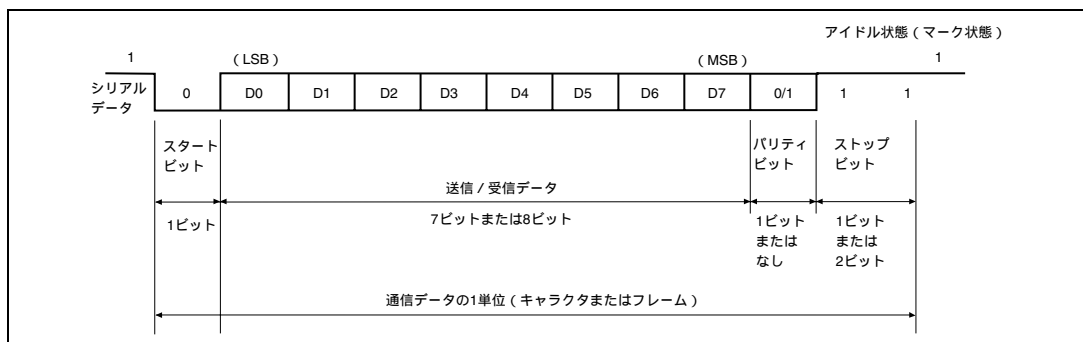
送信 / 受信フォーマットは 12 種類あり、シリアルモードレジスタ (SMR) の設定により選択できます。

表 13.10 シリアル送信 / 受信フォーマット (調歩同期式モード)

| SMRの設定 |    |    |      | シリアル送信 / 受信フォーマットとフレーム長 |         |   |   |   |   |   |   |      |      |      |      |  |
|--------|----|----|------|-------------------------|---------|---|---|---|---|---|---|------|------|------|------|--|
| CHR    | PE | MP | STOP | 1                       | 2       | 3 | 4 | 5 | 6 | 7 | 8 | 9    | 10   | 11   | 12   |  |
| 0      | 0  | 0  | 0    | S                       | 8ビットデータ |   |   |   |   |   |   |      | STOP |      |      |  |
| 0      | 0  | 0  | 1    | S                       | 8ビットデータ |   |   |   |   |   |   |      | STOP | STOP |      |  |
| 0      | 1  | 0  | 0    | S                       | 8ビットデータ |   |   |   |   |   |   |      | P    | STOP |      |  |
| 0      | 1  | 0  | 1    | S                       | 8ビットデータ |   |   |   |   |   |   |      | P    | STOP | STOP |  |
| 1      | 0  | 0  | 0    | S                       | 7ビットデータ |   |   |   |   |   |   | STOP |      |      |      |  |
| 1      | 0  | 0  | 1    | S                       | 7ビットデータ |   |   |   |   |   |   | STOP | STOP |      |      |  |
| 1      | 1  | 0  | 0    | S                       | 7ビットデータ |   |   |   |   |   |   | P    | STOP |      |      |  |
| 1      | 1  | 0  | 1    | S                       | 7ビットデータ |   |   |   |   |   |   | P    | STOP | STOP |      |  |
| 0      | *  | 1  | 0    | S                       | 8ビットデータ |   |   |   |   |   |   |      | MPB  | STOP |      |  |
| 0      | *  | 1  | 1    | S                       | 8ビットデータ |   |   |   |   |   |   |      | MPB  | STOP | STOP |  |
| 1      | *  | 1  | 0    | S                       | 7ビットデータ |   |   |   |   |   |   | MPB  | STOP |      |      |  |
| 1      | *  | 1  | 1    | S                       | 7ビットデータ |   |   |   |   |   |   | MPB  | STOP | STOP |      |  |

## 《記号説明》

S : スタートビット  
 STOP : ストップビット  
 P : パリティビット  
 MPB : マルチプロセスサビット

【注】 表中の \* は Don't care であることを示します。

(2) クロック

SCIの送受信クロックは、SMRのC/Aビットとシリアルコントロールレジスタ(SCR)のCKE1、CKE0ビットの設定により、内蔵ポーレートジェネレータの生成した内部クロックまたは、SCK端子から入力された外部クロックの2種類から選択できます。SCIのクロックソースの選択については、表13.9を参照してください。

外部クロックをSCK端子に入力する場合には、使用するビットレートの16倍の周波数のクロックを入力してください。

内部クロックで動作させるとき、SCK端子からクロックを出力することができます。このとき、出力されるクロックの周波数はビットレートと等しく、位相は図13.3に示すように送信データの中央にクロックの立ち上がりエッジがくるようになります。



図 13.3 出力クロックと通信データの位相関係 (調歩同期式モード)

(3) データの送信 / 受信動作

• SCIの初期化 (調歩同期式)

データの送信 / 受信前には、まずSCRのTEビットおよび、REビットを0にクリアした後、以下の順でSCIを初期化してください。

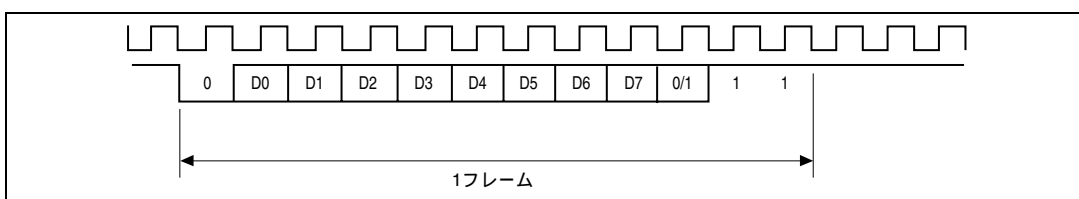
動作モードの変更、通信フォーマットの変更などの場合には必ず、TEビットおよびREビットを0にクリアしてから次の手順で変更を行ってください。TEビットを0にクリアするとTDREビットは、1にセットされ、トランスミットシフトレジスタ(TSR)が初期化されます。REビットを0にクリアしても、RDRF、PER、FER、ORERの各ビットおよび、レシーブデータレジスタ(RDR)の内容は保持されますので注意してください。

外部クロックを使用している場合には、動作が不確実になりますので、初期化を含めた動作中にクロックを止めないでください。

図13.4にSCIの初期化フローチャートの例を示します。

### 13. シリアルコミュニケーションインタフェース (SCI)



図 13.4 SCI の初期化フローチャートの例

### 13. シリアルコミュニケーションインタフェース (SCI)

#### ● シリアルデータ送信 (調歩同期式)

図 13.5 にシリアル送信のフローチャートの例を示します。  
シリアルデータ送信は以下の手順に従って行ってください。

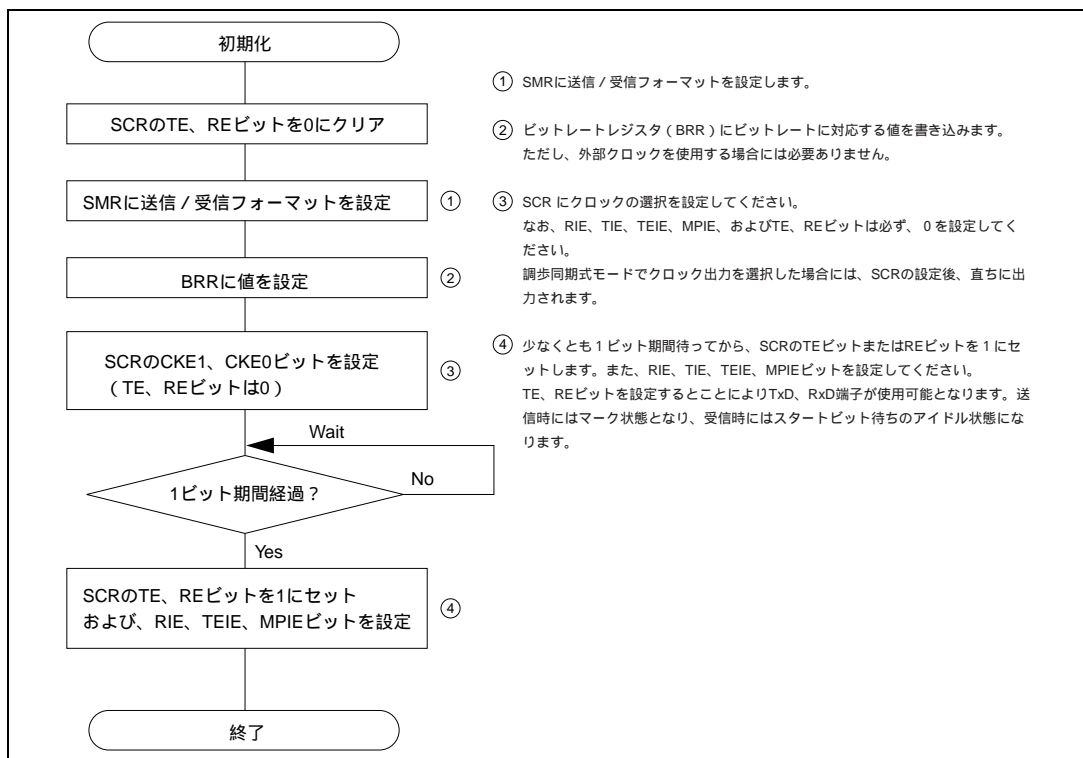

図 13.5 シリアル送信のフローチャートの例

SCI はシリアル送信時に以下のように動作します。

SCIは、シリアルステータスレジスタ (SSR) のTDREビットを監視し、0であるとトランスミットデータレジスタ (TDR) にデータが書き込まれたと認識し、TDRからトランスミットシフトレジスタ (TSR) にデータを転送します。

TDRからTSRへデータを転送した後にTDREビットを1にセットし、送信を開始します。

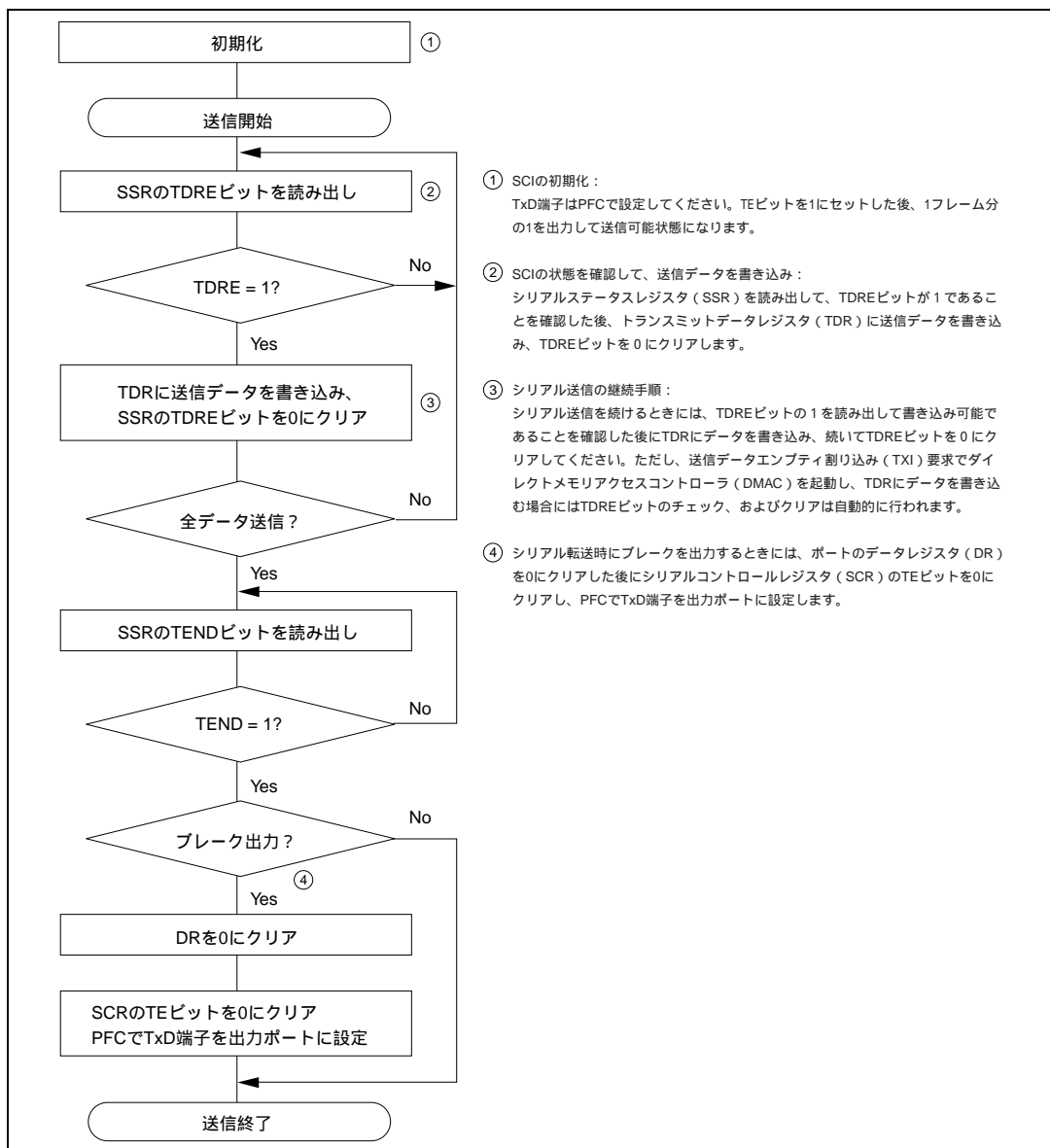
このとき、シリアルコントロールレジスタ (SCR) のTIEビットが1にセットされていると送信データエンプティ割り込み (TXI) 要求を発生します。

シリアル送信データは、以下の順に TxD 端子から送り出されます。

- (a) スタートビット：1ビットの0が出力されます。
- (b) 送信データ：8ビット、または7ビットのデータがLSBから順に出力されます。
- (c) パリティビットまたはマルチプロセッサビット：1ビットのパリティビット (偶数パリティ、または奇数パリティ)、または1ビットのマルチプロセッサビットが出力されます。  
なお、パリティビット、またはマルチプロセッサビットを出力しないフォーマットも選択できます。
- (d) ストップビット：1ビットまたは2ビットの1 (ストップビット) が出力されます。
- (e) マーク状態：次の送信を開始するスタートビットを送り出すまで、1を出力し続けます。

SCIは、ストップビットを送出するタイミングでTDREビットをチェックします。

TDREビットが0であるとTDRからTSRにデータを転送し、ストップビットを送り出した後、次フレームのシリアル送信を開始します。

TDREビットが1であるとシリアルステータスレジスタ (SSR) のTENDビットに1をセットし、ストップビットを送り出した後、1を出力するマーク状態になります。このときSCRのTEIEビットが1にセットされているとTEI要求を発生します。

調歩同期式モードでの送信時の動作例を図 13.6 に示します。



図 13.6 調歩同期式モードでの送信時の動作例  
(8ビットデータ/パリティあり/1ストップビットの例)

### 13. シリアルコミュニケーションインタフェース (SCI)

● シリアルデータ受信 (調歩同期式)

図 13.7 にシリアル受信フローチャートの例を示します。  
シリアルデータ受信は以下の手順に従って行ってください。

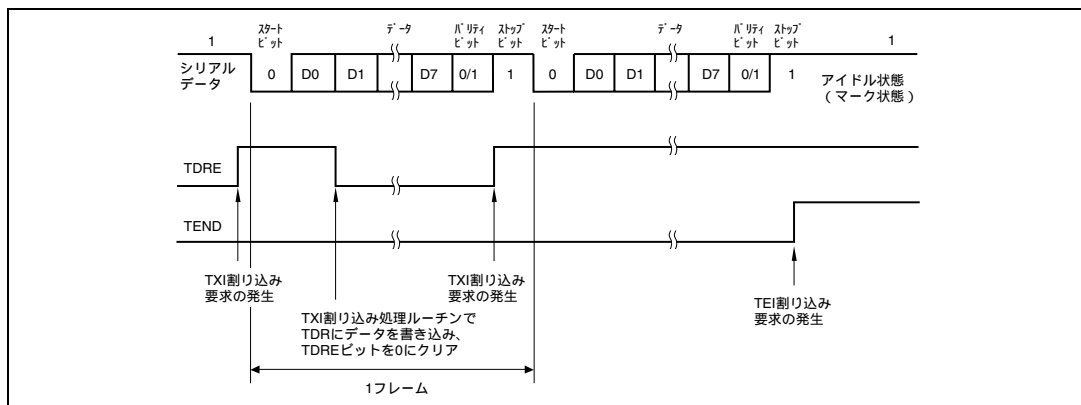

図 13.7 シリアル受信のフローチャートの例 (1)



図 13.7 シリアル受信のフローチャートの例 (2)

### 13. シリアルコミュニケーションインタフェース (SCI)

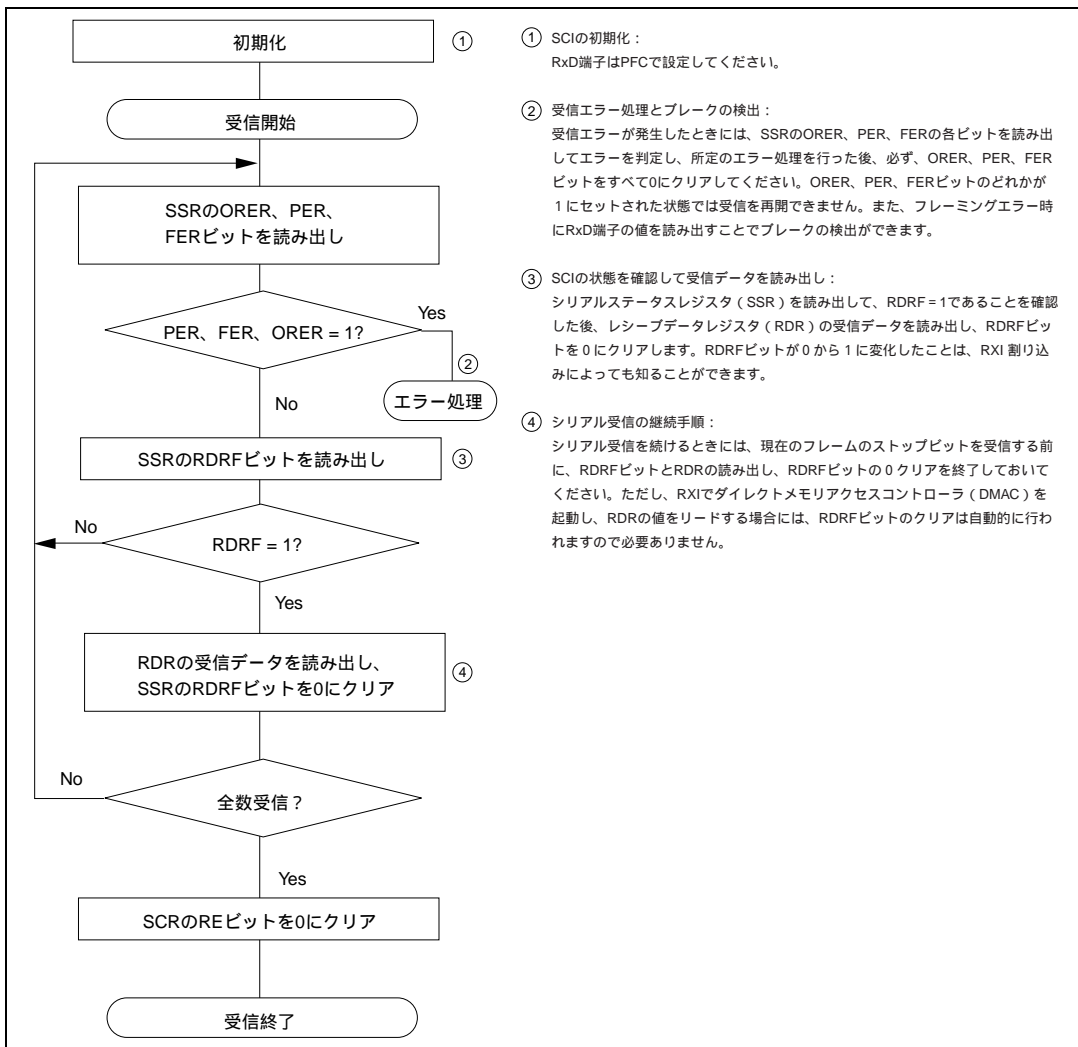
SCI は受信時に以下のように動作します。

SCIは通信回線を監視し、スタートビットの0を検出すると内部を同期化し、受信を開始します。

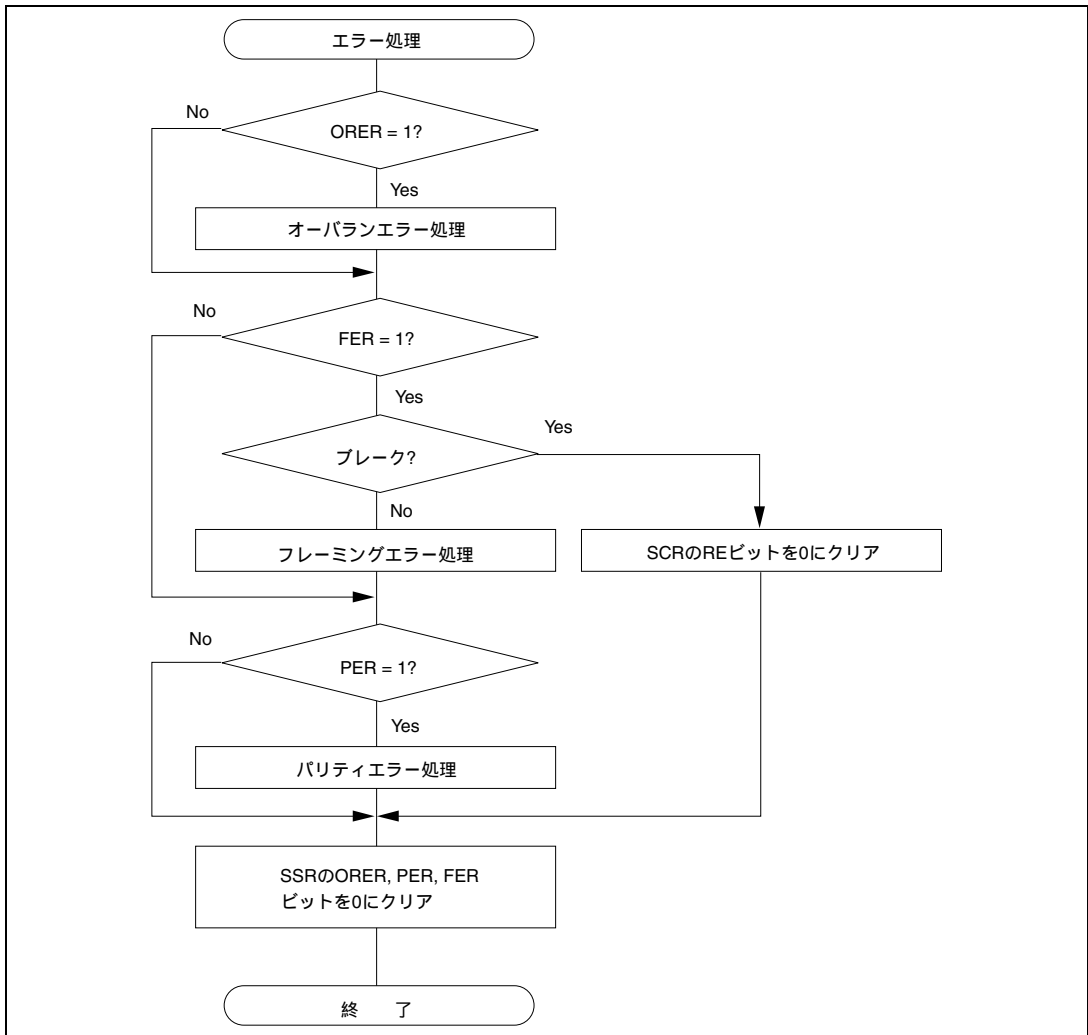
受信したデータをRSRのLSBからMSBの順に格納します。

パリティビットおよび、ストップビットを受信します。

受信後、SCI は以下のチェックを行います。

- (a) パリティチェック：受信データの1の数をチェックし、これがシリアルモードレジスタ (SMR) のO/Eビットで設定した偶数 / 奇数パリティになっているかをチェックします。
- (b) ストップビットチェック：ストップビットが1であるかをチェックします。  
ただし、2ストップビットの場合、1ビット目のストップビットのみをチェックします。
- (c) ステータスチェック：RDRFビットが0であり、受信データをレシーブシフトレジスタ (RSR) からRDRに転送できる状態であるかをチェックします。

以上のチェックがすべてパスしたとき、RDRF ビットが 1 にセットされ、RDR に受信データが格納されます。

エラーチェックで受信エラーが発生すると表 13.11 のように動作します。

【注】 受信エラーが発生した状態では、以後の受信動作ができません。

また、受信時に RDRF ビットが 1 にセットされませんので、必ずエラーフラグを 0 にクリアしてください。

RDRFビットが1になったとき、SCRのRIEビットが1にセットされていると受信データフル割り込み (RXI) 要求が発生します。

また、ORER、PER、FERビットのどれかが1になったとき、SCRのRIEビットが1にセットされていると受信エラー割り込み (ERI) 要求が発生します。

調歩同期式モード受信時の動作例を図 13.8 に示します。

表 13.11 受信エラーと発生条件

| 受信エラー名    | 略称   | 発生条件                                      | データ転送                      |
|-----------|------|---|----------------------------|
| オーバランエラー  | ORER | SSR の RDRF フラグが 1 にセットされたまま次のデータ受信を完了したとき | RSR から RDR に受信データは転送されません。 |
| フレーミングエラー | FER  | ストップビットが 0 のとき                            | RSR から RDR に受信データが転送されます。  |
| パリティエラー   | PER  | SMR で設定した偶数 / 奇数パリティの設定と受信したデータが異なるとき     | RSR から RDR に受信データが転送されます。  |





図 13.8 SCIの受信時の動作例 (8ビットデータ/パリティあり/1ストップビットの例)

### 13.3.3 マルチプロセッサ通信機能

マルチプロセッサ通信機能とは、調歩同期式モードでマルチプロセッサビットを付加したフォーマット (マルチプロセッサフォーマット) でシリアル通信をする機能です。この機能を使用すると、複数のプロセッサ間でシリアル通信回線を共有したデータの送受信ができます。

マルチプロセッサ通信を行うとき、受信局は各々固有の ID コードでアドレッシングされています。

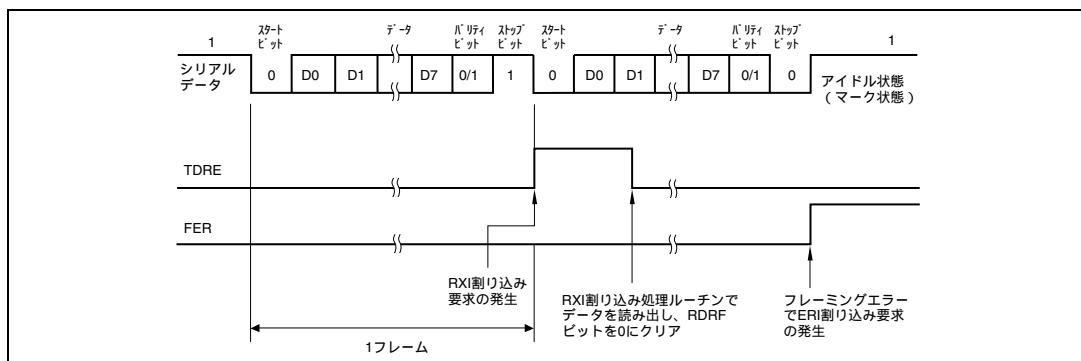
シリアル通信サイクルは、受信局を指定する ID 送信サイクルとデータ送信サイクルの 2 つから構成されます。この ID 送信サイクルとデータ送信サイクルの区別は、マルチプロセッサビットで行います。

送信局は、まず、シリアル通信を行いたい受信局の ID を、マルチプロセッサビット 1 を付加したデータにして送信します。続いて、送信データを、マルチプロセッサビット 0 を付加したデータにして送信します。

受信局は、マルチプロセッサビット 1 のデータが送信されるまでは、データを読み飛ばします。

マルチプロセッサビット 1 のデータを受信したとき、受信局は自局の ID と比較します。そして、一致した局は続いて送信されるデータを受信します。一方一致しなかった局は、再びマルチプロセッサビット 1 のデータが送信されるまでは、データを読み飛ばします。このようにして複数のプロセッサ間のデータ送受信が行われます。

図 13.9 にマルチプロセッサフォーマットを使用したプロセッサ間通信の例を示します。

#### (1) 送信 / 受信フォーマット

送信 / 受信フォーマットは 4 種類です。

マルチプロセッサフォーマットを指定した場合は、パリティビットの指定は無効です。

詳細は表 13.8 を参照してください。

### 13. シリアルコミュニケーションインタフェース (SCI)

#### (2) クロック

調歩同期式モードの項を参照してください。



図 13.9 マルチプロセッサフォーマットを使用したプロセッサ間通信の例  
(受信局 A へのデータ H'AA の送信の例)

## (3) データの送信 / 受信動作

- マルチプロセッサシリアルデータ送信

図13.10にマルチプロセッサシリアル送信のフローチャートの例を示します。  
マルチプロセッサシリアルデータ送信は、以下の手順に従って行ってください。

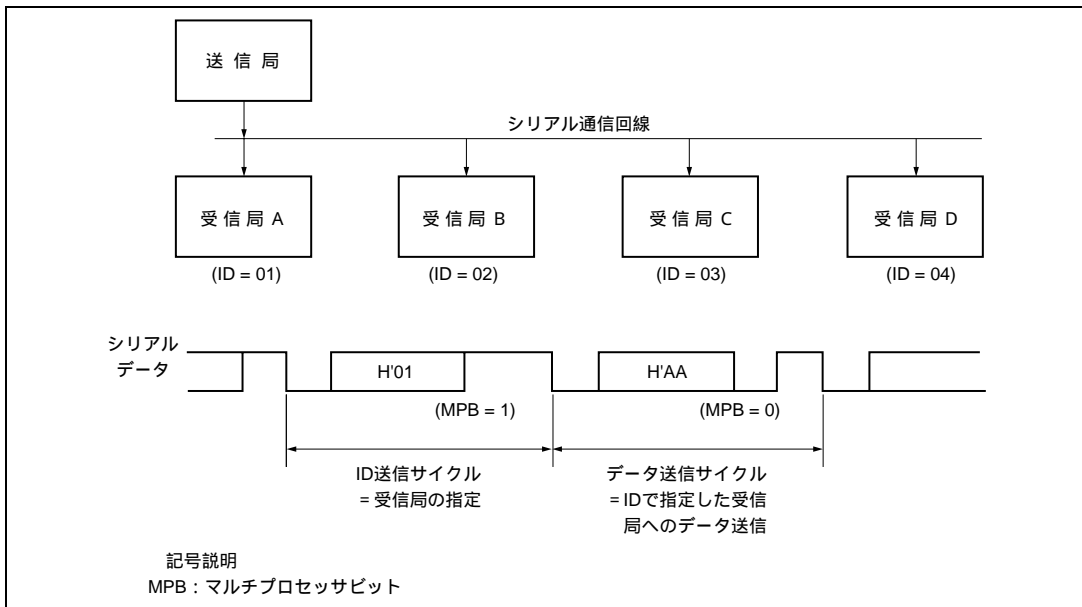

図 13.10 マルチプロセッサシリアル送信のフローチャートの例

### 13. シリアルコミュニケーションインタフェース (SCI)

SCI は、シリアル送信時に以下のように動作します。

- (1) SCIは、SSRのTDREビットを監視し、0であるとTDRにデータが書き込まれたと認識し、TDRからトランスミットシフトレジスタ (TSR) にデータを転送します。
- (2) TDRからTSRへデータを転送した後にTDREビットを1にセットし、送信を開始します。このとき、SCRの送信データエンティ割り込みイネーブルビット (TIE) が1にセットされていると送信データエンティ割り込み (TXI) 要求を発生します。

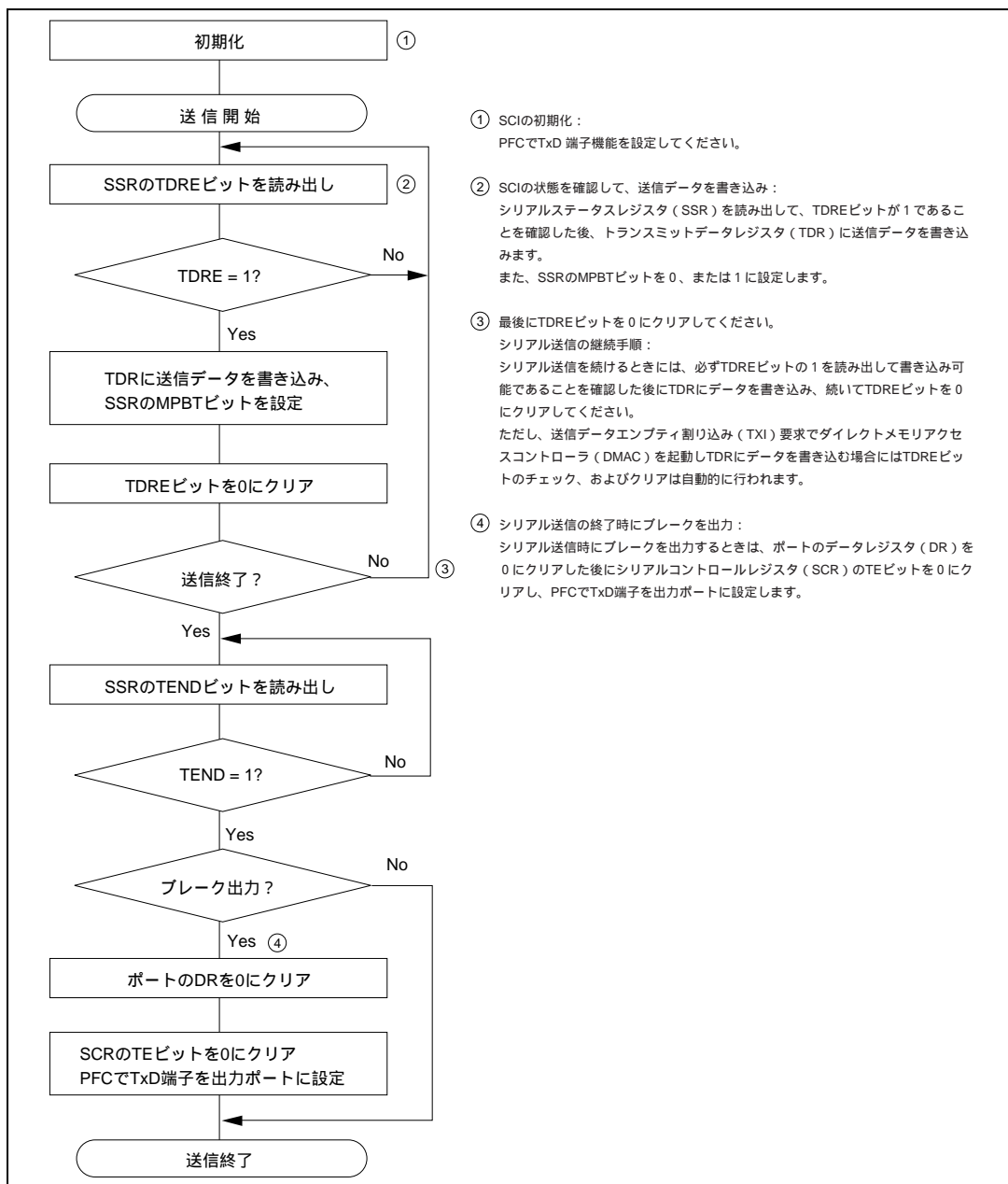
シリアル送信データは、以下の順に TxD 端子から送り出されます。

- (a) スタートビット：1ビットの0が出力されます。
  - (b) 送信データ：8ビット、または7ビットのデータがLSBから順に出力されます。
  - (c) マルチプロセッサビット：1ビットのマルチプロセッサビット (MPBTの値) が出力されます。
  - (d) ストップビット：1ビット、または2ビットの1 (ストップビット) が出力されます。
  - (e) マーク状態：次の送信を開始するスタートビットを送り出すまで1を出力し続けます。
- (3) SCIは、ストップビットを送り出すタイミングでTDREビットをチェックします。TDREビットが0であるとTDRからTSRにデータを転送し、ストップビットを送り出した後、次のフレームのシリアル送信を開始します。TDREビットが1であるとSSRのTENDビットを1にセットし、ストップビットを送り出した後、1を出力するマーク状態になります。このときSCRの送信終了割り込みイネーブルビット (TEIE) が1にセットされていると送信終了割り込み (TEI) 要求を発生します。

図 13.11 にマルチプロセッサフォーマットの SCI の送信時の動作例を示します。



図 13.11 SCI の送信時の動作例  
(8 ビットデータ / マルチプロセッサビットあり / 1 ストップビットの例)

• マルチプロセッサシリアルデータ受信

図 13.12 にマルチプロセッサシリアル受信のフローチャートの例を示します。  
マルチプロセッサシリアルデータ受信は、以下の手順に従って行ってください。

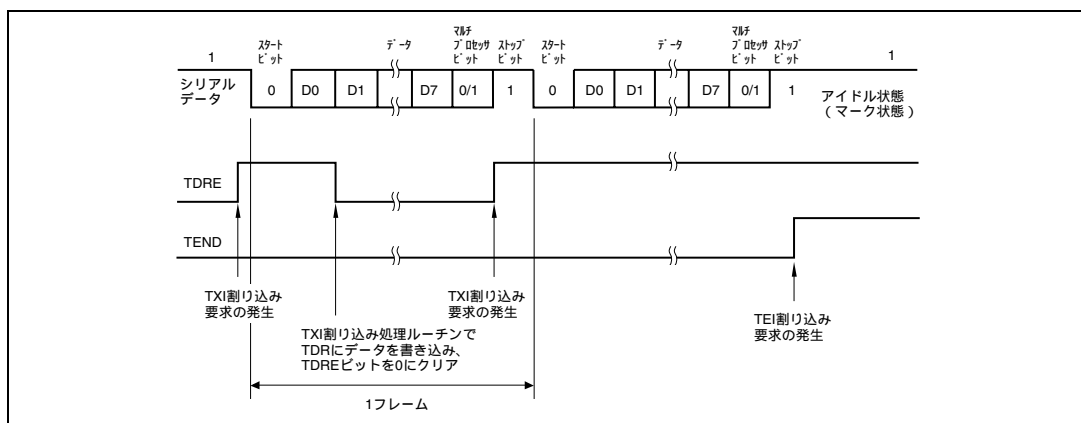

図 13.12 マルチプロセッサシリアル受信のフローチャートの例 (1)



図 13.12 マルチプロセッサシリアル受信のフローチャートの例 (2)

図 13.13 にマルチプロセッサフォーマットの SCI の受信時の動作例を示します。

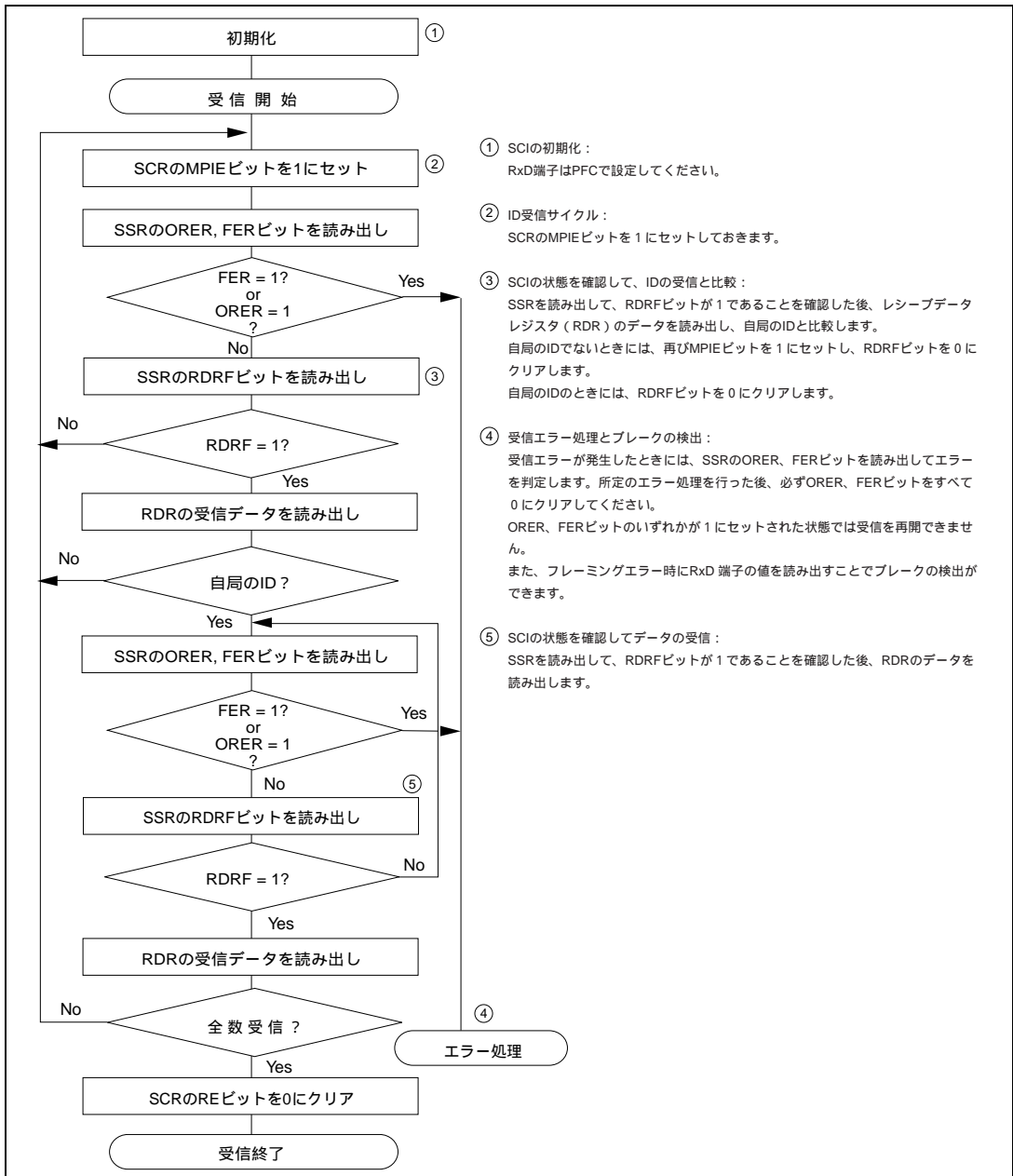

図 13.13 SCI の受信時の動作例

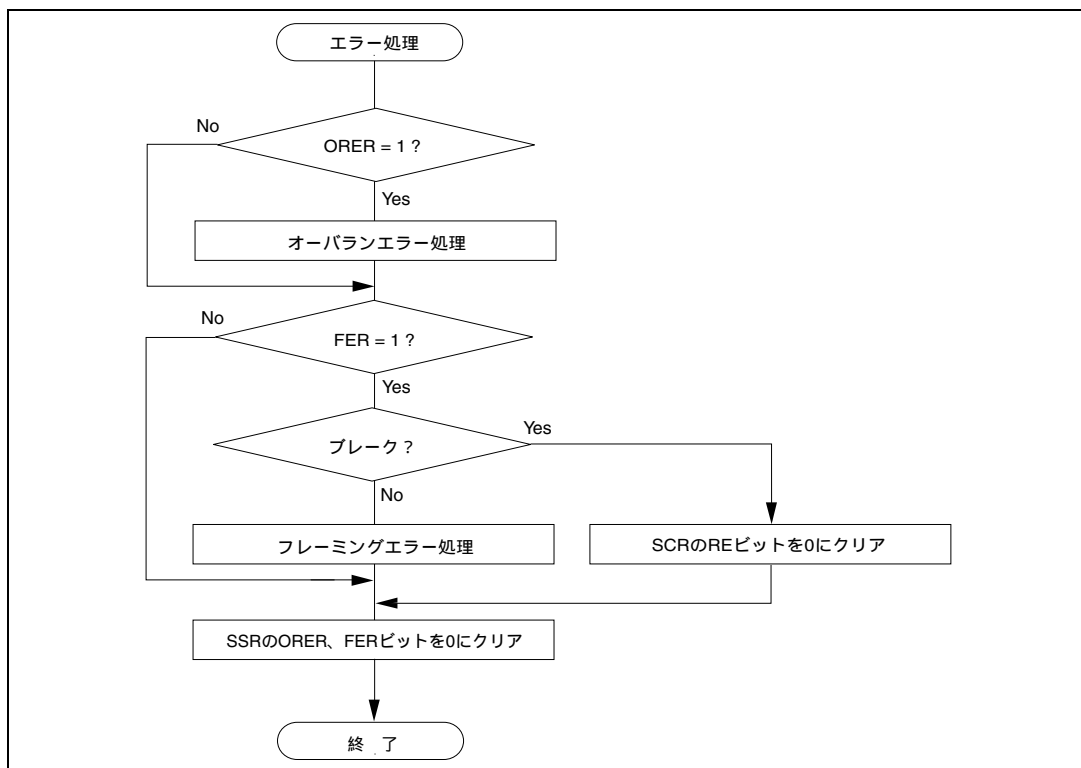
(8 ビットデータ / マルチプロセッサビットあり / 1 ストップビットの例)

### 13.3.4 クロック同期式モード時の動作

クロック同期式モードは、クロックパルスに同期してデータを送信 / 受信するモードで、高速シリアル通信に適しています。

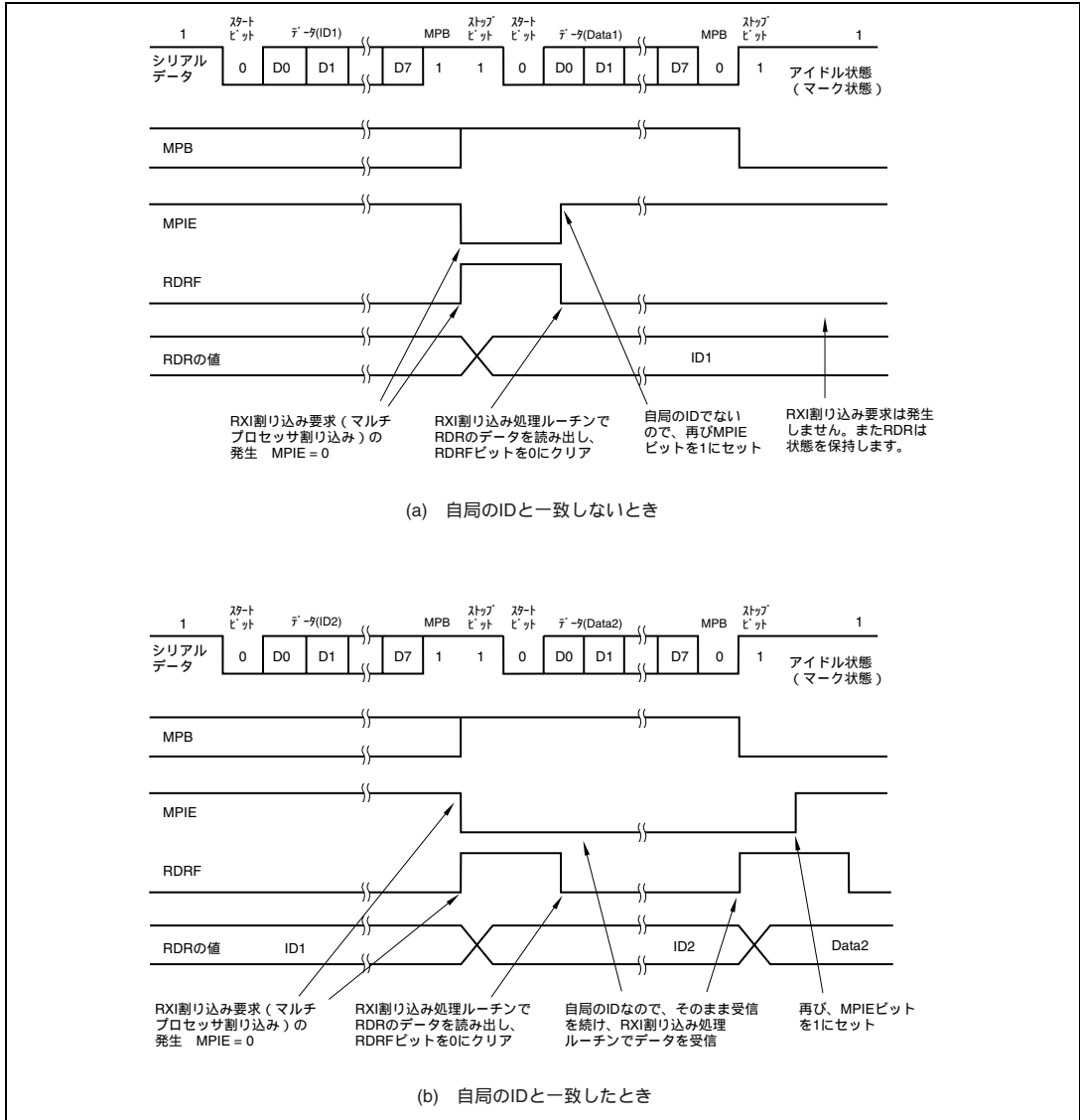
SCI 内部では、送信部と受信部は独立していますので、クロックを共有することで全二重通信ができます。

また、送信部と受信部が共にダブルバッファ構造になっていますので送信 / 受信中にデータの読み出し / 書き込みができ、連続送信 / 受信が可能です。

クロック同期式シリアル通信の一般的なフォーマットを図 13.14 に示します。



図 13.14 クロック同期式通信のデータフォーマット

クロック同期式シリアル通信では、通信回線のデータは同期クロックの立ち下がりから次の立ち上がりまで出力されます。また、同期クロックの立ち上がりでデータの確定が保証されます。

シリアル通信の1キャラクタは、データのLSBから始まり最後にMSBが出力されます。MSB出力後の通信回線の状態はMSBの状態を保ちます。

クロック同期式モードでは、SCIは同期クロックの立ち上がりに同期してデータを受信します。

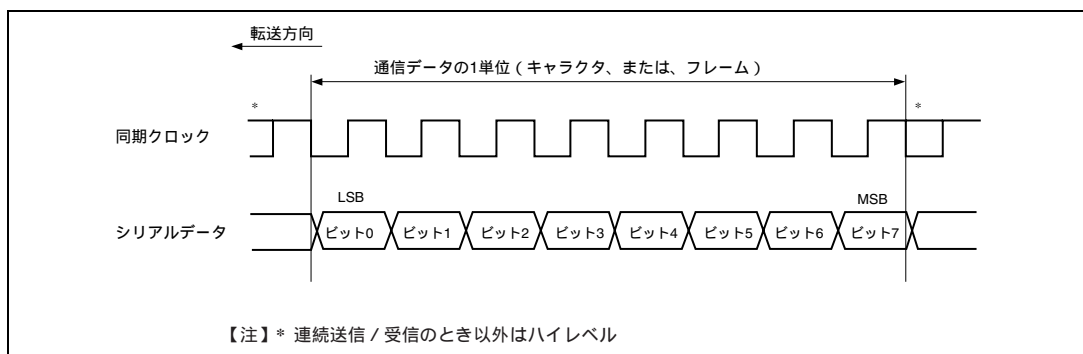
#### (1) 送信 / 受信フォーマット

8ビットデータ固定です。

パリティビットやマルチプロセッサビットの付加はできません。

#### (2) クロック

SMRの $C/\bar{A}$ ビットとSCRのCKE1、CKE0ビットの設定により内蔵ポーレートジェネレータの生成した内部クロック、または、SCK端子から入力された外部同期クロックの2種類から選択できます。SCIのクロックソースの選択については表 13.6 を参照してください。

内部クロックで動作させるとき、SCK端子から同期クロックが出力されます。

同期クロックは1キャラクタの送受信で8パルス出力され、送信 / 受信を行わないときにはハイレベルに固定されます。

図 13.15 に SCI の送信時の動作例を示します。





図 13.15 SCI の送信時の動作例

SCI はシリアル送信時に以下のように動作します。

- (1) SCIは、シリアルステータスレジスタ (SSR) のTDREビットを監視し、0であるとトランスミットデータレジスタ (TDR) にデータが書き込まれたと認識し、TDRからトランスミットシフトレジスタ (TSR) にデータを転送します。
- (2) TDRからTSRへデータを転送した後にTDREビットを1にセットし、送信を開始します。このとき、シリアルコントロールレジスタ (SCR) の送信データエンプティ割り込みイネーブルビット (TIE) が1にセットされていると送信データエンプティ割り込み (TXI) 要求が発生します。  
 クロック出力モードに設定したときには、SCIは同期クロックを8パルス出力します。  
 外部クロックに設定したときには、入力クロックに同期してデータを出力します。  
 シリアル送信データは、LSB (ビット0) ~ MSB (ビット7) の順にTxD端子から送り出されます。
- (3) SCIは、MSB (ビット7) を送り出すタイミングでTDREビットをチェックします。  
 TDREビットが0であるとTDRからTSRにデータを転送し、次フレームのシリアル送信を開始します。  
 TDREビットが1であるとシリアルステータスレジスタ (SSR) のTENDビットを1にセットし、MSB (ビット7) を送り出した後、トランスミットデータ端子 (TxD端子) は状態を保持します。  
 このときSCRの送信終了割り込みイネーブルビット (TEIE) が1にセットされていると送信終了割り込み要求 (TEI) を発生します。
- (4) シリアル送信終了後は、SCK端子はハイレベル固定になります。

### 13. シリアルコミュニケーションインタフェース (SCI)

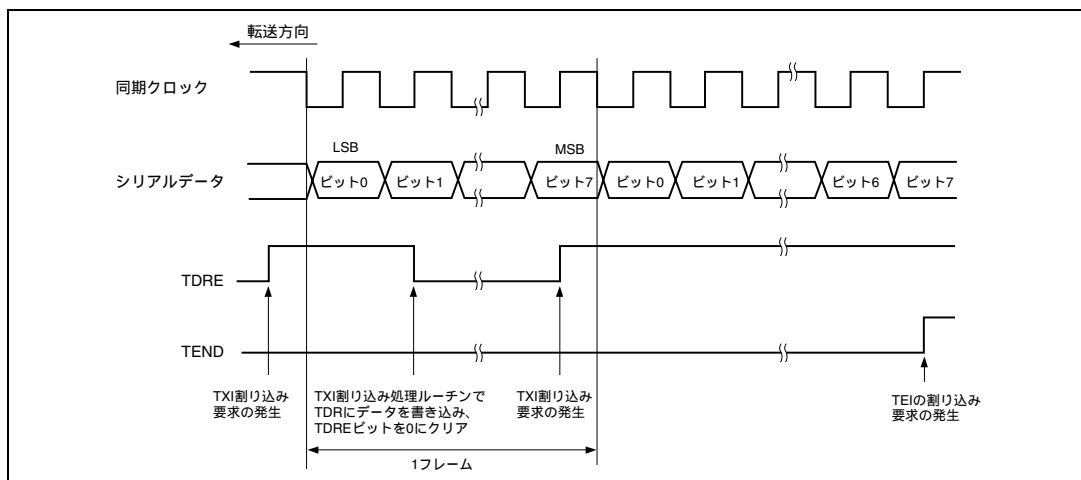
#### (3) データの送信 / 受信動作

- SCI のイニシャライズ (クロック同期式)

データの送信 / 受信前にシリアルコントロールレジスタ (SCR) の TE、および RE ビットを 0 にクリアした後、以下の手順で SCI を初期化してください。

モードの変更、通信フォーマットの変更などの場合には必ず、TE、および RE ビットを 0 にクリアしてから下記手順で変更してください。TE ビットを 0 にクリアすると TDRE ビットは 1 にセットされ、トランスミットシフトレジスタ (TSR) が初期化されます。

RE ビットを 0 にクリアしても RDRF、PER、FER、ORER の各ビット、およびレシーブデータレジスタ (RDR) の内容は保持されますので注意してください。

図 13.16 に SCI の初期化フローチャートの例を示します。



図 13.16 SCI の初期化フローチャートの例

- シリアルデータ送信 (クロック同期式)

図 13.17 にシリアル送信のフローチャートの例を示します。  
シリアルデータ送信は以下の手順で行ってください。

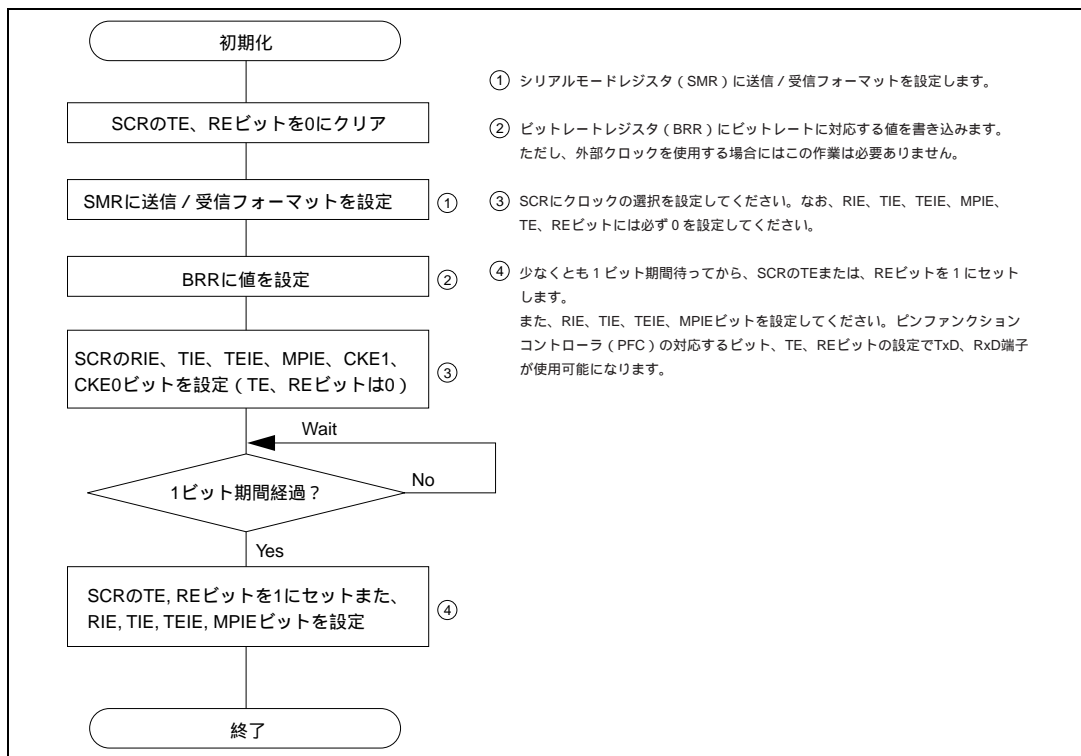

図 13.17 シリアル送信のフローチャートの例

### 13. シリアルコミュニケーションインタフェース (SCI)

- シリアルデータ受信 (クロック同期式)

図 13.18 にシリアル受信のフローチャートの例を示します。

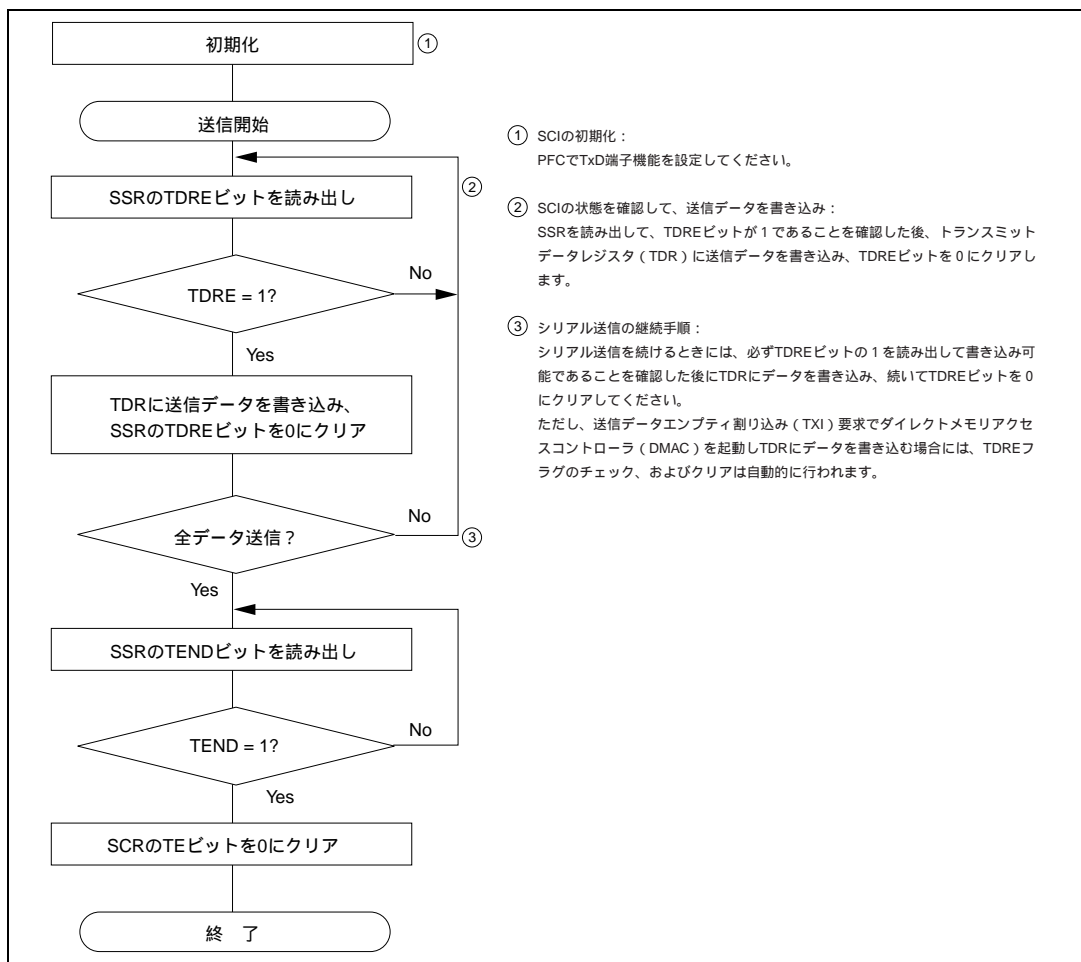
シリアルデータ受信は以下の手順に従って行ってください。

動作モードを調歩同期式モードからクロック同期式モードに切り換える際には、必ず、ORER、PER、FER の各ビットが 0 にクリアされていることを確認してください。

FER、PER ビットが 1 にセットされていると RDRF ビットがセットされません。また、送信 / 受信動作が行えません。



図 13.18 シリアルデータ受信フローチャートの例 (1)



図 13.18 シリアルデータ受信フローチャートの例 (2)

図 13.19 に SCI の受信時の動作例を示します。

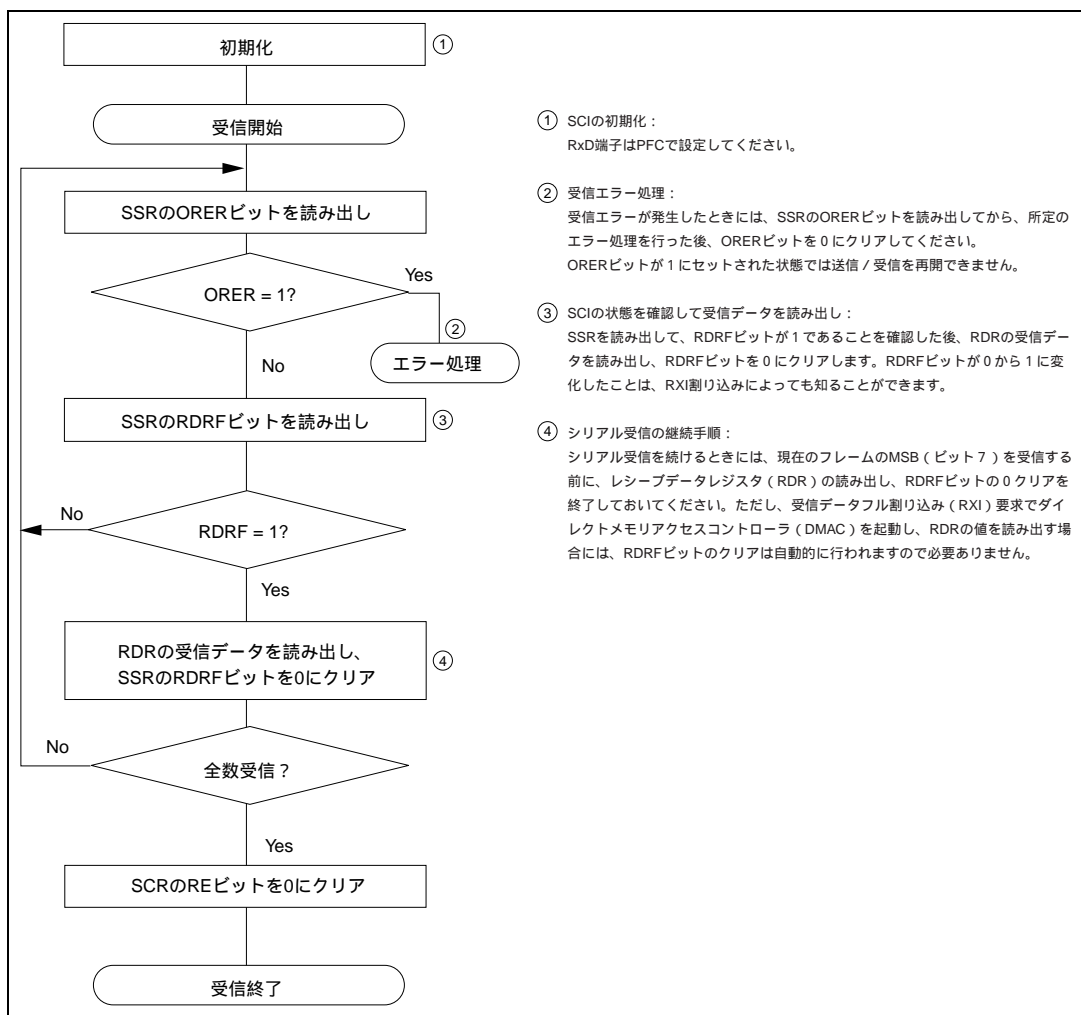

図 13.19 SCI の受信時の動作例

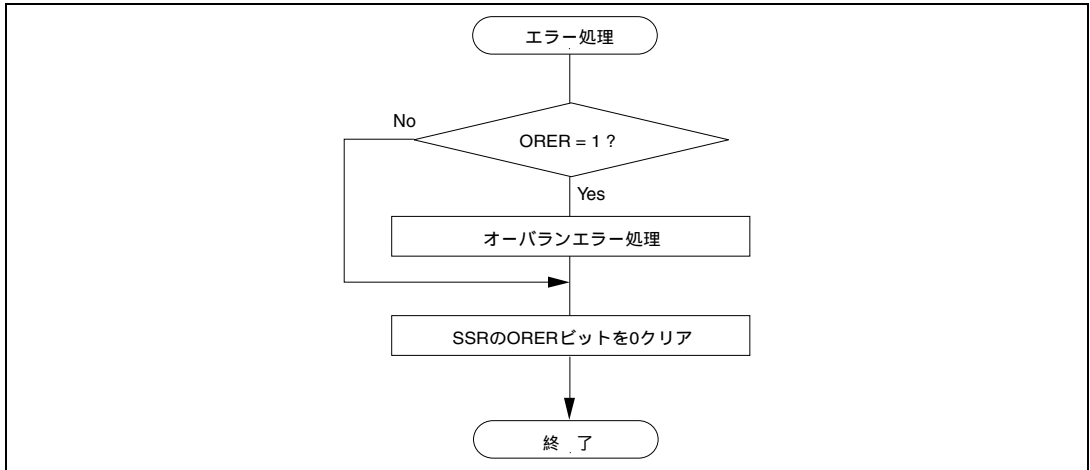
SCI は受信時に以下のように動作します。

SCIは同期クロックの入力または出力に同期して内部を初期化します。  
 受信したデータをレシープシフトレジスタ (RSR) のLSBからMSBの順に格納します。  
 受信後、SCIはRDRFビットが0であり、受信データをRSRからレシープデータレジスタ (RDR) に転送できる状態であるかをチェックします。  
 このチェックがパスしたときRDRFビットが1にセットされ、RDRに受信データが格納されます。  
 エラーチェックで受信エラーが発生すると表13.8のように動作し、この状態では以後の送信、

### 13. シリアルコミュニケーションインタフェース (SCI)

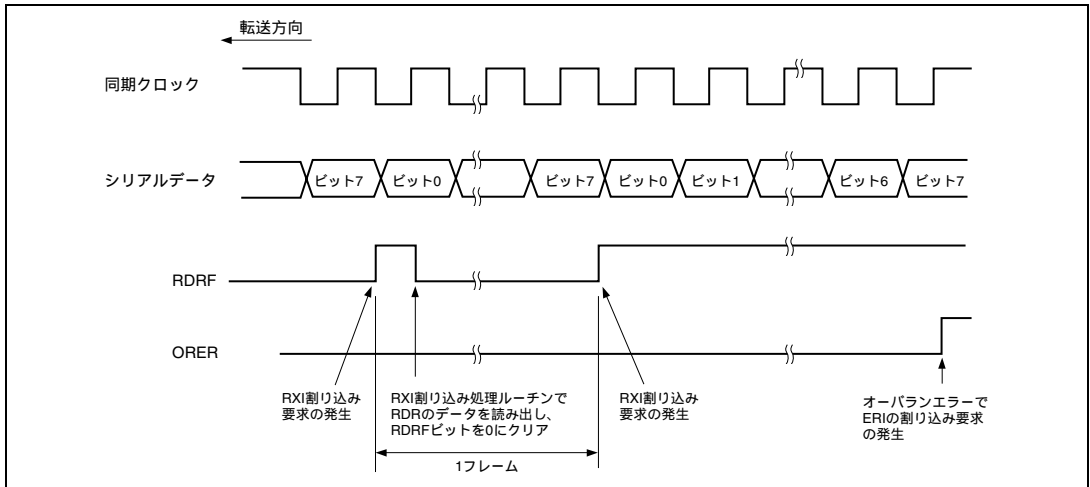
---

受信動作ができません。

また、エラーフラグが1にセットされていると、RDRFビットが0にクリアしてあっても、受信時にRDRFビットが1にセットされません。受信を再開する際は必ずエラーフラグを0にクリアしてください。

RDRFビットが1になったとき、シリアルコントロールレジスタ (SCR) のRIEビットが1にセットされていると受信データフル割り込み (RXI) 要求が発生します。

また、ORERビットが1になったとき、SCRのRIEビットが1にセットされていると受信エラー割り込み (ERI) 要求が発生します。

- シリアルデータ送受信同時動作 (クロック同期式)

図 13.20 にシリアル送受信同時動作のフローチャートの例を示します。

シリアルデータ送受信同時動作は、以下の手順に従って行ってください。

### 13. シリアルコミュニケーションインタフェース (SCI)



図 13.20 シリアルデータ送受信フローチャートの例

## 13.4 SCI の割り込み要因と DMAC

SCI は、送信終了割り込み (TEI) 要求、受信エラー割り込み (ERI) 要求、受信データフル割り込み (RXI) 要求、送信データエンプティ割り込み (TXI) 要求の 4 種類の割り込み要因を持っています。

表 13.12 に各割り込み要因と優先順位を示します。各割り込み要因は、SCR の TIE、RIE、TEIE ビットで、許可または禁止できます。また、各割り込み要求はそれぞれ独立に割り込みコントローラに送られます。

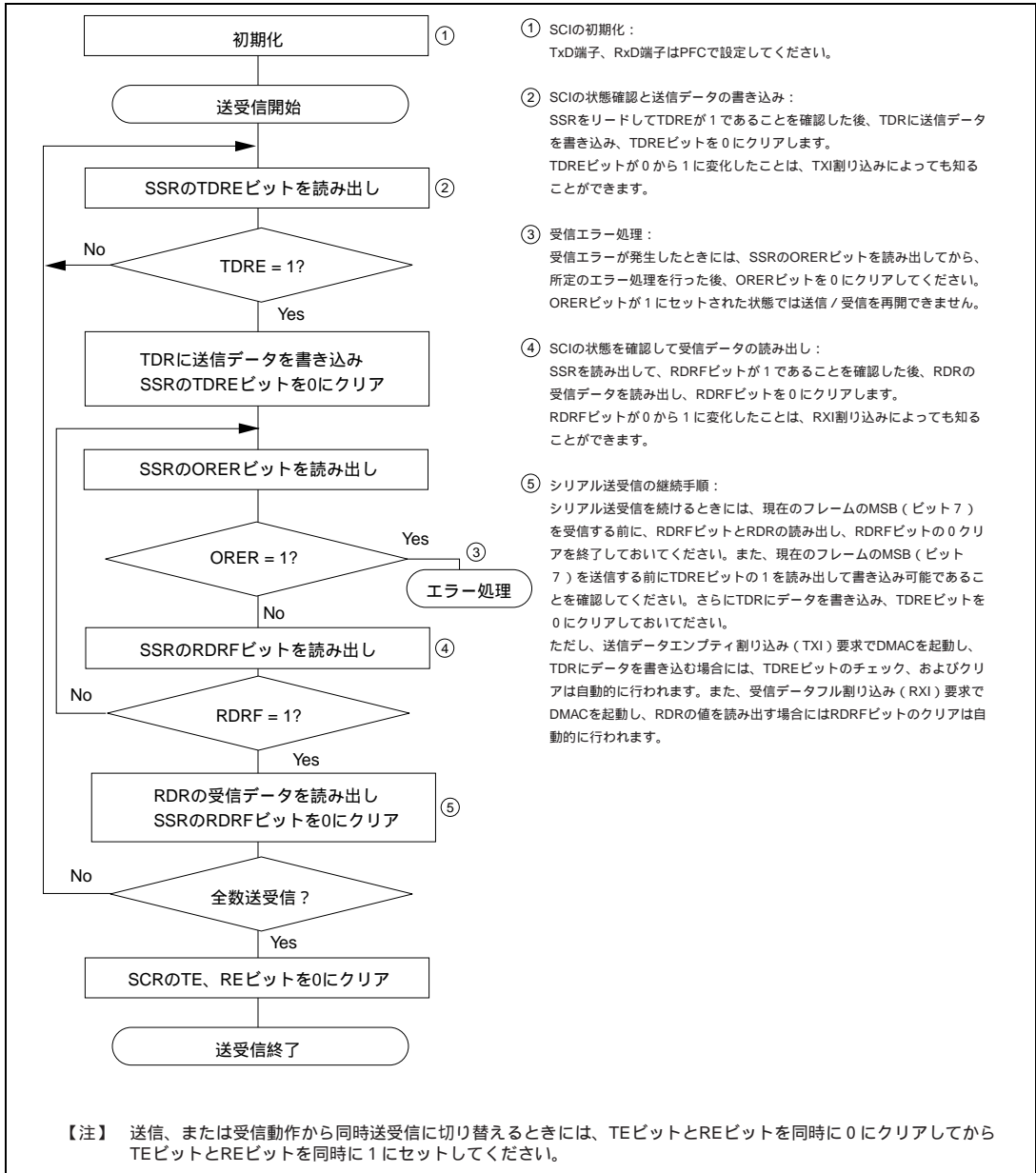
シリアルステータスレジスタ (SSR) の TDRE ビットが 1 にセットされると、TXI 割り込み要求が発生します。TXI 割り込み要求で、ダイレクトメモリアクセスコントローラ (DMAC) を起動してデータ転送を行うことができます。TDRE ビットは DMAC によるトランスミットデータレジスタ (TDR) への書き込みが行われると自動的に 0 にクリアされます。

SSR の RDRF ビットが 1 にセットされると、RXI 割り込み要求が発生します。RXI 割り込み要求で、DMAC を起動して、データ転送を行うことができます。

RDRF ビットは DMAC によるレシーブデータレジスタ (RDR) の読み出しが行われると、自動的に 0 にクリアされます。

また、SSR の ORER、FER ビットまたは PER が 1 にセットされると、ERI 割り込み要求が発生します。この ERI 割り込み要求で DMAC の起動はできません。

さらに、SSR の TEND ビットが 1 にセットされると、TEI 割り込み要求が発生します。この TEI 割り込み要求で、DMAC の起動はできません。

なお、TXI 割り込みは送信データを書き込み可能なことを示し、TEI 割り込みは送信動作が終了したことを示しています。

表 13.12 SCI 割り込み要因

| 割り込み要因 | 内容                           | DMAC の起動 | 優先順位             |
|--------|------------------------------|----------|------------------|
| ERI    | 受信エラー (ORER、FER、PER) による割り込み | 不可       | 高<br>↑<br>↓<br>低 |
| RXI    | 受信データフル (RDRF) による割り込み       | 可        |                  |
| TXI    | 送信データエンプティ (TRDE) による割り込み    | 可        |                  |
| TEI    | 送信終了 (TEND) による割り込み          | 不可       |                  |



## 13.5 使用上の注意

SCIを使用する際は、以下のことに注意してください。

### (1) TDR への書き込みと TDRE フラグの関係について

シリアルステータスレジスタ (SSR) の TDRE ビットはトランスミットデータレジスタ (TDR) からトランスミットシフトレジスタ (TSR) に送信データの転送が行われたことを示すステータスフラグです。SCI が TDR から TSR にデータを転送すると、TDRE ビットが 1 にセットされます。

TDR へのデータの書き込みは、TDRE ビットの状態にかかわらず行うことができます。しかし、TDRE ビットが 0 の状態で新しいデータを TDR に書き込むと、TDR に格納されていたデータは、まだ TSR に転送されていないため失われてしまいます。したがって TDR への送信データの書き込みは、必ず TDRE ビットが 1 にセットされていることを確認してから行ってください。

### (2) 複数の受信エラーが同時に発生した場合の動作について

複数の受信エラーが同時に発生した場合、SSR の各ステータスフラグの状態は、表 13.13 のようになります。また、オーバーランエラーが発生した場合にはレシーブシフトレジスタ (RSR) からレシーブデータレジスタ (RDR) へのデータ転送は行われず、受信データは失われます。

表 13.13 SSR のステータスフラグの状態と受信データの転送

| 受信エラーの状態                            | SSR のステータスフラグ |      |     |     | 受信データ転送 |     |
|-------------------------------------|---------------|------|-----|-----|---------|-----|
|                                     | RDRF          | ORER | FER | PER | RSR     | RDR |
| オーバーランエラー                           | 1             | 1    | 0   | 0   |         | ×   |
| フレーミングエラー                           | 0             | 0    | 1   | 0   |         |     |
| パリティエラー                             | 0             | 0    | 0   | 1   |         |     |
| オーバーランエラー +<br>フレーミングエラー            | 1             | 1    | 1   | 0   |         | ×   |
| オーバーランエラー + パリティエラー                 | 1             | 1    | 0   | 1   |         | ×   |
| フレーミングエラー +<br>パリティエラー              | 0             | 0    | 1   | 1   |         |     |
| オーバーランエラー + フレーミング<br>エラー + パリティエラー | 1             | 1    | 1   | 1   |         | ×   |

【注】 : RSR RDR に受信データを転送します。

× : RSR RDR に受信データを転送しません。

### (3) ブレークの検出と処理について

フレーミングエラー (FER) 検出時に RxD 端子の値を直接読み出すことで、ブレークを検出できます。ブレークでは、RxD 端子からの入力すべて 0 になりますので FER ビットがセットされ、またパリティエラー (PER) もセットされる場合があります。

SCI は、ブレークを受信した後も受信動作を続けますので、FER ビットを 0 にクリアしても再び 1 にセットされますので、注意してください。

### (4) ブレークの送り出し

TxD 端子は、I/O ポートのデータレジスタ (DR) とピンファンクションコントローラ (PFC) のコントロールレジスタ (CR) により入出力方向とレベルが決まる汎用入出力端子になります。これを

### 13. シリアルコミュニケーションインタフェース (SCI)

利用してブレークの送り出しができます。

PFC の設定を行うまではマーク状態を DR の値で代替します。このため、最初は 1 を出力する出力ポートに設定しておきます。

シリアル送信時にブレークを送り出したいときは、DR を 0 にクリアした後、PFC で TxD 端子を出力ポートに設定します。

TE ビットを 0 にクリアすると、現在の送信状態とは無関係に送信部は初期化されます。

#### (5) 受信エラーフラグと送信動作について (クロック同期式モードのみ)

受信エラーフラグ (ORER、PER、FER) が 1 にセットされた状態では、TDRE ビットを 1 にセットしても送信を開始できません。必ず送信開始時には、受信エラーフラグを 0 にクリアしておいてください。

また、RE ビットを 0 にクリアしても、受信エラーフラグは 0 にクリアできませんので注意してください。

#### (6) 調歩同期式モードの受信データサンプリングタイミングと受信マージン

調歩同期式モードでは、SCI は転送レートの 16 倍の周波数の基本クロックで動作しています。

受信時に SCI は、スタートビットの立ち下がりを基本クロックでサンプリングして、内部を同期化します。また、受信データを基本クロックの 8 クロック目の立ち上がりエッジで内部に取り込みます。これを図 13.21 に示します。



図 13.21 調歩同期式モードの受信データサンプリングタイミング

したがって、調歩同期式モードでの受信マージンは式 (1) のように表すことができます。

$$M = \left| \left( 0.5 - \frac{1}{2N} \right) - (L - 0.5) F - \frac{|D - 0.5|}{N} (1 + F) \right| \times 100\% \dots\dots \text{式 (1)}$$

M : 受信マージン (%)

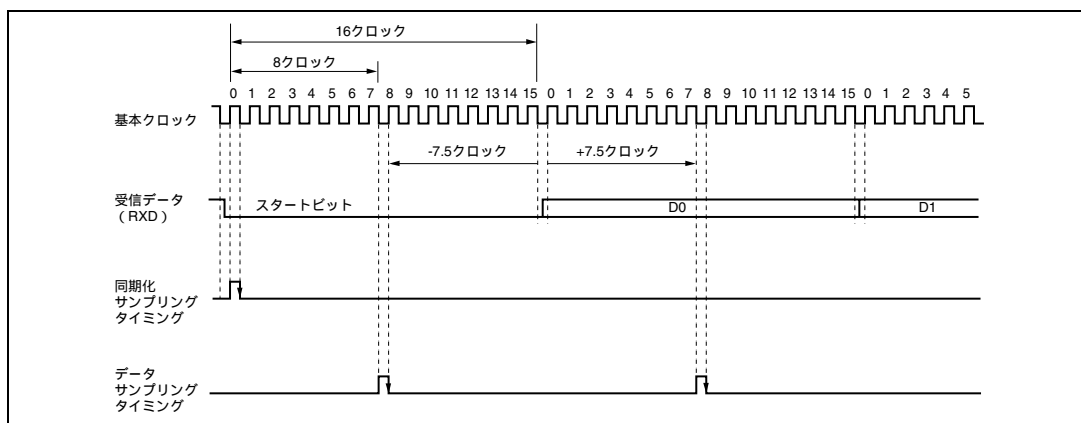
N : クロックに対するビットレートの比 (N = 16)

D : クロックデューティ (D = 0 ~ 1.0)

L : フレーム長 (L = 9 ~ 12)

F : クロック周波数の偏差の絶対値

式 (1) で、F = 0、D = 0.5 とすると、受信マージンは式 (2) より 46.875% となります。

D = 0.5、F = 0 のとき

$$M = (0.5 - 1 / (2 \times 16)) \times 100\%$$

$$= 46.875\% \dots \dots \text{式 (2)}$$

ただし、この値はあくまでも計算上の値ですので、システム設計の際には 20 ~ 30% の余裕を持たせてください。

#### (7) DMAC の使用上の注意事項

同期クロックに外部クロックソースを使用する場合、ダイレクトメモリアクセスコントローラ (DMAC) による TDR の更新後、システムクロック (CK) で 5 クロック以上経過した後に、送信クロックを入力してください。TDR の更新後 4 ステート以内に送信クロックを入力すると、誤動作することがあります (図 13.22)。

DMAC により、RDR の読み出しを行うときは必ずチャネルコントロールレジスタ (CHCR) のリソースセレクト (RS) ビットで起動要因を当該 SCI の受信データフル割り込みに設定してください。



図 13.22 DMAC によるクロック同期式送信時の例

#### (8) クロック同期外部クロックモード時の注意事項

TE = RE = 1 に設定するのは、必ず外部クロック SCK が 1 の時にしてください。

TE = 1、RE = 1 に設定するのは、外部クロック SCK を 0 → 1 にしてから 4 クロック以上経過してからにしてください。

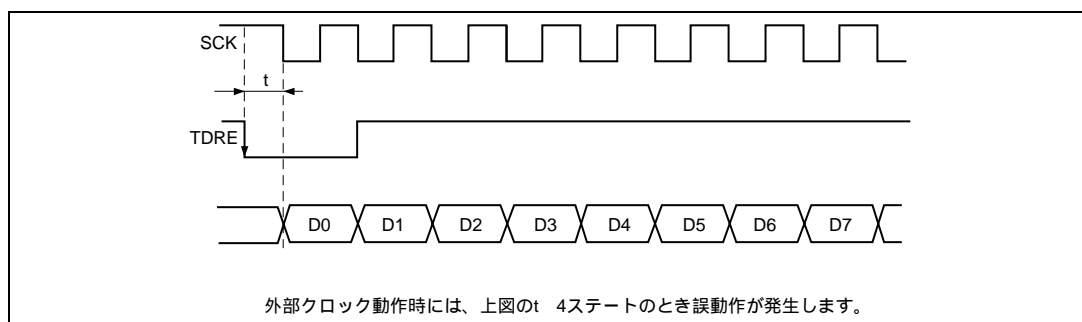
受信時において、RxD の D7 ビットの SCK 入力の立ち上がりエッジから 2.5 ~ 3.5 クロック後に RE = 0 にすると RDRF = 1 になりますが、RDR へのコピーができませんので注意してください。

#### (9) クロック同期内部クロックモード時の注意事項

受信時において、RxD の D7 ビットの SCK 出力の立ち上がりエッジから 1.5 クロック後に RE = 0 にすると RDRF = 1 になりますが、RDR へのコピーができませんので注意してください。

### 13. シリアルコミュニケーションインタフェース (SCI)

---

---

## 14. A/D 変換器

---

### 14.1 概要

本 LSI には、逐次比較方式で動作する 10 ビットの A/D 変換器が内蔵されており、最大 8 チャンネルのアナログ入力を選択することができます。

#### 14.1.1 特長

A/D 変換器には、次のような特長があります。

- 10 ビットの分解能
- 入力チャンネル：8 チャンネル
- アナログ変換電圧範囲の設定が可能
- アナログリファレンス電源端子 (AVref) をアナログ基準電圧としてアナログ変換電圧範囲を設定します。
- 高速変換  
変換時間：1チャンネルあたり最小6.7 $\mu$ s (20MHz動作時)
- 単一モード/スキャンモードの2種類の動作モードから選択可能
  - 単一モード：1チャンネルのA/D変換
  - スキャンモード：1~4チャンネルの連続A/D変換
- 4本の16ビットデータレジスタ  
A/D変換された結果は、各チャンネルに対応したデータレジスタに転送され、保持されます。
- サンプル&ホールド機能
- 外部トリガ入力による、A/D変換の開始が可能
- A/D変換終了割り込み要求を発生  
A/D変換終了時には、CPUに対してA/D変換終了割り込み要求 (ADI) を発生させることができます。  
また、ADIでDMACの起動ができます。

### 14.1.2 ブロック図

A/D変換器のブロック図を図14.1に示します。



図 14.1 A/D変換器のブロック図

### 14.1.3 端子構成

A/D 変換器で使用する入力端子を表 14.1 に示します。

8 本のアナログ入力端子は 2 グループに分類されており、アナログ入力端子 0~3 (AN0 ~ AN3) がグループ 0、アナログ入力端子 4~7 (AN4 ~ AN7) がグループ 1 になっています。

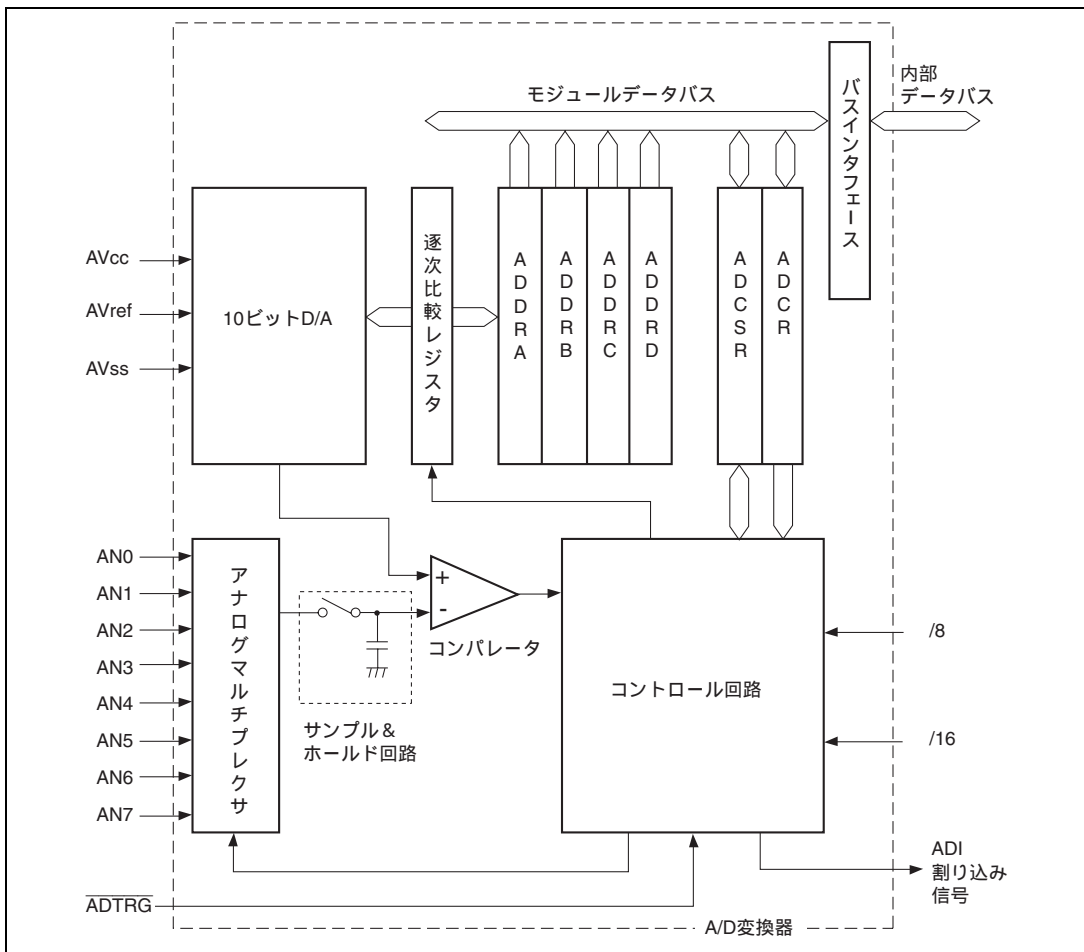
AVcc、AVss 端子は、A/D 変換器内のアナログ部の電源です。AVref 端子は、A/D 変換基準電圧端子です。

表 14.1 端子構成

| 端子名            | 略称    | 入出力 | 機能                |
|----------------|-------|-----|-------------------|
| アナログ電源端子       | AVcc  | 入力  | アナログ部の電源          |
| アナロググランド端子     | AVss  | 入力  | アナログ部のグランドおよび基準電圧 |
| アナログリファレンス電源端子 | AVref | 入力  | アナログ部の基準電圧        |
| アナログ入力端子 0     | AN0   | 入力  | グループ 0 のアナログ入力    |
| アナログ入力端子 1     | AN1   | 入力  |                   |
| アナログ入力端子 2     | AN2   | 入力  |                   |
| アナログ入力端子 3     | AN3   | 入力  |                   |
| アナログ入力端子 4     | AN4   | 入力  | グループ 1 のアナログ入力    |
| アナログ入力端子 5     | AN5   | 入力  |                   |
| アナログ入力端子 6     | AN6   | 入力  |                   |
| アナログ入力端子 7     | AN7   | 入力  |                   |
| A/D 変換トリガ入力端子  | ADTRG | 入力  | A/D 変換開始の外部トリガ入力  |

### 14.1.4 レジスタ構成

A/D 変換器のレジスタ構成を表 14.2 に示します。

表 14.2 レジスタ構成

| 名称                   | 略称     | R/W     | 初期値  | アドレス*1    | アクセスサイズ |
|----------------------|--------|---------|------|-----------|---------|
| A/D データレジスタ A H      | ADDRAH | R       | H'00 | H'5FFFEE0 | 8、16    |
| A/D データレジスタ A L      | ADDRAL | R       | H'00 | H'5FFFEE1 | 16      |
| A/D データレジスタ B H      | ADDRBH | R       | H'00 | H'5FFFEE2 | 8、16    |
| A/D データレジスタ B L      | ADDRBL | R       | H'00 | H'5FFFEE3 | 16      |
| A/D データレジスタ C H      | ADDRCH | R       | H'00 | H'5FFFEE4 | 8、16    |
| A/D データレジスタ C L      | ADDRCL | R       | H'00 | H'5FFFEE5 | 16      |
| A/D データレジスタ D H      | ADDRDH | R       | H'00 | H'5FFFEE6 | 8、16    |
| A/D データレジスタ D L      | ADDRDL | R       | H'00 | H'5FFFEE7 | 16      |
| A/D コントロール/ステータスレジスタ | ADCSR  | R/(W)*2 | H'00 | H'5FFFEE8 | 8、16    |
| A/D コントロールレジスタ       | ADCR   | R/W     | H'7F | H'5FFFEE9 | 8、16    |

【注】 \*1 A27~A24 ビットと A8~A0 ビットの値のみ有効で、A23~A9 ビットは無視されます。

レジスタアドレスの詳細は、「8.3.5 エリアの説明」を参照してください。

\*2 ビット 7 は、フラグをクリアするために 0 のみ書き込むことができます。

## 14.2 レジスタの説明

### 14.2.1 A/D データレジスタ A ~ D ( ADDR<sub>A</sub> ~ ADDR<sub>D</sub> )

|                     |     |     |     |     |     |     |     |     |     |     |   |   |   |   |   |   |
|---------------------|-----|-----|-----|-----|-----|-----|-----|-----|-----|-----|---|---|---|---|---|---|
| ビット:                | 15  | 14  | 13  | 12  | 11  | 10  | 9   | 8   | 7   | 6   | 5 | 4 | 3 | 2 | 1 | 0 |
| ADDR <sub>n</sub> : | AD9 | AD8 | AD7 | AD6 | AD5 | AD4 | AD3 | AD2 | AD1 | AD0 |   |   |   |   |   |   |
| 初期値:                | 0   | 0   | 0   | 0   | 0   | 0   | 0   | 0   | 0   | 0   | 0 | 0 | 0 | 0 | 0 | 0 |
| R/W:                | R   | R   | R   | R   | R   | R   | R   | R   | R   | R   | R | R | R | R | R | R |

(n = A ~ D)

A/D データレジスタ ( ADDR ) は、A/D 変換された結果を格納する 16 ビットの読み出し専用レジスタで、ADDR<sub>A</sub> ~ ADDR<sub>D</sub> の 4 本があります。

A/D 変換されたデータは 10 ビットデータで、選択されたチャンネルの ADDR に転送され、保持されます。A/D 変換されたデータの上位 8 ビットが ADDR の上位バイトに、また下位 2 ビットが下位バイトに対応します。ADDR の下位バイトのビット 5 ~ 0 は、予約ビットで、読み出すと常に 0 が読み出されます。アナログ入力チャンネルと ADDR の対応を表 14.3 に示します。

ADDR は、常に CPU から読み出し可能です。上位バイトは直接読み出せますが、下位バイトはテンポラリレジスタ ( TEMP ) を介してデータ転送が行われます。詳細は「14.3 CPU とのインタフェース」を参照してください。

ADDR は、リセットまたはスタンバイモード時に、H'0000 に初期化されます。

表 14.3 アナログ入力チャンネルと ADDR<sub>A</sub> ~ ADDR<sub>D</sub> の対応

| アナログ入力チャンネル |        | A/D データレジスタ       |
|-------------|--------|-------------------|
| グループ 0      | グループ 1 |                   |
| AN0         | AN4    | ADDR <sub>A</sub> |
| AN1         | AN5    | ADDR <sub>B</sub> |
| AN2         | AN6    | ADDR <sub>C</sub> |
| AN3         | AN7    | ADDR <sub>D</sub> |



## 14.2.2 A/D コントロール / ステータスレジスタ (ADCSR)

|      |       |      |      |      |     |     |     |     |
|------|-------|------|------|------|-----|-----|-----|-----|
| ビット: | 7     | 6    | 5    | 4    | 3   | 2   | 1   | 0   |
|      | ADF   | ADIE | ADST | SCAN | CKS | CH2 | CH1 | CH0 |
| 初期値: | 0     | 0    | 0    | 0    | 0   | 0   | 0   | 0   |
| R/W: | R(W)* | R/W  | R/W  | R/W  | R/W | R/W | R/W | R/W |

【注】\* フラグをクリアするために 0 のみ書き込むことができます。

A/D コントロール / ステータスレジスタ (ADCSR) は、8 ビットの読み出し / 書き込み可能なレジスタで、モードの選択など A/D 変換器の動作を制御します。

ADCSR は、リセットまたはスタンバイモード時に、H'00 に初期化されます。

### ビット 7: A/D エンドフラグ (ADF)

A/D 変換の終了を示すステータスフラグです。

| ビット 7 | 説明   |
|-------|--|
| ADF   |  |
| 0     | 〔クリア条件〕 (初期値)<br>(1) ADF=1 の状態で、ADF を読み出した後、ADF に 0 を書き込んだとき<br>(2) ADI 割り込みによって DMAC が起動され、A/D 変換器のレジスタがアクセスされたとき |
| 1     | 〔セット条件〕<br>(1) 単一モード: A/D 変換が終了したとき<br>(2) スキャンモード: 設定されたすべてのチャンネルの A/D 変換が終了したとき                                  |

### ビット 6: A/D インタラプトイネーブル (ADIE)

A/D 変換の終了による割り込み要求 (ADI) の許可または禁止を選択します。

| ビット 6 | 説明                                |
|-------|-----------------------------------|
| ADIE  |                                   |
| 0     | A/D 変換終了による割り込み要求 (ADI) を禁止 (初期値) |
| 1     | A/D 変換終了による割り込み要求 (ADI) を許可       |

### ビット 5: A/D スタート (ADST)

A/D 変換の開始または停止を選択します。

A/D 変換中は 1 を保持します。また、A/D 変換トリガ入力端子 ( $\overline{\text{ADTRG}}$ ) により 1 にセットすることもできます。

| ビット 5 | 説明  |
|-------|---|
| ADST  |   |
| 0     | A/D 変換を停止 (初期値)   |
| 1     | (1) 単一モード: A/D 変換を開始し、変換が終了すると自動的に 0 にクリア<br>(2) スキャンモード: A/D 変換を開始し、ソフトウェア、リセット、またはスタンバイモードによって 0 にクリアされるまで選択されたチャンネルを順次連続変換 |

## 14. A/D 変換器

### ビット4：スキャンモード (SCAN)

A/D 変換のモードを、単一モード / スキャンモードから選択します。単一モード / スキャンモード時の動作については、「14.4 動作説明」を参照してください。モードの切り替えは、ADST=0 の状態で行ってください。

| ビット4 | 説明      |       |
|------|---------|-------|
| SCAN |         |       |
| 0    | 単一モード   | (初期値) |
| 1    | スキャンモード |       |

### ビット3：クロックセレクト (CKS)

A/D 変換時間の設定を行います。

変換時間の切り替えは、ADST=0 の状態で行ってください。

| ビット3 | 説明                 |       |
|------|--------------------|-------|
| CKS  |                    |       |
| 0    | 変換時間=266 ステート(mAx) | (初期値) |
| 1    | 変換時間=134 ステート(mAx) |       |

### ビット2~0：チャンネルセレクト2~0 (CH2~CH0)

SCAN ビットと共にアナログ入力チャンネルを選択します。

チャンネル選択と切り替えは、ADST=0 の状態で行ってください。

| グループ選択 | チャンネル選択 |     | 説明  |           |
|--------|---------|-----|-----|-----------|
|        | CH2     | CH1 | CH0 |           |
| 0      | 0       | 0   | AN0 | (初期値)     |
|        |         | 1   | AN1 | AN0、AN1   |
|        | 1       | 0   | AN2 | AN0 ~ AN2 |
|        |         | 1   | AN3 | AN0 ~ AN3 |
| 1      | 0       | 0   | AN4 | AN4       |
|        |         | 1   | AN5 | AN4、AN5   |
|        | 1       | 0   | AN6 | AN4 ~ AN6 |
|        |         | 1   | AN7 | AN4 ~ AN7 |

### 14.2.3 A/D コントロールレジスタ (ADCR)

|      |      |   |   |   |   |   |   |   |
|------|------|---|---|---|---|---|---|---|
| ビット: | 7    | 6 | 5 | 4 | 3 | 2 | 1 | 0 |
|      | TRGE |   |   |   |   |   |   |   |
| 初期値: | 0    | 1 | 1 | 1 | 1 | 1 | 1 | 1 |
| R/W: | R/W  |   |   |   |   |   |   |   |

A/D コントロールレジスタ (ADCR) は、8 ビットの読み出し / 書き込み可能なレジスタで、外部トリガ入力による A/D 変換の開始の許可または禁止を選択します。

ADCR は、リセットまたはスタンバイモード時、H'7F に初期化されます。

#### ビット 7: トリガイネーブル (TRGE)

外部トリガ入力による A/D 変換の開始の許可または禁止を選択します。

| ビット 7<br>TRGE | 説明   |
|---------------|--|
| 0             | 外部トリガ入力による A/D 変換の開始を禁止 <span style="float: right;">(初期値)</span> |
| 1             | A/D 変換トリガ入力端子 ( $\overline{\text{ADTRG}}$ ) の立ち下がりエッジで A/D 変換を開始 |

#### ビット 6~0: 予約ビット

読み出すと常に 1 が読み出されます。書き込む値も常に 1 にしてください。

### 14.3 CPU とのインタフェース

ADDRA ~ ADDRd はそれぞれ 16 ビットのレジスタですが、CPU との間のデータバスは 8 ビット幅です。そのため、CPU からのアクセスは上位バイトは直接行われますが、下位バイトは 8 ビットのテンポラリレジスタ (TEMP) を介して行います。

ADDR からデータの読み出しは、次のように行われます。上位バイトの読み出しで、上位バイトの値は CPU へ、下位バイトの値は TEMP へ転送されます。次に下位バイトの読み出しで、TEMP の内容が CPU へ転送されます。

ADDR を読み出す場合は、必ず上位バイト、下位バイトの順で行ってください。この動作はワード転送命令 (MOV.W など) で ADDR を上位バイト側のアドレスから読み出すことで行うことができます。また、上位バイトのみの読み出しは可能ですが、下位バイトのみの読み出しでは内容は保証されませんので注意してください。

図 14.2 に ADDR のアクセス時のデータの流れを示します。



図 14.2 ADDR のアクセス動作 ( [H'AA40] 読み出し時 )

## 14.4 動作説明

A/D 変換器は逐次比較方式で動作し、10 ビットの分解能をもっています。単一モードとスキャンモードの各モードの動作についての説明をします。

### 14.4.1 単一モード (SCAN = 0)

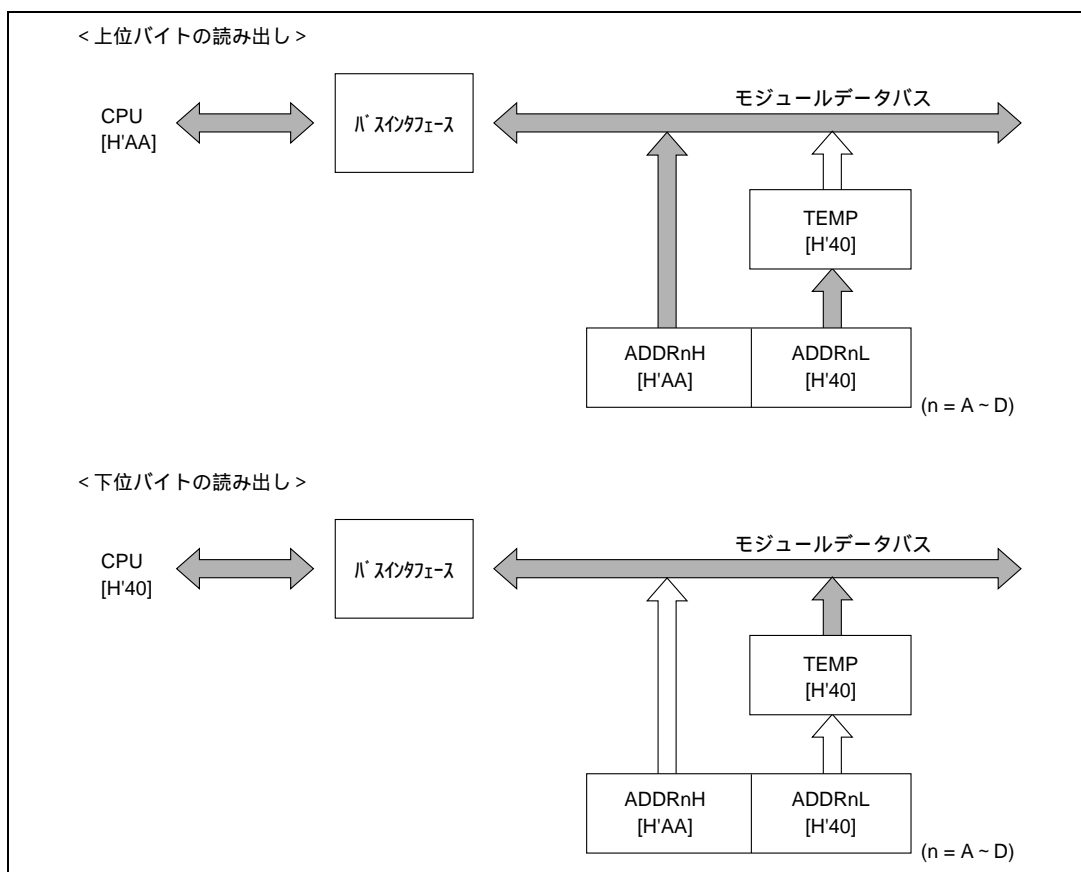
単一モードは、1 チャンネルのみの A/D 変換を行う場合に選択します。ソフトウェアまたは外部トリガ入力によって A/D コントロール/ステータスレジスタ (ADCSR) の ADST ビットが 1 にセットされると、A/D 変換を開始します。ADST ビットは、A/D 変換中は 1 を保持しており、変換が終了すると自動的に 0 にクリアされます。

また、変換が終了すると、ADCSR の ADF ビットが 1 にセットされます。このとき、ADCSR の ADIE ビットが 1 にセットされていると、ADI 割り込み要求が発生します。

ADF ビットは、ADF = 1 を読み出した後、ADF ビットに 0 を書き込むとクリアされます。

A/D 変換中に、モードやアナログ入力チャンネルの切り替えを行う場合は、誤動作を避けるために ADST ビットを 0 にクリアして、A/D 変換を停止した状態で行ってください。変更した後、ADST ビットを 1 にセットすると (モードおよびチャンネルの変更と ADST ビットのセットは、同時に行うことができます)、再び A/D 変換を開始します。

単一モードでチャンネル 1 (AN1) が選択された場合の動作例を以下に示します。また、このときの動作タイミングを図 14.3 に示します。

- (1) 動作モードを単一モードに (SCAN = 0)、入力チャンネルを AN1 に (CH2 = CH1 = 0, CH0 = 1)、A/D 割り込み要求許可 (ADIE = 1) に設定して、A/D 変換を開始 (ADST = 1) します。
  - (2) A/D 変換が終了すると、A/D 変換結果が ADDR8 に転送されます。同時に、ADF = 1、ADST = 0 となり、A/D 変換器は変換待機となります。
  - (3) ADF = 1、ADIE = 1 となっているため、ADI 割り込み要求が発生します。
  - (4) A/D 割り込み処理ルーチンが開始されます。
  - (5) ADF = 1 を読み出した後、ADF に 0 を書き込みます。
  - (6) A/D 変換結果 (ADDR8) を読み出して、処理します。
  - (7) A/D 割り込み処理ルーチンの実行を終了します。
- この後、ADST ビットを 1 にセットすると、A/D 変換が開始され (2) ~ (7) を行います。



図 14.3 A/D 変換器の動作例 (単一モード チャネル1 選択)

### 14.4.2 スキャンモード (SCAN = 1)

スキャンモードは、複数チャンネル (1チャンネルを含む) のアナログ入力を常にモニタするような応用に適しています。A/D 変換はソフトウェアまたは外部トリガ入力によって A/D コントロール/ステータスレジスタ (ADCSR) の ADST ビットが 1 にセットされると、グループの第 1 チャンネル (CH2 = 0 のとき AN0、CH2 = 1 のとき AN4) から開始されます。

複数のチャンネルが選択されている場合は、第 1 チャンネルの変換が終了した後、直ちに第 2 チャンネル (AN1 または AN5) の A/D 変換を開始します。

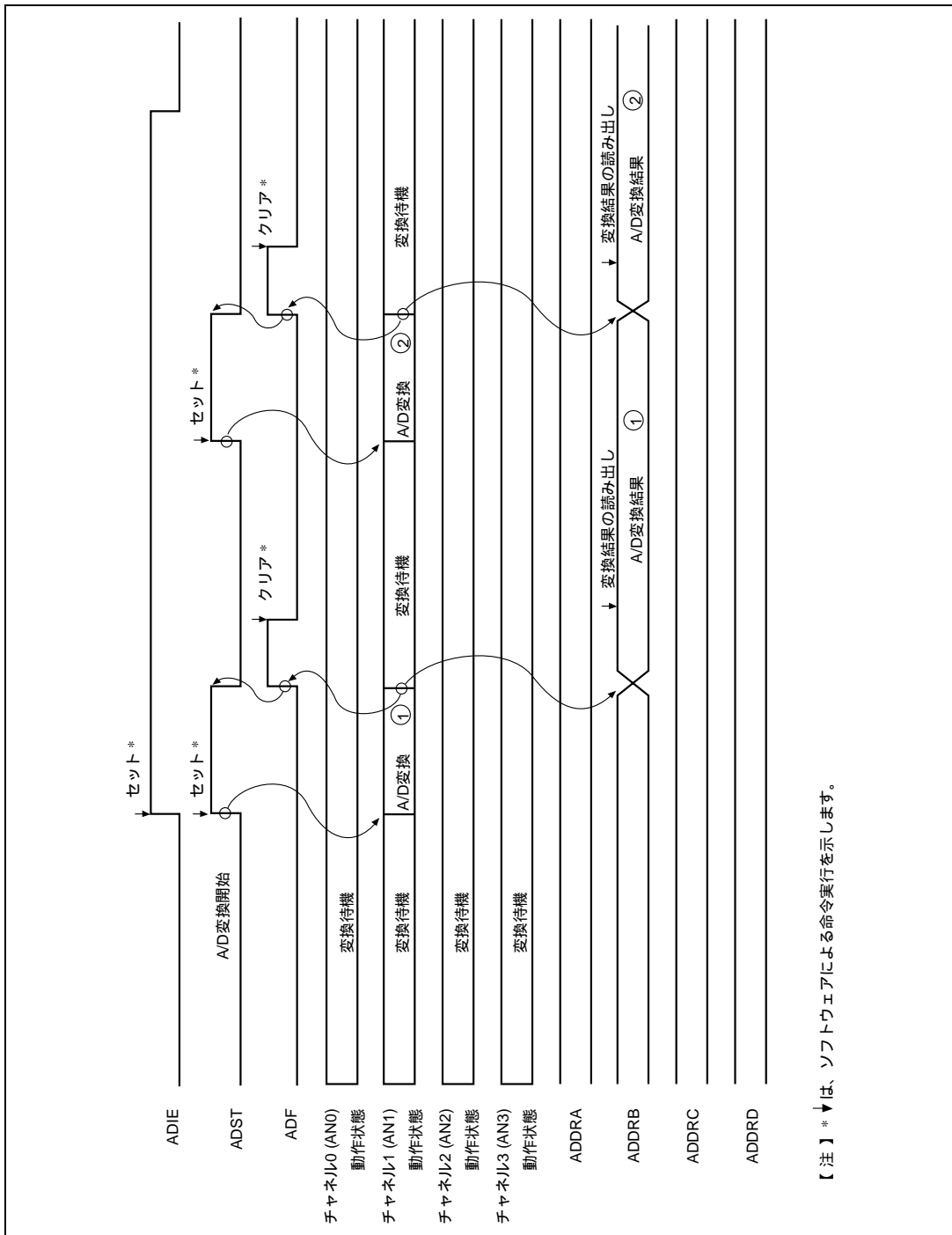
A/D 変換は、ADST ビットが 0 にクリアされるまで、選択されたチャンネル内を連続して繰り返して行います。変換された結果は、各チャンネルに対応した ADDR に転送され保持されます。

A/D 変換中に、モードやアナログ入力チャンネルの切り替えを行う場合は、誤動作を避けるために ADST ビットを 0 にクリアして、A/D 変換を停止した状態で行ってください。変更した後、ADST ビットに 1 をセットすると (モードおよびチャンネルの変更と ADST ビットのセットは、同時に行うことができます)、第 1 チャンネルが選択され、再び A/D 変換を開始します。

スキャンモードでグループ 0 の 3 チャンネル (AN0 ~ AN2) を選択して A/D 変換を行う場合の動作例を以下に示します。また、このときの動作タイミングを図 14.4 に示します。

- (1) 動作モードをスキャンモードに (SCAN = 1)、スキヤングループをグループ 0 に (CH2 = 0)、アナログ入力チャンネルを AN0 ~ AN2 (CH1 = 1、CH0 = 0) に設定して A/D 変換を開始 (ADST = 1) します。
- (2) 第 1 チャンネル (AN0) の A/D 変換が開始され、A/D 変換が終了すると、変換結果を ADDR0 に転送します。  
次に第 2 チャンネル (AN1) が自動的に選択され、変換を開始します。
- (3) 同様に第 3 チャンネル (AN2) まで変換を行います。
- (4) 選択されたすべてのチャンネル (AN0 ~ AN2) の変換が終了すると、ADF = 1 となり、再び第 1 チャンネル (AN0) を選択し、変換が行われます。  
このとき ADIE ビットが 1 にセットされていると、A/D 変換終了後、ADI 割り込みを発生します。
- (5) ADST ビットが 1 にセットされている間は、(2) ~ (4) を繰り返します。  
ADST ビットを 0 にクリアすると A/D 変換が停止します。この後、ADST ビットを 1 にセットすると再び A/D 変換を開始し、第 1 チャンネル (AN0) から変換が行われます。



図 14.4 A/D 変換器の動作例 (スキャンモード AN0 ~ AN2 のチャンネル選択時)



### 14.4.3 入力サンプリングと A/D 変換時間

A/D 変換器には、サンプル&ホールド回路が内蔵されています。A/D 変換器は、A/D コントロール / ステータスレジスタ (ADCSR) のアクセスを開始してから  $t_D$  時間経過後、入力のサンプリングを行い、その後変換を開始します。A/D 変換のタイミングを図 14.5 に示します。また、A/D 変換時間を表 14.4 に示します。

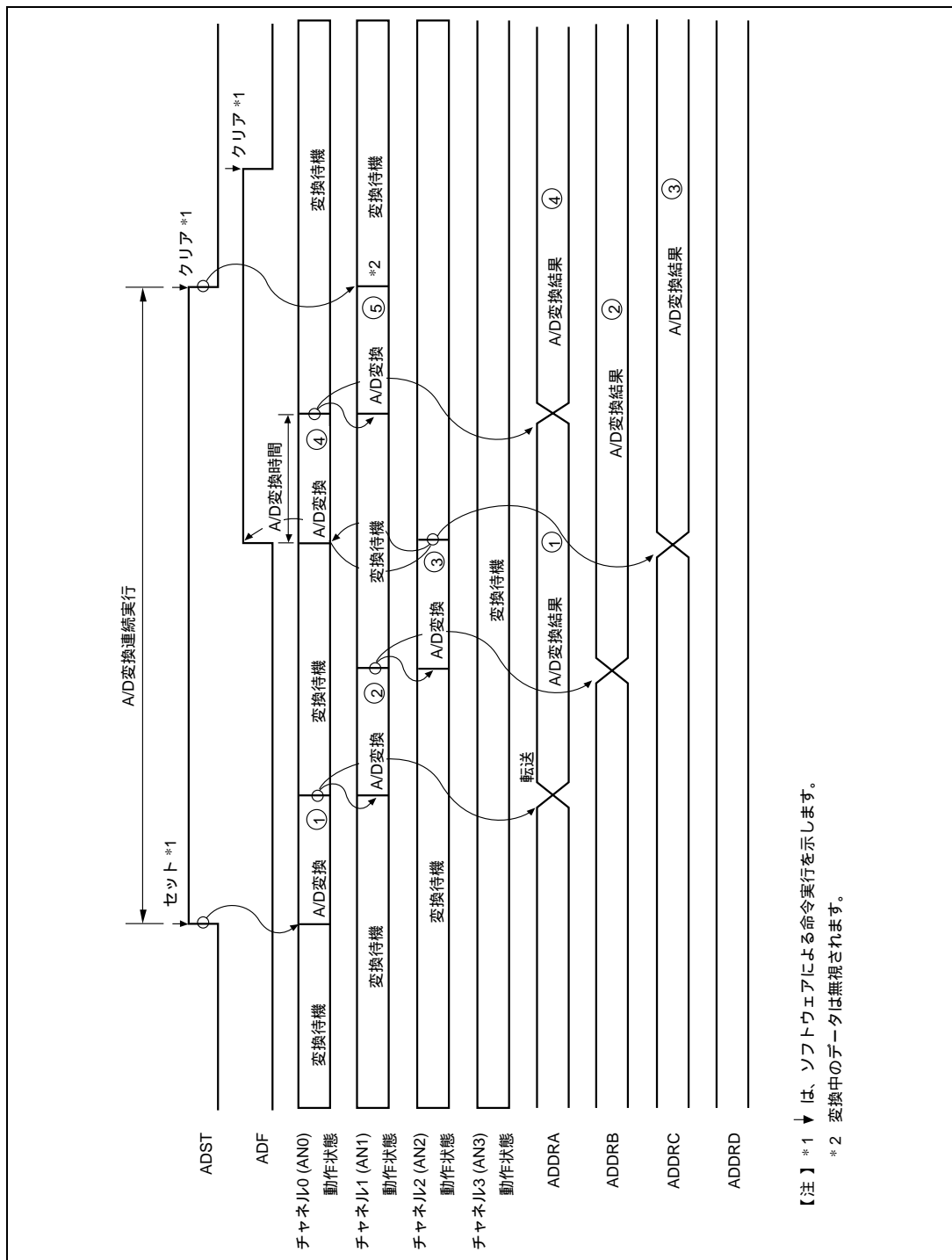
A/D 変換時間は、図 14.5 に示すように、 $t_D$  と入力サンプリング時間を含めた時間となります。ここで  $t_D$  は、ADCSR への書き込みタイミングによって決まり、一定値とはなりません。そのため変換時間は、表 14.4 に示す範囲で変化します。

スキャンモードの変換時間は、表 14.4 に示す値が 1 回目の変換時間となりますが、2 回目以降は、CKS = 0 のとき 256 ステート (固定)、CKS = 1 のとき 128 ステート (固定) となります。



図 14.5 A/D 変換タイミング

表 14.4 A/D 変換時間 (単一モード)

|              | 記号         | CKS=0 |     |     | CKS=1 |     |     |
|--------------|------------|-------|-----|-----|-------|-----|-----|
|              |            | min   | typ | max | min   | typ | max |
| A/D 変換開始遅延時間 | $t_d$      | 10    | —   | 17  | 6     | —   | 9   |
| 入力サンプリング時間   | $t_{SPL}$  | —     | 64  | —   | —     | 32  | —   |
| A/D 変換時間     | $t_{CONV}$ | 259   | —   | 266 | 131   | —   | 134 |

【注】 表中の数値の単位はステート (tcyc) です。

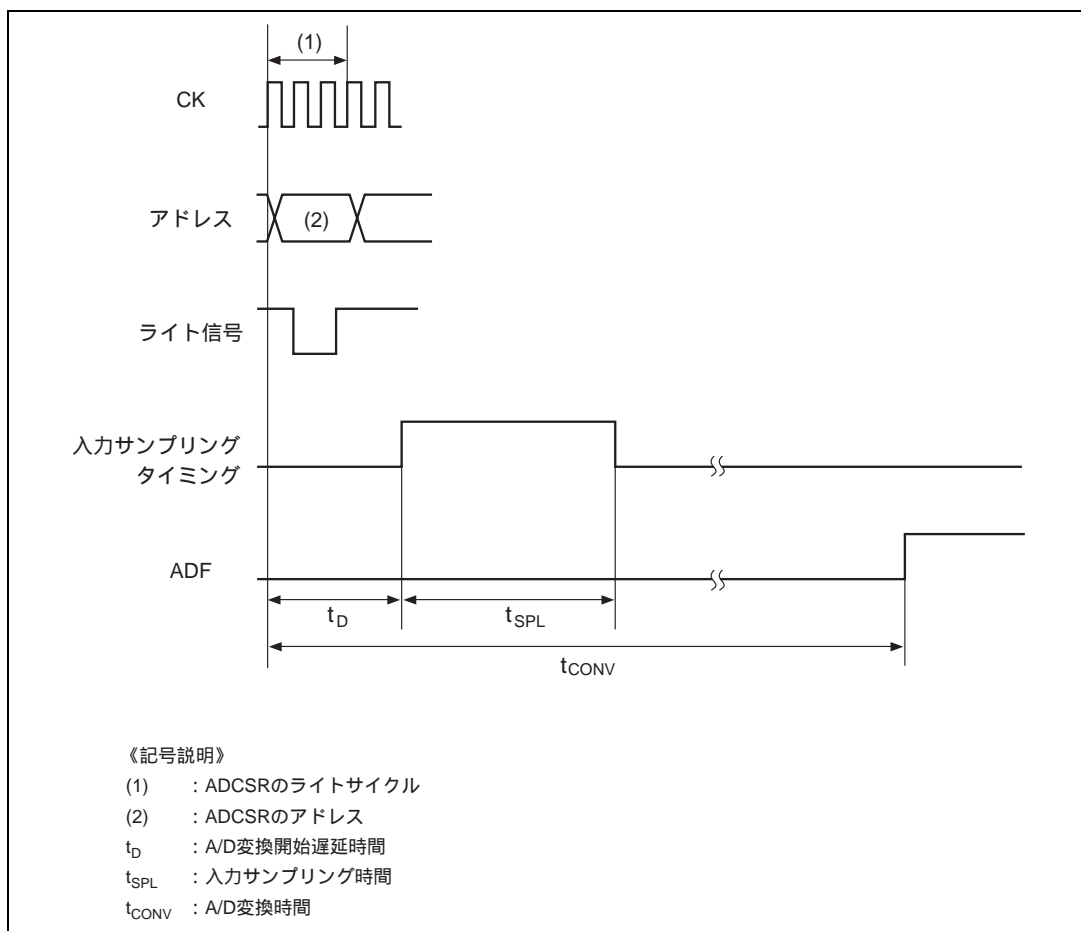
#### 14.4.4 外部トリガ入力タイミング

A/D 変換は、外部トリガ入力により開始することも可能です。外部トリガ入力は、A/D コントロールレジスタ (ADCR) の TRGE ビットが 1 にセットされているとき、 $\overline{ADTRG}$  端子から入力されます。 $\overline{ADTRG}$  入力端子の立ち下がりエッジで、A/D コントロール/ステータスレジスタ (ADCSR) の ADST ビットが 1 にセットされ、A/D 変換が開始されます。

その他の動作は、単一モード/スキャンモードによらず、ソフトウェアによって ADST ビットを 1 にセットした場合と同じです。

このタイミングを図 14.6 に示します。



図 14.6 外部トリガ入力タイミング

## 14.5 割り込み要求と DMA 転送要求

A/D 変換器は、A/D 変換の終了により、A/D 変換終了割り込み (ADI) を発生します。

ADI 割り込み要求は、ADCSR の ADIE ビットで許可または禁止することができます。

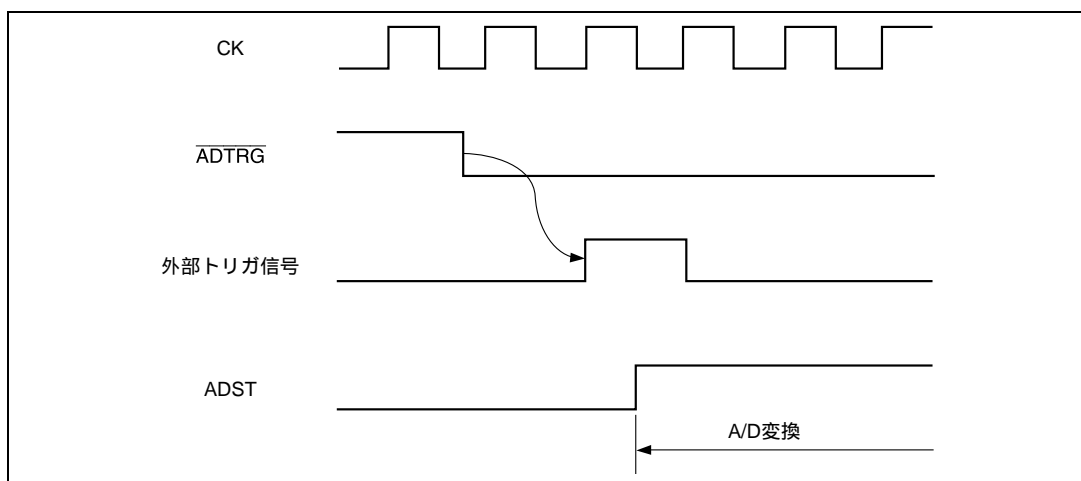
また、ADI 割り込み要求によって DMA 転送を起動することもできます。ダイレクトメモリアクセスコントローラ (DMAC) の DMA チャンネルコントロールレジスタ (CHCR) のリソースセレクトビット (RS3 ~ RS0) の設定により、ADI 割り込み要求で DMA 転送を行うことができます。このときの DMA 転送が A/D 変換器のレジスタをアクセスすると、A/D コントロール / ステータスレジスタ (ADCSR) の ADF ビットは自動的に 0 にクリアされます。

## 14.6 A/D 変換精度の定義

A/D 変換器は、アナログ入力チャンネルから入力されたアナログ値を、アナログ基準電圧と比較しながら、10 ビットのデジタル値に変換します。このときの A/D 変換の絶対精度、すなわち、入力アナログ値と出力デジタル値との偏差は、以下の誤差を含んでいます。

- (1) オフセット誤差
- (2) フルスケール誤差
- (3) 量子化誤差
- (4) 非直線性誤差

図 14.7 に沿って、上記(1)~(4)の誤差を説明します。ただし、図では、わかりやすいように、10 ビットの A/D 変換器を 3 ビットの A/D 変換器に単純化しています。オフセット誤差とは、デジタル出力値が最小値（ゼロ電圧）000000000（図では 000）から 000000001（図では 001）に変化するときの、実際の A/D 変換特性と理想 A/D 変換特性との偏差（図 14.7(1)）です。フルスケール誤差とは、デジタル出力値が 111111110（図では 110）から最大値（フルスケール電圧）111111111（図では 111）に変化するときの、実際の A/D 変換特性と理想 A/D 変換特性との偏差（図 14.7(2)）です。量子化誤差とは、A/D 変換器が本質的に有する誤差であり、1/2LSB で表されます（図 14.7(3)）。非直線性誤差とは、ゼロ電圧からフルスケール電圧までの間の実際の A/D 変換特性と理想 A/D 変換特性との偏差（図 14.7(4)）です。ただし、オフセット誤差、フルスケール誤差、量子化誤差は含みません。



図 14.7 A/D 変換精度の定義

## 14.7 使用上の注意

A/D 変換器を使用する際は、以下のことに注意してください。

### 14.7.1 アナログ電圧の設定

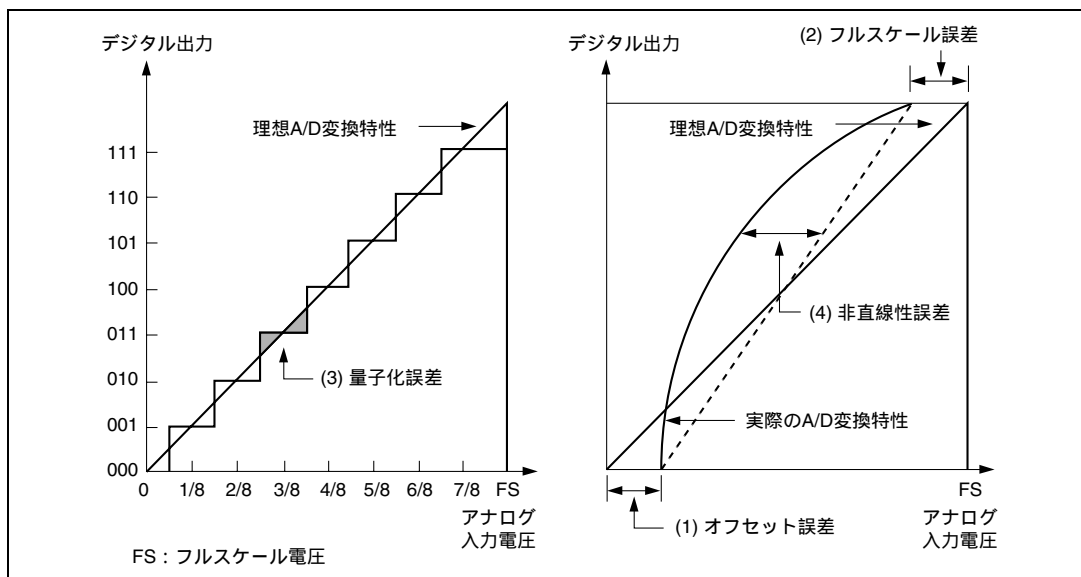
- (1) アナログ入力電圧の範囲  
A/D変換中、アナログ入力端子ANnに印加する電圧はAVss ANn AVrefの範囲としてください (n = 0 ~ 7)。
- (2) AVcc、AVss入力電圧  
AVcc、AVss入力電圧は、 $AVcc = Vcc \pm 10\%$ 、 $AVss = Vss$  としてください。A/D 変換器を使用しない場合、 $AVcc = Vcc$ 、 $AVss = Vss$  としてください。
- (3) AVref入力電圧  
AVref端子入力電圧のアナログ基準はAVref AVccとしてください。A/D変換器を使用しない場合、 $AVref = Vcc$ としてください。
- (4) A/D変換器を使わない場合、およびスタンバイ時でもAVccとAVrefは必ず電源 (Vcc) に接続してください。

### 14.7.2 アナログ入力端子の取り扱い

アナログ入力端子 (AN0 ~ AN7) には、過大サージなどの異常電圧による破壊を防ぐために、図 14.8 のような保護回路を接続してください。この図の回路は、ノイズによる誤差を抑える CR フィルタの機能も兼ねています。なお、図の回路はあくまでも設計例ですので、実際の使用条件を考慮の上、回路定数を決めてください。

図 14.9 にアナログ入力端子の等価回路を、表 14.5 にアナログ入力端子の規格を示します。



図 14.8 アナログ入力端子の保護回路例



図 14.9 アナログ入力端子の等価回路

表 14.5 アナログ入力端子の規格

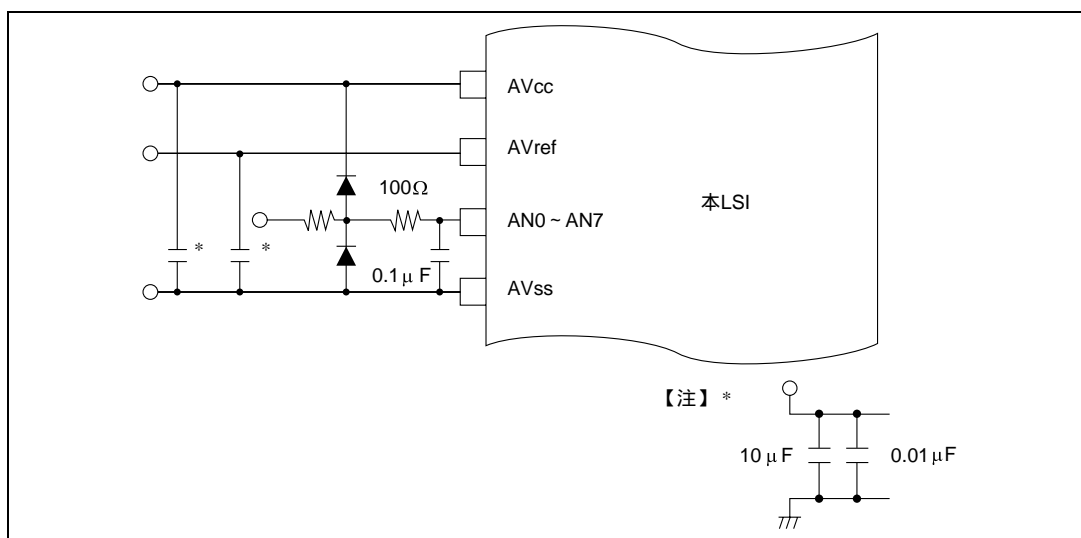
| 項 目          | min | max | 単 位 |
|--------------|-----|-----|-----|
| アナログ入力容量     | —   | 20  | pF  |
| 許容信号源インピーダンス | —   | 3   | kΩ  |

### 14.7.3 アナログ入力端子と汎用ポートとの切り替えタイミングについて

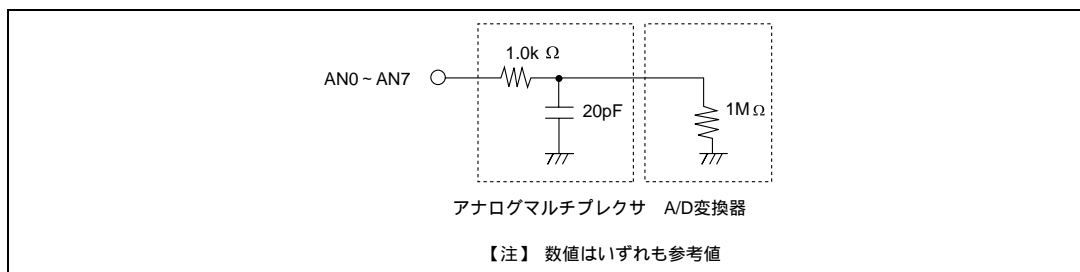
#### (1) 汎用ポートとの切り替えタイミング

A/D コントロール/ステータスレジスタ (ADCSR) の A/D スタートビット (ADST) を 1 セットにするか、または  $\overline{\text{ADTRG}}$  端子をアサートすることによって A/D 変換を開始すると、ポート C はアナログ入力端子 (ANn) として機能を開始します。A/D 変換が終了すると再び汎用ポート (デジタル入力) に切り替わります。

#### (2) A/D 変換に使用しないポート C の端子

チャンネルセレクトで AN に選ばれていない端子は、単一モード・スキャンモードにかかわらず以下の組み合わせで汎用ポートとして使用可能です。

- (a) AN0 ~ AN3のいずれか、または全部が A/D 変換に使用される場合は、AN4 ~ AN7 は汎用ポートとして使用可能
- (b) AN4 ~ AN7のいずれか、または全部が A/D 変換に使用される場合は、AN0 ~ AN3 は汎用ポートとして使用可能

## 15. ピンファンクションコントローラ (PFC)

### 15.1 概要

ピンファンクションコントローラ (PFC) は、マルチプレクス端子の機能とその入出力の方向を選ぶためのレジスタで構成されています。本 LSI の動作モードとは無関係に、端子の機能とその入出力の方向を 1 本ずつ選ぶことができます。表 15.1 に、本 LSI のマルチプレクス端子を示します。

表 15.1 マルチプレクス端子一覧

| ポート             | 機能 1<br>(関連モジュール) | 機能 2<br>(関連モジュール)   | 機能 3<br>(関連モジュール)                   | 機能 4<br>(関連モジュール)                   | ピン番号<br>(PRQP011<br>2JA-A) | ピン番号<br>(PTQP0120<br>LA-A) |
|-----------------|-------------------|---|-------------------------------------|-------------------------------------|----------------------------|----------------------------|
| A               | PA15 入出力 (ポート)    | $\overline{\text{IRQ3}}$ 入力 (INTC)  | $\overline{\text{DREQ1}}$ 入力 (DMAC) |                                     | 69                         | 74                         |
| A* <sup>3</sup> | PA14 入出力 (ポート)    | $\overline{\text{IRQ2}}$ 入力 (INTC)  | DACK1 出力 (DMAC)                     |                                     | 68                         | 73                         |
| A               | PA13 入出力 (ポート)    | $\overline{\text{IRQ1}}$ 入力 (INTC)  | TCLKB 入力 (ITU)                      | $\overline{\text{DREQ0}}$ 入力 (DMAC) | 67                         | 72                         |
| A* <sup>3</sup> | PA12 入出力 (ポート)    | $\overline{\text{IRQ0}}$ 入力 (INTC)  | TCLKA 入力 (ITU)                      | DACK0 出力 (DMAC)                     | 66                         | 71                         |
| A               | PA11 入出力 (ポート)    | DPH 入出力 (D バス)  | TIOCB1 入出力 (ITU)                    |                                     | 65                         | 70                         |
| A               | PA10 入出力 (ポート)    | DPL 入出力 (D バス)  | TIOCA1 入出力 (ITU)                    |                                     | 64                         | 69                         |
| A               | PA9 入出力 (ポート)     | AH 出力 (BSC)   | ADTRG 入力 (A/D)                      | IRQOUT 出力 (INTC)                    | 63                         | 68                         |
| A               | PA8 入出力 (ポート)     | $\overline{\text{BREQ}}$ 入力 (システム)  |                                     |                                     | 62                         | 67                         |
| A               | PA7 入出力 (ポート)     | $\overline{\text{BACK}}$ 出力 (システム)  |                                     |                                     | 60                         | 65                         |
| A               | PA6 入出力 (ポート)     | $\overline{\text{RD}}$ 出力 (BSC)   |                                     |                                     | 59                         | 64                         |
| A               | PA5 入出力 (ポート)     | $\overline{\text{WRH}}$ 出力 (BSC)<br>( $\overline{\text{LBS}}$ 出力 (BSC) * <sup>1</sup> ) |                                     |                                     | 58                         | 63                         |
| A               | PA4 入出力 (ポート)     | $\overline{\text{WRL}}$ 出力 (BSC)<br>( $\overline{\text{WR}}$ 出力 (BSC) * <sup>1</sup> )  |                                     |                                     | 57                         | 62                         |
| A               | PA3 入出力 (ポート)     | $\overline{\text{CS7}}$ 出力 (BSC)  | $\overline{\text{WAIT}}$ 入力 (BSC)   |                                     | 56                         | 59                         |
| A               | PA2 入出力 (ポート)     | $\overline{\text{CS6}}$ 出力 (BSC)  | TIOCB0 入出力 (ITU)                    |                                     | 55                         | 58                         |
| A               | PA1 入出力 (ポート)     | $\overline{\text{CS5}}$ 出力 (BSC)  | $\overline{\text{RAS}}$ 出力 (BSC)    |                                     | 54                         | 57                         |
| A               | PA0 入出力 (ポート)     | $\overline{\text{CS4}}$ 出力 (BSC)  | TIOCA0 入出力 (ITU)                    |                                     | 53                         | 56                         |
| B               | PB15 入出力 (ポート)    | $\overline{\text{IRQ7}}$ 入力 (INTC)  |                                     | TP15 出力 (TPC)                       | 2                          | 3                          |
| B               | PB14 入出力 (ポート)    | $\overline{\text{IRQ6}}$ 入力 (INTC)  |                                     | TP14 出力 (TPC)                       | 1                          | 2                          |
| B               | PB13 入出力 (ポート)    | $\overline{\text{IRQ5}}$ 入力 (INTC)  | SCK1 入出力 (SCI)                      | TP13 出力 (TPC)                       | 112                        | 119                        |
| B               | PB12 入出力 (ポート)    | $\overline{\text{IRQ4}}$ 入力 (INTC)  | SCK0 入出力 (SCI)                      | TP12 出力 (TPC)                       | 111                        | 118                        |
| B               | PB11 入出力 (ポート)    | TxD1 出力 (SCI)   | TP11 出力 (TPC)                       |                                     | 110                        | 117                        |
| B               | PB10 入出力 (ポート)    | RxD1 入力 (SCI)   | TP10 出力 (TPC)                       |                                     | 109                        | 116                        |
| B               | PB9 入出力 (ポート)     | TxD0 出力 (SCI)   | TP9 出力 (TPC)                        |                                     | 108                        | 115                        |
| B               | PB8 入出力 (ポート)     | RxD0 入力 (SCI)   | TP8 出力 (TPC)                        |                                     | 107                        | 114                        |
| B               | PB7 入出力 (ポート)     | TCLKD 入力 (ITU)  | TOCXB4 出力 (ITU)                     | TP7 出力 (TPC)                        | 105                        | 112                        |
| B               | PB6 入出力 (ポート)     | TCLKC 入力 (ITU)  | TOCXA4 出力 (ITU)                     | TP6 出力 (TPC)                        | 104                        | 111                        |
| B               | PB5 入出力 (ポート)     | TIOCB4 入出力 (ITU)  | TP5 出力 (TPC)                        |                                     | 103                        | 110                        |
| B               | PB4 入出力 (ポート)     | TIOCA4 入出力 (ITU)  | TP4 出力 (TPC)                        |                                     | 102                        | 109                        |
| B               | PB3 入出力 (ポート)     | TIOCB3 入出力 (ITU)  | TP3 出力 (TPC)                        |                                     | 101                        | 108                        |

## 15. ピンファンクションコントローラ (PFC)

| ポート             | 機能 1<br>(関連モジュール) | 機能 2<br>(関連モジュール) | 機能 3<br>(関連モジュール) | 機能 4<br>(関連モジュール) | ピン番号<br>(PRQP011<br>2JA-A) | ピン番号<br>(PTQP0120<br>LA-A) |
|-----------------|-------------------|-------------------|-------------------|-------------------|----------------------------|----------------------------|
| B               | PB2 入出力 (ポート)     | TIOCA3 入出力 (ITU)  | TP2 出力 (TPC)      |                   | 100                        | 107                        |
| B               | PB1 入出力 (ポート)     | TIOCB2 入出力 (ITU)  | TP1 出力 (TPC)      |                   | 98                         | 105                        |
| B               | PB0 入出力 (ポート)     | TIOCA2 入出力 (ITU)  | TP0 出力 (TPC)      |                   | 97                         | 103                        |
| C* <sup>2</sup> | PC7 入力 (ポート)      | AN7 入力 (A/D)      |                   |                   | 95                         | 101                        |
| C* <sup>2</sup> | PC6 入力 (ポート)      | AN6 入力 (A/D)      |                   |                   | 94                         | 100                        |
| C* <sup>2</sup> | PC5 入力 (ポート)      | AN5 入力 (A/D)      |                   |                   | 93                         | 99                         |
| C* <sup>2</sup> | PC4 入力 (ポート)      | AN4 入力 (A/D)      |                   |                   | 92                         | 98                         |
| C* <sup>2</sup> | PC3 入力 (ポート)      | AN3 入力 (A/D)      |                   |                   | 90                         | 96                         |
| C* <sup>2</sup> | PC2 入力 (ポート)      | AN2 入力 (A/D)      |                   |                   | 89                         | 95                         |
| C* <sup>2</sup> | PC1 入力 (ポート)      | AN1 入力 (A/D)      |                   |                   | 88                         | 94                         |
| C* <sup>2</sup> | PC0 入力 (ポート)      | AN0 入力 (A/D)      |                   |                   | 87                         | 93                         |
|                 | CS1 出力 (BSC)      | CASH 出力 (BSC)     |                   |                   | 49                         | 52                         |
|                 | CS3 出力 (BSC)      | CASL 出力 (BSC)     |                   |                   | 51                         | 54                         |

INTC : 割り込みコントローラ

DMAC : ダイレクトメモリアクセスコントローラ

ITU : 16 ビットインテグレートドタイムパルスユニット

Dバス : データバス制御

BSC : バスステートコントローラ

システム : システム制御

A/D : A/D 変換器

SCI : シリアルコミュニケーションインタフェース

TPC : プログラマブルタイミングパターンコントローラ

ポート : I/O ポート

【注】\*1 2つの機能の切り替えはバスステートコントローラのバスコントロールレジスタで行います。

\*2 ポート C の端子の機能は、A/D 変換器が動作すると自動的にアナログ入力 (AN0 ~ AN7) になります。

\*3 初期値は DACK (出力) となります。

## 15.2 レジスタ構成

PFC のレジスタを表 15.2 に示します。

表 15.2 レジスタ構成

| 名称                       | 略称    | R/W | 初期値    | アドレス*     | アクセス<br>サイズ |
|--------------------------|-------|-----|--------|-----------|-------------|
| ポート A・IO レジスタ            | PAIOR | R/W | H'0000 | H'5FFFC4  | 8、16、32     |
| ポート A コントロールレジスタ 1       | PACR1 | R/W | H'3302 | H'5FFFC8  | 8、16、32     |
| ポート A コントロールレジスタ 2       | PACR2 | R/W | H'FF95 | H'5FFFC A | 8、16、32     |
| ポート B・IO レジスタ            | PBIOR | R/W | H'0000 | H'5FFFC6  | 8、16、32     |
| ポート B コントロールレジスタ 1       | PBCR1 | R/W | H'0000 | H'5FFFC C | 8、16、32     |
| ポート B コントロールレジスタ 2       | PBCR2 | R/W | H'0000 | H'5FFFC E | 8、16、32     |
| カラムアドレスストローブピンコントロールレジスタ | CASCR | R/W | H'5FFF | H'5FFFEE  | 8、16、32     |

【注】\*A27 ~ A24 ビットと A8 ~ A0 ビットの値のみ有効で、A23 ~ A9 ビットは無視されます。レジスタアドレスの詳細は「8.3.5 エリアの説明」を参照してください。



## 15.3 レジスタの説明

### 15.3.1 ポート A・IO レジスタ (PAIOR)

|      |             |             |             |             |             |             |            |            |            |            |            |            |            |            |            |            |
|------|-------------|-------------|-------------|-------------|-------------|-------------|------------|------------|------------|------------|------------|------------|------------|------------|------------|------------|
| ビット: | 15          | 14          | 13          | 12          | 11          | 10          | 9          | 8          | 7          | 6          | 5          | 4          | 3          | 2          | 1          | 0          |
|      | PA15<br>IOR | PA14<br>IOR | PA13<br>IOR | PA12<br>IOR | PA11<br>IOR | PA10<br>IOR | PA9<br>IOR | PA8<br>IOR | PA7<br>IOR | PA6<br>IOR | PA5<br>IOR | PA4<br>IOR | PA3<br>IOR | PA2<br>IOR | PA1<br>IOR | PA0<br>IOR |
| 初期値: | 0           | 0           | 0           | 0           | 0           | 0           | 0          | 0          | 0          | 0          | 0          | 0          | 0          | 0          | 0          | 0          |
| R/W: | R/W         | R/W         | R/W         | R/W         | R/W         | R/W         | R/W        | R/W        | R/W        | R/W        | R/W        | R/W        | R/W        | R/W        | R/W        | R/W        |

ポート A・IO レジスタ (PAIOR) は、読み出し / 書き込み可能な 16 ビットのレジスタで、ポート A にある 16 本の端子の入出力方向を選びます。PA15IOR ~ PA0IOR ビットが、それぞれ、PA15/IRQ3/DREQ1 ~ PA0/CS4/TIOCA0 端子に対応しています。PAIOR は、ポート A の端子機能が汎用入出力 (PA15 ~ PA0) か ITU インพุットキャプチャ入力 / アウトプットコンペア出力 (TIOCA1、TIOCA0、TIOCB1、TIOCB0) の場合に有効で、それ以外の場合は無効です。

ポート A の端子機能が、PA15 ~ PA0 か TIOCA1、TIOCA0、TIOCB1、TIOCB0 の場合、PAIOR のビットを 1 にすると、対応する端子は出力になり、0 にすると入力になります。

PAIOR は、パワーオンリセットで H'0000 に初期化されます。しかし、マニュアルリセットおよびスタンバイモード、スリープモード時には初期化されません。

### 15.3.2 ポート A コントロールレジスタ 1、2 (PACR1、PACR2)

ポート A コントロールレジスタ 1、2 (PACR1、PACR2) は、それぞれ、16 ビットの読み出し / 書き込み可能なレジスタで、ポート A にある 16 本のマルチプレクス端子の機能を選びます。PACR1 は、ポート A の上位 8 ビットの端子の機能を、PACR2 は、ポート A の下位 8 ビットの端子の機能を選びます。

PACR1、PACR2 は、パワーオンリセットで、それぞれ H'3302、H'FF95 に初期化されます。しかし、マニュアルリセットおよびスタンバイモード、スリープモード時には初期化されません。

#### (1) ポート A コントロールレジスタ 1 (PACR1)

|       |             |             |             |             |             |             |             |             |             |             |             |             |            |            |   |           |
|-------|-------------|-------------|-------------|-------------|-------------|-------------|-------------|-------------|-------------|-------------|-------------|-------------|------------|------------|---|-----------|
| ビット:  | 15          | 14          | 13          | 12          | 11          | 10          | 9           | 8           | 7           | 6           | 5           | 4           | 3          | 2          | 1 | 0         |
| PACR1 | PA15<br>MD1 | PA15<br>MD0 | PA14<br>MD1 | PA14<br>MD0 | PA13<br>MD1 | PA13<br>MD0 | PA12<br>MD1 | PA12<br>MD0 | PA11<br>MD1 | PA11<br>MD0 | PA10<br>MD1 | PA10<br>MD0 | PA9<br>MD1 | PA9<br>MD0 |   | PA8<br>MD |
| 初期値:  | 0           | 0           | 1           | 1           | 0           | 0           | 1           | 1           | 0           | 0           | 0           | 0           | 0          | 0          | 1 | 0         |
| R/W:  | R/W         | R/W         | R/W         | R/W         | R/W         | R/W         | R/W         | R/W         | R/W         | R/W         | R/W         | R/W         | R/W        | R/W        |   | R/W       |

ビット 15、14 : PA15 モードビット 1、0 (PA15MD1、PA15MD0)

PA15/IRQ3/DREQ1 端子の機能を選びます。

| ビット 15  | ビット 14  | 端子機能               |
|---------|---------|--------------------|
| PA15MD1 | PA15MD0 |                    |
| 0       | 0       | 汎用入出力 (PA15) (初期値) |
| 0       | 1       | 割り込み要求入力 (IRQ3)    |
| 1       | 0       | 予約                 |
| 1       | 1       | DMA 転送要求入力 (DREQ1) |

## 15. ピンファンクションコントローラ (PFC)

ビット 13、12 : PA14 モードビット 1、0 (PA14MD1、PA14MD0)

PA14/ $\overline{\text{IRQ2}}$ /DACK1 端子の機能を選びます。

| ビット 13<br>PA14MD1 | ビット 12<br>PA14MD0 | 端子機能                                  |
|-------------------|-------------------|---------------------------------------|
| 0                 | 0                 | 汎用入出力 (PA14)                          |
| 0                 | 1                 | 割り込み要求入力 ( $\overline{\text{IRQ2}}$ ) |
| 1                 | 0                 | 予約                                    |
| 1                 | 1                 | DMA 転送要求受け付け出力 (DACK1) (初期値)          |

ビット 11、10 : PA13 モードビット 1、0 (PA13MD1、PA13MD0)

PA13/ $\overline{\text{IRQ1}}$ / $\overline{\text{DREQ0}}$ /TCLKB 端子の機能を選びます。

| ビット 11<br>PA13MD1 | ビット 10<br>PA13MD0 | 端子機能                                     |
|-------------------|-------------------|--|
| 0                 | 0                 | 汎用入出力 (PA13) (初期値)                       |
| 0                 | 1                 | 割り込み要求入力 ( $\overline{\text{IRQ1}}$ )    |
| 1                 | 0                 | ITU タイマクロック入力 (TCLKB)                    |
| 1                 | 1                 | DMA 転送要求入力 ( $\overline{\text{DREQ0}}$ ) |

ビット 9、8 : PA12 モードビット 1、0 (PA12MD1、PA12MD0)

PA12/ $\overline{\text{IRQ0}}$ /DACK0/TCLKA 端子の機能を選びます。

| ビット 9<br>PA12MD1 | ビット 8<br>PA12MD0 | 端子機能                                  |
|------------------|------------------|---------------------------------------|
| 0                | 0                | 汎用入出力 (PA12)                          |
| 0                | 1                | 割り込み要求入力 ( $\overline{\text{IRQ0}}$ ) |
| 1                | 0                | ITU タイマクロック入力 (TCLKA)                 |
| 1                | 1                | DMA 転送要求受け付け出力 (DACK0) (初期値)          |

ビット 7、6 : PA11 モードビット 1、0 (PA11MD1、PA11MD0)

PA11/DPH/TIOCB1 端子の機能を選びます。

| ビット 7<br>PA11MD1 | ビット 6<br>PA11MD0 | 端子機能                                     |
|------------------|------------------|--|
| 0                | 0                | 汎用入出力 (PA11) (初期値)                       |
| 0                | 1                | 上位側データバスパリティ入出力 (DPH)                    |
| 1                | 0                | ITU インプットキャプチャ入力 / アウトプットコンペア出力 (TIOCB1) |
| 1                | 1                | 予約                                       |

## 15. ピンファンクションコントローラ (PFC)

ビット 5、4 : PA10 モードビット 1、0 (PA10MD1、PA10MD0)

PA10/DPL/TIOCA1 端子の機能を選びます。

| ビット 5   | ビット 4   | 端子機能                                     |
|---------|---------|--|
| PA10MD1 | PA10MD0 |  |
| 0       | 0       | 汎用入出力 (PA10) (初期値)                       |
| 0       | 1       | 下位側データバスパリティ入出力 (DPL)                    |
| 1       | 0       | ITU インプットキャプチャ入力 / アウトプットコンペア出力 (TIOCA1) |
| 1       | 1       | 予約                                       |

ビット 3、2 : PA9 モードビット 1、0 (PA9MD1、PA9MD0)

PA9/AH/IRQOUT/ADTRG 端子の機能を選びます。

| ビット 3  | ビット 2  | 端子機能                |
|--------|--------|---------------------|
| PA9MD1 | PA9MD0 |                     |
| 0      | 0      | 汎用入出力 (PA9) (初期値)   |
| 0      | 1      | アドレスホールド出力 (AH)     |
| 1      | 0      | A/D 変換トリガ入力 (ADTRG) |
| 1      | 1      | 割り込み要求出力 (IRQOUT)   |

ビット 1 : 予約ビット

読み出すと常に 1 が読み出されます。書き込む値も常に 1 にしてください。

ビット 0 : PA8 モードビット (PA8MD)

PA8/BREQ 端子の機能を選びます。

| ビット 0 | 端子機能              |
|-------|-------------------|
| PA8MD |                   |
| 0     | 汎用入出力 (PA8) (初期値) |
| 1     | バス権要求入力 (BREQ)    |

## 15. ピンファンクションコントローラ (PFC)

### (2) ポート A コントロールレジスタ 2 (PACR2)

|       |    |        |    |        |    |        |   |        |         |         |         |         |         |         |         |         |
|-------|----|--------|----|--------|----|--------|---|--------|---------|---------|---------|---------|---------|---------|---------|---------|
| ビット:  | 15 | 14     | 13 | 12     | 11 | 10     | 9 | 8      | 7       | 6       | 5       | 4       | 3       | 2       | 1       | 0       |
| PACR2 |    | PA7 MD |    | PA6 MD |    | PA5 MD |   | PA4 MD | PA3 MD1 | PA3 MD0 | PA2 MD1 | PA2 MD0 | PA1 MD1 | PA1 MD0 | PA0 MD1 | PA0 MD0 |
| 初期値:  | 1  | 1      | 1  | 1      | 1  | 1      | 1 | 1      | 1       | 0       | 0       | 1       | 0       | 1       | 0       | 1       |
| R/W:  |    | R/W    |    | R/W    |    | R/W    |   | R/W    | R/W     | R/W     | R/W     | R/W     | R/W     | R/W     | R/W     | R/W     |

#### ビット 15: 予約ビット

読み出すと常に 1 が読み出されます。書き込む値も常に 1 にしてください。

#### ビット 14: PA7 モードビット (PA7MD)

PA7/ $\overline{\text{BACK}}$  端子の機能を選びます。

|        |  |
|--------|--|
| ビット 14 | 端子機能   |
| PA7MD  |  |
| 0      | 汎用入出力 (PA7)                                      |
| 1      | バス権要求アクノリッジ出力 ( $\overline{\text{BACK}}$ ) (初期値) |

#### ビット 13: 予約ビット

読み出すと常に 1 が読み出されます。書き込む値も常に 1 にしてください。

#### ビット 12: PA6 モードビット (PA6MD)

PA6/ $\overline{\text{RD}}$  端子の機能を選びます。

|        |  |
|--------|--|
| ビット 12 | 端子機能                                   |
| PA6MD  |  |
| 0      | 汎用入出力 (PA6)                            |
| 1      | リード出力 ( $\overline{\text{RD}}$ ) (初期値) |

#### ビット 11: 予約ビット

読み出すと常に 1 が読み出されます。書き込む値も常に 1 にしてください。

#### ビット 10: PA5 モードビット (PA5MD)

PA5/ $\overline{\text{WRH}}$  ( $\overline{\text{LBS}}$ ) 端子の機能を選びます。

|        |  |
|--------|--|
| ビット 10 | 端子機能   |
| PA5MD  |  |
| 0      | 汎用入出力 (PA5)  |
| 1      | 上位側ライト出力 (WRH) または下位バイトストロープ出力 ( $\overline{\text{LBS}}$ ) (初期値) |

## ビット 9 : 予約ビット

読み出すと常に 1 が読み出されます。書き込む値も常に 1 にしてください。

## ビット 8 : PA4 モードビット (PA4MD)

PA4/ $\overline{\text{WRL}}$  ( $\overline{\text{WR}}$ ) 端子の機能を選びます。

| ビット 8 | 端子機能   |  |
|-------|--|--|
| PA4MD |  |  |
| 0     | 汎用入出力 (PA4)  |  |
| 1     | 下位側ライト出力 ( $\overline{\text{WRL}}$ ) またはライト出力 ( $\overline{\text{WR}}$ ) (初期値) |  |

## ビット 7, 6 : PA3 モードビット 1, 0 (PA3MD1, PA3MD0)

PA3/ $\overline{\text{CS7}}$ / $\overline{\text{WAIT}}$  端子の機能を選びます。この端子にはプルアップ MOS が付いていて、 $\overline{\text{WAIT}}$  端子として機能している場合に、 $\overline{\text{WAIT}}$  端子をプルアップするか、しないかをバスステートコントローラ (BSC) のウェイトステートコントロールレジスタで選ぶことができます。PA3/ $\overline{\text{CS7}}$  端子として機能している場合にはプルアップされません。

| ビット 7  | ビット 6  | 端子機能  |
|--------|--------|---|
| PA3MD1 | PA3MD0 |   |
| 0      | 0      | 汎用入出力 (PA3)                                   |
| 0      | 1      | チップセレクト出力 ( $\overline{\text{CS7}}$ )         |
| 1      | 0      | ウェイトステート入力 ( $\overline{\text{WAIT}}$ ) (初期値) |
| 1      | 1      | 予約  |

## ビット 5, 4 : PA2 モードビット 1, 0 (PA2MD1, PA2MD0)

PA2/ $\overline{\text{CS6}}$ / $\overline{\text{TIOCB0}}$  端子の機能を選びます。

| ビット 5  | ビット 4  | 端子機能   |
|--------|--------|--|
| PA2MD1 | PA2MD0 |  |
| 0      | 0      | 汎用入出力 (PA2)  |
| 0      | 1      | チップセレクト出力 ( $\overline{\text{CS6}}$ ) (初期値)                    |
| 1      | 0      | ITU インプットキャプチャ入力 / アウトプットコンペア出力 ( $\overline{\text{TIOCB0}}$ ) |
| 1      | 1      | 予約   |

## ビット 3, 2 : PA1 モードビット 1, 0 (PA1MD1, PA1MD0)

PA1/ $\overline{\text{CS5}}$ / $\overline{\text{RAS}}$  端子の機能を選びます。

| ビット 3  | ビット 2  | 端子機能  |
|--------|--------|---|
| PA1MD1 | PA1MD0 |   |
| 0      | 0      | 汎用入出力 (PA1)                                 |
| 0      | 1      | チップセレクト出力 ( $\overline{\text{CS5}}$ ) (初期値) |
| 1      | 0      | ロウアドレスストロープ出力 ( $\overline{\text{RAS}}$ )   |
| 1      | 1      | 予約  |

## 15. ピンファンクションコントローラ (PFC)

ビット 1、0 : PA0 モードビット 1、0 (PA0MD1、PA0MD0)

PA0/ $\overline{CS4}$ /TIOCA0 端子の機能を選びます。

| ビット 1  | ビット 0  | 端子機能                                      |
|--------|--------|---|
| PA0MD1 | PA0MD0 |   |
| 0      | 0      | 汎用入出力 (PA0)                               |
| 0      | 1      | チップセレクト出力 ( $\overline{CS4}$ ) (初期値)      |
| 1      | 0      | ITU インพุットキャプチャ入力 / アウトプットコンペア出力 (TIOCA0) |
| 1      | 1      | 予約  |

### 15.3.3 ポート B・IO レジスタ (PBIOR)

ビット: 15 14 13 12 11 10 9 8 7 6 5 4 3 2 1 0

|             |             |             |             |             |             |            |            |            |            |            |            |            |            |            |            |
|-------------|-------------|-------------|-------------|-------------|-------------|------------|------------|------------|------------|------------|------------|------------|------------|------------|------------|
| PB15<br>IOR | PB14<br>IOR | PB13<br>IOR | PB12<br>IOR | PB11<br>IOR | PB10<br>IOR | PB9<br>IOR | PB8<br>IOR | PB7<br>IOR | PB6<br>IOR | PB5<br>IOR | PB4<br>IOR | PB3<br>IOR | PB2<br>IOR | PB1<br>IOR | PB0<br>IOR |
| 初期値: 0      | 0           | 0           | 0           | 0           | 0           | 0          | 0          | 0          | 0          | 0          | 0          | 0          | 0          | 0          | 0          |
| R/W: R/W    | R/W         | R/W         | R/W         | R/W         | R/W         | R/W        | R/W        | R/W        | R/W        | R/W        | R/W        | R/W        | R/W        | R/W        | R/W        |

ポート B・IO レジスタ (PBIOR) は、読み出し / 書き込み可能な 16 ビットのレジスタで、ポート B にある 16 本の端子の入出力方向を選びます。PB15IOR ~ PB0IOR ビットが、それぞれ、ポート B の端子に対応しています。PBIOR は、ポート B の端子機能が汎用入出力 (PB15 ~ PB0) か、ITU インพุットキャプチャ入力 / アウトプットコンペア出力 (TIOCA4、TIOCA3、TIOCA2、TIOCB4、TIOCB3、TIOCB2) か、シリアルクロック (SCK1、SCK0) の場合に有効で、それ以外の場合は無効です。

ポート B の端子機能が、PB15 ~ PB0 か TIOCA4、TIOCA3、TIOCA2、TIOCB4、TIOCB3、TIOCB2 か SCK1、SCK0 の場合、PBIOR のビットを 1 にすると、対応する端子は出力になり、0 にすると入力になります。

PBIOR は、パワーオンリセットで H'0000 に初期化されます。しかし、マニュアルリセットおよびスタンバイモード、スリープモード時には初期化されません。

## 15.3.4 ポート B コントロールレジスタ 1、2 (PBCR1、PBCR2)

ポート B コントロールレジスタ 1、2 (PBCR1、PBCR2) は、それぞれ、読み出し / 書き込み可能な 16 ビットのレジスタで、ポート B にある 16 本のマルチプレクス端子の機能を選びます。PBCR1 は、ポート B の上位 8 ビットの端子の機能を、PBCR2 は、ポート B の下位 8 ビットの端子の機能を選びます。

PBCR1、PBCR2 は、パワーオンリセットで H'0000 に初期化されます。しかし、マニュアルリセットおよびスタンバイモード、スリープモード時には初期化されません。

## (1) ポート B コントロールレジスタ 1 (PBCR1)

|       |          |          |          |          |          |          |          |          |          |          |          |          |         |         |         |         |
|-------|----------|----------|----------|----------|----------|----------|----------|----------|----------|----------|----------|----------|---------|---------|---------|---------|
| ビット:  | 15       | 14       | 13       | 12       | 11       | 10       | 9        | 8        | 7        | 6        | 5        | 4        | 3       | 2       | 1       | 0       |
| PBCR1 | PB15 MD1 | PB15 MD0 | PB14 MD1 | PB14 MD0 | PB13 MD1 | PB13 MD0 | PB12 MD1 | PB12 MD0 | PB11 MD1 | PB11 MD0 | PB10 MD1 | PB10 MD0 | PB9 MD1 | PB9 MD0 | PB8 MD1 | PB8 MD0 |
| 初期値:  | 0        | 0        | 0        | 0        | 0        | 0        | 0        | 0        | 0        | 0        | 0        | 0        | 0       | 0       | 0       | 0       |
| R/W:  | R/W      | R/W      | R/W      | R/W      | R/W      | R/W      | R/W      | R/W      | R/W      | R/W      | R/W      | R/W      | R/W     | R/W     | R/W     | R/W     |

## ビット 15、14 : PB15 モードビット 1、0 (PB15MD1、PB15MD0)

PB15/TP15/IRQ7 端子の機能を選びます。

| ビット 15  | ビット 14  | 端子機能               |
|---------|---------|--------------------|
| PB15MD1 | PB15MD0 |                    |
| 0       | 0       | 汎用入出力 (PB15) (初期値) |
| 0       | 1       | 割り込み要求入力 (IRQ7)    |
| 1       | 0       | 予約                 |
| 1       | 1       | タイミングパターン出力 (TP15) |

## ビット 13、12 : PB14 モードビット 1、0 (PB14MD1、PB14MD0)

PB14/TP14/IRQ6 端子の機能を選びます。

| ビット 13  | ビット 12  | 端子機能               |
|---------|---------|--------------------|
| PB14MD1 | PB14MD0 |                    |
| 0       | 0       | 汎用入出力 (PB14) (初期値) |
| 0       | 1       | 割り込み要求入力 (IRQ6)    |
| 1       | 0       | 予約                 |
| 1       | 1       | タイミングパターン出力 (TP14) |

## 15. ピンファンクションコントローラ (PFC)

---

ビット 11、10 : PB13 モードビット 1、0 (PB13MD1、PB13MD0)

PB13/TP13/ $\overline{\text{IRQ5}}$ /SCK1 端子の機能を選びます。

| ビット 11  | ビット 10  | 端子機能                                  |
|---------|---------|---------------------------------------|
| PB13MD1 | PB13MD0 |                                       |
| 0       | 0       | 汎用入出力 (PB13) (初期値)                    |
| 0       | 1       | 割り込み要求入力 ( $\overline{\text{IRQ5}}$ ) |
| 1       | 0       | シリアルクロック入出力 (SCK1)                    |
| 1       | 1       | タイミングパターン出力 (TP13)                    |

ビット 9、8 : PB12 モードビット 1、0 (PB12MD1、PB12MD0)

PB12/TP12/ $\overline{\text{IRQ4}}$ /SCK0 端子の機能を選びます。

| ビット 9   | ビット 8   | 端子機能                                  |
|---------|---------|---------------------------------------|
| PB12MD1 | PB12MD0 |                                       |
| 0       | 0       | 汎用入出力 (PB12) (初期値)                    |
| 0       | 1       | 割り込み要求入力 ( $\overline{\text{IRQ4}}$ ) |
| 1       | 0       | シリアルクロック入出力 (SCK0)                    |
| 1       | 1       | タイミングパターン出力 (TP12)                    |

ビット 7、6 : PB11 モードビット 1、0 (PB11MD1、PB11MD0)

PB11/TP11/TxD1 端子の機能を選びます。

| ビット 7   | ビット 6   | 端子機能               |
|---------|---------|--------------------|
| PB11MD1 | PB11MD0 |                    |
| 0       | 0       | 汎用入出力 (PB11) (初期値) |
| 0       | 1       | 予約                 |
| 1       | 0       | 送信データ出力 (TxD1)     |
| 1       | 1       | タイミングパターン出力 (TP11) |

ビット 5、4 : PB10 モードビット 1、0 (PB10MD1、PB10MD0)

PB10/TP10/RxD1 端子の機能を選びます。

| ビット 5   | ビット 4   | 端子機能               |
|---------|---------|--------------------|
| PB10MD1 | PB10MD0 |                    |
| 0       | 0       | 汎用入出力 (PB10) (初期値) |
| 0       | 1       | 予約                 |
| 1       | 0       | 受信データ入力 (RxD1)     |
| 1       | 1       | タイミングパターン出力 (TP10) |



## 15. ピンファンクションコントローラ (PFC)

ビット 3、2 : PB9 モードビット 1、0 (PB9MD1、PB9MD0)

PB9/TP9/TxD0 端子の機能を選びます。

| ビット 3  | ビット 2  | 端子機能              |       |
|--------|--------|-------------------|-------|
| PB9MD1 | PB9MD0 |                   |       |
| 0      | 0      | 汎用入出力 (PB9)       | (初期値) |
| 0      | 1      | 予約                |       |
| 1      | 0      | 送信データ出力 (TxD0)    |       |
| 1      | 1      | タイミングパターン出力 (TP9) |       |

ビット 1、0 : PB8 モードビット 1、0 (PB8MD1、PB8MD0)

PB8/TP8/RxD0 端子の機能を選びます。

| ビット 1  | ビット 0  | 端子機能              |       |
|--------|--------|-------------------|-------|
| PB8MD1 | PB8MD0 |                   |       |
| 0      | 0      | 汎用入出力 (PB8)       | (初期値) |
| 0      | 1      | 予約                |       |
| 1      | 0      | 受信データ入力 (RxD0)    |       |
| 1      | 1      | タイミングパターン出力 (TP8) |       |

### (2) ポート B コントロールレジスタ 2 (PBCR2)

ビット: 15 14 13 12 11 10 9 8 7 6 5 4 3 2 1 0

|       |         |         |         |         |         |         |         |         |         |         |         |         |         |         |         |         |
|-------|---------|---------|---------|---------|---------|---------|---------|---------|---------|---------|---------|---------|---------|---------|---------|---------|
| PBCR2 | PB7 MD1 | PB7 MD0 | PB6 MD1 | PB6 MD0 | PB5 MD1 | PB5 MD0 | PB4 MD1 | PB4 MD0 | PB3 MD1 | PB3 MD0 | PB2 MD1 | PB2 MD0 | PB1 MD1 | PB1 MD0 | PB0 MD1 | PB0 MD0 |
| 初期値:  | 0       | 0       | 0       | 0       | 0       | 0       | 0       | 0       | 0       | 0       | 0       | 0       | 0       | 0       | 0       | 0       |
| R/W:  | R/W     | R/W     | R/W     | R/W     | R/W     | R/W     | R/W     | R/W     | R/W     | R/W     | R/W     | R/W     | R/W     | R/W     | R/W     | R/W     |

ビット 15、14 : PB7 モードビット 1、0 (PB7MD1、PB7MD0)

PB7/TP7/TOCXB4/TCLKD 端子の機能を選びます。

| ビット 15 | ビット 14 | 端子機能                      |       |
|--------|--------|---------------------------|-------|
| PB7MD1 | PB7MD0 |                           |       |
| 0      | 0      | 汎用入出力 (PB7)               | (初期値) |
| 0      | 1      | ITU タイマクロック入力 (TCLKD)     |       |
| 1      | 0      | ITU アウトプットコンペア出力 (TOCXB4) |       |
| 1      | 1      | タイミングパターン出力 (TP7)         |       |

## 15. ピンファンクションコントローラ (PFC)

ビット 13、12 : PB6 モードビット 1、0 (PB6MD1、PB6MD0)

PB6/TP6/TOCXA4/TCLKC 端子の機能を選びます。

| ビット 13<br>PB6MD1 | ビット 12<br>PB6MD0 | 端子機能                      |
|------------------|------------------|---------------------------|
| 0                | 0                | 汎用入出力 (PB6) (初期値)         |
| 0                | 1                | ITU タイマクロック入力 (TCLKC)     |
| 1                | 0                | ITU アウトプットコンペア出力 (TOCXA4) |
| 1                | 1                | タイミングパターン出力 (TP6)         |

ビット 11、10 : PB5 モードビット 1、0 (PB5MD1、PB5MD0)

PB5/TP5/TIOCB4 端子の機能を選びます。

| ビット 11<br>PB5MD1 | ビット 10<br>PB5MD0 | 端子機能                                      |
|------------------|------------------|---|
| 0                | 0                | 汎用入出力 (PB5) (初期値)                         |
| 0                | 1                | 予約  |
| 1                | 0                | ITU インพุットキャプチャ入力 / アウトプットコンペア出力 (TIOCB4) |
| 1                | 1                | タイミングパターン出力 (TP5)                         |

ビット 9、8 : PB4 モードビット 1、0 (PB4MD1、PB4MD0)

PB4/TP4/TIOCA4 端子の機能を選びます。

| ビット 9<br>PB4MD1 | ビット 8<br>PB4MD0 | 端子機能                                      |
|-----------------|-----------------|---|
| 0               | 0               | 汎用入出力 (PB4) (初期値)                         |
| 0               | 1               | 予約  |
| 1               | 0               | ITU インพุットキャプチャ入力 / アウトプットコンペア出力 (TIOCA4) |
| 1               | 1               | タイミングパターン出力 (TP4)                         |

ビット 7、6 : PB3 モードビット 1、0 (PB3MD1、PB3MD0)

PB3/TP3/TIOCB3 端子の機能を選びます。

| ビット 7<br>PB3MD1 | ビット 6<br>PB3MD0 | 端子機能                                      |
|-----------------|-----------------|---|
| 0               | 0               | 汎用入出力 (PB3) (初期値)                         |
| 0               | 1               | 予約  |
| 1               | 0               | ITU インพุットキャプチャ入力 / アウトプットコンペア出力 (TIOCB3) |
| 1               | 1               | タイミングパターン出力 (TP3)                         |

ビット 5、4 : PB2 モードビット 1、0 (PB2MD1、PB2MD0)

PB2/TP2/TIOCA3 端子の機能を選びます。

| ビット 5<br>PB2MD1 | ビット 4<br>PB2MD0 | 端子機能                                      |
|-----------------|-----------------|---|
| 0               | 0               | 汎用入出力 (PB2) (初期値)                         |
| 0               | 1               | 予約  |
| 1               | 0               | ITU インพุットキャプチャ入力 / アウトプットコンペア出力 (TIOCA3) |
| 1               | 1               | タイミングパターン出力 (TP2)                         |

ビット 3、2 : PB1 モードビット 1、0 (PB1MD1、PB1MD0)

PB1/TP1/TIOCB2 端子の機能を選びます。

| ビット 3<br>PB1MD1 | ビット 2<br>PB1MD0 | 端子機能                                      |
|-----------------|-----------------|---|
| 0               | 0               | 汎用入出力 (PB1) (初期値)                         |
| 0               | 1               | 予約  |
| 1               | 0               | ITU インพุットキャプチャ入力 / アウトプットコンペア出力 (TIOCB2) |
| 1               | 1               | タイミングパターン出力 (TP1)                         |

ビット 1、0 : PB0 モードビット 1、0 (PB0MD1、PB0MD0)

PB0/TP0/TIOCA2 端子の機能を選びます。

| ビット 1<br>PB0MD1 | ビット 0<br>PB0MD0 | 端子機能                                      |
|-----------------|-----------------|---|
| 0               | 0               | 汎用入出力 (PB0) (初期値)                         |
| 0               | 1               | 予約  |
| 1               | 0               | ITU インพุットキャプチャ入力 / アウトプットコンペア出力 (TIOCA2) |
| 1               | 1               | タイミングパターン出力 (TP0)                         |

### 15.3.5 カラムアドレスストローブピンコントロールレジスタ (CASCR)

ビット: 15 14 13 12 11 10 9 8 7 6 5 4 3 2 1 0

|          |          |          |          |  |  |  |  |  |  |  |  |  |  |  |  |
|----------|----------|----------|----------|--|--|--|--|--|--|--|--|--|--|--|--|
| CASH MD1 | CASH MD0 | CASL MD1 | CASL MD0 |  |  |  |  |  |  |  |  |  |  |  |  |
|----------|----------|----------|----------|--|--|--|--|--|--|--|--|--|--|--|--|

初期値: 0 1 0 1 1 1 1 1 1 1 1 1 1 1 1 1

R/W: R/W R/W R/W R/W

カラムアドレスストローブピンコントロールレジスタ (CASCR) は、読み出し / 書き込み可能な 16 ビットのレジスタで、カラムアドレスストローブ兼チップセレクト端子の機能を選びます。

CASCR は、パワーオンリセットで H'5FFF に初期化されます。しかし、マニュアルリセットおよびスタンバイモード、スリープモード時には初期化されません。

## 15. ピンファンクションコントローラ (PFC)

---

ビット 15、14 : CASH モードビット 1、0 (CASHMD1、CASHMD0)

$\overline{\text{CS1}}/\overline{\text{CASH}}$  端子の機能を選びます。

| ビット 15<br>CASHMD1 | ビット 14<br>CASHMD0 | 端子機能  |
|-------------------|-------------------|---|
| 0                 | 0                 | 予約  |
| 0                 | 1                 | チップセレクト出力 ( $\overline{\text{CS1}}$ ) (初期値) |
| 1                 | 0                 | カラムアドレスストロープ出力 ( $\overline{\text{CASH}}$ ) |
| 1                 | 1                 | 予約  |

ビット 13、12 : CASL モードビット 1、0 (CASLMD1、CASLMD0)

$\overline{\text{CS3}}/\overline{\text{CASL}}$  端子の機能を選びます。

| ビット 13<br>CASLMD1 | ビット 12<br>CASLMD0 | 端子機能  |
|-------------------|-------------------|---|
| 0                 | 0                 | 予約  |
| 0                 | 1                 | チップセレクト出力 ( $\overline{\text{CS3}}$ ) (初期値) |
| 1                 | 0                 | カラムアドレスストロープ出力 ( $\overline{\text{CASL}}$ ) |
| 1                 | 1                 | 予約  |

ビット 11~0 : 予約ビット

読み出すと常に 1 が読み出されます。書き込む値も常に 1 にしてください。

---

## 16. I/O ポート (I/O)

---

### 16.1 概要

ポートは、A、B、Cの3本から構成されています。ポートAとBは16ビットの入出力ポートで、ポートCは8ビットの入力ポートです。それぞれのポートの端子は、すべて、汎用入出力(ポートCの端子は汎用入力)とそのほかの機能とを兼ねているマルチプレクス端子です(マルチプレクス端子の機能の選択は、ピンファンクションコントローラ(PFC)で行います)。ポートA、B、Cは、端子のデータを格納するためのデータレジスタをそれぞれ1本ずつ持っています。

### 16.2 ポート A

ポートAは、図16.1に示すような、16本の端子を持つ入出力ポートです。16本の端子のうち、PA3/ $\overline{CS7}$ /WAIT端子にはブルアップMOSが付いていて、WAIT端子として機能している場合に、WAIT端子をブルアップするか、しないかをバーステートコントローラ(BSC)のウェイトステートコントロールレジスタで選ぶことができます。PA3/ $\overline{CS7}$ 端子として機能している場合にはブルアップされません。



図 16.1 ポート A

## 16.2.1 レジスタ構成

ポート A のレジスタを表 16.1 に示します。

表 16.1 レジスタ構成

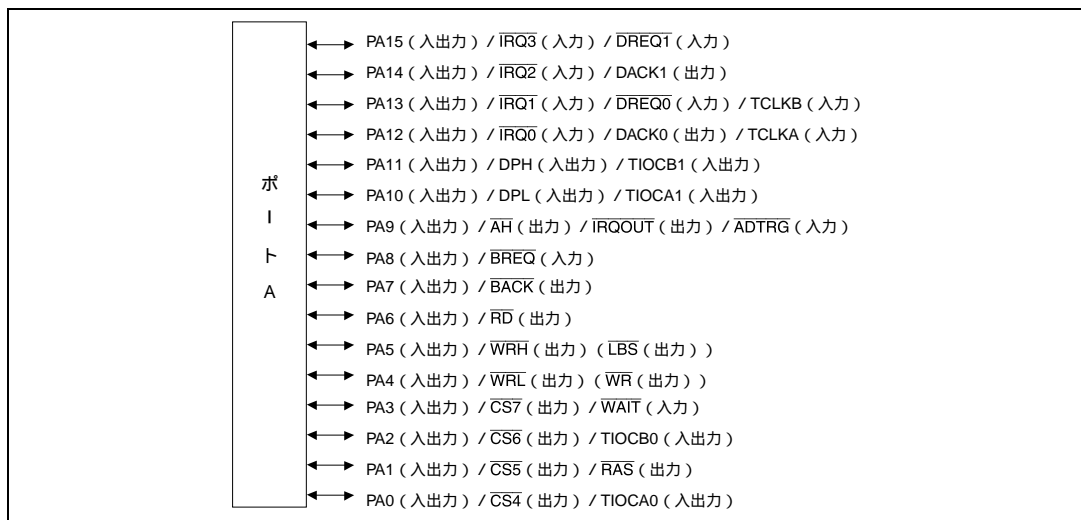
| 名称            | 略称   | R/W | 初期値    | アドレス*     | アクセスサイズ |
|---------------|------|-----|--------|-----------|---------|
| ポート A データレジスタ | PADR | R/W | H'0000 | H'5FFFFC0 | 8、16、32 |

【注】\*A27～A24 ビットと A8～A0 ビットの値のみ有効で、A23～A9 ビットは無視されます。レジスタアドレスの詳細は「8.3.5 エリアの説明」を参照してください。

## 16.2.2 ポート A データレジスタ (PADR)

|      |            |            |            |            |            |            |           |           |           |           |           |           |           |           |           |           |
|------|------------|------------|------------|------------|------------|------------|-----------|-----------|-----------|-----------|-----------|-----------|-----------|-----------|-----------|-----------|
| ビット: | 15         | 14         | 13         | 12         | 11         | 10         | 9         | 8         | 7         | 6         | 5         | 4         | 3         | 2         | 1         | 0         |
|      | PA15<br>DR | PA14<br>DR | PA13<br>DR | PA12<br>DR | PA11<br>DR | PA10<br>DR | PA9<br>DR | PA8<br>DR | PA7<br>DR | PA6<br>DR | PA5<br>DR | PA4<br>DR | PA3<br>DR | PA2<br>DR | PA1<br>DR | PA0<br>DR |
| 初期値: | 0          | 0          | 0          | 0          | 0          | 0          | 0         | 0         | 0         | 0         | 0         | 0         | 0         | 0         | 0         | 0         |
| R/W: | R/W        | R/W        | R/W        | R/W        | R/W        | R/W        | R/W       | R/W       | R/W       | R/W       | R/W       | R/W       | R/W       | R/W       | R/W       | R/W       |

ポート A データレジスタ (PADR) は、読み出し / 書き込み可能な 16 ビットのレジスタで、ポート A のデータを格納します。PA15DR～PA0DR ビットは、それぞれ、PA15/ $\overline{\text{IRQ3}}/\text{DREQI}$ ～PA0/ $\overline{\text{CS4}}/\text{TIOCA0}$  端子に対応しています。端子機能が汎用出力の場合には、PADR に値を書き込むと端子からその値が出力され、PADR を読み出すと端子の状態に関係なくレジスタの値が読み出されます。端子機能が汎用入力の場合には、PADR を読み出すとレジスタの値ではなく端子の状態が直接読み出されます。また PADR に値を書き込むと、PADR にその値を書き込みますが、端子の状態には影響しません。表 16.2 にポート A データレジスタの読み出し / 書き込み時の動作を示します。

PADR は、パワーオンリセットで初期化されます。しかし、マニュアルリセットおよびスタンバイモード、スリープモード時には初期化されません。

表 16.2 ポート A データレジスタ (PADR) の読み出し / 書き込み時の動作

| PAIOR | 端子機能   | 読み出し    | 書き込み                     |
|-------|--------|---------|--------------------------|
| 0     | 汎用入力   | 端子の状態   | PADR に書き込めるが、端子の状態に影響しない |
|       | 汎用入力以外 | 端子の状態   | PADR に書き込めるが、端子の状態に影響しない |
| 1     | 汎用出力   | PADR の値 | 書き込み値が端子から出力される          |
|       | 汎用出力以外 | PADR の値 | PADR に書き込めるが、端子の状態に影響しない |

## 16.3 ポート B

ポート B は、図 16.2 に示すような、16 本の端子を持つ入出力ポートです。



図 16.2 ポート B

### 16.3.1 レジスタ構成

ポート B のレジスタを表 16.3 に示します。

表 16.3 レジスタ構成

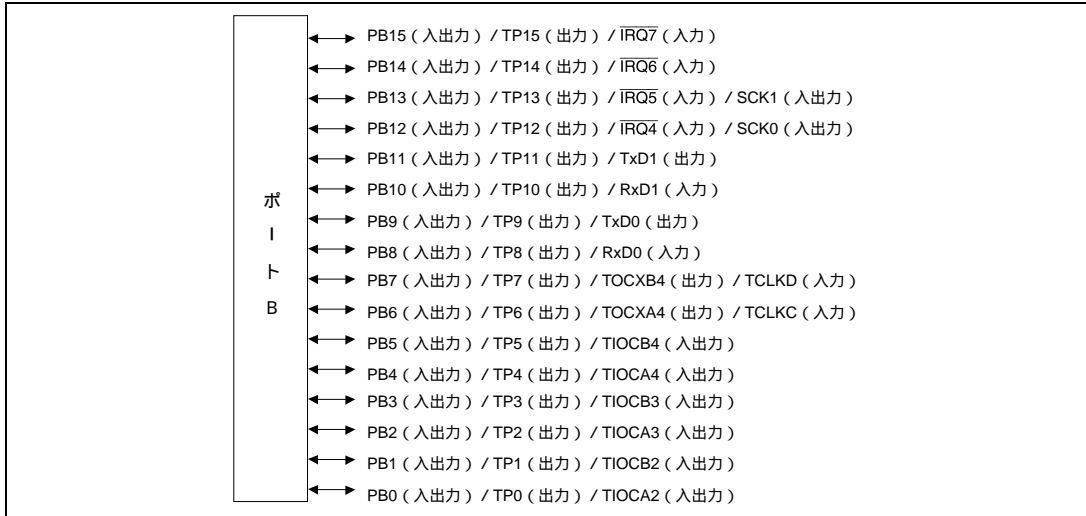
| 名称            | 略称   | R/W | 初期値    | アドレス*    | アクセスサイズ |
|---------------|------|-----|--------|----------|---------|
| ポート B データレジスタ | PBDR | R/W | H'0000 | H'5FFFC2 | 8、16、32 |

【注】\*A27～A24 ビットと A8～A0 ビットの値のみ有効で、A23～A9 ビットは無視されます。レジスタアドレスの詳細は「8.3.5 エリアの説明」を参照してください。

## 16.3.2 ポート B データレジスタ (PBDR)

|      |            |            |            |            |            |            |           |           |           |           |           |           |           |           |           |           |
|------|------------|------------|------------|------------|------------|------------|-----------|-----------|-----------|-----------|-----------|-----------|-----------|-----------|-----------|-----------|
| ビット: | 15         | 14         | 13         | 12         | 11         | 10         | 9         | 8         | 7         | 6         | 5         | 4         | 3         | 2         | 1         | 0         |
|      | PB15<br>DR | PB14<br>DR | PB13<br>DR | PB12<br>DR | PB11<br>DR | PB10<br>DR | PB9<br>DR | PB8<br>DR | PB7<br>DR | PB6<br>DR | PB5<br>DR | PB4<br>DR | PB3<br>DR | PB2<br>DR | PB1<br>DR | PB0<br>DR |
| 初期値: | 0          | 0          | 0          | 0          | 0          | 0          | 0         | 0         | 0         | 0         | 0         | 0         | 0         | 0         | 0         | 0         |
| R/W: | R/W        | R/W        | R/W        | R/W        | R/W        | R/W        | R/W       | R/W       | R/W       | R/W       | R/W       | R/W       | R/W       | R/W       | R/W       | R/W       |

ポート B データレジスタ (PBDR) は、読み出し / 書き込み可能な 16 ビットのレジスタで、ポート B のデータを格納します。PB15DR ~ PB0DR ビットは、それぞれ、PB15/TP15/IRQ7 ~ PB0/TP0/TIOCA2 端子に対応しています。端子機能が汎用出力の場合には、PBDR に値を書き込むと端子からその値が出力され、PBDR を読み出すと端子の状態に関係なくレジスタの値が読み出されます。端子機能が汎用入力の場合には、PBDR を読み出すとレジスタの値ではなく端子の状態が直接読み出されます。また PBDR に値を書き込むと、PBDR にその値を書き込みますが、端子の状態には影響しません。ただし、端子機能をタイミングパターン出力に設定して、TPC のネクストデータインプットレジスタ (NDER) で TPC 出力を許可すると、PBDR に値を書き込むことはできません。表 16.4 に PBDR の読み出し / 書き込み時の動作を示します。

PBDR は、パワーオンリセットで初期化されます。しかし、マニュアルリセットおよびスタンバイモード、スリープモード時には初期化されません。

表 16.4 ポート B データレジスタ (PBDR) の読み出し / 書き込み時の動作

| PBIOR | 端子機能 | 読み出し    | 書き込み                     |
|-------|------|---------|--------------------------|
| 0     | 汎用入力 | 端子の状態   | PBDR に書き込めるが、端子の状態に影響しない |
|       | TPn  | 端子の状態   | 不可                       |
|       | 上記以外 | 端子の状態   | PBDR に書き込めるが、端子の状態に影響しない |
| 1     | 汎用出力 | PBDR の値 | 書き込み値が端子から出力される          |
|       | TPn  | PBDR の値 | 不可                       |
|       | 上記以外 | PBDR の値 | PBDR に書き込めるが、端子の状態に影響しない |

TPn : タイミングパターン出力



## 16.4 ポート C

ポート C は、図 16.3 に示すような 8 本の端子を持つ入力ポートです。



図 16.3 ポート C

### 16.4.1 レジスタ構成

ポート C のレジスタを表 16.5 に示します。

表 16.5 レジスタ構成

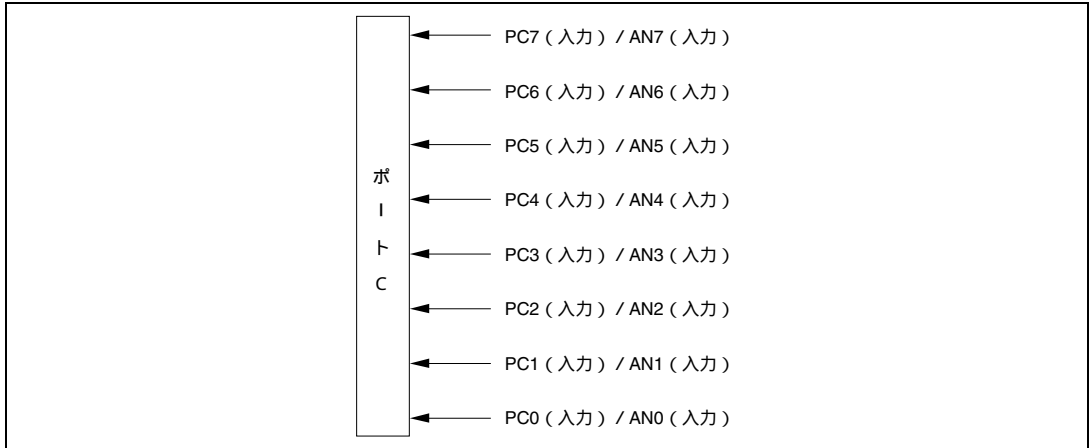
| 名称            | 略称   | R/W | 初期値 | アドレス*     | アクセスサイズ |
|---------------|------|-----|-----|-----------|---------|
| ポート C データレジスタ | PCDR | R/W | -   | H'5FFFFD0 | 8、16、32 |

【注】\*A27～A24 ビットと A8～A0 ビットの値のみ有効で、A23～A9 ビットは無視されます。レジスタアドレスの詳細は「8.3.5 エリアの説明」を参照してください。

## 16.4.2 ポート C データレジスタ (PCDR)

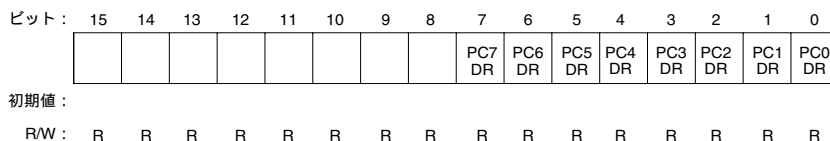

ポート C データレジスタ (PCDR) は、読み出し専用の 16 ビットのレジスタで、ポート C のデータを格納します (ビット 15~8 は、データを書き込んでも無視され、読み出される値は常に不定です)。PC7DR~PC0DR ビットは、それぞれ、PC7/AN7~PC0/AN0 端子に対応しています。これらのビットに値を書き込んでも無視され、端子の状態には影響しません。また、これらのビットを読み出すと、ビットの値ではなく端子の値が直接読み出されます。ただし、A/D 変換器のアナログ入力をサンプリングしている間は、いずれのビットも 1 が読み出されます。表 16.6 にポート C データレジスタ (ビット 7~0) の読み出し / 書き込み時の動作を示します。

PCDR は、パワーオンリセット、マニュアルリセット、スタンバイモード、スリープモードのいずれでも初期化されません (ビット 15~8 は常に不定で、ビット 7~0 は常に端子の状態を反映します)。

表 16.6 ポート C データレジスタ (PCDR) の読み出し / 書き込み時の動作

| 端子入出力 | 端子機能 | 読み出し         | 書き込み                |
|-------|------|--------------|---------------------|
| 入力    | 汎用   | 端子の状態が読み出される | 無視される (端子の状態に影響しない) |
|       | ANn  | 1 が読み出される    | 無視される (端子の状態に影響しない) |

ANn : アナログ入力

---

## 17. ROM

---

### 17.1 概要

SH7034 は、64k バイトの ROM (マスク ROM または PROM) を内蔵しています。内蔵 ROM は、32 ビット幅のデータバスを介して、CPU とダイレクトメモリアクセスコントローラ (DMAC) に接続されています (図 17.1)。CPU は 8、16 または 32 ビット幅で、DMAC は 8 または 16 ビット幅で内蔵 ROM をアクセスすることができます。内蔵 ROM のデータは、常に 1 ステートでアクセスできます。



図 17.1 ROM のブロック図

内蔵 ROM は、動作モードによって有効が無効が決まります。動作モードは、表 17.1 のようにモード設定端子 MD2 ~ MD0 で選びます。内蔵 ROM を使う場合にはモード 2 を、使わない場合にはモード 0 かモード 1 を選んでください。内蔵 ROM は、メモリアリア 0 のアドレス H'0000000 ~ H'000FFFF に割り付けられています (メモリアリア 0 (H'0000000 ~ H'0FFFFFF と H'8000000 ~ H'8FFFFFF) は、64k バイト単位のシャドーに分かれており、どのシャドーをアクセスしても内蔵 ROM がアクセスされません。シャドーについては、「8. バスステートコントローラ」を参照してください)。

表 17.1 動作モードと ROM

| 動作モード             | モード設定端子 |     |     | エリア 0                 |
|-------------------|---------|-----|-----|-----------------------|
|                   | MD2     | MD1 | MD0 |                       |
| モード 0 (MCU モード 0) | 0       | 0   | 0   | 内蔵 ROM 無効、外部 8 ビット空間  |
| モード 1 (MCU モード 1) | 0       | 0   | 1   | 内蔵 ROM 無効、外部 16 ビット空間 |
| モード 2 (MCU モード 2) | 0       | 1   | 0   | 内蔵 ROM 有効             |
| モード 7 (PROM モード)  | 1       | 1   | 1   |                       |

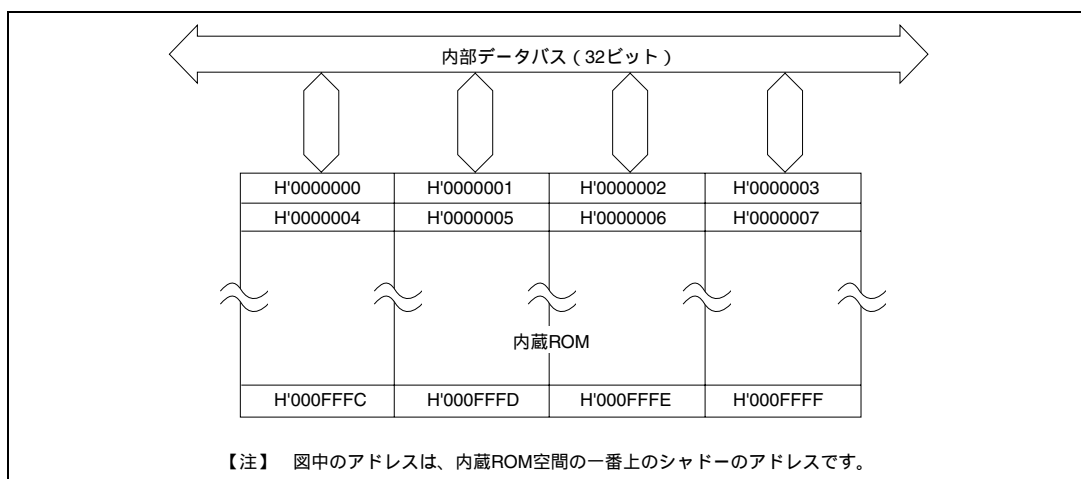
0 : ローレベル

1 : ハイレベル

PROM 版は、SH7034 を PROM モードに設定することで、汎用 EPROM ライタを使って、通常の EPROM と全く同じようにプログラムを書き込むことができます。

## 17.2 PROM モード

### 17.2.1 PROM モードの設定

内蔵 PROM をプログラミングするには、図 17.2 に示すように端子を設定し、PROM モードで行ってください。

### 17.2.2 ソケットアダプタの端子対応とメモリマップ

図 17.2 に示すようにソケットアダプタを SH7034 に取り付けてください。これによって通常の 32 端子の EPROM (HN27C101) をプログラミングするのと全く同じように内蔵 PROM をプログラミングすることができるようになります。SH7034 の端子と HN27C101 の端子との対応を図 17.2 に、内蔵 ROM のメモリマップを図 17.3 に示します。

なお、HN27C101 (128k バイト) のアドレス範囲は H'00000 ~ H'1FFFF ですが、後半の H'10000 ~ H'1FFFF には内蔵 PROM (64k バイト) 実装されていません。PROM ライタでプログラムする際には、プログラムアドレス範囲は必ず H'0000 ~ H'FFFF に設定してください。また H'10000 ~ H'1FFFF のアドレス領域のデータはすべて H'FF としてください。設定はページモードではなく、バイトモードにしてください。



図 17.2 SH7034 の端子と HN27C101 の端子との対応



図 17.3 内蔵 ROM のメモリマップ

## 17.3 PROM のプログラミング

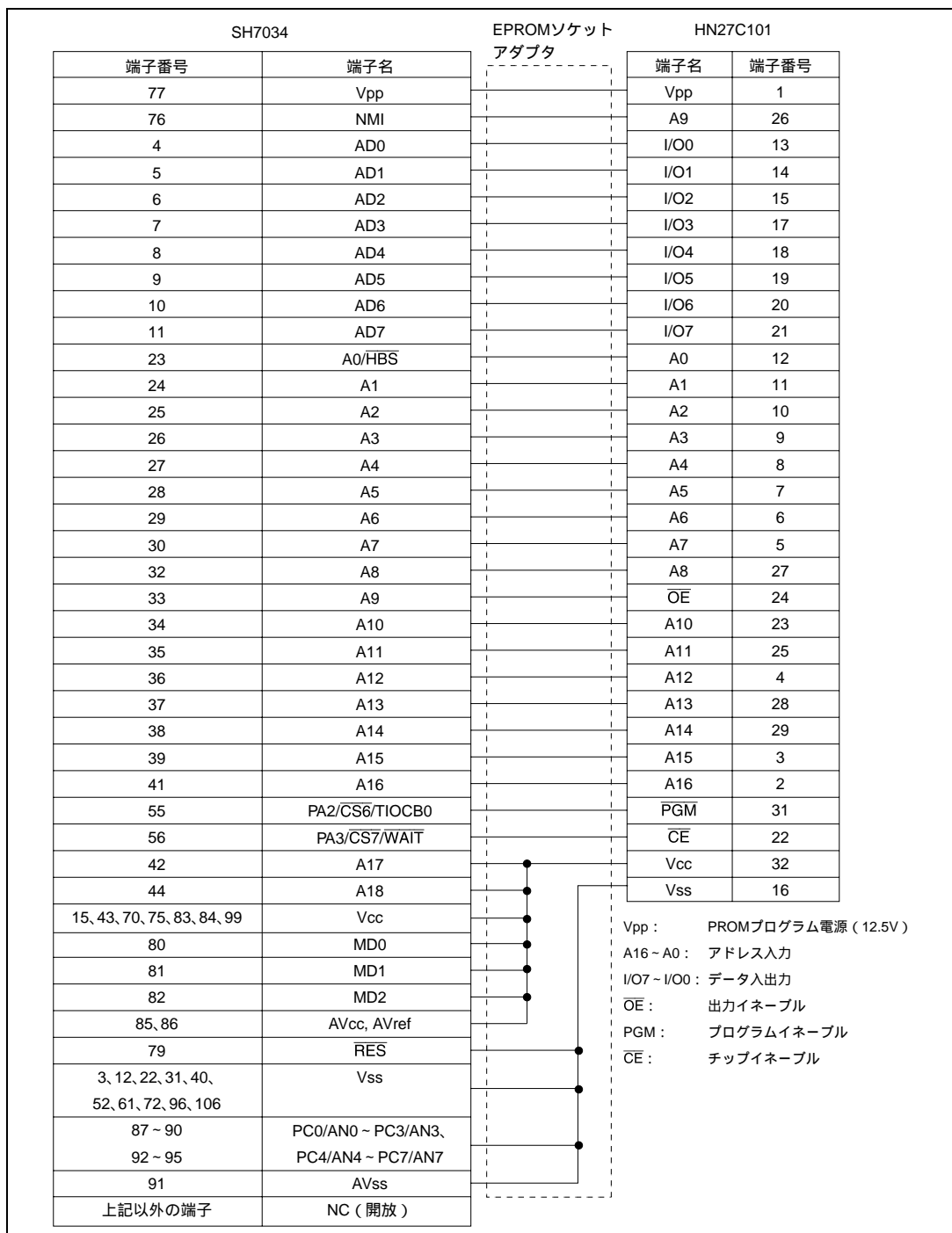
PROM モード時の書き込み / ベリファイ仕様は、標準の EPROM HN27C101 と同じです。ただし、ページプログラム方式はサポートしていませんので、PROM ライタをページプログラミングモードに設定しないでください。ページプログラミングモードのみをサポートしている PROM ライタは使用できません。PROM ライタを選択する場合には、1 バイト毎の高速高信頼度プログラミング方式をサポートしていることを確認してください。

### 17.3.1 プログラミングモードの選択

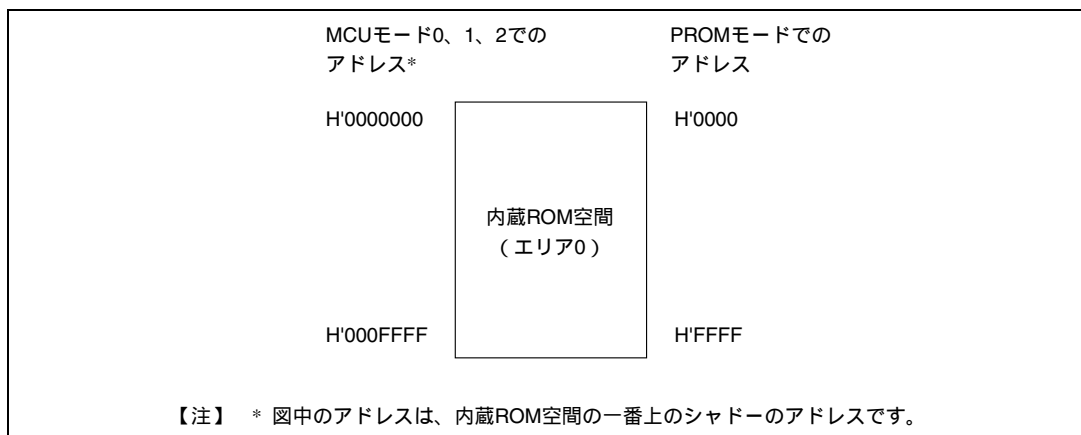
内蔵 PROM のプログラミングモードには、書き込みとベリファイ（書き込んだデータの読み出し確認）の 2 つのモードがあります。モードは、端子で選びます（表 17.2）。

表 17.2 PROM のプログラミングモードの選択

| 端子名<br>モード名 | $\overline{CE}$ | $\overline{OE}$ | $\overline{PGM}$ | Vpp | Vcc | I/O7 ~ I/O0 | A16 ~ A0 |
|-------------|-----------------|-----------------|------------------|-----|-----|-------------|----------|
| 書き込み        | 0               | 1               | 0                | Vpp | Vcc | データ入力       | アドレス入力   |
| ベリファイ       | 0               | 0               | 1                |     |     | データ出力       |          |
| プログラム禁止     | 0               | 0               | 0                |     |     | ハイインピーダンス   |          |
|             | 0               | 1               | 1                |     |     |             |          |
|             | 1               | 0               | 0                |     |     |             |          |
|             | 1               | 1               | 1                |     |     |             |          |

《記号説明》

0 : ローレベル

1 : ハイレベル

Vpp : Vpp レベル

Vcc : Vcc レベル

### 17.3.2 書き込み/ベリファイと電気的特性

#### (1) 書き込み/ベリファイ

書き込み/ベリファイは、効率のよい高速高信頼度プログラミング方式で行うことができます。この方式は、デバイスに電圧ストレスをかけずに、高速かつ確実にデータを書き込むことのできる方式です。高速高信頼度プログラミング方式の基本フローを図 17.4 に示します。



図 17.4 高速高信頼度プログラミング基本フロー

## 17. ROM

### (2) 電気的特性

プログラミングの電気的特性を表 17.3 と表 17.4 に、タイミングを図 17.5 に示します。

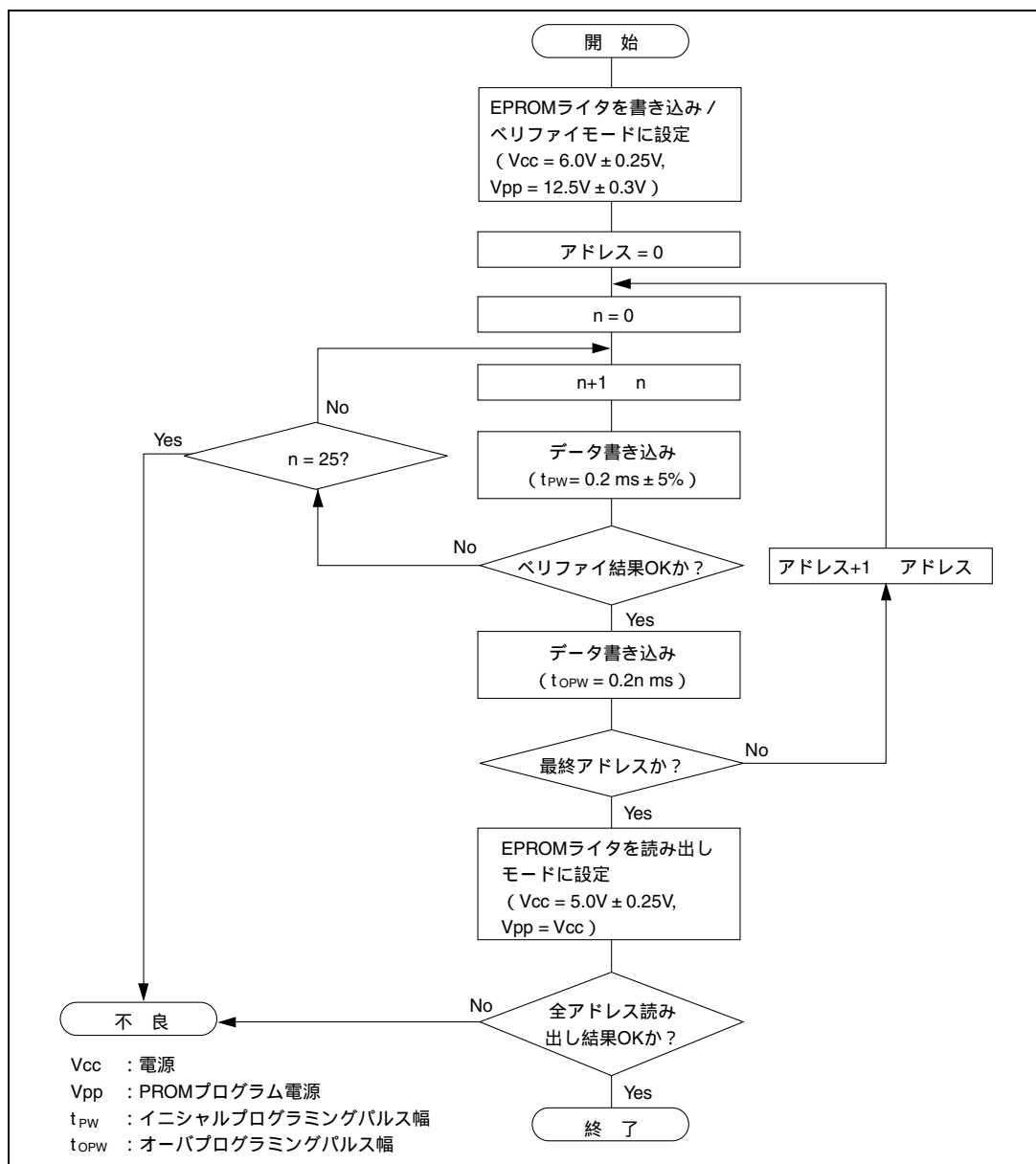
表 17.3 DC 特性 (  $V_{CC} = 6.0V \pm 0.25V$ 、 $V_{PP} = 12.5V \pm 0.3V$ 、 $V_{SS} = 0V$ 、 $T_a = 25 \pm 5$  )

| 項目          | 適用端子   | 記号       | min  | typ | max            | 単位      | 測定条件                  |
|-------------|--|----------|------|-----|----------------|---------|-----------------------|
| 入力ハイレベル電圧   | I/O7 ~ I/O0, A16 ~ A0, $\overline{OE}$ , $\overline{CE}$ , PGM | $V_{IH}$ | 2.4  |     | $V_{CC} + 0.3$ | V       |                       |
| 入力ローレベル電圧   | I/O7 ~ I/O0, A16 ~ A0, $\overline{OE}$ , $\overline{CE}$ , PGM | $V_{IL}$ | -0.3 |     | 0.8            | V       |                       |
| 出力ハイレベル電圧   | I/O7 ~ I/O0  | $V_{OH}$ | 2.4  |     |                | V       | $I_{OH} = -200\mu A$  |
| 出力ローレベル電圧   | I/O7 ~ I/O0  | $V_{OL}$ |      |     | 0.45           | V       | $I_{OL} = 1.6mA$      |
| 入力リーク電流     | I/O7 ~ I/O0, A16 ~ A0, $\overline{OE}$ , $\overline{CE}$ , PGM | $ I_U $  |      |     | 2              | $\mu A$ | $V_{IN} = 5.25V/0.5V$ |
| $V_{CC}$ 電流 |  | $I_{CC}$ |      |     | 40             | mA      |                       |
| $V_{PP}$ 電流 |  | $I_{PP}$ |      |     | 40             | mA      |                       |

表 17.4 AC 特性 (  $V_{CC} = 6.0V \pm 0.25V$ 、 $V_{PP} = 12.5V \pm 0.3V$ 、 $V_{SS} = 0V$ 、 $T_a = 25 \pm 5$  )

| 項目                       | 記号             | min  | typ  | max  | 単位      | 測定条件     |
|--------------------------|----------------|------|------|------|---------|----------|
| アドレスセットアップ時間             | $t_{AS}$       | 2    |      |      | $\mu s$ | 図 17.5*1 |
| $\overline{OE}$ セットアップ時間 | $t_{OES}$      | 2    |      |      | $\mu s$ |          |
| データセットアップ時間              | $t_{DS}$       | 2    |      |      | $\mu s$ |          |
| アドレスホールド時間               | $t_{AH}$       | 0    |      |      | $\mu s$ |          |
| データホールド時間                | $t_{DH}$       | 2    |      |      | $\mu s$ |          |
| データ出力ディスエーブル時間           | $t_{DF}^{*2}$  |      |      | 130  | ns      |          |
| $V_{PP}$ セットアップ時間        | $t_{VPS}$      | 2    |      |      | $\mu s$ |          |
| イニシャルプログラミング中の PGM パルス幅  | $t_{PW}$       | 0.19 | 0.20 | 0.21 | ms      |          |
| オーバプログラミング中の PGM パルス幅    | $t_{OPW}^{*3}$ | 0.19 |      | 5.25 | ms      |          |
| $V_{CC}$ セットアップ時間        | $t_{VCS}$      | 2    |      |      | $\mu s$ |          |
| $\overline{CE}$ セットアップ時間 | $t_{CES}$      | 2    |      |      | $\mu s$ |          |
| データ出力遅延時間                | $t_{OE}$       | 0    |      | 150  | ns      |          |

\*1 入力パルスレベル : 0.45V ~ 2.4V  
 入力立ち上がり、立ち下がり時間 20ns  
 入力タイミング参照レベル : 0.8V、2.0V  
 出力タイミング参照レベル : 0.8V、2.0V

\*2  $t_{DF}$  は出力が開放状態に達し、出力レベルを参照できなくなった場合で定義します。

\*3  $t_{OPW}$  はフローチャートに記載した値で定義されます。





図 17.5 書き込み/ベリファイタイミング

### 17.3.3 書き込み時の注意

- (1) 書き込みは、必ず定められた電圧、タイミングで行ってください。書き込み電圧（プログラミング電圧） $V_{pp}$ は、12.5Vです（EPROMライタをHN27C101のルネサス仕様セットすると、 $V_{pp}$ は12.5Vになります）。定格以上の電圧を加えると、デバイスが壊れることがあります。特に、EPROMライタのオーバーシュートなどには十分注意してください。
- (2) プログラミング前に、EPROMライタのソケット、ソケットアダプタ、デバイスそれぞれのインデックスが一致していることを、必ず確認してください。正しい位置に装着されていないと、過剰電流が発生してデバイスが壊れることがあります。
- (3) 書き込み中には、ソケットアダプタおよびデバイスに触れないでください。接触不良によって、データを正しく書き込めなくなることがあります。
- (4) ページプログラミングモードでの書き込みはできません。必ず、バイトプログラミングモードに設定してください。
- (5) 内蔵PROMの容量は64kバイトですので、PROMライタのアドレスH'10000～H'1FFFFのデータは、H'FFにしてください。また、PROMライタのアドレス範囲は必ずH'0000～H'FFFFに設定してください。
- (6) 連続したアドレスで書き込み不良が発生した場合、書き込みを中止してください。この場合には、EPROMライタやソケットアダプタに異常がないかどうか調べてください。

### 17.3.4 書き込み後の信頼性

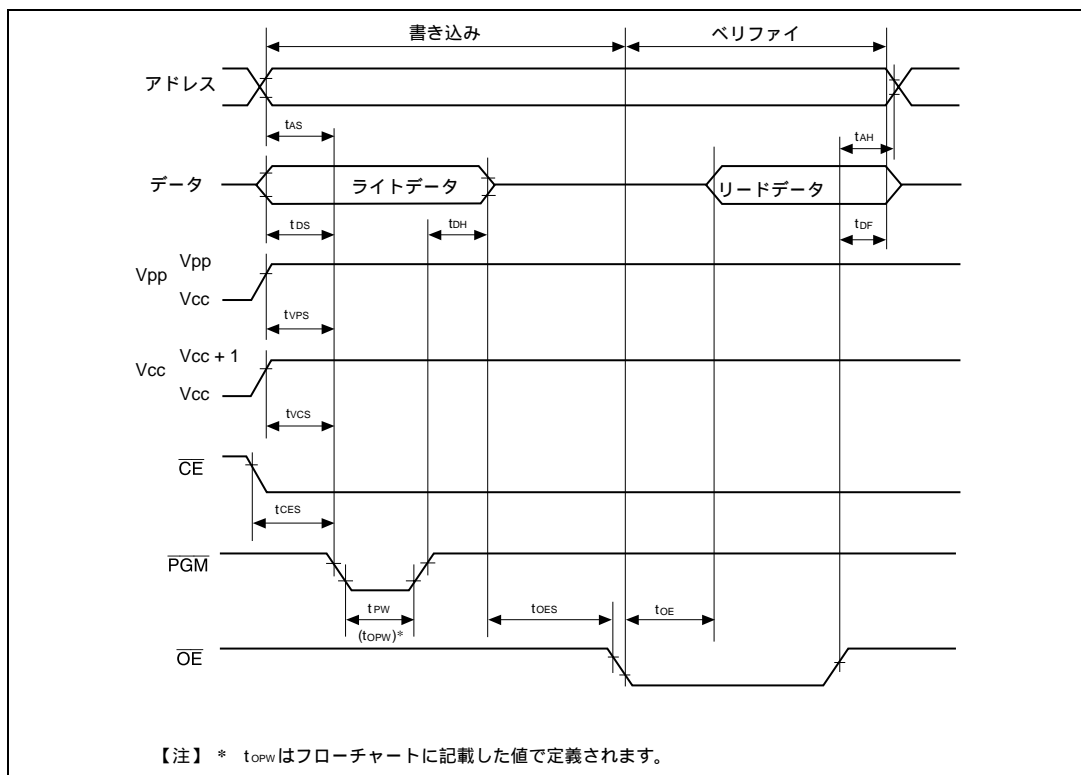
プログラミング後、データ保持特性を向上させるために、デバイスを高温放置することをお勧めします。高温放置はスクリーニング方法の一つであり、内蔵 PROM のメモリセルの初期のデータ保持不良を短時間で取り除くことができます。図 17.6 に、スクリーニングを含む内蔵 PROM のプログラミングからデバイスのボードへの実装までのフローを示します。



図 17.6 スクリーニングフロー

プログラムの書き込み/ベリファイ、あるいは高温放置後のプログラムの読み出し確認において、異常がありましたら、当社の技術担当にご連絡ください。

---

## 18. RAM

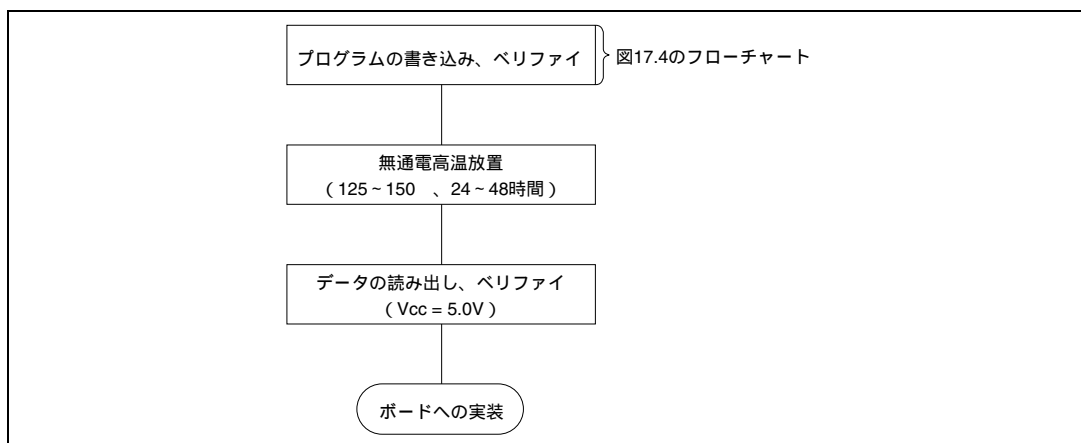
---

### 18.1 概要

SH7032 は 8k バイト、SH7034 は 4k バイトの RAM を内蔵しています。内蔵 RAM は、32 ビット幅のデータバスを介して、CPU とダイレクトメモリアクセスコントローラ (DMAC) に接続されています (図 18.1)。CPU は、8、16 または 32 ビット幅で、DMAC は 8 または 16 ビット幅で内蔵 RAM をアクセスすることができます。内蔵 RAM のデータは、常に 1 ステートでアクセスできます。したがって、高速アクセスが必要なプログラムエリア、あるいはスタックエリアやデータエリアとしての使用に適しています。内蔵 RAM の内容は、スリープモード、スタンバイモードでは保持されます。

内蔵 RAM は、メモリアリア 7 のアドレス H'FFFE000 ~ H'FFFFFFF (SH7032)、H'FFF000 ~ H'FFFFFFF (SH7034) に割り付けられています。



図 18.1 RAM のブロック図

## 18.2 動作説明

アドレス H'FFFE000 ~ H'FFFF007 (SH7032)、H'FFFF000 ~ H'FFFF007 (SH7034) をアクセスすると、内蔵 RAM がアクセスされます (メモリエリア 7 (H'F000000 ~ H'FFFF000) は、SH7032 では 8k バイト、SH7034 では 4k バイト単位のシャドーに分かれており、どのシャドーをアクセスしても内蔵 RAM がアクセスされます。シャドーについては、「8. バスステートコントローラ」を参照してください)。

## 19. 低消費電力状態

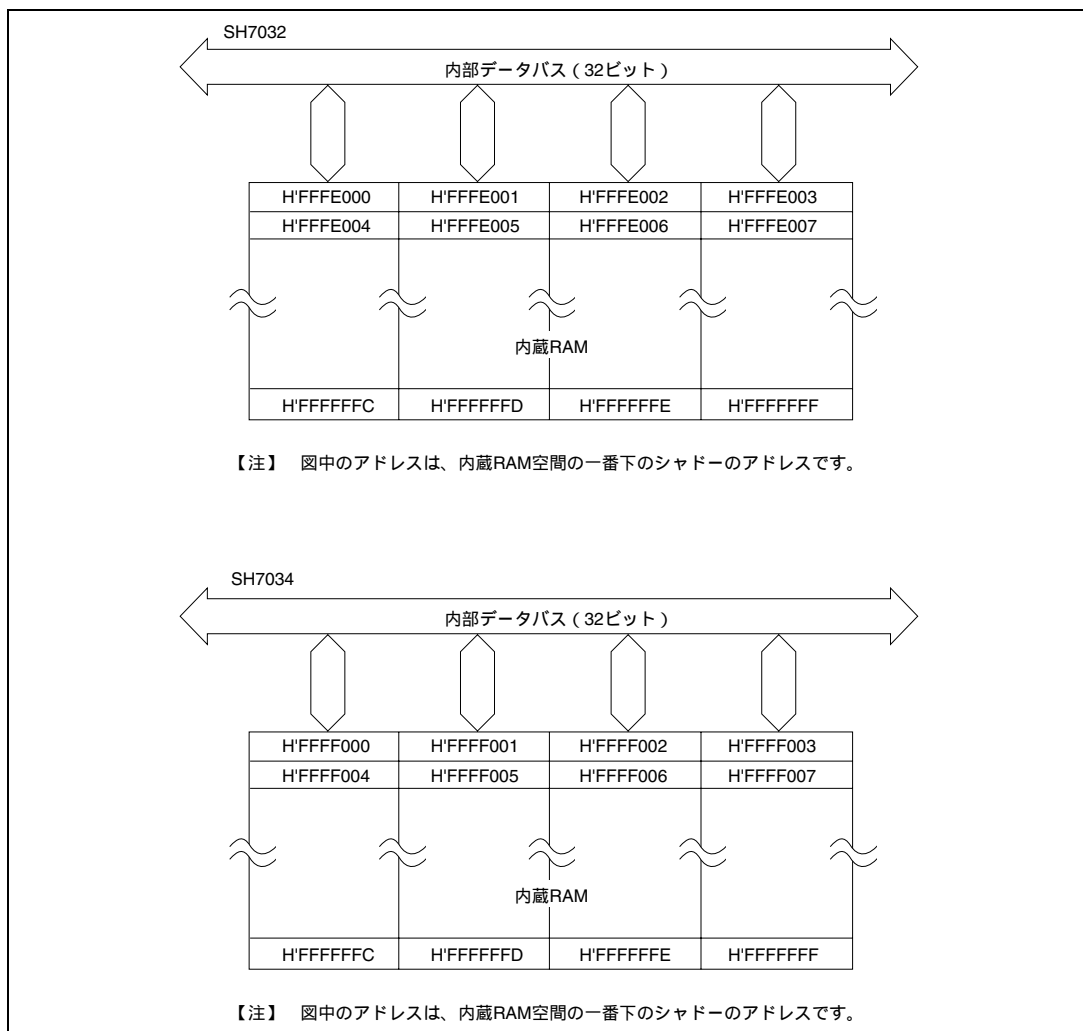
### 19.1 概要

低消費電力状態では、CPU が機能を停止します。これによって、本 LSI の消費電力を著しく低減させることができます。

#### 19.1.1 低消費電力状態の種類

低消費電力状態には、次の 2 種類のモードがあります。

- (1) スリープモード
- (2) スタンバイモード

プログラム実行状態から各モードへ遷移する条件、各モードでの CPU や周辺機能などの状態、各モードの解除方法について、表 19.1 に示します。

表 19.1 低消費電力状態

| モード   | 遷移条件                                | 状態   |     |                  |          |     |                              | 解除方法  |
|-------|-------------------------------------|------|-----|------------------|----------|-----|------------------------------|---|
|       |                                     | クロック | CPU | 内蔵周辺モジュール        | CPU レジスタ | RAM | I/O ポート                      |   |
| スリープ  | SBYCR の SBY ビットが 0 の状態で SLEEP 命令を実行 | 動作   | 停止  | 動作               | 保持       | 保持  | 保持                           | (1) 割り込み<br>(2) DMA アドレスエラー<br>(3) パワーオンリセット<br>(4) マニュアルリセット |
| スタンバイ | SBYCR の SBY ビットが 1 の状態で SLEEP 命令を実行 | 停止   | 停止  | 停止* <sup>1</sup> | 保持       | 保持  | 保持またはハイインピーダンス* <sup>2</sup> | (1) NMI 割り込み<br>(2) パワーオンリセット<br>(3) マニュアルリセット                |

SBYCR : スタンバイコントロールレジスタ

SBY : スタンバイビット

【注】 \*1 内蔵周辺モジュールのレジスタの中には、スタンバイモードによって初期化されるものとされないものがあります。「19.4.1 スタンバイモードへの遷移」の「表 19.3 スタンバイモードでのレジスタの状態」を参照してください。また、各周辺モジュールの「レジスタの説明」の項も参照してください。

\*2 スタンバイモード時の I/O ポートの状態は、SBYCR のポートハイインピーダンスビット (HIZ) で設定します。「19.2 スタンバイコントロールレジスタ (SBYCR)」を参照してください。I/O ポート以外の端子状態は、「付録 B 端子状態」を参照してください。

### 19.1.2 レジスタ構成

低消費電力状態を制御するため、表 19.2 に示すレジスタがあります。

表 19.2 レジスタ構成

| 名称              | 略称    | R/W | 初期値  | アドレス*     | アクセスサイズ |
|-----------------|-------|-----|------|-----------|---------|
| スタンバイコントロールレジスタ | SBYCR | R/W | H'1F | H'5FFFFBC | 8、16、32 |

【注】\*A27～A24 ビットと A8～A0 ビットの値のみ有効で、A23～A9 ビットは無視されます。レジスタアドレスの詳細は「8.3.5 エリアの説明」を参照してください。

## 19.2 スタンバイコントロールレジスタ (SBYCR)

|      |     |     |   |   |   |   |   |   |
|------|-----|-----|---|---|---|---|---|---|
| ビット: | 7   | 6   | 5 | 4 | 3 | 2 | 1 | 0 |
|      | SBY | HIZ |   |   |   |   |   |   |
| 初期値: | 0   | 0   | 0 | 1 | 1 | 1 | 1 | 1 |
| R/W: | R/W | R/W |   |   |   |   |   |   |

スタンバイコントロールレジスタ (SBYCR) は、読み出し/書き込み可能な 8 ビットのレジスタで、スタンバイモードへの遷移とスタンバイモード時のポート状態を設定します。SBYCR は、リセットで H'1F に初期化されます。

#### ビット 7: スタンバイ (SBY)

スタンバイモードへの遷移を指定します。

ウォッチドッグタイマ (WDT) の動作中 (WDT のタイマコントロール/ステータスレジスタ (TCSR) のタイマイネーブルビット (TME) が 1 のとき) には、SBY ビットは 1 にセットできません。スタンバイモードへ遷移するときは、必ず TME ビットを 0 にクリアして WDT を停止させてから、SBY ビットをセットしてください。

| ビット 7 | 説明                              |
|-------|---------------------------------|
| SBY   |                                 |
| 0     | SLEEP 命令の実行により、スリープモードへ遷移 (初期値) |
| 1     | SLEEP 命令の実行により、スタンバイモードへ遷移      |

#### ビット 6: ポートハイインピーダンス (HIZ)

スタンバイモード時に、I/O ポートの端子状態を保持するかハイインピーダンスにするかを選択します。

WDT の TCSR の TME ビットが 1 にセットされていると、HIZ ビットは 1 にセットできません。I/O ポートの端子状態をハイインピーダンスにしたいときは、必ず TME ビットを 0 にクリアしてから HIZ ビットをセットしてください。

| ビット 6 | 説明                           |
|-------|------------------------------|
| HIZ   |                              |
| 0     | スタンバイモード時に、端子状態を保持する (初期値)   |
| 1     | スタンバイモード時に、端子状態をハイインピーダンスにする |

ビット5~0: 予約ビット

ビット5を読み出すと常に0が読み出されます。ビット5に書き込む値も必ず0にしてください。ビット4~0への書き込みは無効で、読み出すと常に1が読み出されます。

## 19.3 スリープモード

### 19.3.1 スリープモードへの遷移

スタンバイコントロールレジスタ (SBYCR) のスタンバイビット (SBY) が0の状態、SLEEP命令を実行すると、本LSIはプログラム実行状態からスリープモードに遷移します。CPUはSLEEP命令実行直後に停止しますが、CPUのレジスタ内容は保持されます。内蔵周辺モジュールは、動作を続けます。

### 19.3.2 スリープモードの解除

スリープモードは、割り込み、DMAアドレスエラー、パワーオンリセット、マニュアルリセットによって解除されます。

#### (1) 割り込みによる解除

割り込みが発生すると、スリープモードが解除され、割り込み例外処理が実行されます。発生した割り込みの優先レベルがCPUのステータスレジスタ (SR) に設定されている割り込みマスクレベル以下の場合、および内蔵周辺モジュールによる割り込みが、モジュール側で禁止されている場合には、割り込み要求は受け付けられず、スリープモードは解除されません。

#### (2) DMAアドレスエラーによる解除

DMAアドレスエラーが発生すると、スリープモードが解除され、DMAアドレスエラー例外処理が実行されます。

#### (3) パワーオンリセットによる解除

NMI端子がハイレベルのとき $\overline{\text{RES}}$ 端子をローレベルにすると、本LSIはパワーオンリセット状態に遷移し、スリープモードは解除されます。

割り込みコントローラ (INTC) の割り込みコントロールレジスタ (ICR) のNMIエッジセレクトビット (NMIE) でNMI信号の検出エッジを立ち上がりに設定してある場合、パワーオンリセットを行うためにNMI端子をローレベルからハイレベルに変化させると、NMI割り込みが発生します。このとき、スリープモードは、パワーオンリセットではなくNMI割り込みによって解除されます。

#### (4) マニュアルリセットによる解除

NMI端子がローレベルのとき $\overline{\text{RES}}$ 端子をローレベルにすると、本LSIはマニュアルリセット状態に遷移し、スリープモードは解除されます。

INTCのICRのNMIEビットでNMI信号の検出エッジを立ち下がりに設定してある場合、マニュアルリセットを行うためにNMI端子をハイレベルからローレベルに変化させると、NMI割り込みが発生します。このとき、スリープモードは、マニュアルリセットではなくNMI割り込みによって解除されます。

## 19.4 スタンバイモード

### 19.4.1 スタンバイモードへの遷移

スタンバイコントロールレジスタ (SBYCR) のスタンバイビット (SBY) を 1 にセットした後で SLEEP 命令を実行すると、本 LSI はプログラム実行状態からスタンバイモードに遷移します。スタンバイモードでは、CPU だけでなくクロックや内蔵周辺モジュールも停止するため、消費電力が著しく低減されます。CPU のレジスタ内容と内蔵 RAM のデータは、規定の電圧が与えられている限り保持されます。内蔵周辺モジュールのレジスタの中には、初期化されるものとされないものがあります (表 19.3)。I/O ポートの状態は、SBYCR のポートハイインピーダンスビット (HIZ) で、保持またはハイインピーダンスを選択することができます。その他の端子状態については、「付録 B 端子状態」を参照してください。

表 19.3 スタンバイモードでのレジスタの状態

| モジュール                          | 初期化されるレジスタ  | 内容が保持されるレジスタ   |
|--------------------------------|---|--|
| 割り込みコントローラ (INTC)              |   | 全レジスタ  |
| ユーザブレイクコントローラ (UBC)            |   | 全レジスタ  |
| バススタートコントローラ (BSC)             |   | 全レジスタ  |
| ピンファンクションコントローラ (PFC)          |   | 全レジスタ  |
| I/O ポート (I/O)                  |   | 全レジスタ  |
| ダイレクトメモリアクセスコントローラ (DMAC)      | 全レジスタ   |  |
| ウォッチドッグタイマ (WDT)               | <ul style="list-style-type: none"> <li>タイマコントロールステータスレジスタ (TCSR) のビット 7~5 (OVF, WT/IT, TME)</li> <li>リセットコントロール/ステータスレジスタ (RSTCSR)</li> </ul>   | <ul style="list-style-type: none"> <li>タイマコントロールステータスレジスタ (TCSR) のビット 2~0 (CKS2~CKS0)</li> <li>タイマカウンタ (TCNT)</li> </ul> |
| 16 ビットインテグレートドタイムパルスユニット (ITU) | 全レジスタ   |  |
| プログラマブルタイミングパターンコントローラ (TPC)   |   | 全レジスタ  |
| シリアルコミュニケーションインタフェース (SCI)     | <ul style="list-style-type: none"> <li>レシーブデータレジスタ (RDR)</li> <li>トランスミットデータレジスタ (TDR)</li> <li>シリアルモードレジスタ (SMR)</li> <li>シリアルコントロールレジスタ (SCR)</li> <li>シリアルステータスレジスタ (SSR)</li> <li>ビットレートレジスタ (BBR)</li> </ul> |  |
| A/D 変換器 (A/D)                  | 全レジスタ   |  |
| 低消費電力状態関係                      |   | <ul style="list-style-type: none"> <li>スタンバイコントロールレジスタ (SBYCR)</li> </ul>  |



## 19.4.2 スタンバイモードの解除

スタンバイモードは、NMI 割り込み、パワーオンリセット、マニュアルリセットによって解除されます。

### (1) NMI 割り込み入力による解除

NMI 信号の立ち下がりエッジまたは立ち上がりエッジ（割り込みコントローラ（INTC）の割り込みコントロールレジスタ（ICR）の NMI エッジセレクトビット（NMIE）で選択）が検出されると、クロックの発振が開始されます。このクロックは、ウォッチドッグタイマ（WDT）だけに供給されます。スタンバイモードに遷移する前に、WDT のタイマコントロール/ステータスレジスタ（TCSR）のクロックセレクトビット（CKS2～CKS0）に設定しておいた時間が経過すると、WDT オーバフローが発生します。このオーバフロー発生によって、クロックが安定したと判断され、本 LSI 全体にクロックが供給されます。これによって、スタンバイモードが解除され、NMI 例外処理が開始されます。

NMI 割り込みによってスタンバイモードを解除する場合、WDT のオーバフロー周期が発振安定時間以上となるように、CKS2～CKS0 ビットを設定してください。

なお、立ち下がりエッジに設定した NMI 端子で、スタンバイモードを解除する場合、スタンバイに入るとき（クロック停止時）の NMI 端子のレベルがハイレベルに、かつスタンバイ復帰時（発振安定後のクロック起動時）の NMI 端子のレベルがローレベルになるようにしてください。また、立ち上がりエッジに設定した NMI 端子でスタンバイモードを解除する場合、スタンバイに入るとき（クロック停止時）の NMI 端子のレベルがローレベルに、かつスタンバイ復帰時（発振安定後のクロック起動時）の NMI 端子のレベルがハイレベルになるようにしてください。

### (2) パワーオンリセットによる解除

NMI 端子がハイレベルのとき  $\overline{\text{RES}}$  端子をローレベルにすると、本 LSI はパワーオンリセット状態に遷移し、スタンバイモードは解除されます。

INTC の ICR の NMIE ビットで NMI 信号の検出エッジを立ち上がりに設定してある場合、パワーオンリセットを行うために NMI 端子をローレベルからハイレベルに変化させると、NMI 割り込みが発生します。このとき、スタンバイモードは、パワーオンリセットではなく NMI 割り込みによって解除されます。

### (3) マニュアルリセットによる解除

NMI 端子がローレベルのとき  $\overline{\text{RES}}$  端子をローレベルにすると、本 LSI はマニュアルリセット状態に遷移し、スタンバイモードは解除されます。

INTC の ICR の NMIE ビットで NMI 信号の検出エッジを立ち下がりに設定してある場合、マニュアルリセットを行うために NMI 端子をハイレベルからローレベルに変化させると、NMI 割り込みが発生します。このとき、スタンバイモードは、マニュアルリセットではなく NMI 割り込みによって解除されます。

## 19.4.3 スタンバイモードの応用例

NMI 信号の立ち下がりエッジでスタンバイモードに遷移し、NMI 信号の立ち上がりエッジで解除を行う例を説明します。この例のタイミングを図 19.1 に示します。

割り込みコントロールレジスタ（ICR）の NMI エッジセレクトビット（NMIE）を 0（立ち下がりエッジ検出）にした状態で NMI 端子をハイレベルからローレベルに変化させると、NMI 割り込みが受け付けられます。NMI 例外サービスルーチンで NMIE ビットを 1（立ち上がりエッジ検出）にセッ

トし、スタンバイコントロールレジスタ (SBYCR) のスタンバイビット (SBY) を 1 にセットして SLEEP 命令を実行すると、スタンバイモードに遷移します。その後、NMI 端子をローレベルからハイレベルに変化させると、スタンバイモードが解除されます。



図 19.1 スタンバイモード時の NMI タイミング (応用例)

---

## 20. 電気的特性

---

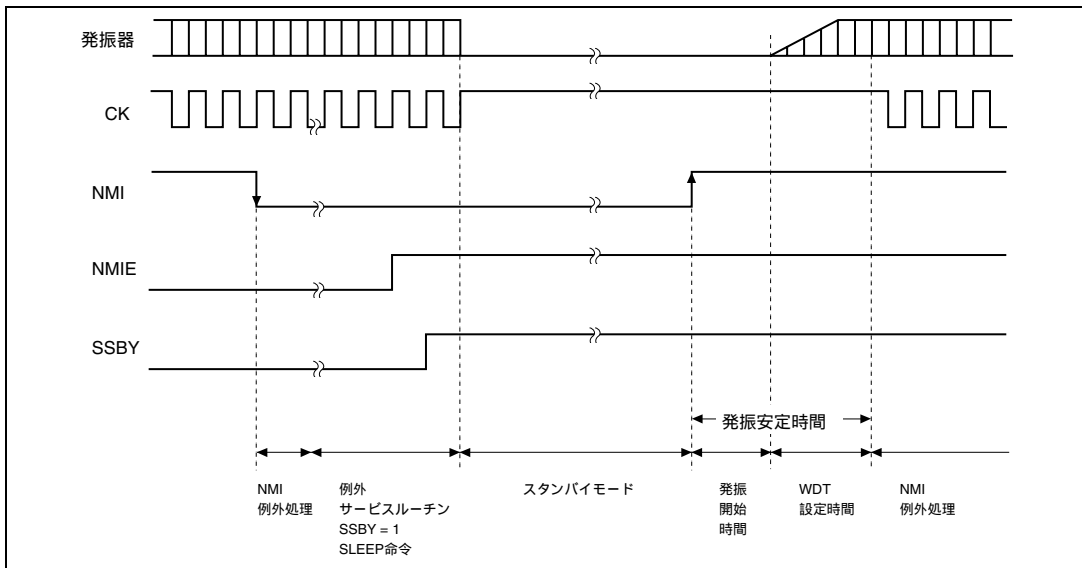
### 20.1 SH7032、SH7034 の電気的特性

#### 20.1.1 絶対最大定格

表 20.1 に絶対最大定格を示します。

表 20.1 絶対最大定格

| 項目              | 記号         | 定格値                     | 単位 |
|-----------------|------------|-------------------------|----|
| 電源電圧            | $V_{CC}$   | - 0.3 ~ + 7.0           | V  |
| プログラム電圧         | $V_{PP}$   | - 0.3 ~ + 13.5          | V  |
| 入力電圧 (ポート C 以外) | $V_{in}$   | - 0.3 ~ $V_{CC} + 0.3$  | V  |
| 入力電圧 (ポート C)    | $V_{in}$   | - 0.3 ~ $AV_{CC} + 0.3$ | V  |
| アナログ電源電圧        | $AV_{CC}$  | - 0.3 ~ + 7.0           | V  |
| アナログ基準電圧        | $AV_{ref}$ | - 0.3 ~ $AV_{CC} + 0.3$ | V  |
| アナログ入力電圧        | $V_{AN}$   | - 0.3 ~ $AV_{CC} + 0.3$ | V  |
| 動作温度            | $T_{opr}$  | - 20 ~ + 75*            |    |
| 保存温度            | $T_{slg}$  | - 55 ~ + 125            |    |

〔使用上の注意〕

絶対最大定格を超えて LSI を使用した場合、LSI の永久破壊となることがあります。

【注】 \*通常仕様品。広温度範囲品は、 $T_{opr} = - 40 \sim + 85$

## 20. 電氣的特性

### 20.1.2 DC 特性

表 20.2 に DC 特性を、表 20.3 に出力許容電流値を示します。

表 20.2 DC 特性 (1)

条件 :  $V_{cc}=5.0V\pm 10\%$ 、 $AV_{cc}=5.0V\pm 10\%$ 、 $AV_{cc}=V_{cc}\pm 10\%$ 、 $AV_{ref}=4.5V \sim AV_{cc}$ 、 $V_{ss}=AV_{ss}=0V$ 、 $f=20MHz$ 、 $T_a = -20 \sim +75$  \*

\* : 通常仕様品。広温度範囲品では、 $T_a = -40 \sim +85$

| 項目                   | 記号                                  | min                | typ                | max  | 単位              | 測定条件                                       |                                |
|----------------------|-------------------------------------|--------------------|--------------------|------|-----------------|--|--------------------------------|
| 入力ハイレベル電圧            | RES,NMI,MD2~0                       | $V_{IH}$           | $V_{cc} - 0.7$     | -    | $V_{cc} + 0.3$  | V  |                                |
|                      | EXTAL                               |                    | $V_{cc}\times 0.7$ | -    | $V_{cc} + 0.3$  | V  |                                |
|                      | ポート C                               |                    | 2.2                | -    | $AV_{cc} + 0.3$ | V  |                                |
|                      | その他の入力端子                            |                    | 2.2                | -    | $V_{cc} + 0.3$  | V  |                                |
| 入力ローレベル電圧            | RES,NMI,MD2~0                       | $V_{IL}$           | -0.3               | -    | 0.5             | V  |                                |
|                      | その他の入力端子                            |                    | -0.3               | -    | 0.8             | V  |                                |
| シュミットトリガ入力電圧         | PA13~10, PA2, PA0, PB7~PB0          | $V_T^+$            | 4.0                | -    | -               | V  |                                |
|                      |                                     | $V_T^-$            | -                  | -    | 1.0             | V  |                                |
|                      |                                     | $V_T^+ - V_T^-$    | 0.4                | -    | -               | V  |                                |
| 入力リーク電流              | RES                                 | $ I_{lin} $        | -                  | -    | 1.0             | $\mu A$ $V_{in} = 0.5 \sim V_{cc} - 0.5V$  |                                |
|                      | NMI, MD2~MD0                        |                    | -                  | -    | 1.0             | $\mu A$ $V_{in} = 0.5 \sim V_{cc} - 0.5V$  |                                |
|                      | ポート C                               |                    | -                  | -    | 1.0             | $\mu A$ $V_{in} = 0.5 \sim AV_{cc} - 0.5V$ |                                |
| スリープステートリーク電流 (オフ状態) | ポート A, B, CS3~CS0, A21~A0, AD15~AD0 | $ I_{TSI} $        | -                  | -    | 1.0             | $\mu A$ $V_{in} = 0.5 \sim V_{cc} - 0.5V$  |                                |
| 入力プルアップ MOS 電流       | PA3                                 | - $I_p$            | 20                 | -    | 300             | $\mu A$ $V_{in} = 0V$                      |                                |
| 出力ハイレベル電圧            | 全出力端子                               | $V_{OH}$           | $V_{cc} - 0.5$     | -    | -               | V  | $I_{OH} = -200 \mu A$          |
|                      |                                     |                    | 3.5                | -    | -               | V  | $I_{OH} = -1mA$                |
| 出力ローレベル電圧            | 全出力端子                               | $V_{OL}$           | -                  | -    | 0.4             | V  | $I_{OL} = 1.6mA$               |
|                      |                                     |                    | -                  | -    | 1.2             | V  | $I_{OL} = 8mA$                 |
| 入力容量                 | RES                                 | $C_{in}$           | -                  | -    | 30              | pF   | $V_{in} = 0V$                  |
|                      | NMI                                 |                    | -                  | -    | 30              | pF   | 入力信号の $f = 1MHz$<br>$T_a = 25$ |
|                      | その他の全入力端子                           |                    | -                  | -    | 20              | pF   |                                |
| 消費電流                 | 通常動作時                               | $I_{cc}$           | -                  | 60   | 90              | mA   | $f = 12.5 MHz$                 |
|                      |                                     |                    | -                  | 100  | 130             | mA   | $f = 20MHz$                    |
|                      | スリープ時                               |                    | -                  | 40   | 70              | mA   | $f = 12.5 MHz$                 |
|                      | -                                   |                    | 60                 | 90   | mA              | $f = 20MHz$                                |                                |
|                      | スタンバイ時                              |                    | -                  | 0.01 | 5 <sup>*1</sup> | $\mu A$                                    | $T_a = 50$                     |
| -                    | -                                   | 20.0 <sup>*2</sup> | $\mu A$            | 50   | $< T_a$         |  |                                |
| アナログ電源電流             | A/D 変換中                             | $I_{acc}$          | -                  | 1.0  | 2               | mA   |                                |
|                      | A/D 変換待機時                           |                    | -                  | 0.01 | 5               | $\mu A$                                    |                                |
| 基準電源電流               | A/D 変換中                             | $I_{aref}$         | -                  | 0.5  | 1               | mA   | $AV_{ref} = 5.0V$              |
|                      | A/D 変換待機時                           |                    | -                  | 0.01 | 5               | $\mu A$                                    |                                |
| RAM スタンバイ電圧          |                                     | $V_{RAM}$          | 2.0                | -    | -               | V  |                                |

[ 使用上の注意 ]

1. A/D 変換器を使用しないときに、 $AV_{cc}$ 、 $AV_{ref}$ 、 $AV_{ss}$  端子を解放しないでください。  
 $AV_{cc}$ 、 $AV_{ref}$  端子は  $V_{cc}$  に、 $AV_{ss}$  端子は  $V_{ss}$  にそれぞれ接続してください。
2. 消費電流値は、 $V_{IH} \min = V_{cc} - 0.5V$ 、 $V_{IL} \max = 0.5V$  の条件で、すべての出力端子を無負荷状態にして、さらに内蔵プルアップ MOS をオフ状態にした場合の値です。
3. A/D 変換器を使わない場合およびスタンバイ時でも、 $AV_{cc}$  と  $AV_{ref}$  は必ず電源 ( $V_{cc}$ ) に接続してください。
4. ZTAT 版とマスク版の機能は同じであり、電氣的特性は共に規格内にありますが、特性上の実力値や動作マージン、ノイズマージン、輻射ノイズなどは異なりますので、システム設計時および ZTAT 版とマスク版の置き換えをする場合は、ご注意ください。

【注】 \*1 SH7032 は  $50(\mu A)$

\*2 SH7032 は  $300(\mu A)$

表 20.2 DC 特性 (2)

条件 :  $V_{CC}=3.0 \sim 5.5V$ 、 $AV_{CC}=3.0 \sim 5.5V$ 、 $AV_{CC}=V_{CC} \pm 10\%$ 、 $AV_{REF}=3.0V \sim AV_{CC}$ 、 $V_{SS}=AV_{SS}=0V$ 、 $f=12.5MHz$ 、 $T_a = -20 \sim +75$  \*\* : 通常仕様品。広温度範囲品では、 $T_a = -40 \sim +85$ 

| 項目                   |                                     | 記号                | min                  | typ  | max                 | 単位      | 測定条件                               |
|----------------------|-------------------------------------|-------------------|----------------------|------|---------------------|---------|------------------------------------|
| 入力ハイレベル電圧            | RES,NMI,MD2~0                       | $V_{IH}$          | $V_{CC} \times 0.9$  | -    | $V_{CC} + 0.3$      | V       |                                    |
|                      | EXTAL                               |                   | $V_{CC} \times 0.7$  | -    | $V_{CC} + 0.3$      | V       |                                    |
|                      | ポート C                               |                   | $V_{CC} \times 0.7$  | -    | $AV_{CC} + 0.3$     | V       |                                    |
|                      | その他の入力端子                            |                   | $V_{CC} \times 0.7$  | -    | $V_{CC} + 0.3$      | V       |                                    |
| 入力ローレベル電圧            | RES,NMI,MD2~0                       | $V_{IL}$          | - 0.3                | -    | $V_{CC} \times 0.1$ | V       |                                    |
|                      | その他の入力端子                            |                   | - 0.3                | -    | $V_{CC} \times 0.2$ | V       |                                    |
| シュミットトリガ入力電圧         | PA13~10, PA2, PA0, PB7~PB0          | $V_{T+}$          | $V_{CC} \times 0.9$  | -    | -                   | V       |                                    |
|                      |                                     | $V_{T-}$          | -                    | -    | $V_{CC} \times 0.2$ | V       |                                    |
|                      |                                     | $V_{T+} - V_{T-}$ | $V_{CC} \times 0.07$ | -    | -                   | V       |                                    |
| 入力リーク電流              | RES                                 | lin               | -                    | -    | 1.0                 | $\mu A$ | $V_{in} = 0.5 \sim V_{CC} - 0.5V$  |
|                      | NMI, MD2~MD0                        |                   | -                    | -    | 1.0                 | $\mu A$ | $V_{in} = 0.5 \sim V_{CC} - 0.5V$  |
|                      | ポート C                               |                   | -                    | -    | 1.0                 | $\mu A$ | $V_{in} = 0.5 \sim AV_{CC} - 0.5V$ |
| スリープステートリーク電流 (オフ状態) | ポート A, B, CS3~CS0, A21~A0, AD15~AD0 | $ I_{TS} $        | -                    | -    | 1.0                 | $\mu A$ | $V_{in} = 0.5 \sim V_{CC} - 0.5V$  |
| 入力プルアップ MOS 電流       | PA3                                 | - $I_p$           | 20                   | -    | 300                 | $\mu A$ | $V_{in} = 0V$                      |
| 出力ハイレベル電圧            | 全出力端子                               | $V_{OH}$          | $V_{CC} - 0.5$       | -    | -                   | V       | $I_{OH} = -200 \mu A$              |
|                      |                                     |                   | $V_{CC} - 1.0$       | -    | -                   | V       | $I_{OH} = -1mA$                    |
| 出力ローレベル電圧            | 全出力端子                               | $V_{OL}$          | -                    | -    | 0.4                 | V       | $I_{OL} = 1.6mA$                   |
|                      |                                     |                   | -                    | -    | 1.2                 | V       | $I_{OL} = 8mA$                     |
| 入力容量                 | RES                                 | $C_{in}$          | -                    | -    | 30                  | pF      | $V_{in} = 0V$                      |
|                      | NMI                                 |                   | -                    | -    | 30                  | pF      | 入力信号の $f = 1MHz$                   |
|                      | その他の全入力端子                           |                   | -                    | -    | 20                  | pF      | $T_a = 25$                         |
| 消費電流                 | 通常動作時                               | $I_{CC}$          | -                    | 60   | 90                  | mA      | $f = 12.5MHz$                      |
|                      | スリープ時                               |                   | -                    | 40   | 70                  | mA      | $f = 12.5MHz$                      |
|                      | スタンバイ時                              |                   | -                    | 0.01 | $5.0^{*1}$          | $\mu A$ | $T_a = 50$                         |
|                      |                                     |                   | -                    | -    | $20.0^{*2}$         | $\mu A$ | $50 < T_a$                         |
| アナログ電源電流             | A/D 変換中                             | $I_{ACC}$         | -                    | 0.5  | 1.5                 | mA      | $AV_{CC} = 3.0V$                   |
|                      | A/D 変換待機時                           |                   | -                    | 1.0  | 2.0                 | mA      | $AV_{CC} = 5.0V$                   |
|                      |                                     |                   | -                    | 0.01 | 5.0                 | $\mu A$ |                                    |
| 基準電源電流               | A/D 変換中                             | $I_{AREF}$        | -                    | 0.4  | 0.8                 | mA      | $AV_{REF} = 3.0V$                  |
|                      | A/D 変換待機時                           |                   | -                    | 0.5  | 1                   | mA      | $AV_{REF} = 5.0V$                  |
|                      |                                     |                   | -                    | 0.01 | 5.0                 | $\mu A$ |                                    |
| RAM スタンバイ電圧          |                                     | $V_{RAM}$         | 2.0                  | -    | -                   | V       |                                    |

## 【使用上の注意】

- A/D 変換器を使用しないときに、 $AV_{CC}$ 、 $AV_{REF}$ 、 $AV_{SS}$  端子を解放しないでください。  
 $AV_{CC}$ 、 $AV_{REF}$  端子は  $V_{CC}$  に、 $AV_{SS}$  端子は  $V_{SS}$  にそれぞれ接続してください。
- 消費電流値は、 $V_{IH} \text{ min} = V_{CC} - 0.5V$ 、 $V_{IL} \text{ max} = 0.5V$  の条件で、すべての出力端子を無負荷状態にして、さらに内蔵プルアップ MOS をオフ状態にした場合の値です。
- $I_{CC}$  は下記の式に従って  $V_{CC}$  と  $f$  に依存します。  
 $I_{CC} \text{ max.} = 1.0(mA) + 1.29(mA/MHz \cdot V) \times V_{CC} \times f$  (通常動作時)  
 $I_{CC} \text{ max.} = 1.0(mA) + 1.00(mA/MHz \cdot V) \times V_{CC} \times f$  (スリープ時)
- A/D 変換器を使わない場合およびスタンバイ時でも、 $AV_{CC}$  と  $AV_{REF}$  は必ず電源( $V_{CC}$ )に接続してください。
- ZTAT 版とマスク版の機能は同じであり、電気的特性は共に規格内にありますが、特性上の実力値や動作マージン、ノイズマージン、輻射ノイズなどは異なりますので、システム設計時および ZTAT 版とマスク版の置き換えをする場合は、ご注意ください。

【注】 \*1 SH7032 は  $50(\mu A)$   
\*2 SH7032 は  $300(\mu A)$

## 20. 電氣的特性

表 20.3 出力許容電流値

条件 A : Vcc=3.0 ~ 5.5V、AVcc=3.0 ~ 5.5V、AVcc=Vcc±10%、AVref= 3.0 V ~ AVcc、Vss=AVss=0V、Ta= - 20 ~ + 75 \*

条件 B : Vcc=5.0V±10%、AVcc=5.0V±10%、AVcc=Vcc±10%、AVref=4.5V ~ AVcc、Vss=AVss=0V、Ta= - 20 ~ + 75 \*

\* : 通常仕様品。広温度範囲品では、Ta= - 40 ~ + 85

| 項目                    | 記号        | 条件 A    |     |     | 条件 B  |     |     | 単位 |
|-----------------------|-----------|---------|-----|-----|-------|-----|-----|----|
|                       |           | 12.5MHz |     |     | 20MHz |     |     |    |
|                       |           | min     | typ | max | min   | typ | max |    |
| 出力ローレベル許容電流 (1 端子当たり) | $I_{OL}$  | -       | -   | 10  | -     | -   | 10  | mA |
| 出力ローレベル許容電流 (総和)      | $I_{OL}$  | -       | -   | 80  | -     | -   | 80  |    |
| 出力ハイレベル許容電流 (1 端子当たり) | $-I_{OH}$ | -       | -   | 2.0 | -     | -   | 2.0 |    |
| 出力ハイレベル許容電流 (総和)      | $-I_{OH}$ | -       | -   | 25  | -     | -   | 25  |    |

[ 使用上の注意 ]

LSI の信頼性を確保するため、出力電流値は表 20.3 の値を超えないようにしてください。

### 20.1.3 AC 特性

以下の AC タイミング図は、AC 特性を表すものであり、信号の機能を表現するものではありません。信号の機能については、本文中の説明を参照してください。

#### (1) クロックタイミング

表 20.4 にクロックタイミングを示します。

表 20.4 クロックタイミング

条件 A : Vcc=3.0 ~ 5.5V、AVcc=3.0 ~ 5.5V、AVcc=Vcc±10%、AVref= 3.0 V ~ AVcc、Vss=AVss=0V、Ta= - 20 ~ + 75 \*

条件 B : Vcc=5.0V±10%、AVcc=5.0V±10%、AVcc=Vcc±10%、AVref=4.5V ~ AVcc、Vss=AVss=0V、Ta= - 20 ~ + 75 \*

\* : 通常仕様品。広温度範囲品では、Ta= - 40 ~ + 85

| 項目                | 記号         | 条件 A    |     | 条件 B  |     | 単位 | 参照図       |
|-------------------|------------|---------|-----|-------|-----|----|-----------|
|                   |            | 12.5MHz |     | 20MHz |     |    |           |
|                   |            | min     | max | min   | max |    |           |
| EXTAL 入力ハイレベルパルス幅 | $t_{EXH}$  | 20      | -   | 10    | -   | ns | 20.1      |
| EXTAL 入力ローレベルパルス幅 | $t_{EXL}$  | 20      | -   | 10    | -   | ns |           |
| EXTAL 入力立ち上がり時間   | $t_{EXr}$  | -       | 10  | -     | 5   | ns |           |
| EXTAL 入力立ち下がり時間   | $t_{EXf}$  | -       | 10  | -     | 5   | ns |           |
| クロックサイクル時間        | $t_{CYC}$  | 80      | 500 | 50    | 500 | ns | 20.1、20.2 |
| クロックハイレベルパルス幅     | $t_{CH}$   | 30      | -   | 20    | -   | ns | 20.2      |
| クロックローレベルパルス幅     | $t_{CL}$   | 30      | -   | 20    | -   | ns |           |
| クロック立ち上がり時間       | $t_{Cr}$   | -       | 10  | -     | 5   | ns |           |
| クロック立ち下がり時間       | $t_{Cf}$   | -       | 10  | -     | 5   | ns |           |
| リセット発振安定時間        | $t_{OSC1}$ | 10      | -   | 10    | -   | ms | 20.3      |
| ソフトウェアスタンバイ発振安定時間 | $t_{OSC2}$ | 10      | -   | 10    | -   | ms |           |



図 20.1 EXTERNAL 入力タイミング



図 20.2 システムクロックタイミング

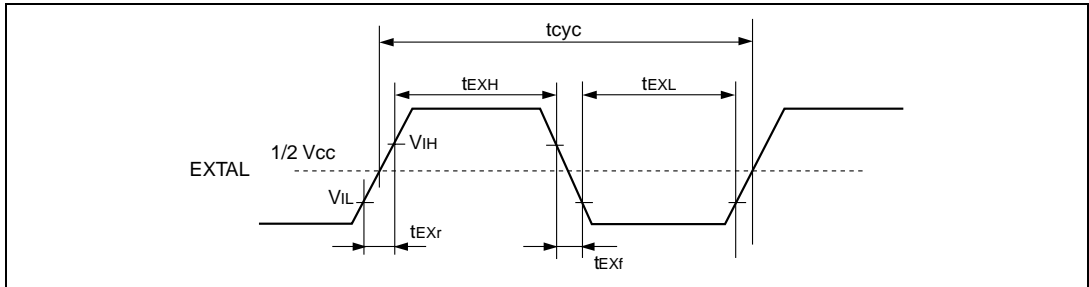

図 20.3 発振安定時間

## 20. 電気的特性

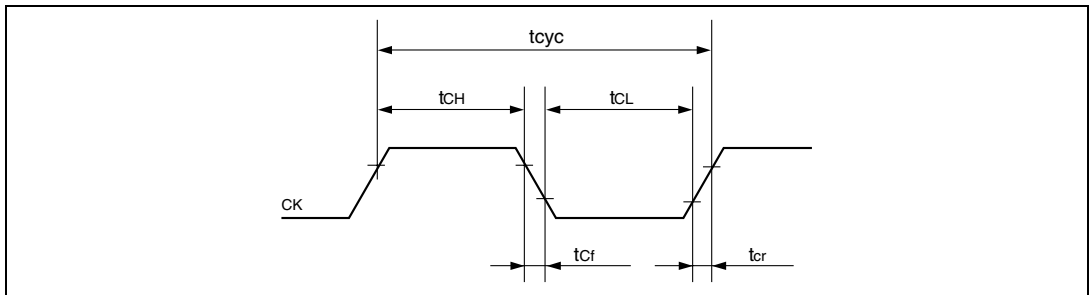
### (2) 制御信号タイミング

表 20.5 制御信号タイミング

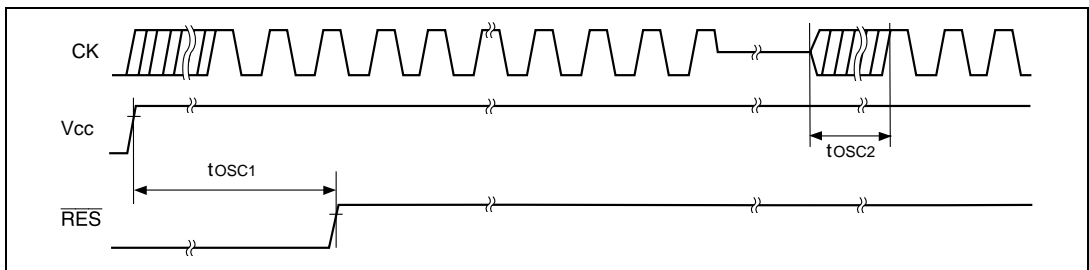
条件 A :  $V_{cc}=3.0 \sim 5.5V$ 、 $AV_{cc}=3.0 \sim 5.5V$ 、 $AV_{cc}=V_{cc} \pm 10\%$ 、 $AV_{ref}=3.0V \sim AV_{cc}$ 、 $V_{ss}=AV_{ss}=0V$ 、 $T_a = -20 \sim +75$  \*

条件 B :  $V_{cc}=5.0V \pm 10\%$ 、 $AV_{cc}=5.0V \pm 10\%$ 、 $AV_{cc}=V_{cc} \pm 10\%$ 、 $AV_{ref}=4.5V \sim AV_{cc}$ 、 $V_{ss}=AV_{ss}=0V$ 、 $T_a = -20 \sim +75$  \*

\* : 通常仕様品。広温度範囲品では、 $T_a = -40 \sim +85$

| 項目                               | 記号          | 条件 A    |     | 条件 B  |     | 単位   | 参照図  |
|----------------------------------|-------------|---------|-----|-------|-----|------|------|
|                                  |             | 12.5MHz |     | 20MHz |     |      |      |
|                                  |             | min     | max | min   | max |      |      |
| RES セットアップ時間                     | $t_{RESS}$  | 320     | -   | 200   | -   | ns   | 20.4 |
| RES パルス幅                         | $t_{RESW}$  | 20      | -   | 20    | -   | tcyc |      |
| NMI リセットセットアップ時間                 | $t_{NMIRS}$ | 320     | -   | 200   | -   | ns   |      |
| NMI リセットホールド時間                   | $t_{NMIRH}$ | 320     | -   | 200   | -   | ns   |      |
| NMI セットアップ時間                     | $t_{NMIS}$  | 160     | -   | 100   | -   | ns   | 20.5 |
| NMI ホールド時間                       | $t_{NMIH}$  | 80      | -   | 50    | -   | ns   |      |
| IRQ0 ~ IRQ7 セットアップ時間<br>(エッジ検出時) | $t_{IRQES}$ | 160     | -   | 100   | -   | ns   |      |
| IRQ0 ~ IRQ7 セットアップ時間<br>(レベル検出時) | $t_{IRQLS}$ | 160     | -   | 100   | -   | ns   |      |
| IRQ0 ~ IRQ7 ホールド時間               | $t_{IRQEH}$ | 80      | -   | 50    | -   | ns   | 20.6 |
| IRQOUT 出力遅延時間                    | $t_{IRQOD}$ | -       | 80  | -     | 50  | ns   |      |
| バスリクエストセットアップ時間                  | $t_{BRQS}$  | 80      | -   | 50    | -   | ns   | 20.7 |
| バスアクノリッジ遅延時間 1                   | $t_{BACD1}$ | -       | 80  | -     | 50  | ns   |      |
| バスアクノリッジ遅延時間 2                   | $t_{BACD2}$ | -       | 80  | -     | 50  | ns   |      |
| バススリーステート遅延時間                    | $t_{BZD}$   | -       | 80  | -     | 50  | ns   |      |



図 20.4 リセット入力タイミング





図 20.5 割り込み信号入力タイミング

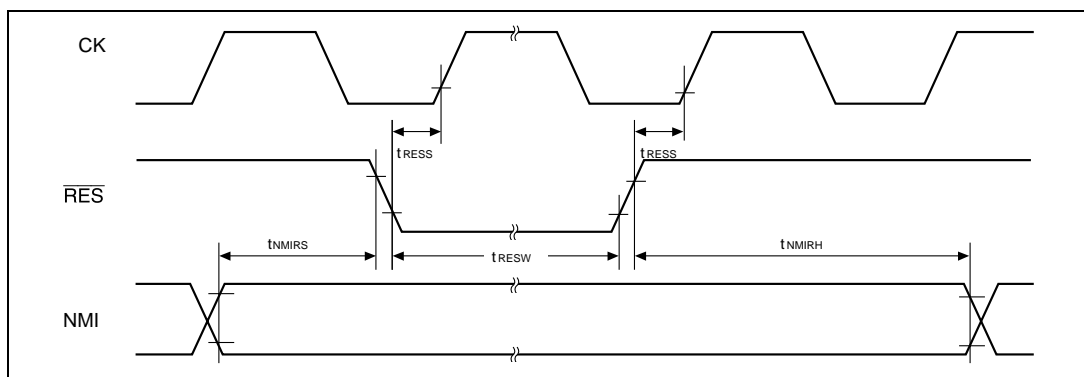

図 20.6 割り込み信号出力タイミング

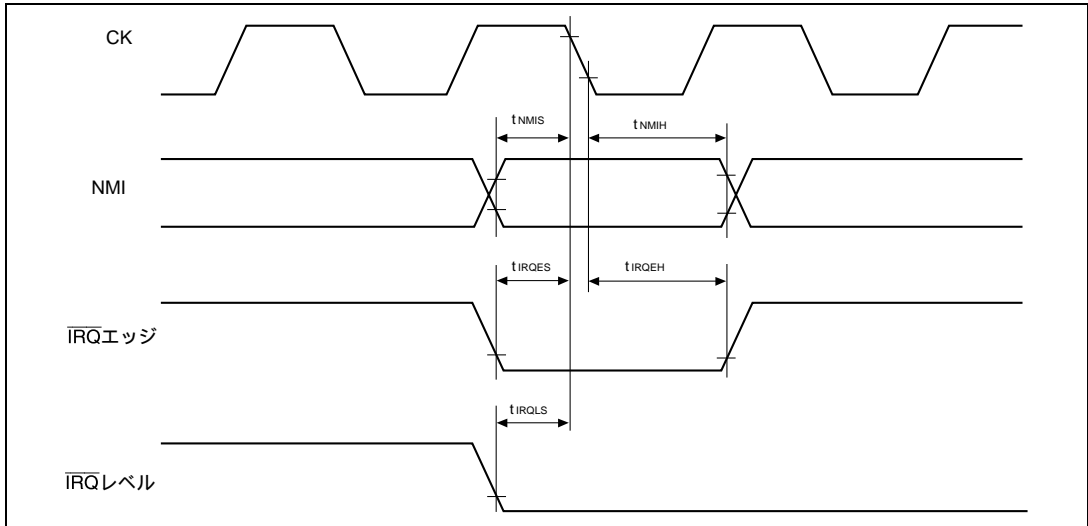

図 20.7 バス権解放タイミング

## 20. 電気的特性

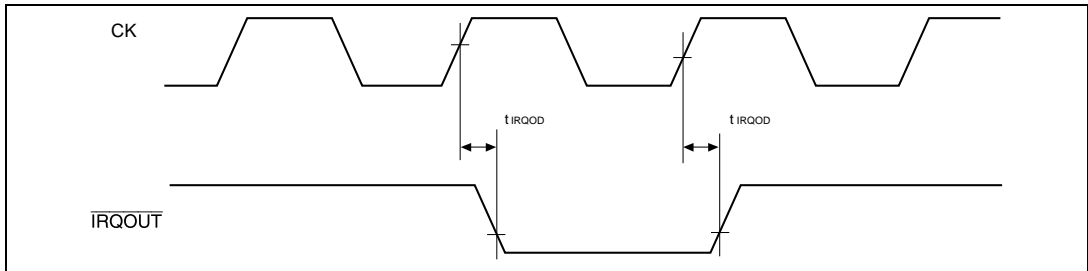
### (3) バスタイミング

表 20.6、表 20.7 にバスタイミングを示します。

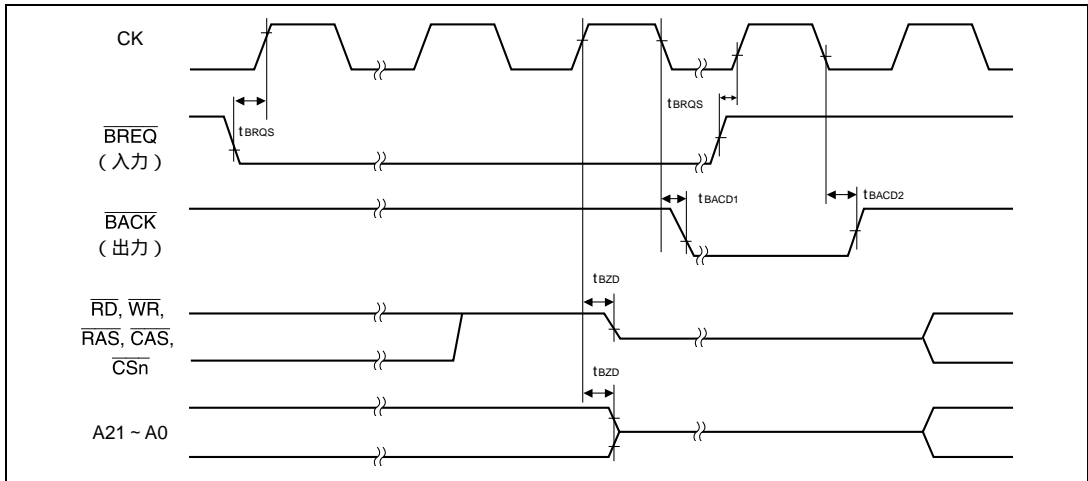
表 20.6 バスタイミング (1)

条件 :  $V_{CC}=5.0V\pm 10\%$ 、 $AV_{CC}=5.0V\pm 10\%$ 、 $AV_{CC}=V_{CC}\pm 10\%$ 、 $AV_{ref}=4.5V \sim AV_{CC}$ 、 $V_{SS}=AV_{SS}=0V$ 、 $f=20MHz$ 、 $T_a = -20 \sim +75$  \*

\* : 通常仕様品。広温度範囲品では、 $T_a = -40 \sim +85$

| 項目                                | 記号          | min                             | max                                | 単位 | 参照図                      |          |
|-----------------------------------|-------------|---------------------------------|------------------------------------|----|--------------------------|----------|
| アドレス遅延時間                          | $t_{AD}$    | -                               | $20^{*1}$                          | ns | 20.8, 9, 11 ~ 14, 19, 20 |          |
| CS 遅延時間 1                         | $t_{CSD1}$  | -                               | 25                                 | ns | 20.8, 9, 20              |          |
| CS 遅延時間 2                         | $t_{CSD2}$  | -                               | 25                                 | ns |                          |          |
| CS 遅延時間 3                         | $t_{CSD3}$  | -                               | 20                                 | ns | 20.19                    |          |
| CS 遅延時間 4                         | $t_{CSD4}$  | -                               | 20                                 | ns |                          |          |
| リードストロープからのアクセス時間 1 <sup>*6</sup> | $t_{RDAC1}$ | 35% デューティ時 <sup>*2</sup>        | $tcyc \times 0.65 - 20$            | -  | ns                       | 20.8     |
|                                   |             | 50% デューティ時                      | $tcyc \times 0.5 - 20$             | -  |                          |          |
| リードストロープからのアクセス時間 2 <sup>*6</sup> | $t_{RDAC2}$ | 35% デューティ時 <sup>*2</sup>        | $tcyc \times (n + 1.65) - 20^{*3}$ | -  | ns                       | 20.9, 10 |
|                                   |             | 50% デューティ時                      | $tcyc \times (n + 1.5) - 20^{*3}$  | -  |                          |          |
| リードストロープからのアクセス時間 3 <sup>*6</sup> | $t_{RDAC3}$ | 35% デューティ時 <sup>*2</sup>        | $tcyc \times (n + 0.65) - 20^{*3}$ | -  | ns                       | 20.19    |
|                                   |             | 50% デューティ時                      | $tcyc \times (n + 0.5) - 20^{*3}$  | -  |                          |          |
| リードストロープ遅延時間                      | $t_{RSD}$   | -                               | 20                                 | ns | 20.8, 9, 11 ~ 15, 19     |          |
| リードデータセットアップ時間                    | $t_{RDS}$   | 15                              | -                                  | ns | 20.8, 9, 11 ~ 14, 19     |          |
| リードデータホールド時間                      | $t_{RDH}$   | 0                               | -                                  | ns |                          |          |
| ライトストロープ遅延時間 1                    | $t_{WSD1}$  | -                               | 20                                 | ns | 20.9, 13, 14, 19, 20     |          |
| ライトストロープ遅延時間 2                    | $t_{WSD2}$  | -                               | 20                                 | ns | 20.9, 13, 14, 19         |          |
| ライトストロープ遅延時間 3                    | $t_{WSD3}$  | -                               | 20                                 | ns | 20.11, 12                |          |
| ライトストロープ遅延時間 4                    | $t_{WSD4}$  | -                               | 20                                 | ns | 20.11, 12, 20            |          |
| ライトデータ遅延時間 1                      | $t_{WDD1}$  | -                               | 35                                 | ns | 20.9, 13, 14, 19         |          |
| ライトデータ遅延時間 2                      | $t_{WDD2}$  | -                               | 20                                 | ns | 20.11, 12                |          |
| ライトデータホールド時間                      | $t_{WDH}$   | 0                               | -                                  | ns | 20.9, 11 ~ 14, 19        |          |
| パリティ出力遅延時間 1                      | $t_{WPDD1}$ | -                               | 40                                 | ns | 20.9, 13, 14             |          |
| パリティ出力遅延時間 2                      | $t_{WPDD2}$ | -                               | 20                                 | ns | 20.11, 12                |          |
| パリティ出力ホールド時間                      | $t_{WPDH}$  | 0                               | -                                  | ns | 20.9, 11 ~ 14            |          |
| ウェイトセットアップ時間                      | $t_{WTS}$   | 14                              | -                                  | ns | 20.10, 15, 19            |          |
| ウェイトホールド時間                        | $t_{WTH}$   | 10                              | -                                  | ns |                          |          |
| リードデータアクセス時間 1 <sup>*6</sup>      | $t_{ACC1}$  | $tcyc - 30^{*4}$                | -                                  | ns | 20.8, 11, 12             |          |
| リードデータアクセス時間 2 <sup>*6</sup>      | $t_{ACC2}$  | $tcyc \times (n + 2) - 30^{*3}$ | -                                  | ns | 20.9, 10, 13 ~ 15        |          |
| RAS 遅延時間 1                        | $t_{RASD1}$ | -                               | 20                                 | ns | 20.11 ~ 14, 16 ~ 18      |          |
| RAS 遅延時間 2                        | $t_{RASD2}$ | -                               | 30                                 | ns |                          |          |
| CAS 遅延時間 1                        | $t_{CASD1}$ | -                               | 20                                 | ns | 20.11                    |          |
| CAS 遅延時間 2 <sup>*7</sup>          | $t_{CASD2}$ | -                               | 20                                 | ns | 20.13, 14, 16 ~ 18       |          |
| CAS 遅延時間 3 <sup>*7</sup>          | $t_{CASD3}$ | -                               | 20                                 | ns |                          |          |

表 20.6 パスタイミング (1)

条件 :  $V_{CC}=5.0V\pm 10\%$ 、 $AV_{CC}=5.0V\pm 10\%$ 、 $AV_{CC}=V_{CC}\pm 10\%$ 、 $AV_{REF}=4.5V \sim AV_{CC}$ 、 $V_{SS}=AV_{SS}=0V$ 、 $f=20MHz$ 、 $T_a = -20 \sim +75$  \*\* : 通常仕様品。広温度範囲品では、 $T_a = -40 \sim +85$ 

| 項目                                | 記号          | min                               | max                     | 単位                      | 参照図                      |                      |
|-----------------------------------|-------------|-----------------------------------|-------------------------|-------------------------|--------------------------|----------------------|
| カラムアドレスセットアップ時間                   | $t_{ASC}$   | 0                                 | -                       | ns                      | 20.11, 12                |                      |
| CASからのリードデータアクセス時間 <sup>1*</sup>  | $t_{CAC1}$  | 35%デューティ時 <sup>*2</sup>           | $tcyc \times 0.65 - 19$ | -                       |                          | ns                   |
|                                   |             | 50%デューティ時                         | $tcyc \times 0.5 - 19$  | -                       |                          |                      |
| CASからのリードデータアクセス時間 <sup>2*</sup>  | $t_{CAC2}$  | $tcyc \times (n + 1) - 25^{*3}$   | -                       | ns                      | 20.13 ~ 15               |                      |
| RASからのリードデータアクセス時間 <sup>1*</sup>  | $t_{RAC1}$  | $tcyc \times 1.5 - 20$            | -                       | ns                      | 20.11, 12                |                      |
| RASからのリードデータアクセス時間 <sup>2*</sup>  | $t_{RAC2}$  | $tcyc \times (n + 2.5) - 20^{*3}$ | -                       | ns                      | 20.13 ~ 15               |                      |
| 高速ページモード CAS プリチャージ時間             | $t_{CP}$    | $tcyc \times 0.25$                | -                       | ns                      | 20.12                    |                      |
| AH 遅延時間 1                         | $t_{AHD1}$  | -                                 | 20                      | ns                      | 20.19                    |                      |
| AH 遅延時間 2                         | $t_{AHD2}$  | -                                 | 20                      | ns                      |                          |                      |
| マルチプレクスアドレス遅延時間                   | $t_{MAD}$   | -                                 | 30                      | ns                      |                          |                      |
| マルチプレクスアドレスホールド時間                 | $t_{MAH}$   | 0                                 | -                       | ns                      |                          |                      |
| DACK0, DACK1 遅延時間 1               | $t_{DACD1}$ | -                                 | 23                      | ns                      | 20.8, 9, 11 ~ 14, 19, 20 |                      |
| DACK0, DACK1 遅延時間 2               | $t_{DACD2}$ | -                                 | 23                      | ns                      |                          |                      |
| DACK0, DACK1 遅延時間 3 <sup>*7</sup> | $t_{DACD3}$ | -                                 | 20                      | ns                      | 20.9, 13, 14, 19         |                      |
| DACK0, DACK1 遅延時間 4               | $t_{DACD4}$ | -                                 | 20                      | ns                      | 20.11, 12                |                      |
| DACK0, DACK1 遅延時間 5               | $t_{DACD5}$ | -                                 | 20                      | ns                      |                          |                      |
| リード遅延時間                           | $t_{RDD}$   | 35%デューティ時 <sup>*2</sup>           | -                       | $tcyc \times 0.35 + 12$ | ns                       | 20.8, 9, 11 ~ 15, 19 |
|                                   |             | 50%デューティ時                         | -                       | $tcyc \times 0.5 + 15$  |                          |                      |
| CAS に対するデータのセットアップ時間              | $t_{DS}$    | 0 <sup>*5</sup>                   | -                       | ns                      | 20.11, 13                |                      |
| RAS に対する CAS のセットアップ時間            | $t_{CSR}$   | 10                                | -                       | ns                      | 20.16 ~ 18               |                      |
| ロウアドレスホールド時間                      | $t_{RAH}$   | 10                                | -                       | ns                      | 20.11, 13                |                      |
| ライトコマンドホールド時間                     | $t_{WCH}$   | 15                                | -                       | ns                      |                          |                      |
| ライトコマンドセットアップ時間                   | $t_{WCS}$   | 35%デューティ時 <sup>*2</sup>           | 0                       | -                       | ns                       | 20.11                |
|                                   |             | 50%デューティ時                         | 0                       | -                       |                          |                      |
| CAS プリチャージからのアクセス時間 <sup>*6</sup> | $t_{ACP}$   | $tcyc - 20$                       | -                       | ns                      | 20.12                    |                      |

- 【注】 \*1 HBS、LBS 信号は 25ns  
 \*2 動作周波数 10MHz 以上の場合  
 \*3 n はウェイトサイクル数  
 \*4 アドレス(A0 ~ A21)からのアクセス時間は  $tcyc - 25ns$   
 \*5 DRAM のロングピッチアクセスのパリティ出力の場合は - 5ns  
 \*6 アクセス時間が満足できれば、 $t_{RDS}$  は満足されている必要はありません。  
 \*7  $t_{DACD3}$  に対する  $t_{CASD2}$  と  $t_{CASD3}$  の関係において、Min-Max の組み合わせは論理構造上発生しません。



図 20.8 基本バスサイクル (1 ステートリード)



図 20.9 基本バスサイクル (2 ステート)

## 20. 電気的特性

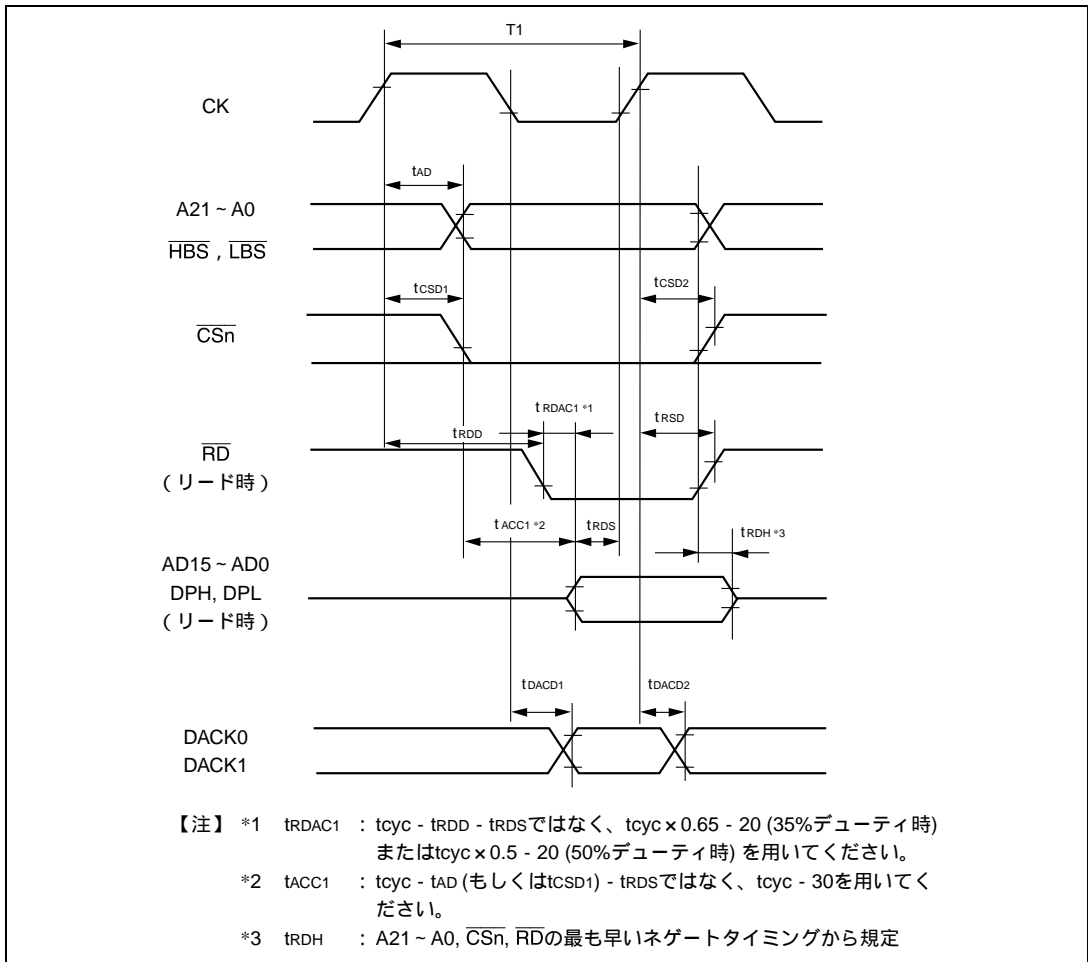

図 20.10 基本バスサイクル (2 ステート+ウェイトステート)

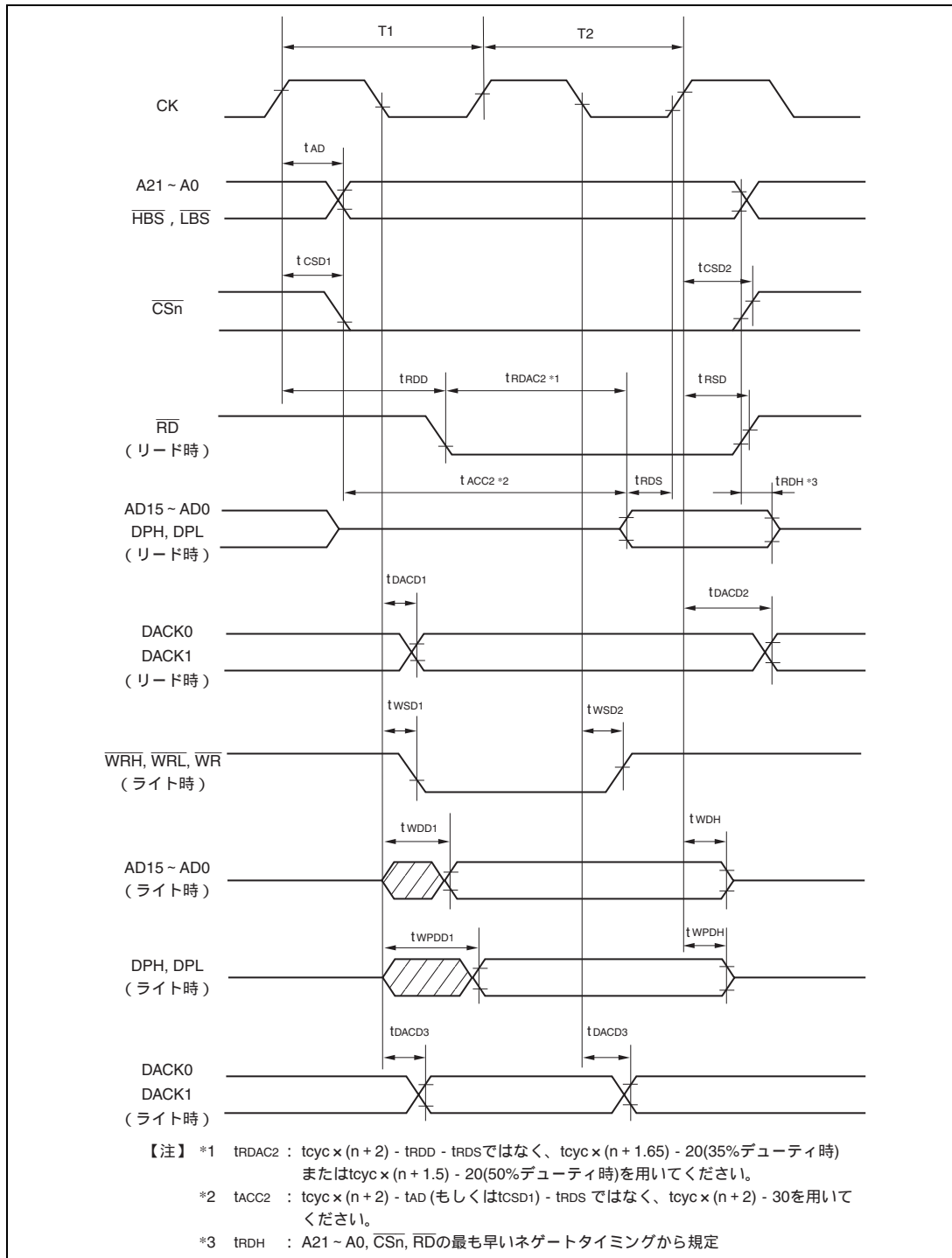

図 20.11 DRAM パスサイクル (ショートピッチノーマルモード)

## 20. 電気的特性

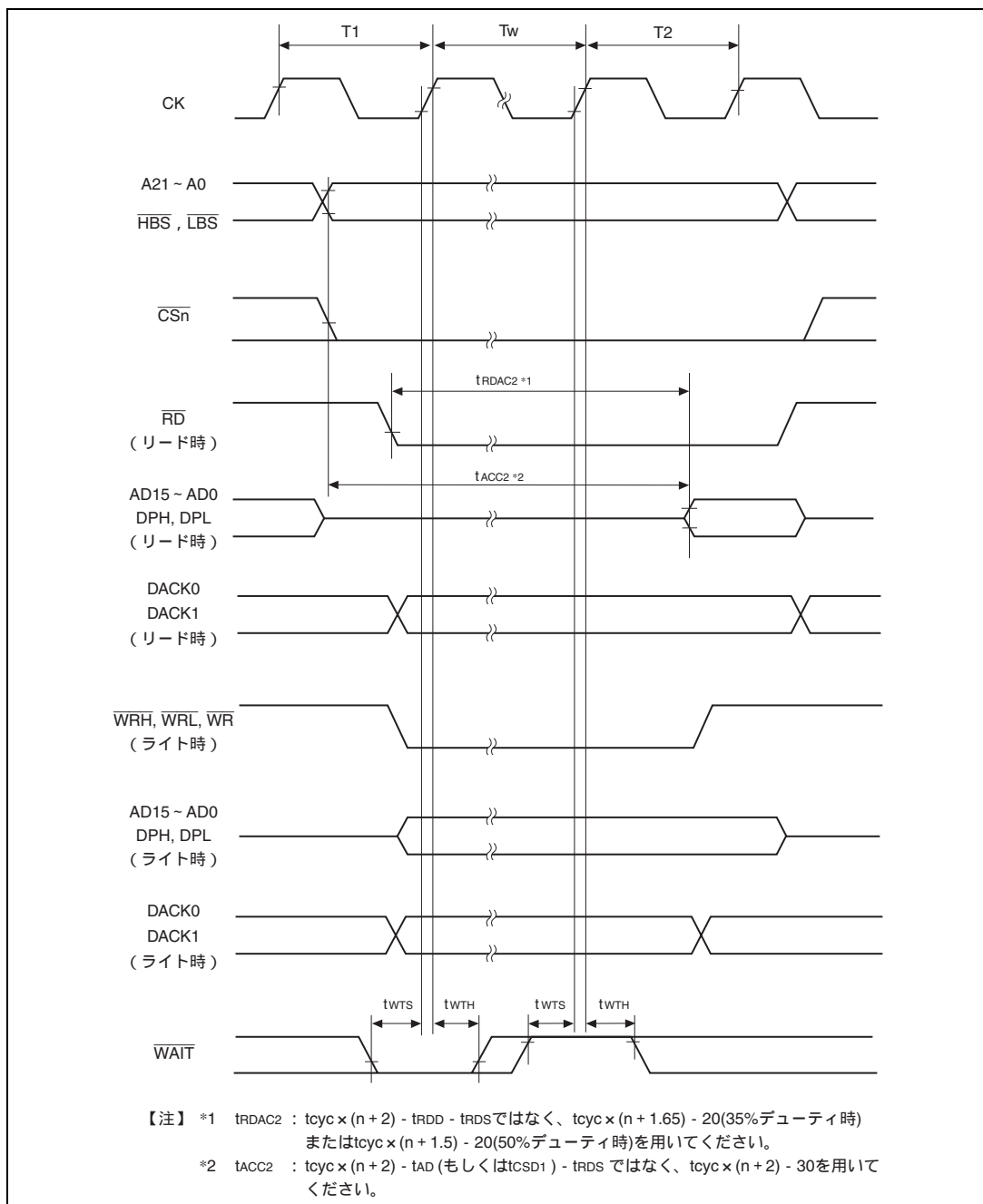

図 20.12 (a) DRAM パスサイクル (ショートピッチ高速ページモード、リード時)

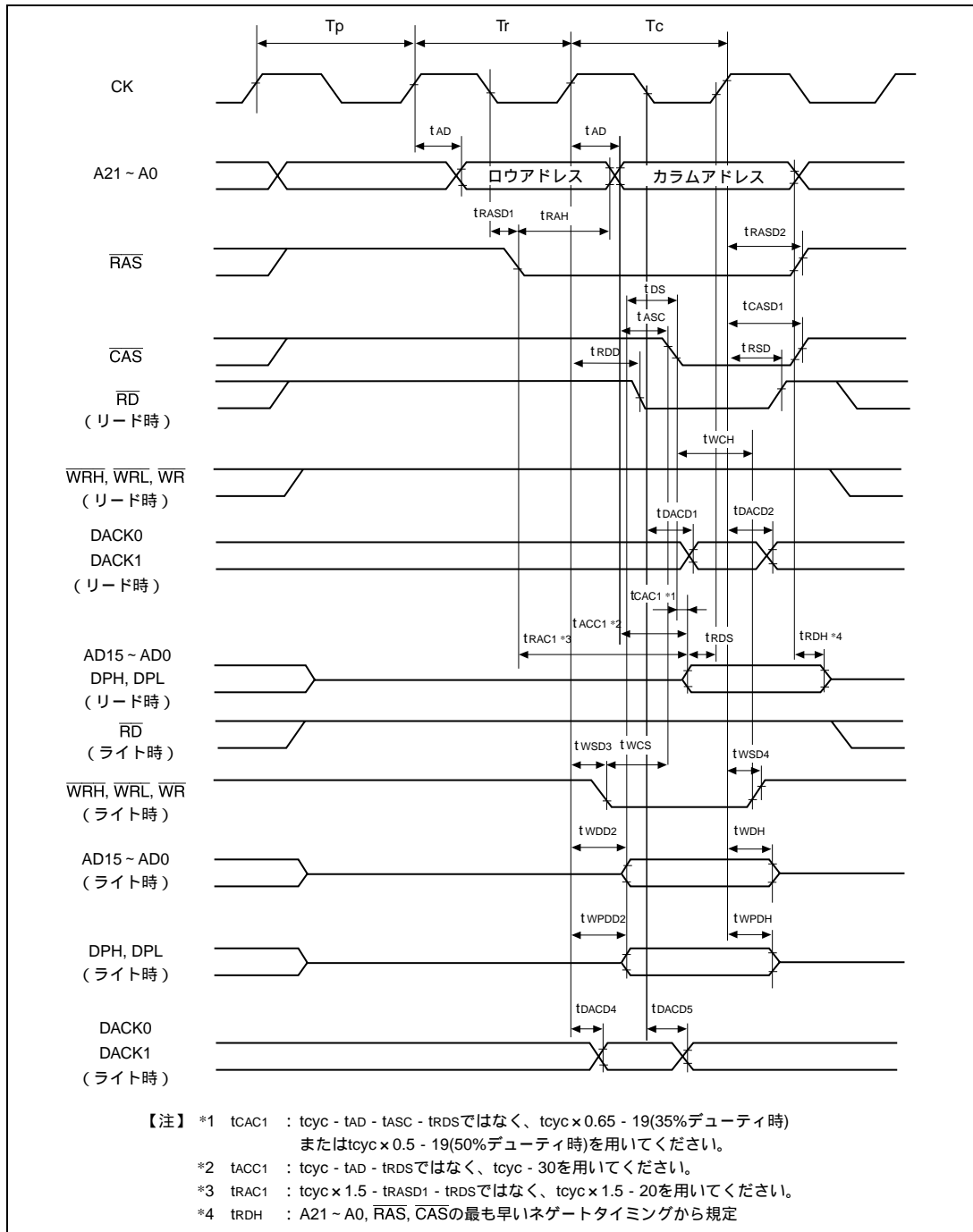

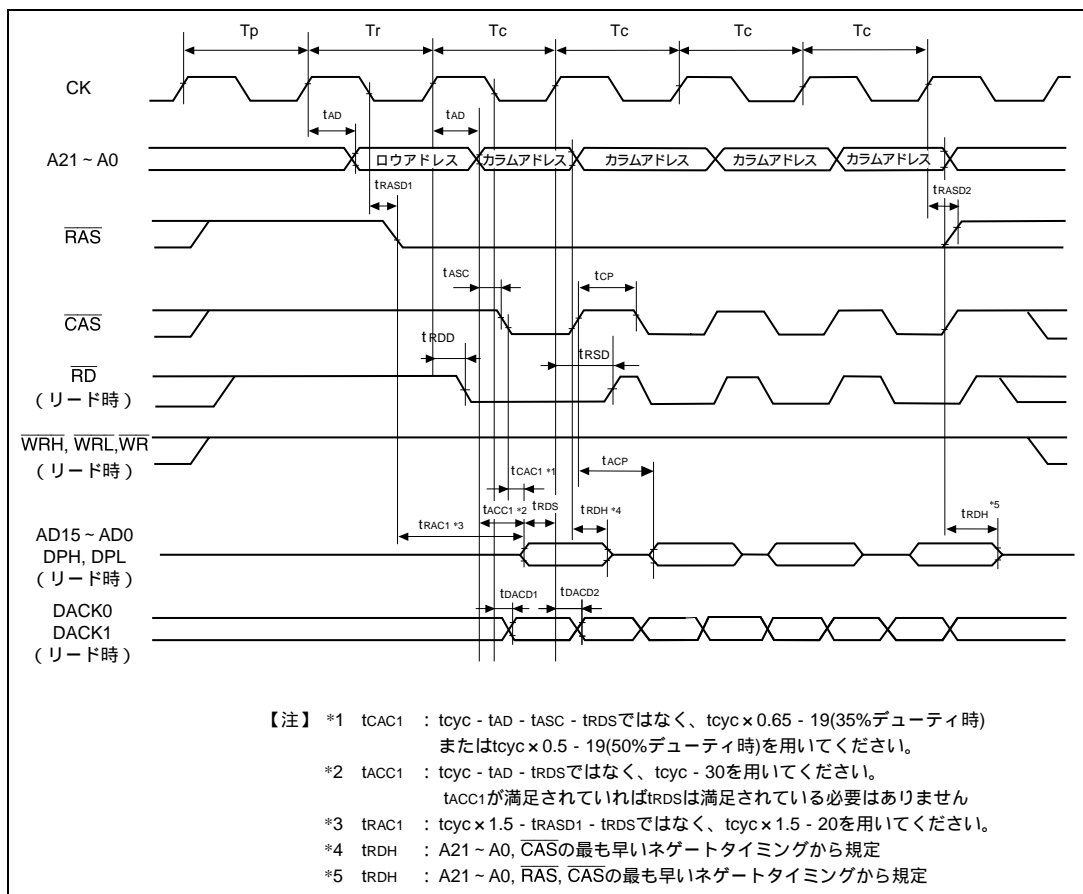

図 20.12 (b) DRAM バスサイクル (ショートピッチ高速ページモード、ライト時)

【注】サイレントサイクルに関しては「8.5.5 バースト動作」を参照してください。



図 20.13 DRAM バスサイクル (ロングピッチノーマルモード)

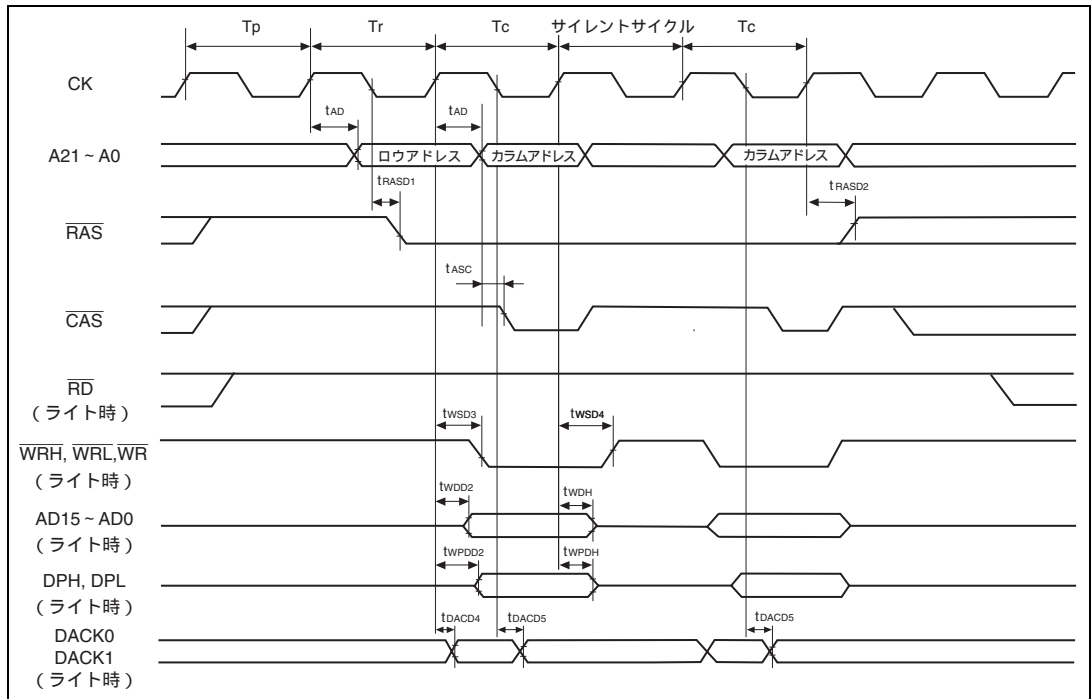

図 20.14 DRAM バスサイクル (ロングピッチ高速ページモード)

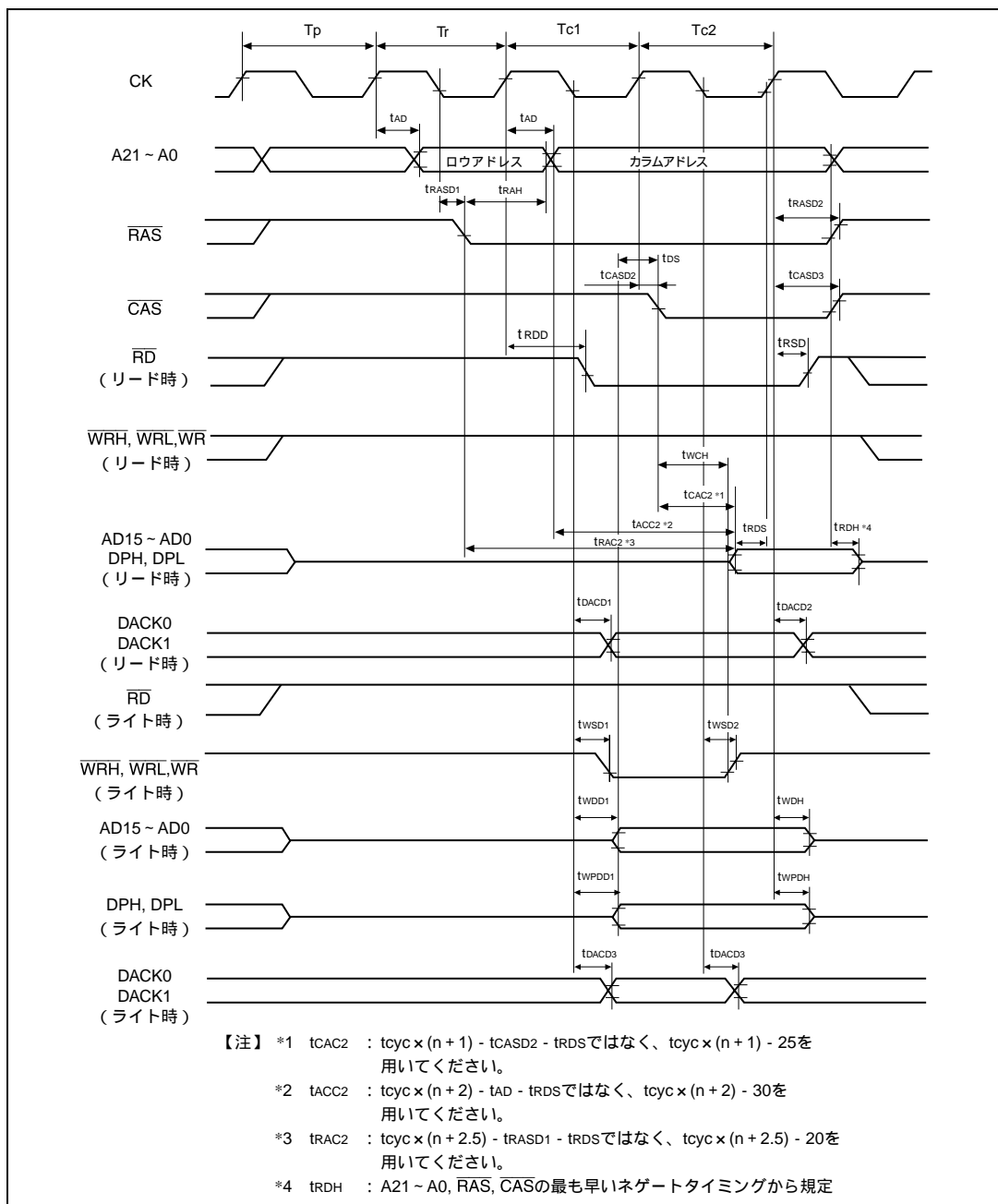

図 20.15 DRAM バスサイクル (ロングピッチ高速ページモード+ウェイトステート)

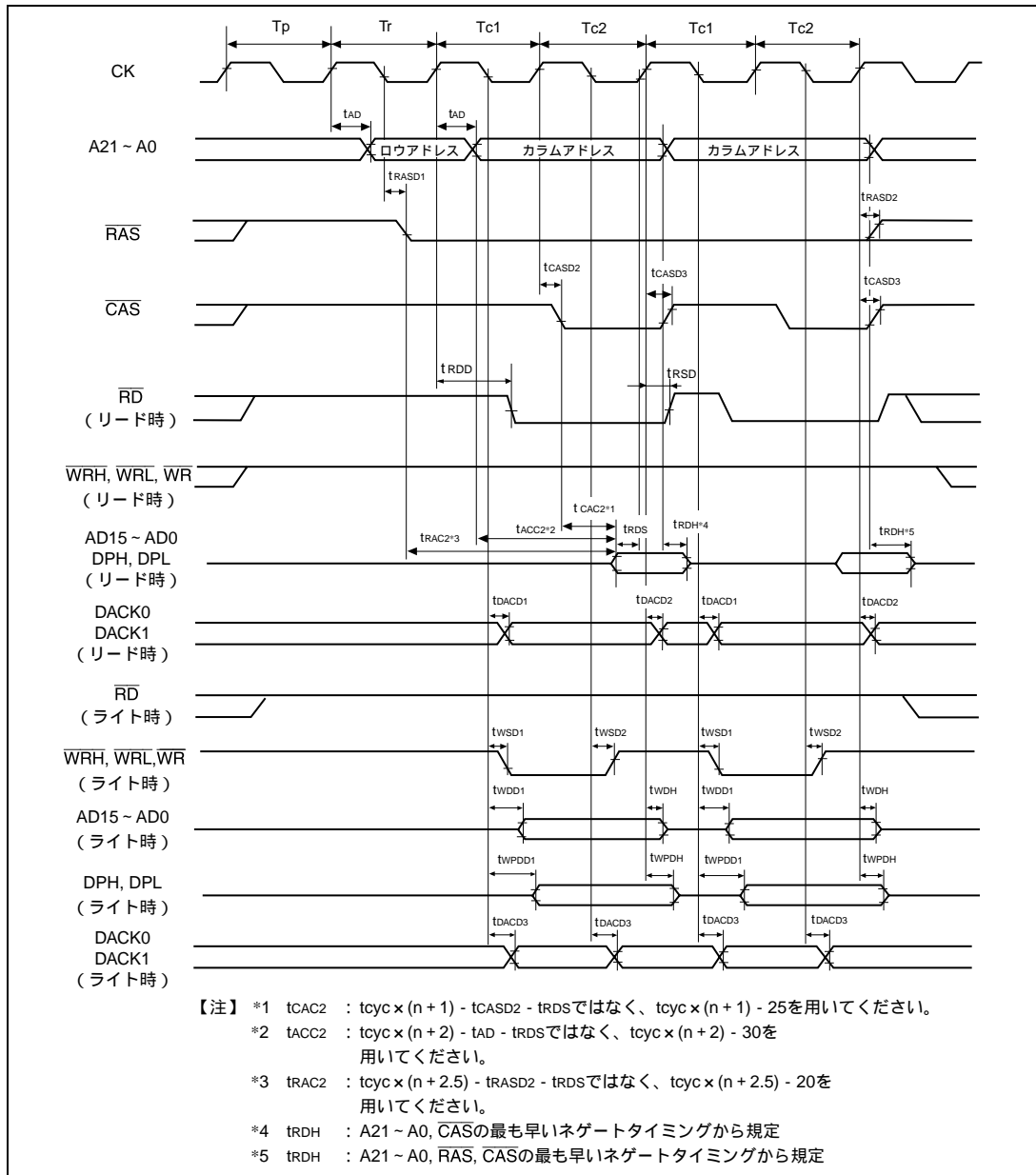

図 20.16 CAS ピフォ RAS リフレッシュ (ショートピッチ)

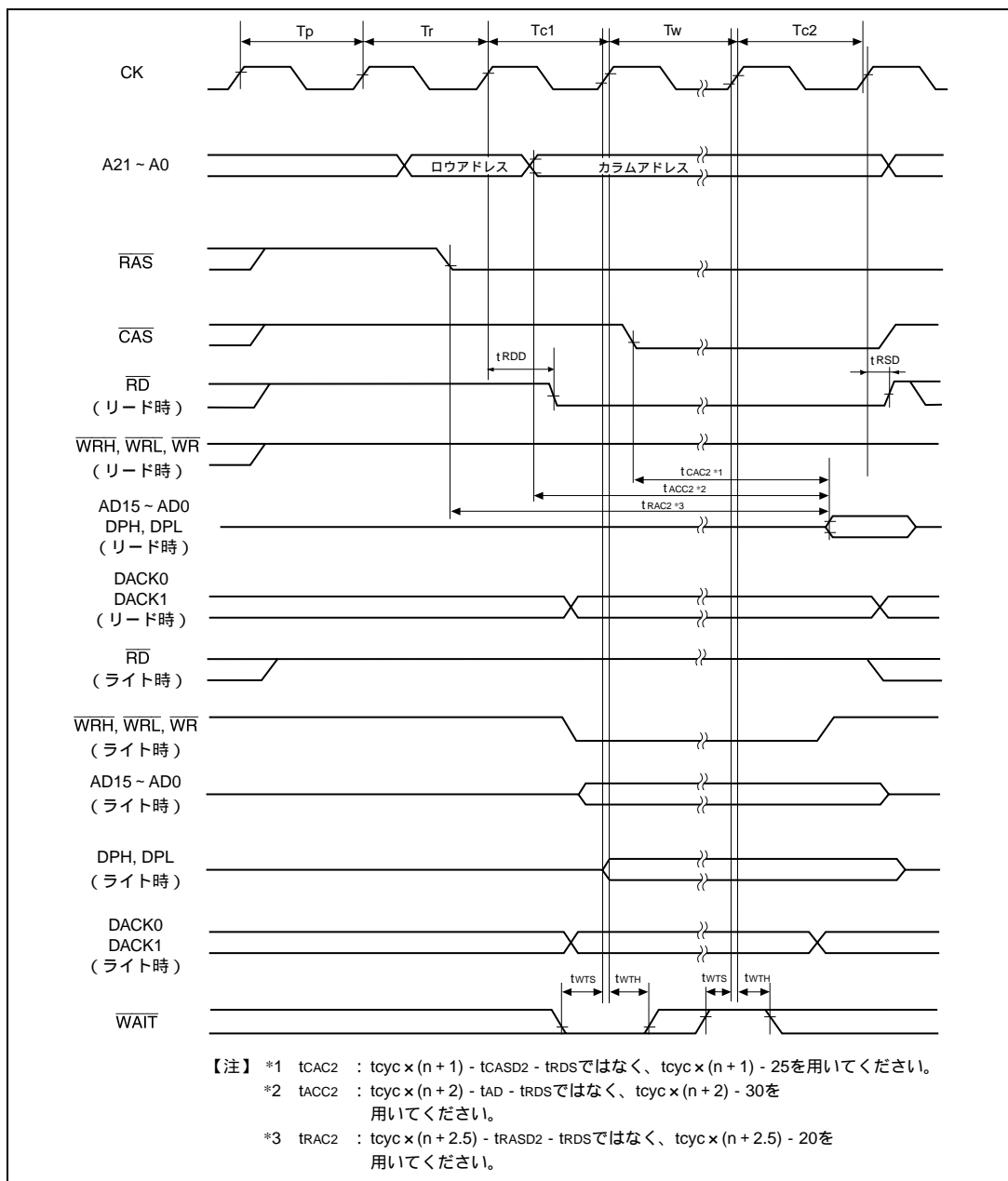

図 20.17 CAS ピフォ RAS リフレッシュ (ロングピッチ)

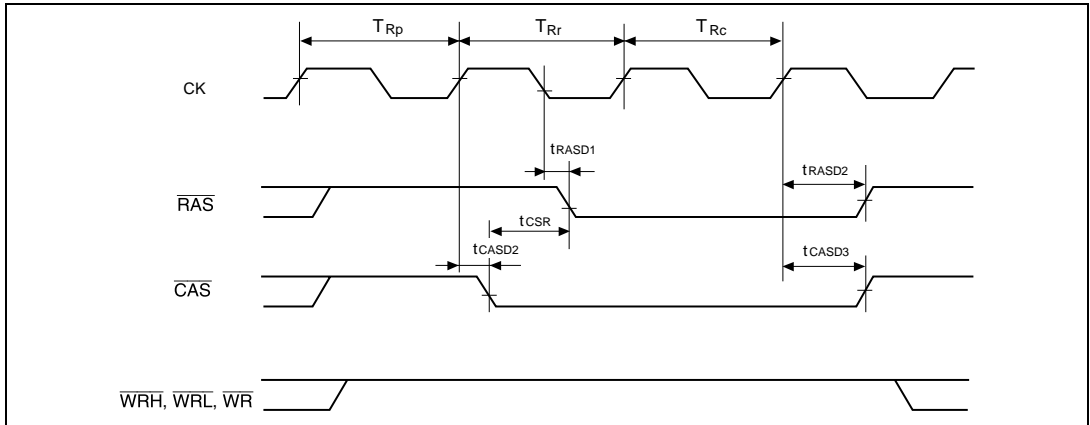

図 20.18 セルフリフレッシュ

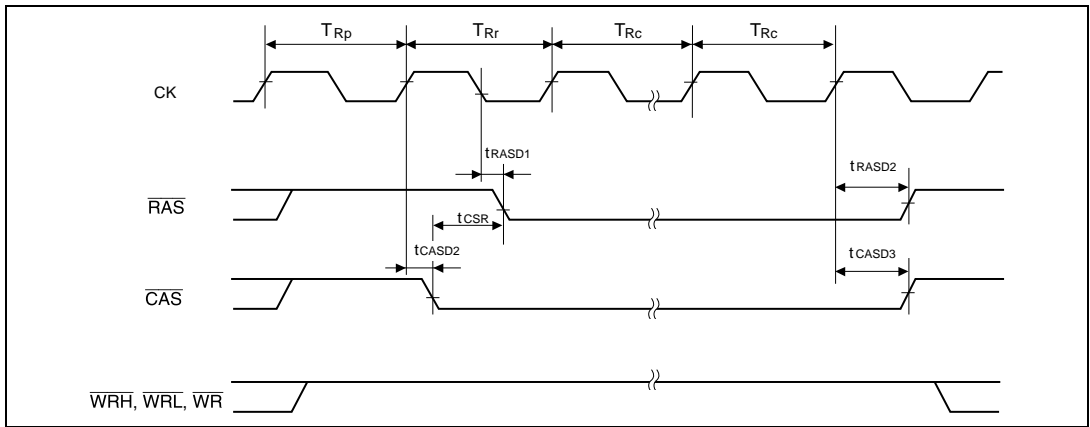

図 20.19 アドレス/データマルチプレクス I/O バスサイクル

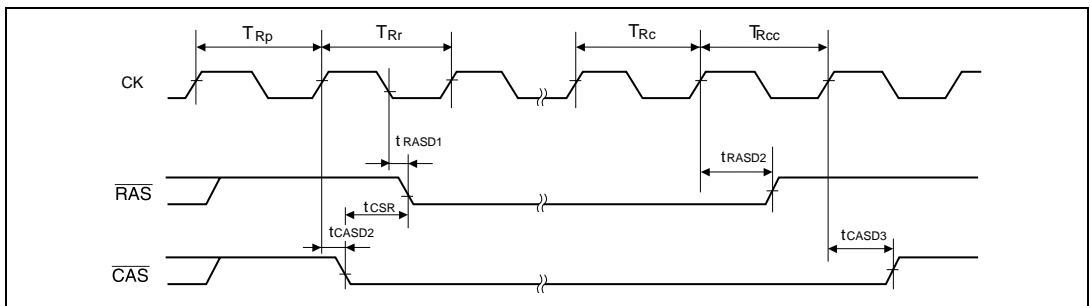

図 20.20 DMA シングル転送 / 1 ステートアクセスライト

## 20. 電気的特性

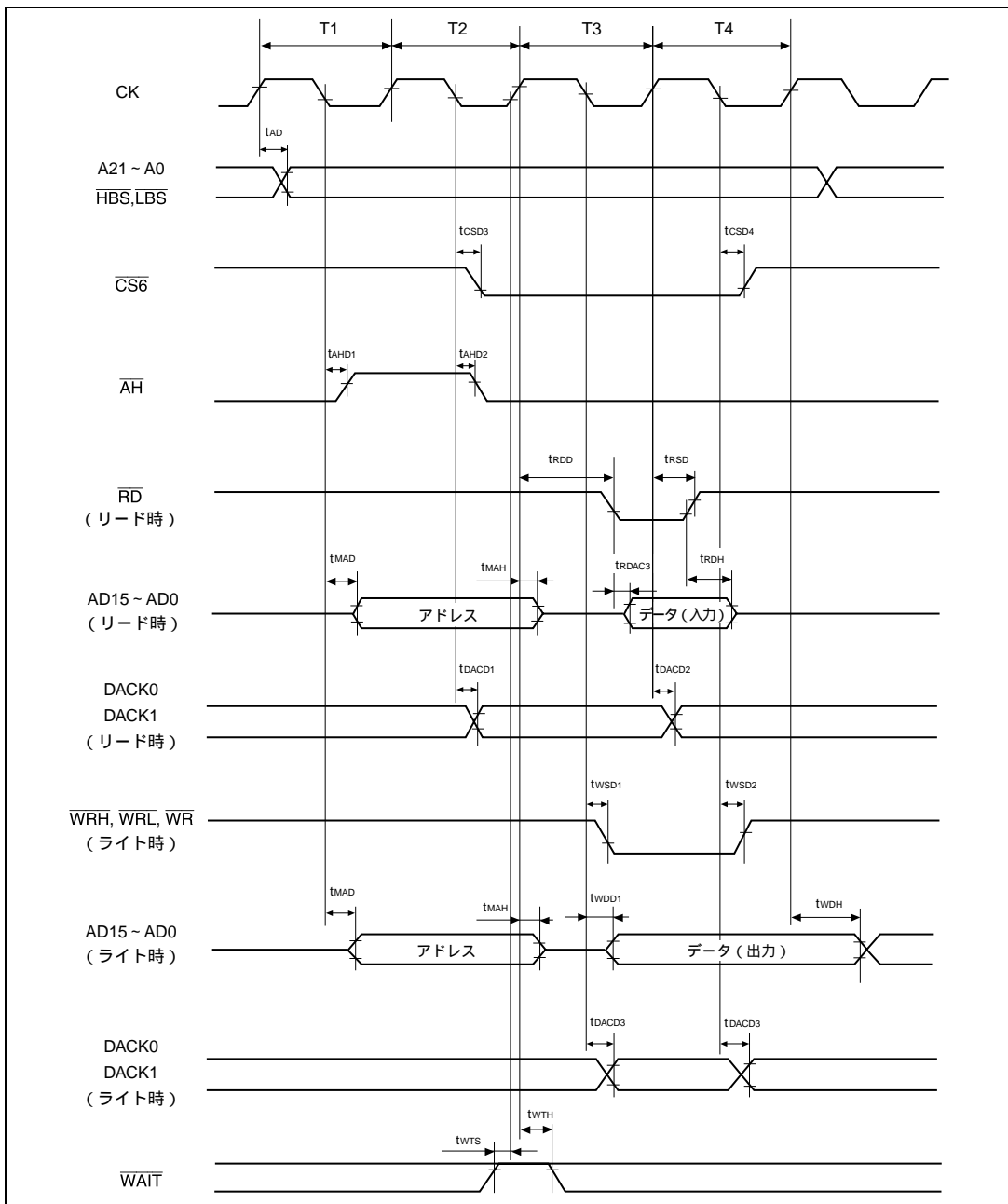
表 20.7 バスタイミング (2)

条件 : Vcc=3.0 ~ 5.5V、AVcc=3.0 ~ 5.5V、AVcc=Vcc±10%、AVref= 3.0V ~ AVcc、f=12.5MHz、Vss=AVss=0V、Ta= - 20 ~ +75 \*

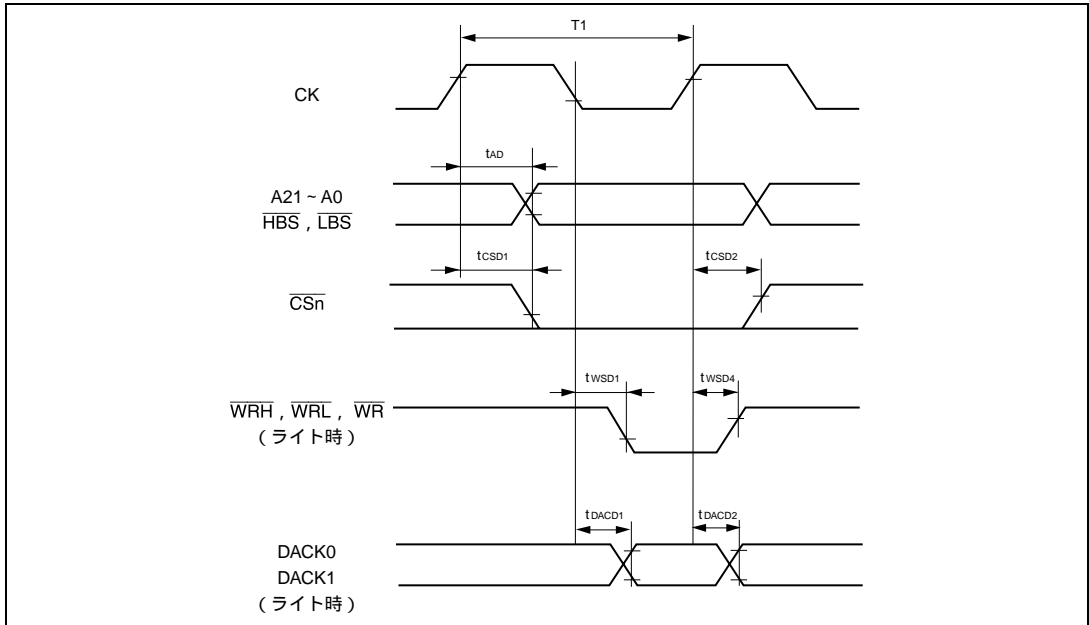
\* : 通常仕様品。広温度範囲品では、Ta= - 40 ~ +85

| 項目                                | 記号                 | min                             | max                                | 単位 | 参照図                        |           |
|-----------------------------------|--------------------|---------------------------------|------------------------------------|----|----------------------------|-----------|
| アドレス遅延時間                          | t <sub>AD</sub>    | -                               | 40                                 | ns | 20.21, 22, 24 ~ 27, 32, 33 |           |
| CS 遅延時間 1                         | t <sub>CSD1</sub>  | -                               | 40                                 | ns | 20.21, 22, 33              |           |
| CS 遅延時間 2                         | t <sub>CSD2</sub>  | -                               | 40                                 | ns |                            |           |
| CS 遅延時間 3                         | t <sub>CSD3</sub>  | -                               | 40                                 | ns |                            |           |
| CS 遅延時間 4                         | t <sub>CSD4</sub>  | -                               | 40                                 | ns |                            |           |
| リードストロープからのアクセス時間 1* <sup>4</sup> | t <sub>RDAC1</sub> | 35% デューティ時* <sup>1</sup>        | tcyc×0.65 - 35                     | -  | ns                         | 20.21     |
|                                   |                    | 50% デューティ時                      | tcyc×0.5 - 35                      | -  |                            |           |
| リードストロープからのアクセス時間 2* <sup>4</sup> | t <sub>RDAC2</sub> | 35% デューティ時* <sup>1</sup>        | tcyc×(n + 1.65) - 35* <sup>2</sup> | -  | ns                         | 20.22, 23 |
|                                   |                    | 50% デューティ時                      | tcyc×(n + 1.5) - 35* <sup>2</sup>  | -  |                            |           |
| リードストロープからのアクセス時間 3* <sup>4</sup> | t <sub>RDAC3</sub> | 35% デューティ時* <sup>1</sup>        | tcyc×(n + 0.65) - 35* <sup>2</sup> | -  | ns                         | 20.32     |
|                                   |                    | 50% デューティ時                      | tcyc×(n + 0.5) - 35* <sup>2</sup>  | -  |                            |           |
| リードストロープ遅延時間                      | t <sub>RSD</sub>   | -                               | 40                                 | ns | 20.21, 22, 24 ~ 28, 32     |           |
| リードデータセットアップ時間                    | t <sub>RDS</sub>   | 25                              | -                                  | ns | 20.21, 22, 24 ~ 27, 32     |           |
| リードデータホールド時間                      | t <sub>RDH</sub>   | 0                               | -                                  | ns |                            |           |
| ライトストロープ遅延時間 1                    | t <sub>WSD1</sub>  | -                               | 40                                 | ns | 20.22, 26, 27, 32, 33      |           |
| ライトストロープ遅延時間 2                    | t <sub>WSD2</sub>  | -                               | 30                                 | ns | 20.22, 26, 27, 32          |           |
| ライトストロープ遅延時間 3                    | t <sub>WSD3</sub>  | -                               | 40                                 | ns | 20.24, 25                  |           |
| ライトストロープ遅延時間 4                    | t <sub>WSD4</sub>  | -                               | 40                                 | ns | 20.24, 25, 33              |           |
| ライトデータ遅延時間 1                      | t <sub>WDD1</sub>  | -                               | 70                                 | ns | 20.22, 26, 27, 32          |           |
| ライトデータ遅延時間 2                      | t <sub>WDD2</sub>  | -                               | 40                                 | ns | 20.24, 25                  |           |
| ライトデータホールド時間                      | t <sub>WDH</sub>   | - 10                            | -                                  | ns | 20.22, 24 ~ 27, 32         |           |
| パリティ出力遅延時間 1                      | t <sub>WPDD1</sub> | -                               | 80                                 | ns | 20.22, 26, 27              |           |
| パリティ出力遅延時間 2                      | t <sub>WPDD2</sub> | -                               | 40                                 | ns | 20.24, 25                  |           |
| パリティ出力ホールド時間                      | t <sub>WPDH</sub>  | - 10                            | -                                  | ns | 20.22, 23 ~ 27             |           |
| ウェイトセットアップ時間                      | t <sub>WTS</sub>   | 40                              | -                                  | ns | 20.23, 28, 32              |           |
| ウェイトホールド時間                        | t <sub>WTH</sub>   | 10                              | -                                  | ns |                            |           |
| リードデータアクセス時間 1* <sup>4</sup>      | t <sub>ACC1</sub>  | tcyc - 44                       | -                                  | ns | 20.21, 24, 25              |           |
| リードデータアクセス時間 2* <sup>4</sup>      | t <sub>ACC2</sub>  | tcyc×(n + 2) - 44* <sup>2</sup> | -                                  | ns | 20.22, 23, 26 ~ 28         |           |
| RAS 遅延時間 1                        | t <sub>RASD1</sub> | -                               | 40                                 | ns | 20.24 ~ 27, 29 ~ 31        |           |
| RAS 遅延時間 2                        | t <sub>RASD2</sub> | -                               | 40                                 | ns |                            |           |
| CAS 遅延時間 1                        | t <sub>CASD1</sub> | -                               | 40                                 | ns | 20.24                      |           |
| CAS 遅延時間 2* <sup>5</sup>          | t <sub>CASD2</sub> | -                               | 40                                 | ns | 20.26, 27, 29 ~ 31         |           |
| CAS 遅延時間 3* <sup>5</sup>          | t <sub>CASD3</sub> | -                               | 40                                 | ns |                            |           |
| カラムアドレスセットアップ時間                   | t <sub>ASC</sub>   | 0                               | -                                  | ns | 20.24, 25                  |           |



表 20.7 バスタイミング (2)

条件 :  $V_{CC}=3.0 \sim 5.5V$ 、 $AV_{CC}=3.0 \sim 5.5V$ 、 $AV_{CC}=V_{CC} \pm 10\%$ 、 $AV_{REF}=3.0V \sim AV_{CC}$ 、 $f=12.5MHz$ 、 $V_{SS}=AV_{SS}=0V$ 、 $T_a = -20 \sim +75$  \*\* : 通常仕様品。広温度範囲品では、 $T_a = -40 \sim +85$ 

| 項目                                 |                         | 記号          | min                               | max                     | 単位 | 参照図                        |
|------------------------------------|-------------------------|-------------|-----------------------------------|-------------------------|----|----------------------------|
| CASからのリードデータアクセス時間 1* <sup>4</sup> | 35%デューティ時* <sup>1</sup> | $t_{CAC1}$  | $tcyc \times 0.65 - 35$           | -                       | ns | 20.24, 25                  |
|                                    | 50%デューティ時               |             | $tcyc \times 0.5 - 35$            | -                       |    |                            |
| CASからのリードデータアクセス時間 2* <sup>4</sup> |                         | $t_{CAC2}$  | $tcyc \times (n + 1) - 35^{*2}$   | -                       | ns | 20.26 ~ 28                 |
| RASからのリードデータアクセス時間 1* <sup>4</sup> |                         | $t_{RAC1}$  | $tcyc \times 1.5 - 35$            | -                       | ns | 20.24, 25                  |
| RASからのリードデータアクセス時間 2* <sup>4</sup> |                         | $t_{RAC2}$  | $tcyc \times (n + 2.5) - 35^{*2}$ | -                       | ns | 20.26 ~ 28                 |
| 高速ページモード CAS プリチャージ時間              |                         | $t_{CP}$    | $tcyc \times 0.25$                | -                       | ns | 20.25                      |
| AH 遅延時間 1                          |                         | $t_{AHD1}$  | -                                 | 40                      | ns | 20.32                      |
| AH 遅延時間 2                          |                         | $t_{AHD2}$  | -                                 | 40                      | ns |                            |
| マルチプレクスアドレス遅延時間                    |                         | $t_{MAD}$   | -                                 | 40                      | ns |                            |
| マルチプレクスアドレスホールド時間                  |                         | $t_{MAH}$   | - 10                              | -                       | ns |                            |
| DACK0, DACK1 遅延時間 1                |                         | $t_{DACD1}$ | -                                 | 40                      | ns | 20.21, 22, 24 ~ 27, 32, 33 |
| DACK0, DACK1 遅延時間 2                |                         | $t_{DACD2}$ | -                                 | 40                      | ns |                            |
| DACK0, DACK1 遅延時間 3* <sup>5</sup>  |                         | $t_{DACD3}$ | -                                 | 40                      | ns | 20.22, 26, 27, 32          |
| DACK0, DACK1 遅延時間 4                |                         | $t_{DACD4}$ | -                                 | 40                      | ns | 20.24, 25                  |
| DACK0, DACK1 遅延時間 5                |                         | $t_{DACD5}$ | -                                 | 40                      | ns |                            |
| リード遅延時間                            | 35%デューティ時* <sup>1</sup> | $t_{RDD}$   | -                                 | $tcyc \times 0.35 + 35$ | ns | 20.21, 22, 24 ~ 28, 32     |
|                                    | 50%デューティ時               |             | -                                 | $tcyc \times 0.5 + 35$  |    |                            |
| CASに対するデータのセットアップ時間                |                         | $t_{DS}$    | $0^{*3}$                          | -                       | ns | 20.24, 26                  |
| RASに対するCASのセットアップ時間                |                         | $t_{CSR}$   | 10                                | -                       | ns | 20.29 ~ 31                 |
| ロウアドレスホールド時間                       |                         | $t_{RAH}$   | 10                                | -                       | ns | 20.24, 26                  |
| ライトコマンドホールド時間                      |                         | $t_{WCH}$   | 15                                | -                       | ns |                            |
| ライトコマンドセットアップ時間                    | 35%デューティ時* <sup>1</sup> | $t_{WCS}$   | 0                                 | -                       | ns | 20.24                      |
|                                    | 50%デューティ時               | $t_{WCS}$   | 0                                 | -                       | ns |                            |
| CAS プリチャージからのアクセス時間* <sup>4</sup>  |                         | $t_{ACP}$   | $tcyc - 20$                       | -                       | ns | 20.25                      |

【注】 \*1 動作周波数 10MHz 以上の場合

\*2 n はウェイトサイクル数

\*3 DRAM のロングピッチアクセスのバリティ出力の場合は - 5ns

\*4 アクセス時間が満足されていれば、 $t_{RDS}$  は満足されている必要はありません。\*5  $t_{DACD3}$  に対する  $t_{CASD2}$  と  $t_{CASD3}$  の関係において、Min-Max の組み合わせは論理構造上発生しません。

## 20. 電気的特性



図 20.21 基本バスサイクル (1 ステートリード)



図 20.22 基本バスサイクル(2ステート)

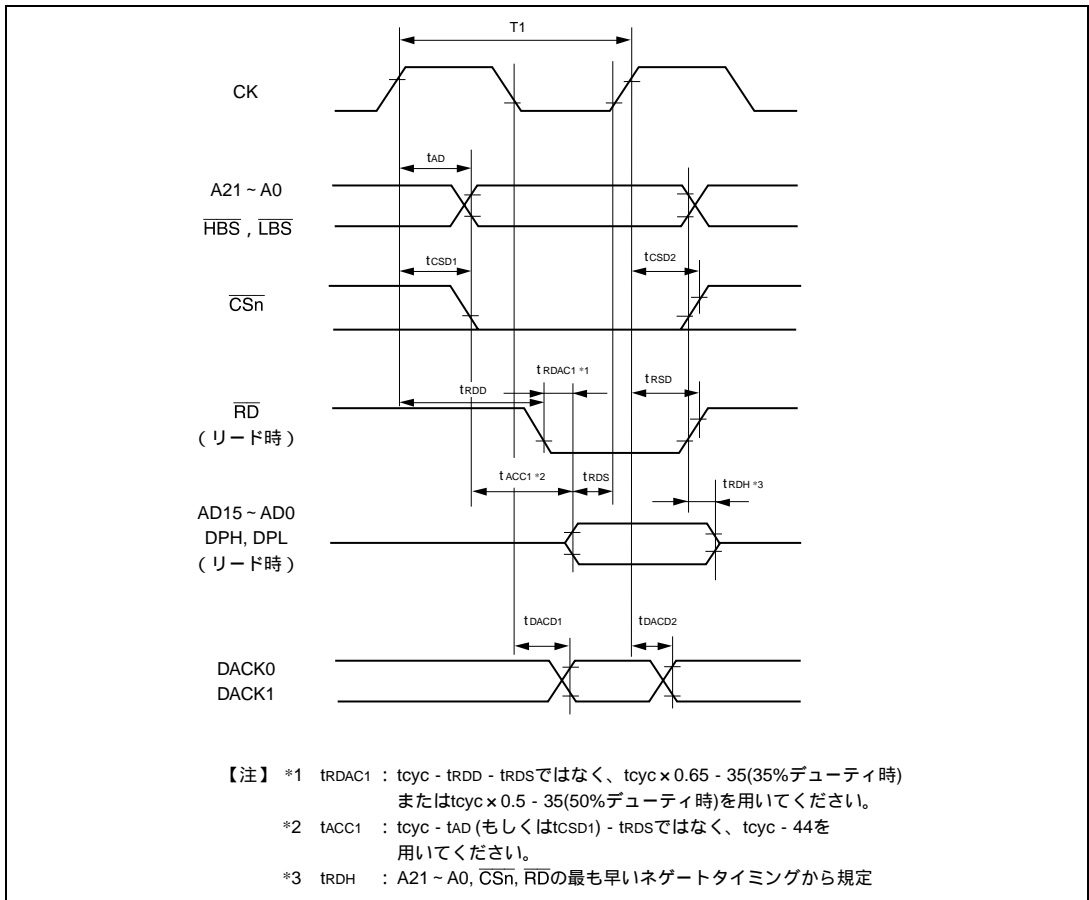

図 20.23 基本バスサイクル (2 ステート+ウェイトステート)

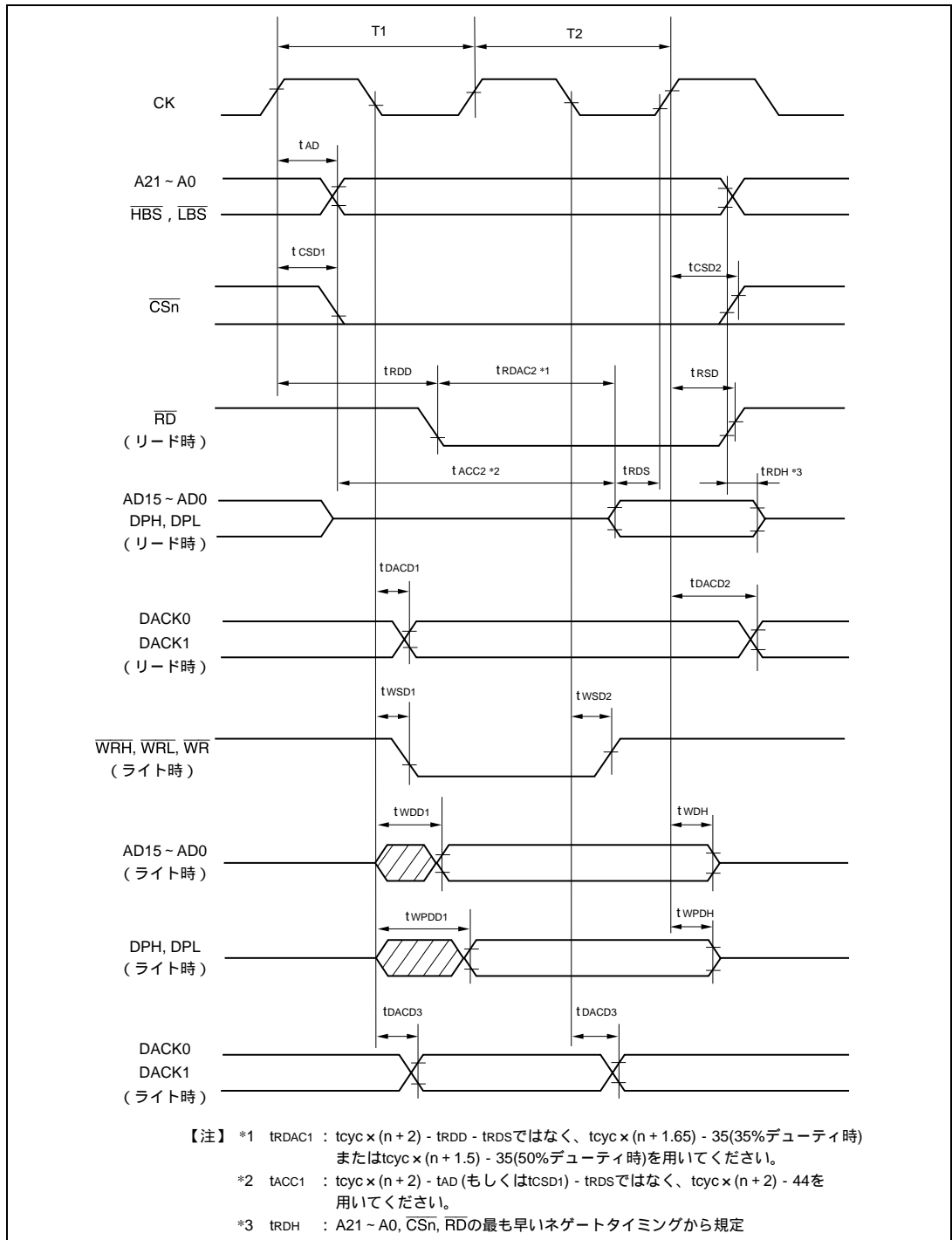

図 20.24 DRAM バスサイクル (ショートピッチノーマルモード)

## 20. 電気的特性

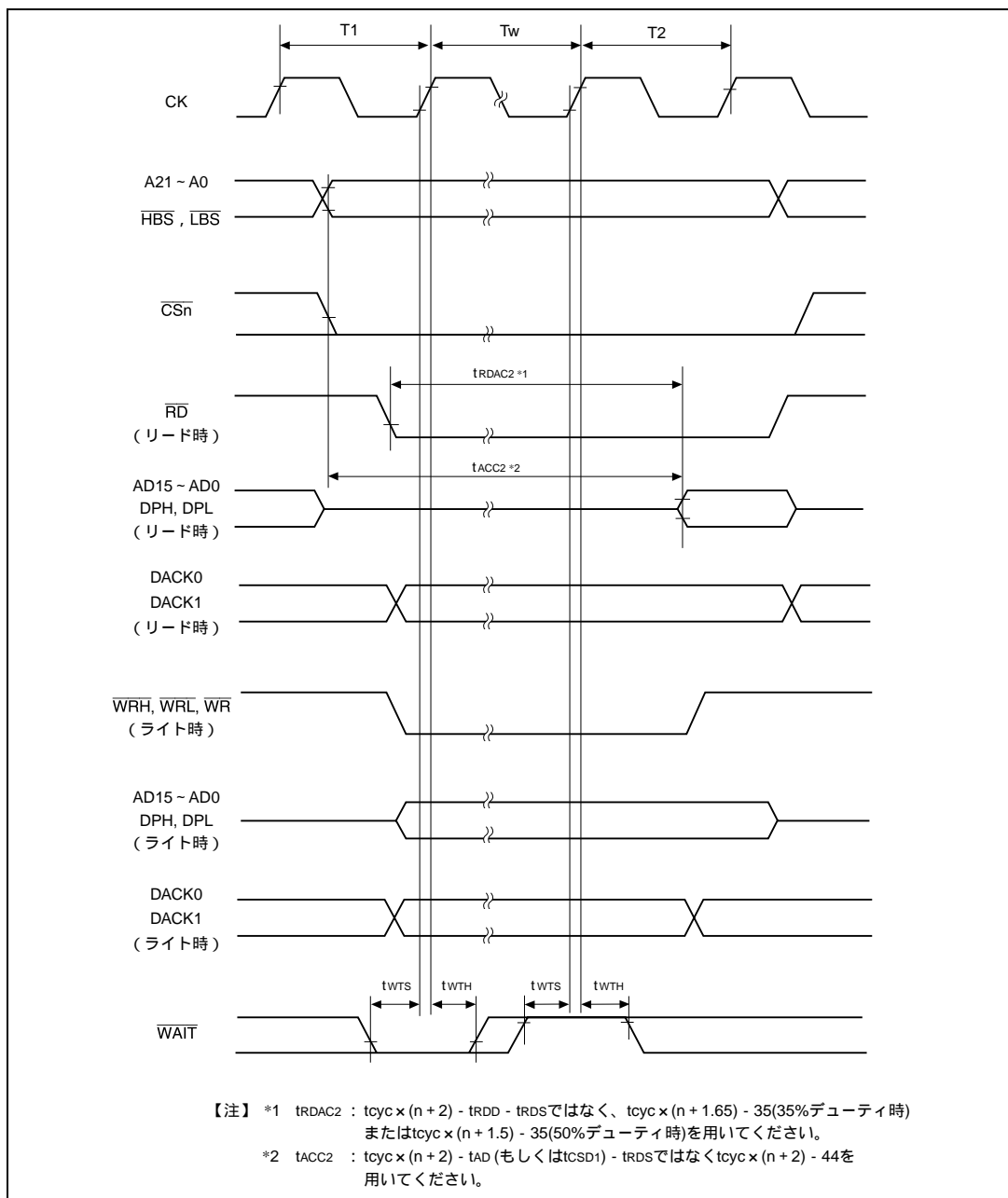

図 20.25 (a) DRAM バスサイクル (ショートピッチ高速ページモード、リード時)

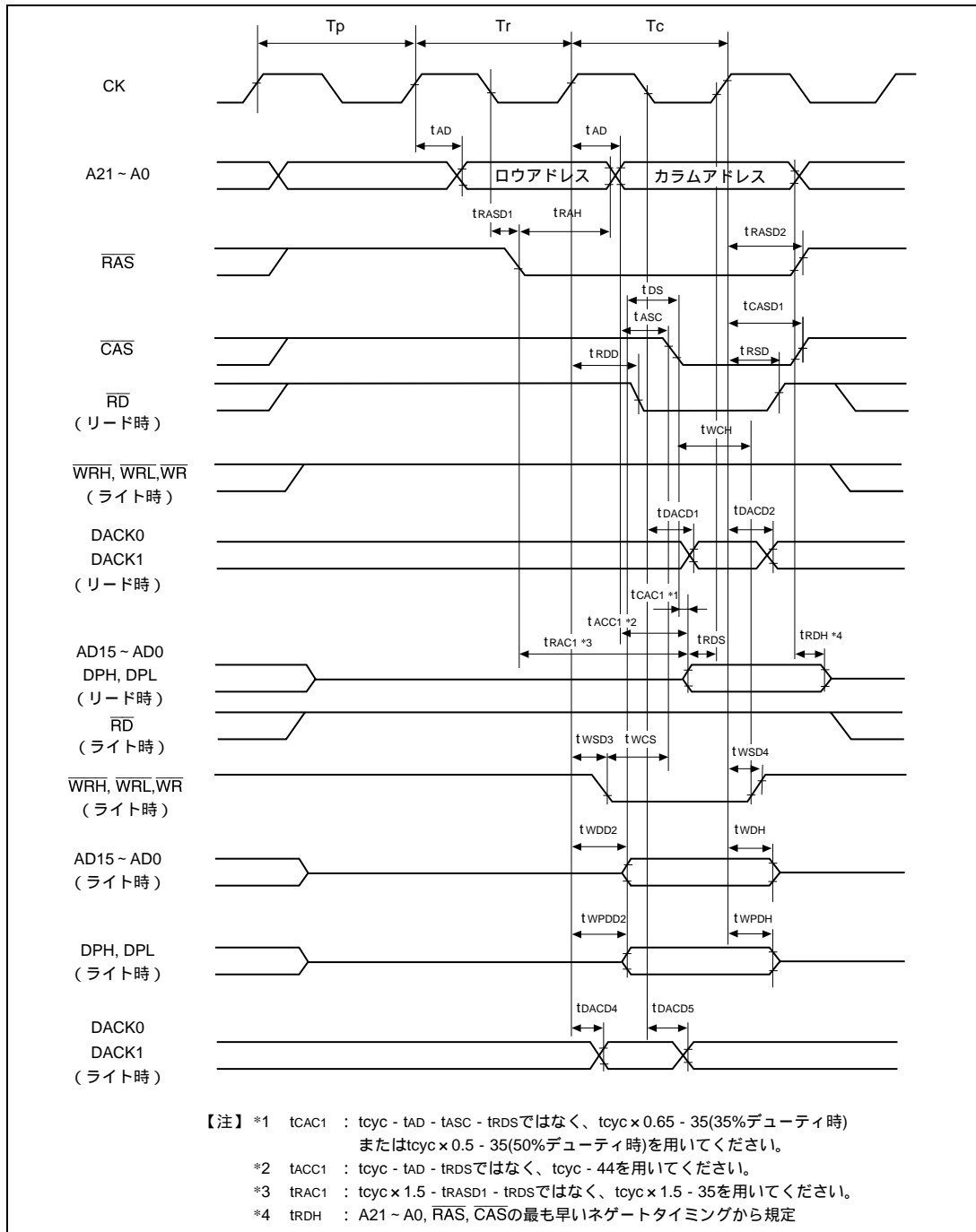

図 20.25 (b) DRAM バスサイクル (ショートピッチ高速ページモード、ライト時)

【注】サイレントサイクルに関しては「8.5.5 バースト動作」を参照してください。

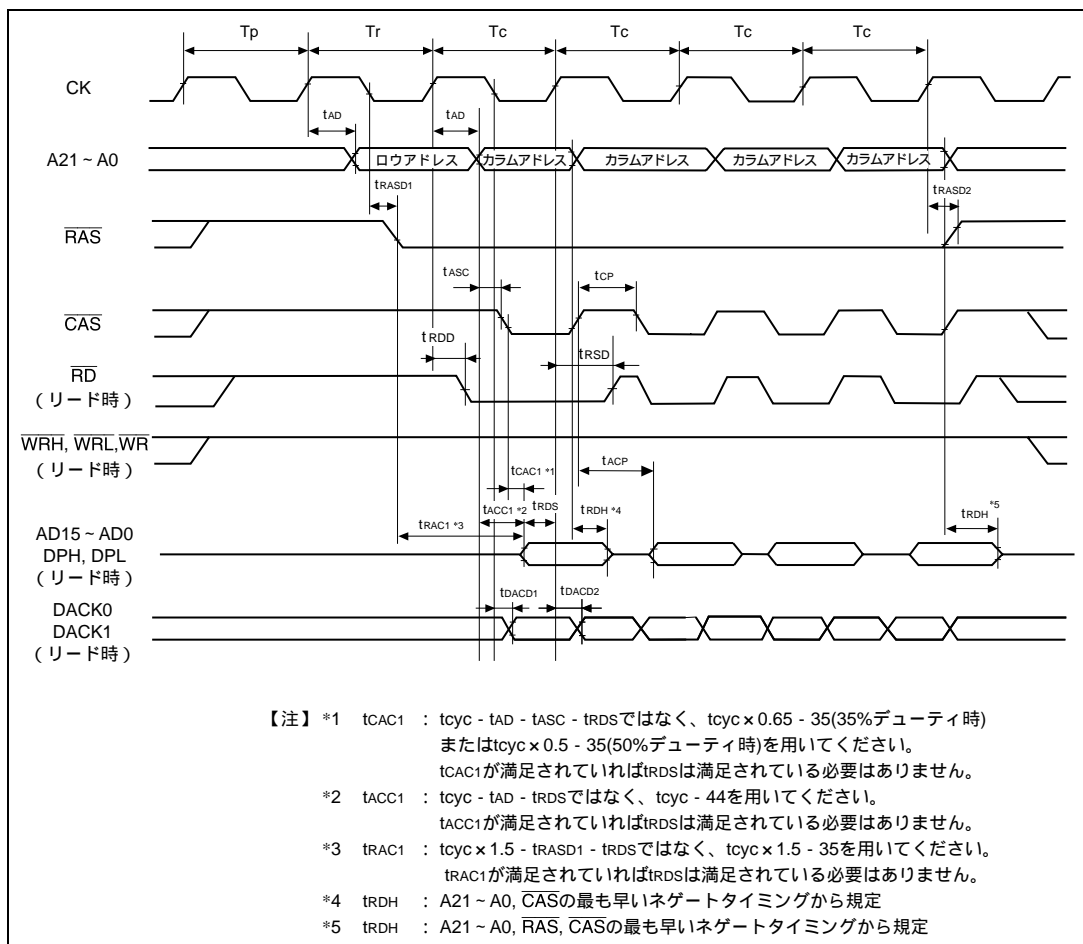
## 20. 電気的特性

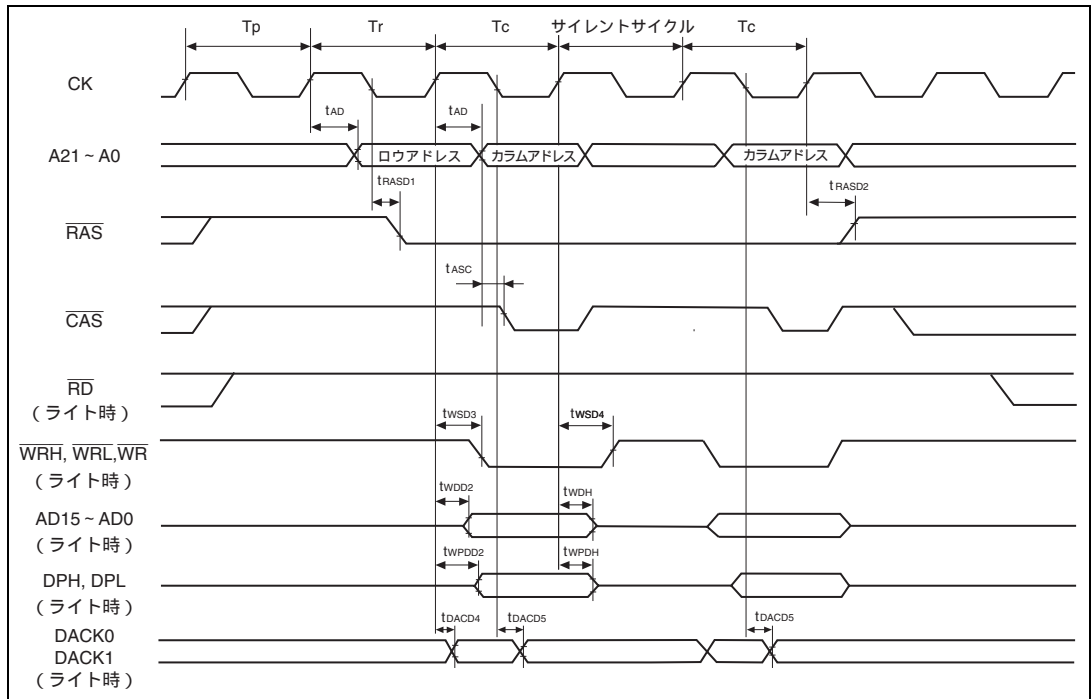

図 20.26 DRAM バスサイクル (ロングピッチノーマルモード)



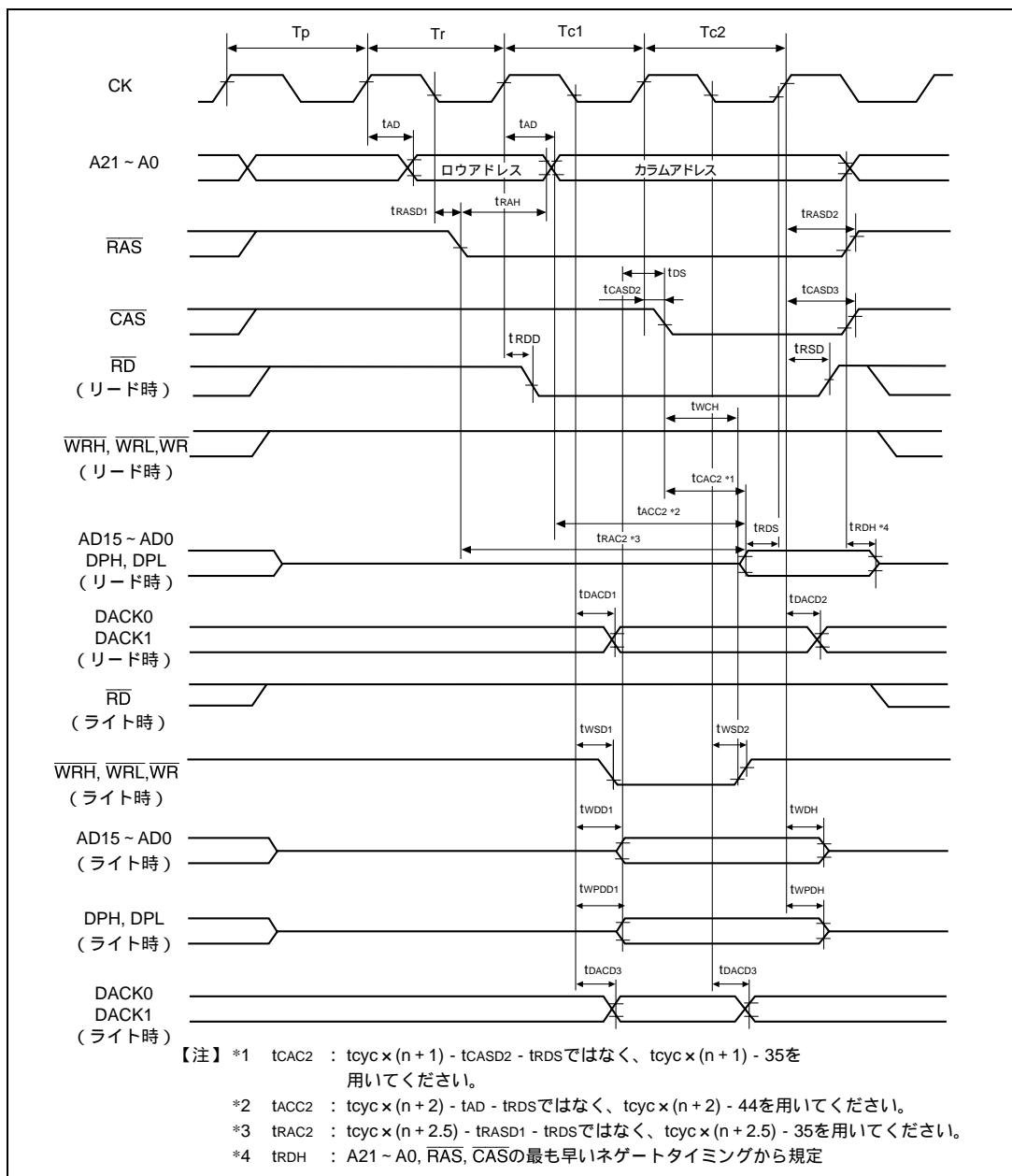

図 20.27 DRAM バスサイクル (ロングピッチ高速ページモード)

## 20. 電気的特性



図 20.28 DRAM バスサイクル (ロングピッチ高速ページモード+ウェイトステート)

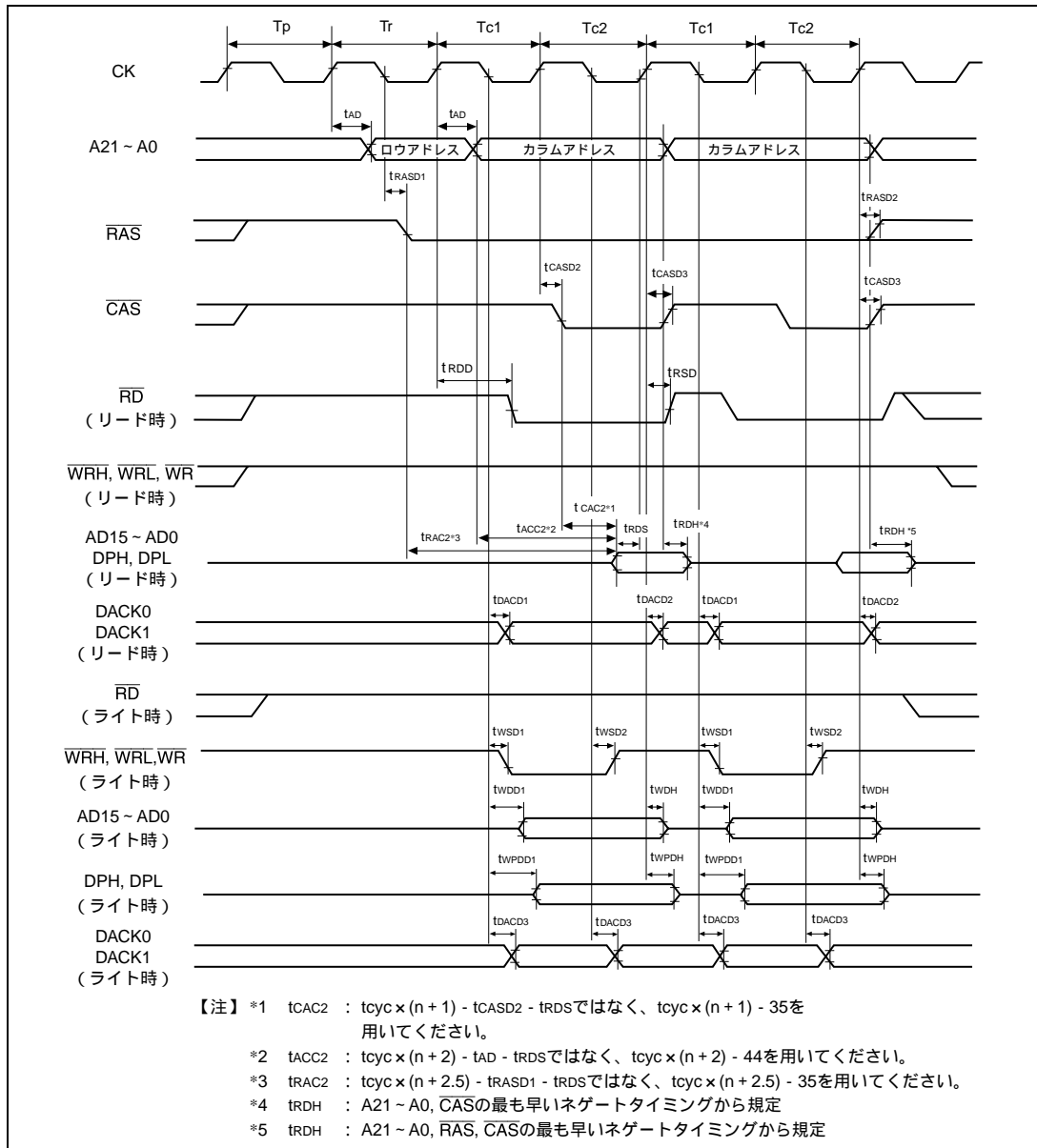

図 20.29 CAS ピフォ RAS リフレッシュ (ショートピッチ)

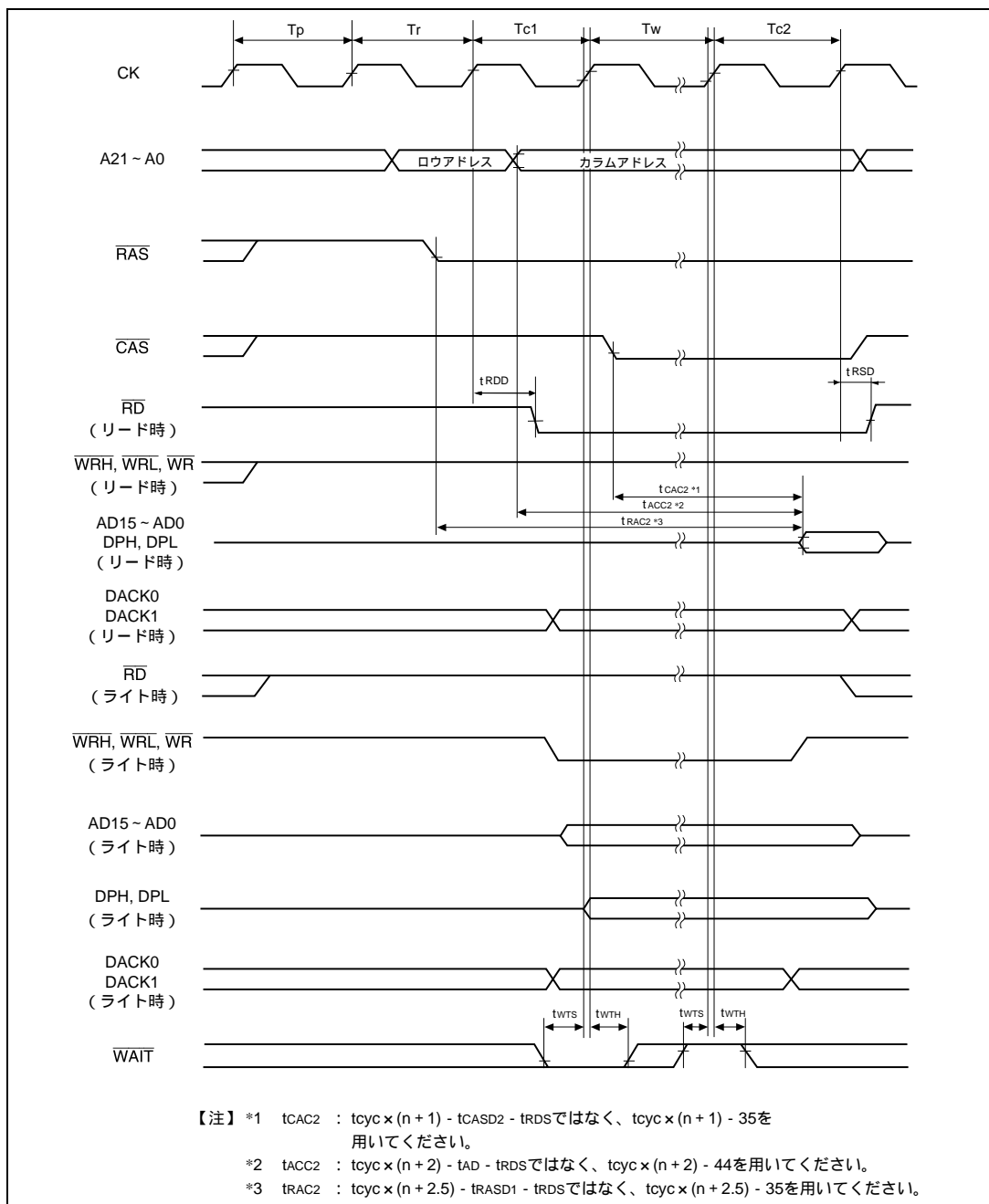

図 20.30 CAS ピフォ RAS リフレッシュ (ロングピッチ)

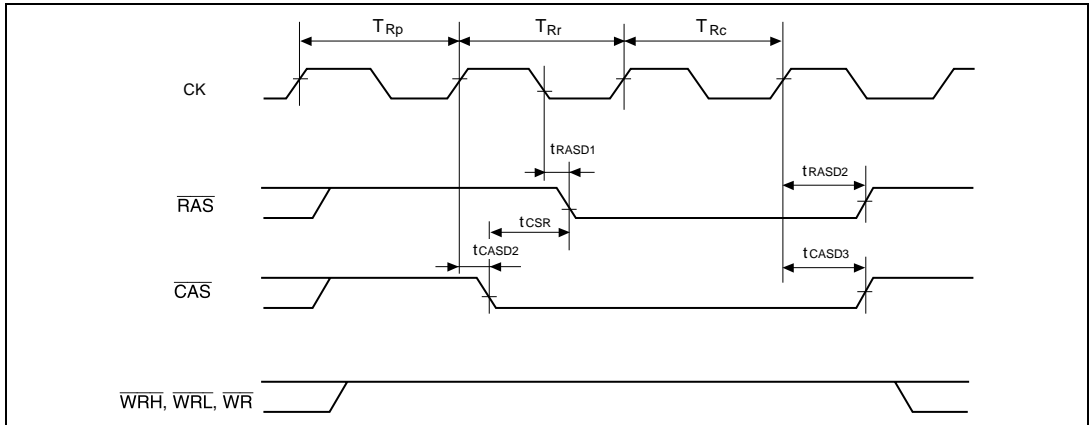

図 20.31 セルフリフレッシュ

20. 電気的特性

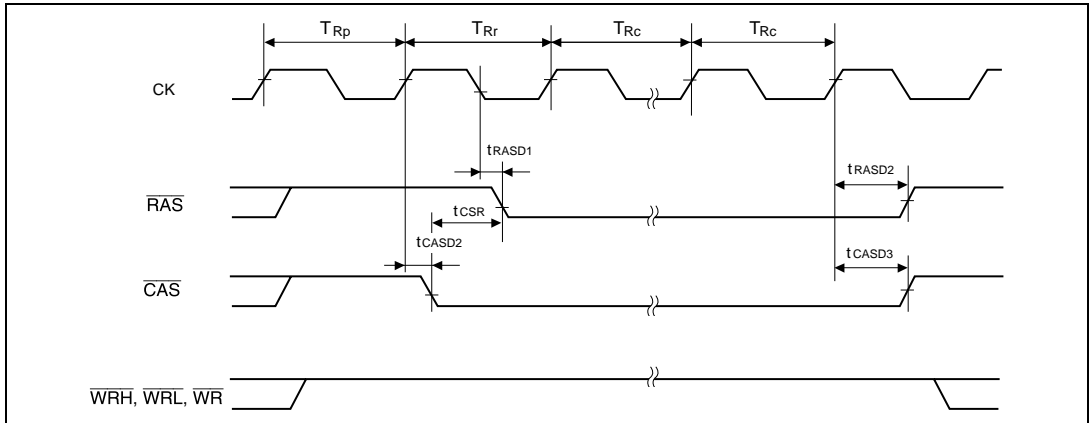

図 20.32 アドレス / データマルチプレクス I/O バスサイクル

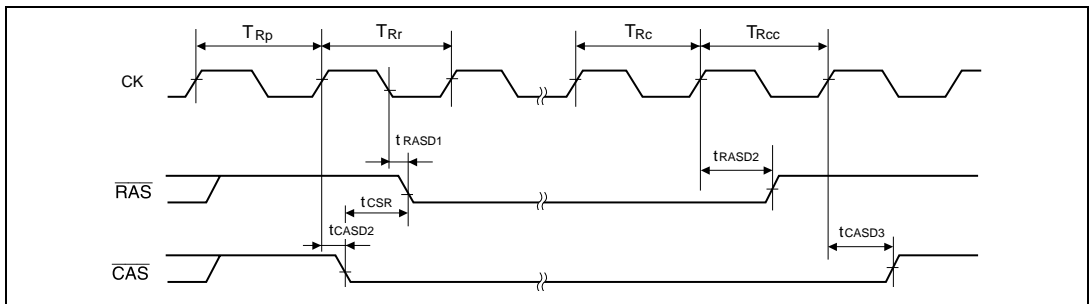

図 20.33 DMA シングル転送 / 1 ステートアクセスライト

(4) ダイレクトメモリアクセスコントローラタイミング

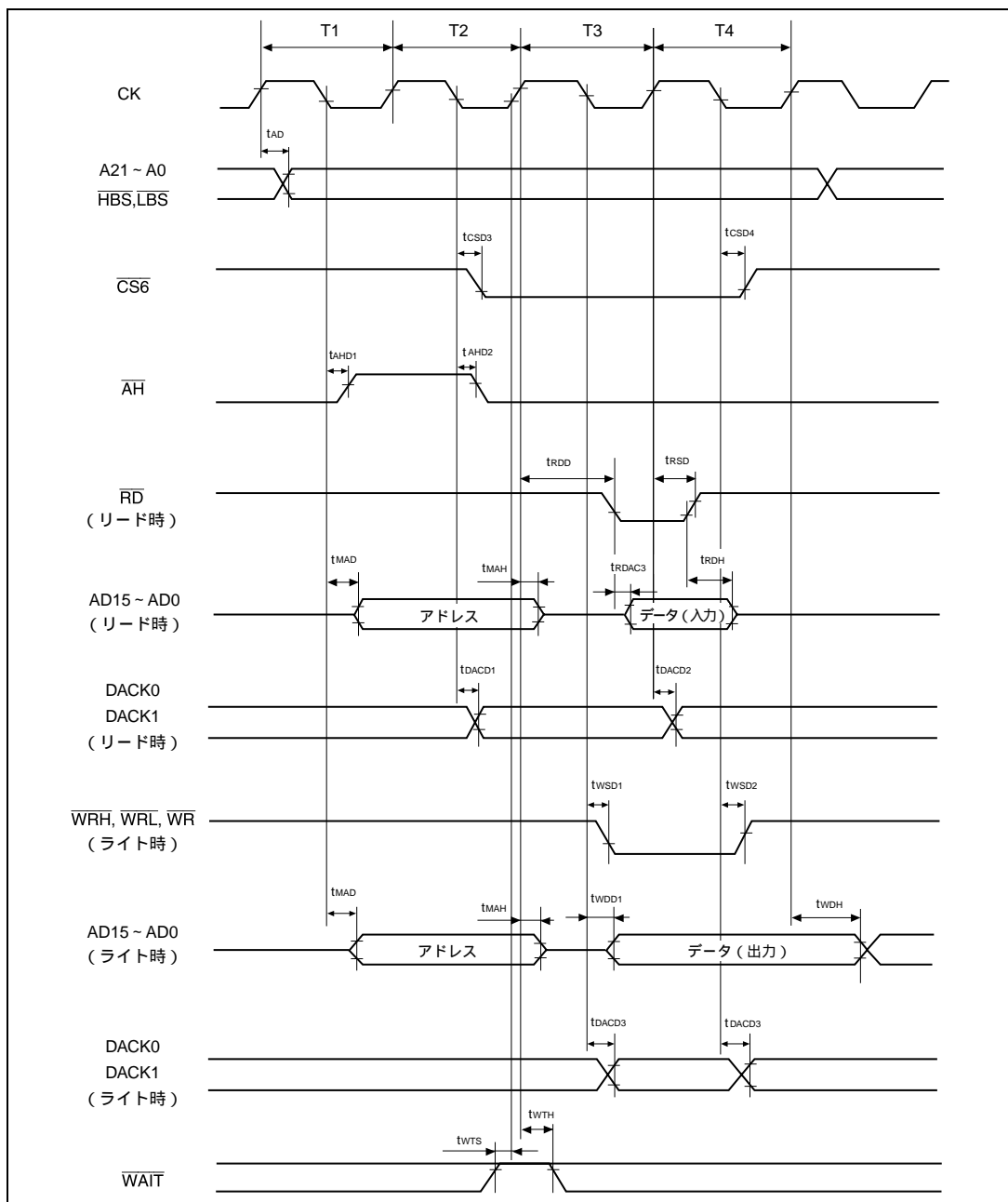
表 20.8 にダイレクトメモリアクセスコントローラタイミングを示します。

表 20.8 ダイレクトメモリアクセスコントローラタイミング

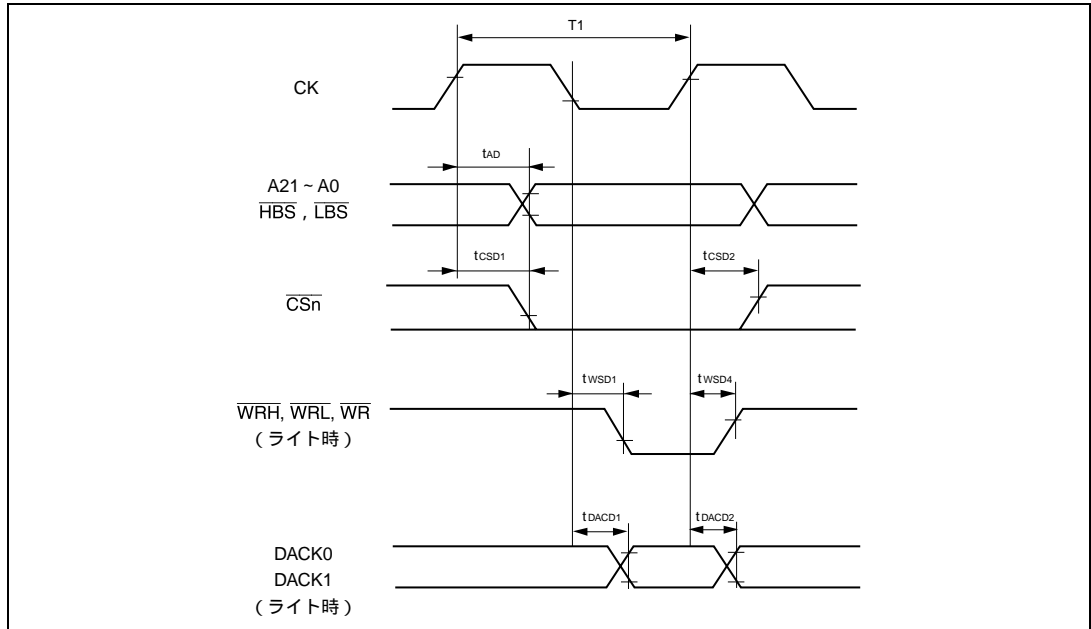
条件 A :  $V_{cc}=3.0 \sim 5.5V$ 、 $AV_{cc}=3.0 \sim 5.5V$ 、 $AV_{cc}=V_{cc} \pm 10\%$ 、 $AV_{ref}=3.0V \sim AV_{cc}$ 、 $V_{ss}=AV_{ss}=0V$ 、 $T_a = -20 \sim +75$  \*

条件 B :  $V_{cc}=5.0V \pm 10\%$ 、 $AV_{cc}=5.0V \pm 10\%$ 、 $AV_{cc}=V_{cc} \pm 10\%$ 、 $AV_{ref}=4.5V \sim AV_{cc}$ 、 $V_{ss}=AV_{ss}=0V$ 、 $T_a = -20 \sim +75$  \*

\* : 通常仕様品。広温度範囲品では、 $T_a = -40 \sim +85$

| 項目                    | 記号         | 条件 A    |     | 条件 B  |     | 単位   | 参照図   |
|-----------------------|------------|---------|-----|-------|-----|------|-------|
|                       |            | 12.5MHz |     | 20MHz |     |      |       |
|                       |            | min     | max | min   | max |      |       |
| DREQ0, DREQ1 セットアップ時間 | $t_{DRQS}$ | 80      | -   | 27    | -   | ns   | 20.34 |
| DREQ0, DREQ1 ホールド時間   | $t_{DRQH}$ | 30      | -   | 30    | -   | ns   |       |
| DREQ0, DREQ1 パルス幅     | $t_{DRQW}$ | 1.5     | -   | 1.5   | -   | tcyc | 20.35 |



図 20.34 DREQ0、DREQ1 入力タイミング (1)



図 20.35 DREQ0、DREQ1 入力タイミング (2)

## (5) 16ビットインテグレートドタイマパルスユニットタイミング

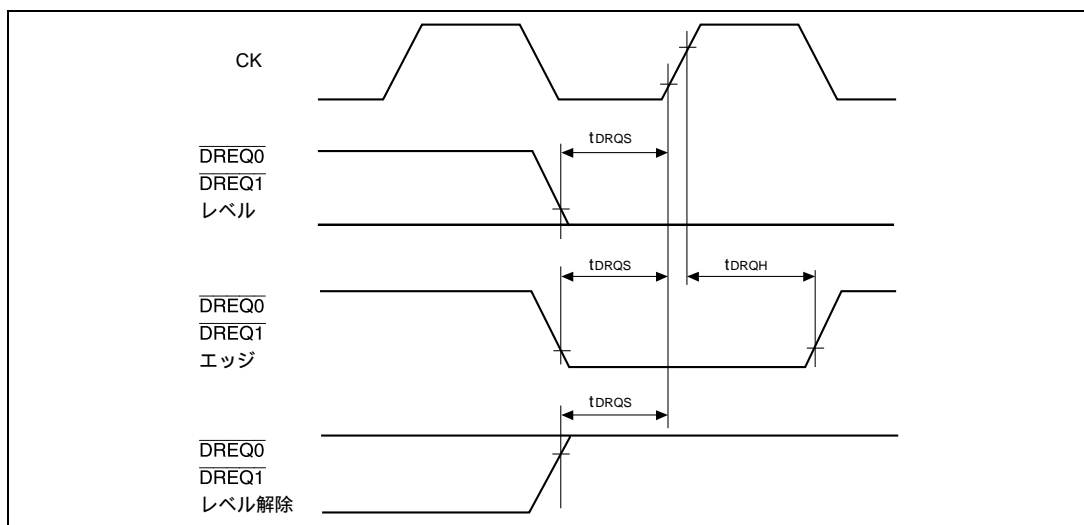
表 20.9 に 16 ビットインテグレートドタイマパルスユニットタイミングを示します。

表 20.9 16 ビットインテグレートドタイマパルスユニットタイミング

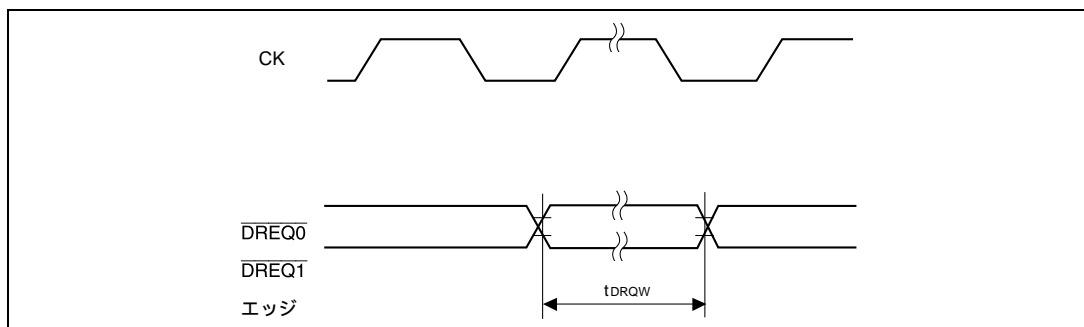
条件 A :  $V_{cc}=3.0 \sim 5.5V$ 、 $AV_{cc}=3.0 \sim 5.5V$ 、 $AV_{cc}=V_{cc} \pm 10\%$ 、 $AV_{ref}=3.0V \sim AV_{cc}$ 、 $V_{ss}=AV_{ss}=0V$ 、 $T_a = -20 \sim +75$  \*

条件 B :  $V_{cc}=5.0V \pm 10\%$ 、 $AV_{cc}=5.0V \pm 10\%$ 、 $AV_{cc}=V_{cc} \pm 10\%$ 、 $AV_{ref}=4.5V \sim AV_{cc}$ 、 $V_{ss}=AV_{ss}=0V$ 、 $T_a = -20 \sim +75$  \*

\* : 通常仕様品。広温度範囲品では、 $T_a = -40 \sim +85$

| 項目                   | 記号           | 条件 A    |     | 条件 B  |     | 単位   | 参照図   |
|----------------------|--------------|---------|-----|-------|-----|------|-------|
|                      |              | 12.5MHz |     | 20MHz |     |      |       |
|                      |              | min     | max | min   | max |      |       |
| アウトプットコンペア出力遅延時間     | $t_{TOCD}$   | -       | 100 | -     | 100 | ns   | 20.36 |
| インプットキャプチャ入力セットアップ時間 | $t_{TICS}$   | 50      | -   | 35    | -   | ns   |       |
| タイマクロック入力セットアップ時間    | $t_{TCKS}$   | 50      | -   | 50    | -   | ns   | 20.37 |
| タイマクロックパルス幅 (単エッジ指定) | $t_{TCKWHL}$ | 1.5     | -   | 1.5   | -   | tcyc |       |
| タイマクロックパルス幅 (両エッジ指定) | $t_{TCKWHL}$ | 2.5     | -   | 2.5   | -   | tcyc |       |



図 20.36 ITU 入出力タイミング



図 20.37 ITU クロック入力タイミング

## 20. 電気的特性

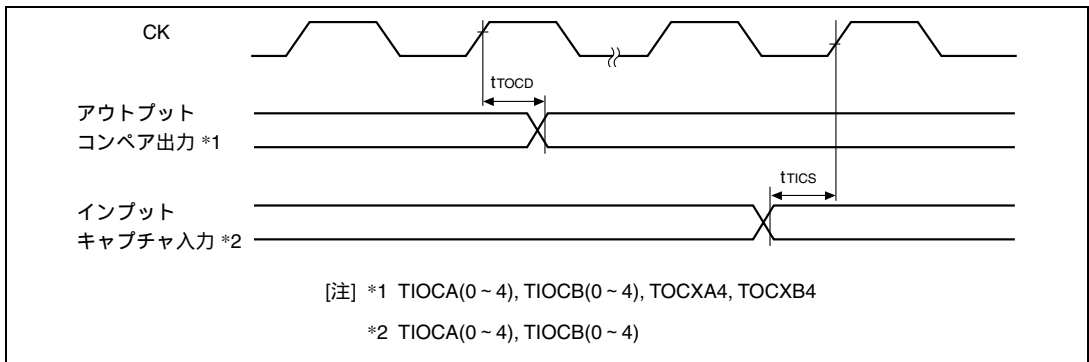
### (6) プログラブルタイミングパターンコントローラ、I/Oポートタイミング

表 20.10 にプログラブルタイミングパターンコントローラと I/Oポートタイミングを示します。

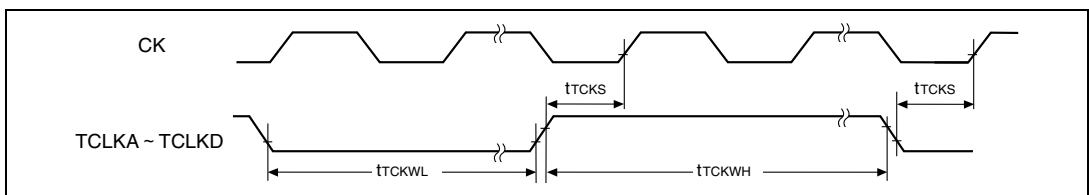
表 20.10 プログラブルタイミングパターンコントローラ、I/Oポートタイミング

条件 A :  $V_{cc}=3.0 \sim 5.5V$ 、 $AV_{cc}=3.0 \sim 5.5V$ 、 $AV_{cc}=V_{cc} \pm 10\%$ 、 $AV_{ref}=3.0V \sim AV_{cc}$ 、 $V_{ss}=AV_{ss}=0V$ 、 $f_{clk}=12.5MHz$ 、 $T_a=-20 \sim +75$  \*

条件 B :  $V_{cc}=5.0V \pm 10\%$ 、 $AV_{cc}=5.0V \pm 10\%$ 、 $AV_{cc}=V_{cc} \pm 10\%$ 、 $AV_{ref}=4.5V \sim AV_{cc}$ 、 $V_{ss}=AV_{ss}=0V$ 、 $f_{clk}=20MHz$ 、 $T_a=-20 \sim +75$  \*

\* : 通常仕様品。広温度範囲品では、 $T_a=-40 \sim +85$

| 項目            | 記号        | 条件 A、B |     | 単位 | 参照図   |
|---------------|-----------|--------|-----|----|-------|
|               |           | min    | max |    |       |
| ポート出力データ遅延時間  | $t_{PWD}$ | -      | 100 | ns | 20.38 |
| ポート入力ホールド時間   | $t_{PRH}$ | 50     | -   | ns |       |
| ポート入力セットアップ時間 | $t_{PRS}$ | 50     | -   | ns |       |



図 20.38 プログラブルタイミングパターンコントローラ出力タイミング

### (7) ウォッチドッグタイマタイミング

表 20.11 にウォッチドッグタイマタイミングを示します。

表 20.11 ウォッチドッグタイマタイミング

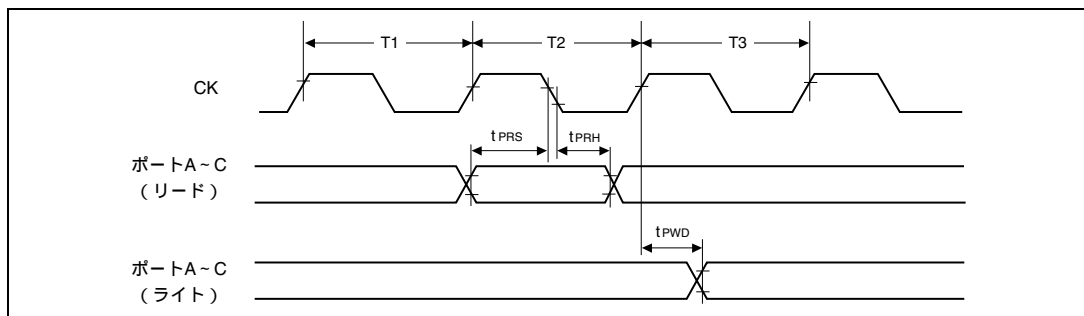
条件 A :  $V_{cc}=3.0 \sim 5.5V$ 、 $AV_{cc}=3.0 \sim 5.5V$ 、 $AV_{cc}=V_{cc} \pm 10\%$ 、 $AV_{ref}=3.0V \sim AV_{cc}$ 、 $V_{ss}=AV_{ss}=0V$ 、 $f_{clk}=12.5MHz$ 、 $T_a=-20 \sim +75$  \*

条件 B :  $V_{cc}=5.0V \pm 10\%$ 、 $AV_{cc}=5.0V \pm 10\%$ 、 $AV_{cc}=V_{cc} \pm 10\%$ 、 $AV_{ref}=4.5V \sim AV_{cc}$ 、 $V_{ss}=AV_{ss}=0V$ 、 $f_{clk}=20MHz$ 、 $T_a=-20 \sim +75$  \*

\* : 通常仕様品。広温度範囲品では、 $T_a=-40 \sim +85$

| 項目          | 記号          | 条件 A、B |     | 単位 | 参照図   |
|-------------|-------------|--------|-----|----|-------|
|             |             | min    | max |    |       |
| WDTOVF 遅延時間 | $t_{WDOVF}$ | -      | 100 | ns | 20.39 |



図 20.39 ウォッチドッグタイマ出力タイミング



## (8) シリアルコミュニケーションインタフェースタイミング

表 20.12 にシリアルコミュニケーションインタフェースタイミングを示します。

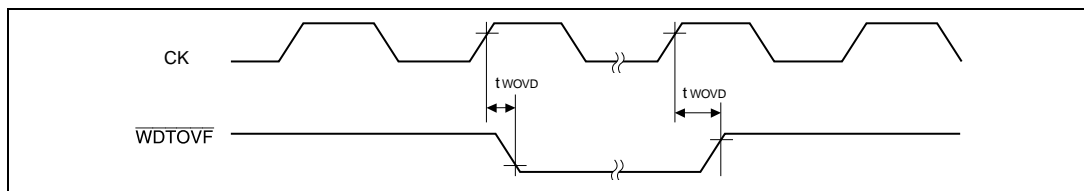
表 20.12 シリアルコミュニケーションインタフェースタイミング

条件 A :  $V_{cc}=3.0 \sim 5.5V$ 、 $AV_{cc}=3.0 \sim 5.5V$ 、 $AV_{cc}=V_{cc} \pm 10\%$ 、 $AV_{ref}=3.0V \sim AV_{cc}$ 、 $V_{ss}=AV_{ss}=0V$ 、 $f_{clk}=12.5MHz$ 、 $T_a=-20 \sim +75$  \*

条件 B :  $V_{cc}=5.0V \pm 10\%$ 、 $AV_{cc}=5.0V \pm 10\%$ 、 $AV_{cc}=V_{cc} \pm 10\%$ 、 $AV_{ref}=4.5V \sim AV_{cc}$ 、 $V_{ss}=AV_{ss}=0V$ 、 $f_{clk}=20MHz$ 、 $T_a=-20 \sim +75$  \*

\* : 通常仕様品。広温度範囲品では、 $T_a=-40 \sim +85$

| 項目                        | 記号                | 条件 A、B |     | 単位                           | 参照図   |
|---------------------------|-------------------|--------|-----|------------------------------|-------|
|                           |                   | min    | max |                              |       |
| 入力クロックサイクル                | $t_{s\text{cyc}}$ | 4      | -   | t <sub>cyc</sub>             | 20.40 |
| 入力クロックサイクル (クロック同期)       | $t_{s\text{cyc}}$ | 6      | -   | t <sub>cyc</sub>             |       |
| 入力クロックパルス幅                | $t_{s\text{ckw}}$ | 0.4    | 0.6 | t <sub>s<sub>cyc</sub></sub> |       |
| 入力クロック立ち上がり時間             | $t_{s\text{ckr}}$ | -      | 1.5 | t <sub>cyc</sub>             |       |
| 入力クロック立ち下がり時間             | $t_{s\text{ckf}}$ | -      | 1.5 | t <sub>cyc</sub>             |       |
| 送信データ遅延時間 (クロック同期)        | $t_{\text{TXD}}$  | -      | 100 | ns                           | 20.41 |
| 受信データセットアップ時間<br>(クロック同期) | $t_{\text{RXS}}$  | 100    | -   | ns                           |       |
| 受信データホールド時間 (クロック同期)      | $t_{\text{RXH}}$  | 100    | -   | ns                           |       |



図 20.40 入力クロックタイミング



図 20.41 SCI 入出力タイミング (クロック同期式モード)

## 20. 電気的特性

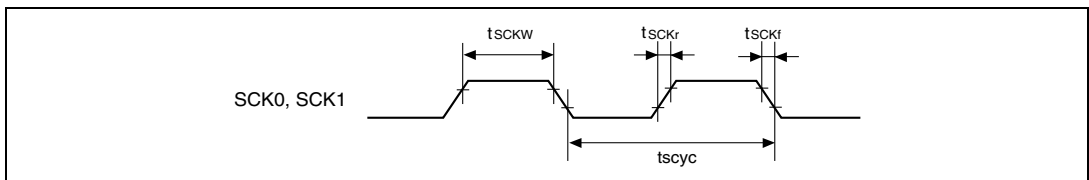
### (9) A/D 変換器タイミング

表 20.13 に A/D 変換器タイミングを示します。

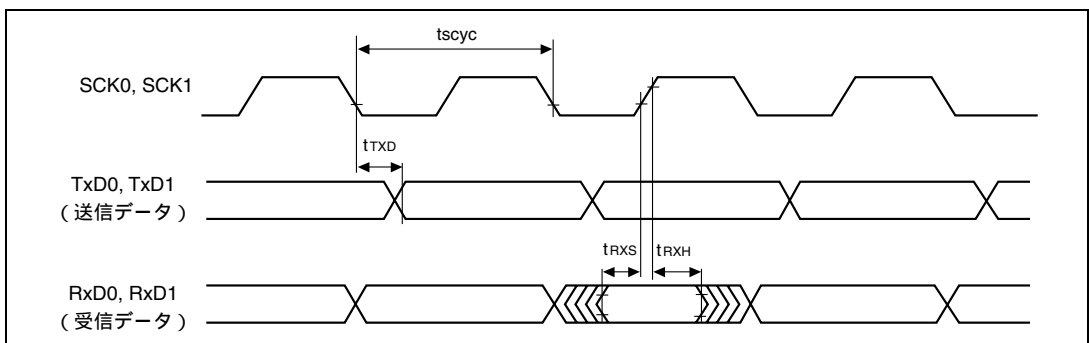
表 20.13 A/D 変換器タイミング

条件 A :  $V_{cc}=3.0 \sim 5.5V$ 、 $AV_{cc}=3.0 \sim 5.5V$ 、 $AV_{cc}=V_{cc} \pm 10\%$ 、 $AV_{ref}=3.0V \sim AV_{cc}$ 、 $V_{ss}=AV_{ss}=0V$ 、 $f_{clk}=12.5MHz$ 、 $T_a = -20 \sim +75$  \*

条件 B :  $V_{cc}=5.0V \pm 10\%$ 、 $AV_{cc}=5.0V \pm 10\%$ 、 $AV_{cc}=V_{cc} \pm 10\%$ 、 $AV_{ref}=4.5V \sim AV_{cc}$ 、 $V_{ss}=AV_{ss}=0V$ 、 $f_{clk}=20MHz$ 、 $T_a = -20 \sim +75$  \*

\* : 通常仕様品。広温度範囲品では、 $T_a = -40 \sim +85$

| 項目            | 記号         | 条件 A、B     |     |     | 単位   | 参照図   |       |
|---------------|------------|------------|-----|-----|------|-------|-------|
|               |            | min        | typ | max |      |       |       |
| 外部トリガ入力パルス幅   | $t_{TRGW}$ | 2.0        | -   | -   | tcyc | 20.42 |       |
| 外部トリガ入力開始遅延時間 | $t_{TRGS}$ | 50         | -   | -   | ns   | 20.42 |       |
| A/D 変換開始遅延時間  | CKS=0 時    | $t_D$      | 10  | -   | 17   | tcyc  | 20.43 |
|               | CKS=1 時    |            | 6   | -   | 9    |       |       |
| 入力サンプリング時間    | CKS=0 時    | $t_{SPL}$  | -   | 64  | -    | tcyc  | 20.43 |
|               | CKS=1 時    |            | -   | 32  | -    |       |       |
| A/D 変換時間      | CKS=0 時    | $t_{CONV}$ | 259 | -   | 266  | tcyc  | 20.43 |
|               | CKS=1 時    |            | 131 | -   | 134  |       |       |



図 20.42 外部トリガ入力タイミング



図 20.43 アナログ変換タイミング

## (10) AC 特性測定条件

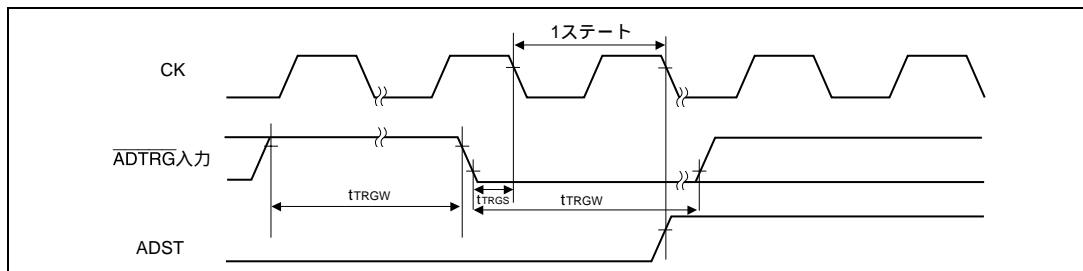

図 20.44 出力負荷回路

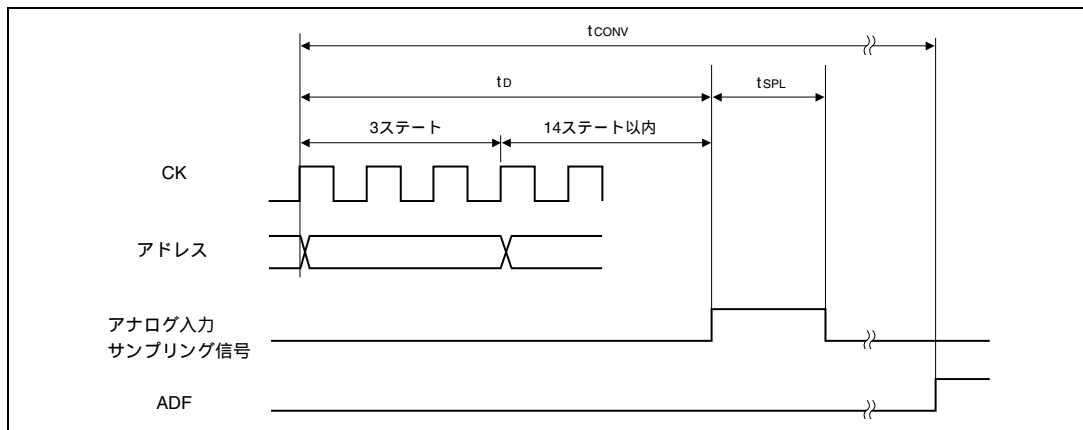
## 20. 電気的特性

### 20.1.4 A/D 変換器特性

表 20.14 に A/D 変換器特性を示します。

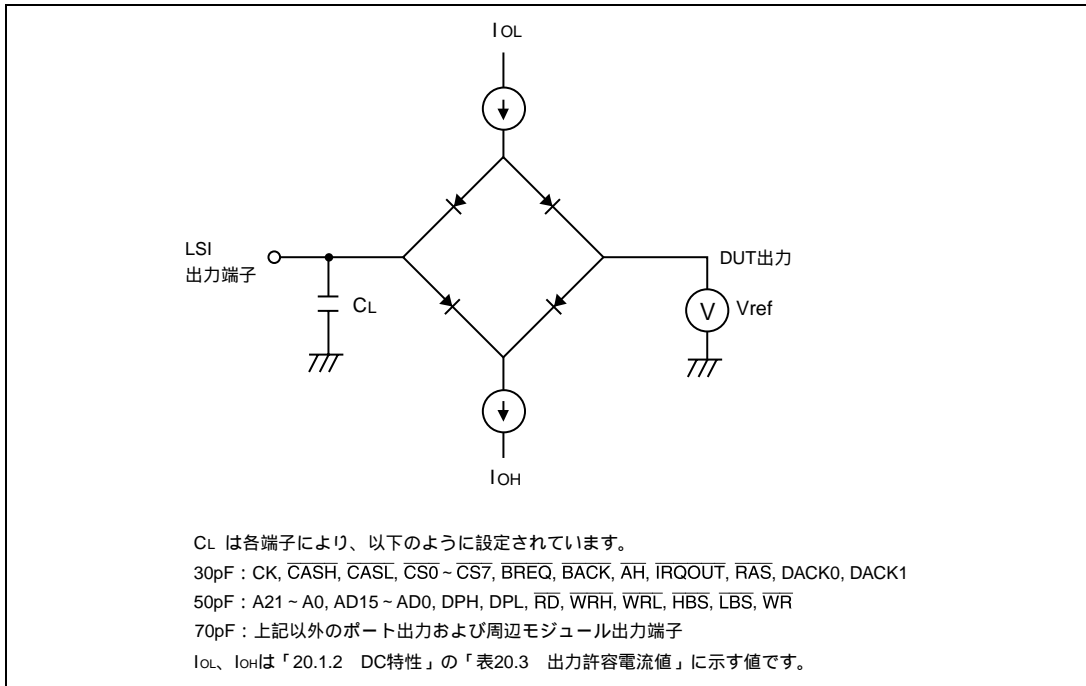
表 20.14 A/D 変換器特性 (1)

条件 :  $V_{cc}=5.0V\pm 10\%$ 、 $AV_{cc}=5.0V\pm 10\%$ 、 $AV_{cc}=V_{cc}\pm 10\%$ 、 $AV_{ref}=4.5V \sim AV_{cc}$ 、 $V_{ss}=AV_{ss}=0V$ 、 $T_a = -20 \sim +75$  \*

\* : 通常仕様品。広温度範囲品では、 $T_a = -40 \sim +85$

| 項目           | 12.5 MHz |     |           | 20MHz |     |           | 単位      |
|--------------|----------|-----|-----------|-------|-----|-----------|---------|
|              | min      | typ | max       | min   | typ | max       |         |
| 分解能          | 10       | 10  | 10        | 10    | 10  | 10        | ビット     |
| 変換時間         | -        | -   | 11.2      | -     | -   | 6.7       | $\mu S$ |
| アナログ入力容量     | -        | -   | 20        | -     | -   | 20        | pF      |
| 許容信号源インピーダンス | -        | -   | 3         | -     | -   | 3         | k       |
| 非直線性誤差       | -        | -   | $\pm 3$   | -     | -   | $\pm 3$   | LSB     |
| オフセット誤差      | -        | -   | $\pm 3$   | -     | -   | $\pm 3$   | LSB     |
| フルスケール誤差     | -        | -   | $\pm 3$   | -     | -   | $\pm 3$   | LSB     |
| 量子化誤差        | -        | -   | $\pm 0.5$ | -     | -   | $\pm 0.5$ | LSB     |
| 絶対精度         | -        | -   | $\pm 4$   | -     | -   | $\pm 4$   | LSB     |

表 20.14 A/D 変換器特性 (2)

条件 :  $V_{cc}=3.0 \sim 5.5V$ 、 $AV_{cc}=3.0 \sim 5.5V$ 、 $AV_{cc}=V_{cc}\pm 10\%$ 、 $AV_{ref}=3.0V \sim AV_{cc}$ 、 $V_{ss}=AV_{ss}=0V$ 、 $T_a = -20 \sim +75$  \*

\* : 通常仕様品。広温度範囲品では、 $T_a = -40 \sim +85$

| 項目           | 12.5MHz |     |           | 単位      |
|--------------|---------|-----|-----------|---------|
|              | min     | typ | max       |         |
| 分解能          | 10      | 10  | 10        | ビット     |
| 変換時間         | -       | -   | 11.2      | $\mu S$ |
| アナログ入力容量     | -       | -   | 20        | pF      |
| 許容信号源インピーダンス | -       | -   | 3         | k       |
| 非直線性誤差       | -       | -   | $\pm 4.0$ | LSB     |
| オフセット誤差      | -       | -   | $\pm 4.0$ | LSB     |
| フルスケール誤差     | -       | -   | $\pm 4.0$ | LSB     |
| 量子化誤差        | -       | -   | $\pm 0.5$ | LSB     |
| 絶対精度         | -       | -   | $\pm 6.0$ | LSB     |

## 20.2 SH7034B ( 3.3V 12.5MHz 版、20MHz 版\*<sup>1</sup> ) の電氣的特性

### 20.2.1 絶対最大定格

表 20.15 に絶対最大定格を示します。

表 20.15 絶対最大定格

| 項目              | 記号         | 定格値                       | 単位 |
|-----------------|------------|---------------------------|----|
| 電源電圧            | $V_{cc}$   | - 0.3 ~ + 4.6             | V  |
| 入力電圧 (ポート C 以外) | $V_{in}$   | - 0.3 ~ $V_{cc} + 0.3$    | V  |
| 入力電圧 (ポート C)    | $V_{in}$   | - 0.3 ~ $AV_{cc} + 0.3$   | V  |
| アナログ電源電圧        | $AV_{cc}$  | - 0.3 ~ + 4.6             | V  |
| アナログ基準電圧        | $AV_{ref}$ | - 0.3 ~ $AV_{cc} + 0.3$   | V  |
| アナログ入力電圧        | $V_{AN}$   | - 0.3 ~ $AV_{cc} + 0.3$   | V  |
| 動作温度            | $T_{opr}$  | - 20 ~ + 75* <sup>2</sup> |    |
| 保存温度            | $T_{stg}$  | - 55 ~ + 125              |    |

[ 使用上の注意 ]

絶対最大定格を超えて LSI を使用した場合、LSI の永久破壊となることがあります。

【注】 \*1 20MHz 版は ROM レス品のみ

\*2 通常仕様品。広温度範囲品は、 $T_{opr} = - 40 \sim + 85$

## 20. 電気的特性

### 20.2.2 DC 特性

表 20.16 に DC 特性を、表 20.17 に出力許容電流値を示します。

表 20.16 DC 特性

条件：Vcc=3.3V±0.3V、AVcc=3.3V±0.3V、AVcc=Vcc±0.3V、AVref=3.0V ~ AVcc、Vss=AVss=0V、f=12.5 ~ 20MHz\*

Ta = -20 ~ +75 \*\*

\*：20MHz 版は ROM レス品 \*\*：通常仕様品。広温度範囲品では、Ta = -40 ~ +85

| 項目                   | 記号  | min                               | typ       | max | 単位         | 測定条件                       |                            |
|----------------------|---|-----------------------------------|-----------|-----|------------|----------------------------|----------------------------|
| 入力ハイレベル電圧            | EXTAL   | V <sub>IH</sub>                   | Vcc×0.9   | -   | Vcc + 0.3  | V                          |                            |
|                      | ポート C   |                                   | Vcc×0.7   | -   | AVcc + 0.3 | V                          |                            |
|                      | その他の入力端子  |                                   | Vcc×0.7   | -   | Vcc + 0.3  | V                          |                            |
| 入力ローレベル電圧            | シュミットトリガ入力端子以外                                    | V <sub>IL</sub>                   | - 0.3     | -   | Vcc×0.2    | V                          |                            |
| シュミットトリガ入力電圧         | RES, NMI, MD2 ~ 0, PA13 ~ 10, PA2, PA0, PB7 ~ PB0 | V <sub>T+</sub>                   | Vcc×0.9   | -   | -          | V                          |                            |
|                      |   | V <sub>T-</sub>                   | -         | -   | Vcc×0.1    | V                          |                            |
|                      |   | V <sub>T+</sub> - V <sub>T-</sub> | Vcc×0.07  | -   | -          | V                          |                            |
| 入力リーク電流              | RES   | I <sub>lin</sub>                  | -         | -   | 1.0        | μA Vin = 0.5 ~ Vcc - 0.5V  |                            |
|                      | NMI, MD2 ~ MD0                                    |                                   | -         | -   | 1.0        | μA Vin = 0.5 ~ Vcc - 0.5V  |                            |
|                      | ポート C   |                                   | -         | -   | 1.0        | μA Vin = 0.5 ~ AVcc - 0.5V |                            |
| スリープステートリーク電流 (オフ状態) | ポート A, B, CS3 ~ CS0, A21 ~ A0, AD15 ~ AD0         | I <sub>TSL</sub>                  | -         | -   | 1.0        | μA Vin = 0.5 ~ Vcc - 0.5V  |                            |
| 入力プルアップ MOS 電流       | PA3   | - I <sub>p</sub>                  | 20        | -   | 300        | μA Vin = 0V                |                            |
| 出力ハイレベル電圧            | 全出力端子   | V <sub>OH</sub>                   | Vcc - 0.7 | -   | -          | V                          | I <sub>OH</sub> = - 200 μA |
|                      |   |                                   | Vcc - 1.0 | -   | -          | V                          | I <sub>OH</sub> = - 1mA    |
| 出力ローレベル電圧            | 全出力端子   | V <sub>OL</sub>                   | -         | -   | 0.4        | V                          | I <sub>OL</sub> = 1.6mA    |
|                      |   |                                   | -         | -   | 1.2        | V                          | I <sub>OL</sub> = 8mA      |
| 入力容量                 | RES   | C <sub>in</sub>                   | -         | -   | 30         | pF                         | Vin = 0V                   |
|                      | NMI   |                                   | -         | -   | 30         | pF                         | 入力信号の f = 1MHz             |
|                      | その他の全入力端子   |                                   | -         | -   | 20         | pF                         | Ta = 25                    |
| 消費電流                 | 通常動作時   | I <sub>CC</sub>                   | -         | 25  | -          | mA                         | f = 12.5MHz                |
|                      |   |                                   | -         | 35  | 60         | mA                         | f = 20MHz                  |
|                      | スリープ時   |                                   | -         | 20  | -          | mA                         | f = 12.5MHz                |
|                      |   |                                   | -         | 30  | 40         | mA                         | f = 20MHz                  |
|                      | スタンバイ時  |                                   | -         | 0.1 | 5          | μA                         | Ta 50                      |
| -                    |   | -                                 | 10        | μA  | 50 < Ta    |                            |                            |
| アナログ電源電流             | 通常動作時   | Al <sub>CC</sub>                  | -         | 0.5 | 1          | mA                         |                            |
|                      | スリープ時   |                                   | -         | 0.1 | 5          | μA                         |                            |
|                      | スタンバイ時  |                                   | -         | 0.1 | 5          | μA                         |                            |
| 基準電源電流               | 通常動作時   | Al <sub>ref</sub>                 | -         | 0.5 | 1          | mA                         |                            |
|                      | スリープ時   |                                   | -         | 0.1 | 5          | μA                         |                            |
|                      | スタンバイ時  |                                   | -         | 0.1 | 5          | μA                         |                            |
| RAM スタンバイ電圧          |   | V <sub>RAM</sub>                  | 2.0       | -   | -          | V                          |                            |

【使用上の注意】

- A/D 変換器を使用しないときに、AVcc、AVref、AVss 端子を解放しないでください。AVcc、AVref 端子は Vcc に、AVss 端子は Vss にそれぞれ接続してください。
- 消費電流値は、V<sub>IH</sub> min=Vcc - 0.5V、V<sub>IL</sub> max=0.5V の条件で、すべての出力端子を無負荷状態にして、さらに内蔵プルアップ MOS をオフ状態にした場合の値です。
- A/D 変換器を使わない場合およびスタンバイ時でも、AVcc と AVref は必ず電源(Vcc)に接続してください。
- 本 LSI は HD6417034A など従来品とは、特性上の実力値や動作マージン、ノイズマージン、輻射ノイズなどは異なりますので、システム設計時および ZTAT 版との置き換えをする場合は、ご注意ください。

表 20.17 出力許容電流値

条件 :  $V_{cc}=3.3\pm 0.3V$ 、 $AV_{cc}=3.3\pm 0.3V$ 、 $AV_{cc}=V_{cc}\pm 0.3V$ 、 $AV_{ref}=3.0V - AV_{cc}$ 、 $V_{ss}=AV_{ss}=0V$ 、 $T_a = -20 \sim +75$  \*\* : 通常仕様品。広温度範囲品では、 $T_a = -40 \sim +85$ 

| 項目                    | 記号        | 12.5MHz |     |     | 20MHz |     |     | 単位 |
|-----------------------|-----------|---------|-----|-----|-------|-----|-----|----|
|                       |           | min     | typ | max | min   | typ | max |    |
| 出力ローレベル許容電流 (1 端子当たり) | $I_{OL}$  | -       | -   | 10  | -     | -   | 10  | mA |
| 出力ローレベル許容電流 (総和)      | $I_{OL}$  | -       | -   | 80  | -     | -   | 80  | mA |
| 出力ハイレベル許容電流 (1 端子当たり) | $-I_{OH}$ | -       | -   | 2.0 | -     | -   | 2.0 | mA |
| 出力ハイレベル許容電流 (総和)      | $-I_{OH}$ | -       | -   | 25  | -     | -   | 25  | mA |

〔使用上の注意〕

LSI の信頼性を確保するため、出力電流値は表 20.17 の値を超えないようにしてください。

### 20.2.3 AC 特性

以下の AC タイミング図は、AC 特性を表すものであり、信号の機能を表現するものではありません。信号の機能については、本文中の説明を参照してください。

#### (1) クロックタイミング

表 20.18 にクロックタイミングを示します。

表 20.18 クロックタイミング

条件 :  $V_{cc}=3.3\pm 0.3V$ 、 $AV_{cc}=3.3\pm 0.3V$ 、 $AV_{cc}=V_{cc}\pm 0.3V$ 、 $AV_{ref}=3.0V - AV_{cc}$ 、 $V_{ss}=AV_{ss}=0V$ 、 $T_a = -20 \sim +75$  \*\* : 通常仕様品。広温度範囲品では、 $T_a = -40 \sim +85$ 

| 項目                | 記号         | 12.5MHz |     | 20MHz |     | 単位 | 参照図       |
|-------------------|------------|---------|-----|-------|-----|----|-----------|
|                   |            | min     | max | min   | max |    |           |
| EXTAL 入力ハイレベルパルス幅 | $t_{EXH}$  | 22      | -   | 15    | -   | ns | 20.45     |
| EXTAL 入力ローレベルパルス幅 | $t_{EXL}$  | 22      | -   | 15    | -   | ns |           |
| EXTAL 入力立ち上がり時間   | $t_{EXr}$  | -       | 10  | -     | 5   | ns |           |
| EXTAL 入力立ち下がり時間   | $t_{EXf}$  | -       | 10  | -     | 5   | ns |           |
| クロックサイクル時間        | $t_{CYC}$  | 80      | 500 | 50    | 250 | ns | 20.45, 46 |
| クロックハイレベルパルス幅     | $t_{CH}$   | 30      | -   | 20    | -   | ns | 20.46     |
| クロックローレベルパルス幅     | $t_{CL}$   | 30      | -   | 20    | -   | ns |           |
| クロック立ち上がり時間       | $t_{Cr}$   | -       | 10  | -     | 5   | ns |           |
| クロック立ち下がり時間       | $t_{Cf}$   | -       | 10  | -     | 5   | ns |           |
| リセット発振安定時間        | $t_{OSC1}$ | 10      | -   | 10    | -   | ms | 20.47     |
| ソフトウェアスタンバイ発振安定時間 | $t_{OSC2}$ | 10      | -   | 10    | -   | ms |           |



図 20.45 EXTAL 入力タイミング

## 20. 電気的特性



図 20.46 システムクロックタイミング

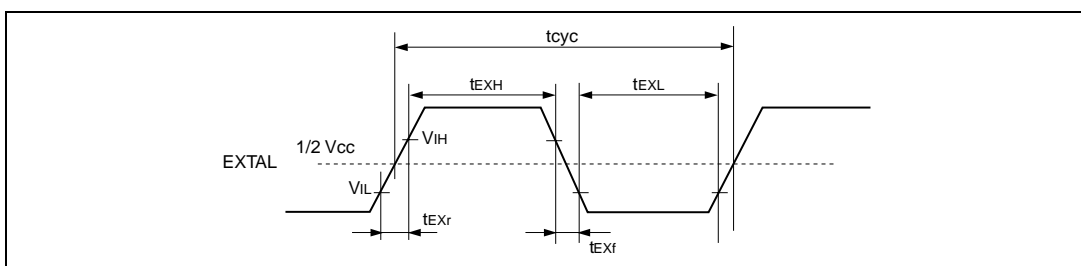

図 20.47 発振安定時間

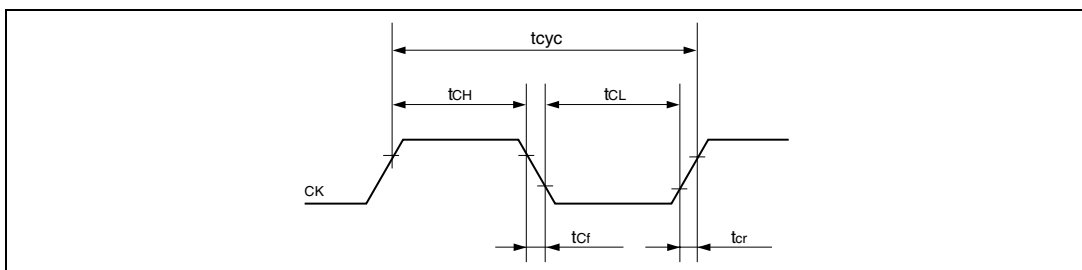

## (2) 制御信号タイミング

表 20.19 制御信号タイミング

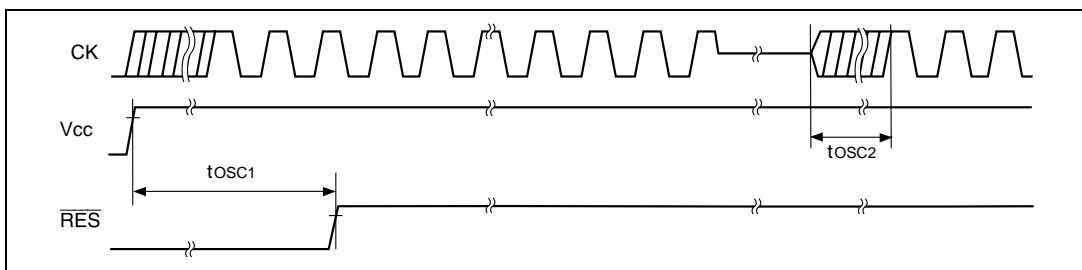
条件 :  $V_{cc}=3.3\pm 0.3V$ 、 $AV_{cc}=3.3\pm 0.3V$ 、 $AV_{cc}=V_{cc}\pm 0.3V$ 、 $AV_{ref}=3.0V - AV_{cc}$ 、 $V_{ss}=AV_{ss}=0V$ 、 $T_a=-20 \sim +75$  \*\*: 通常仕様品。広温度範囲品では、 $T_a=-40 \sim +85$ 

| 項目                             | 記号          | 12.5MHz |     | 20MHz |     | 単位   | 参照図   |
|--------------------------------|-------------|---------|-----|-------|-----|------|-------|
|                                |             | min     | max | min   | max |      |       |
| RES セットアップ時間                   | $t_{RESS}$  | 320     | -   | 200   | -   | ns   | 20.48 |
| RES パルス幅                       | $t_{RESW}$  | 20      | -   | 20    | -   | tcyc |       |
| NMI リセットセットアップ時間               | $t_{NMIRS}$ | 320     | -   | 200   | -   | ns   |       |
| NMI リセットホールド時間                 | $t_{NMIRH}$ | 320     | -   | 200   | -   | ns   | 20.49 |
| NMI セットアップ時間                   | $t_{NMIS}$  | 160     | -   | 100   | -   | ns   |       |
| NMI ホールド時間                     | $t_{NMIH}$  | 80      | -   | 50    | -   | ns   |       |
| IRQ0~IRQ7 セットアップ時間<br>(エッジ検出時) | $t_{IRQES}$ | 160     | -   | 100   | -   | ns   |       |
| IRQ0~IRQ7 セットアップ時間<br>(レベル検出時) | $t_{IROLS}$ | 160     | -   | 100   | -   | ns   |       |
| IRQ0~IRQ7 ホールド時間               | $t_{IROEH}$ | 80      | -   | 50    | -   | ns   | 20.50 |
| IRQOUT 出力遅延時間                  | $t_{IROOD}$ | -       | 80  | -     | 50  | ns   |       |
| バスリクエストセットアップ時間                | $t_{BRQS}$  | 80      | -   | 50    | -   | ns   | 20.51 |
| バスアクリッジ遅延時間 1                  | $t_{BACD1}$ | -       | 80  | -     | 50  | ns   |       |
| バスアクリッジ遅延時間 2                  | $t_{BACD2}$ | -       | 80  | -     | 50  | ns   |       |
| バスリリセット遅延時間                    | $t_{BZD}$   | -       | 80  | -     | 50  | ns   |       |



図 20.48 リセット入力タイミング

20. 電気的特性



図 20.49 割り込み信号入力タイミング

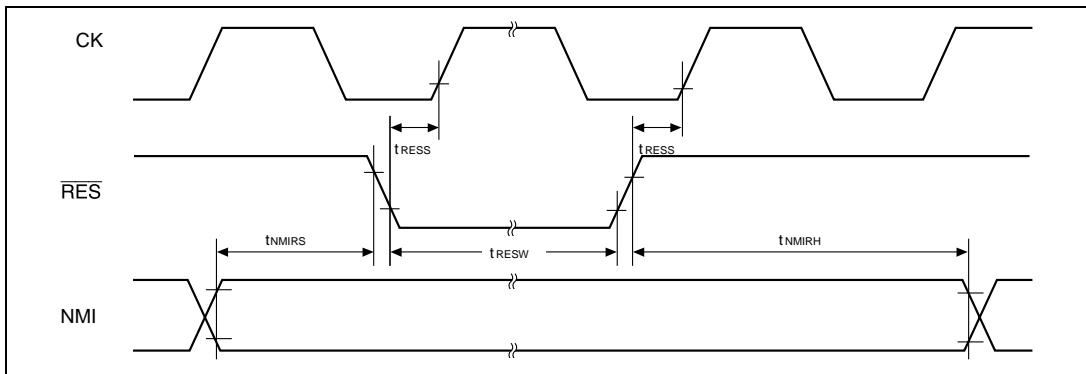

図 20.50 割り込み信号出力タイミング

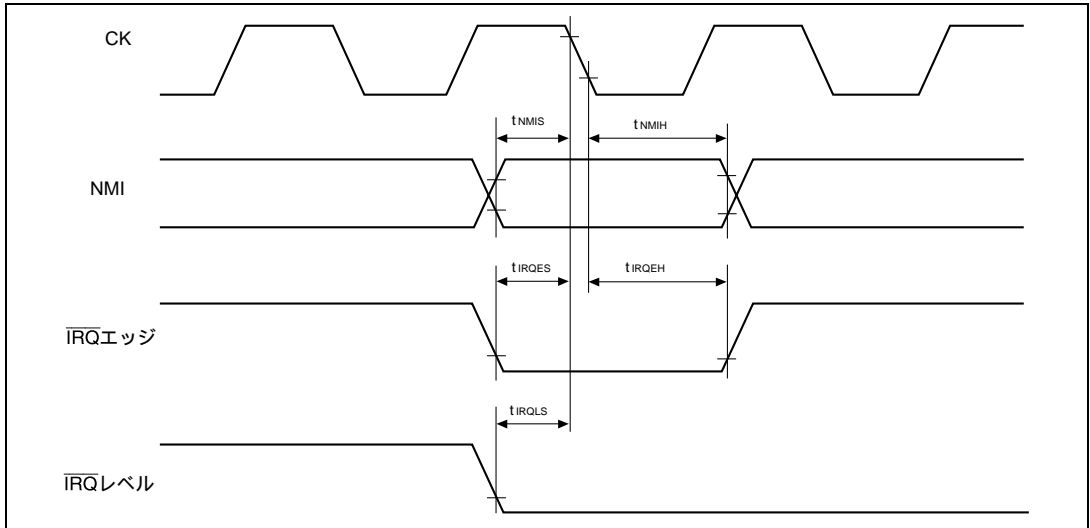

図 20.51 バス権解放タイミング

## (3) バスタイミング

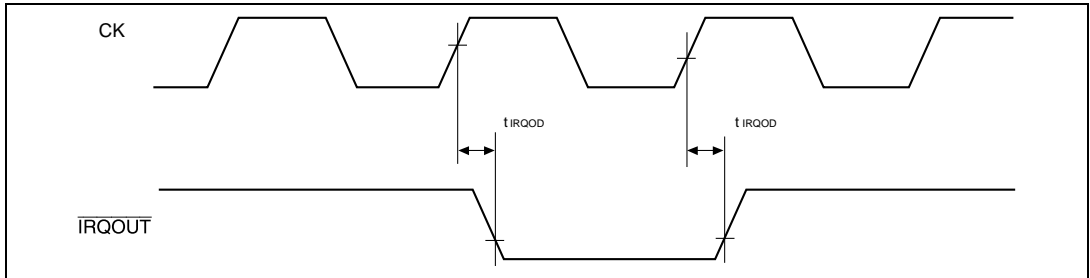
表 20.20 にバスタイミングを示します。

表 20.20 バスタイミング (1)

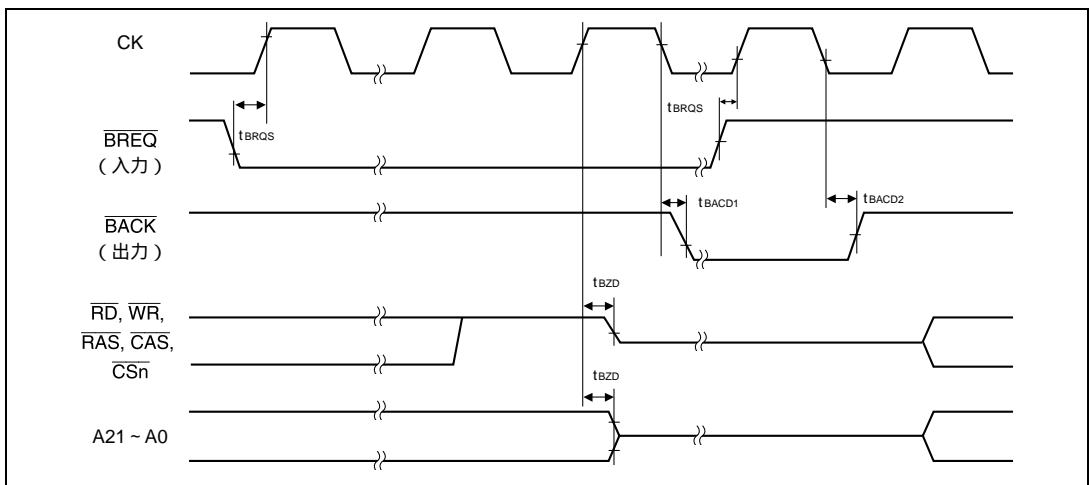
条件 :  $V_{cc}=3.3V\pm 0.3V$ 、 $AV_{cc}=3.3V\pm 0.3V$ 、 $AV_{cc}=V_{cc}\pm 0.3V$ 、 $AV_{ref}=3.0V \sim AV_{cc}$ 、 $V_{ss}=AV_{ss}=0V$ 、 $f=20MHz^*$ 、 $T_a=-20 \sim +75$  \*\*

\* : ROM レス品 \*\* : 通常仕様品。広温度範囲品では、 $T_a=-40 \sim +85$

| 項目                                | 記号          | min                             | max                                | 単位 | 参照図                        |           |
|-----------------------------------|-------------|---------------------------------|------------------------------------|----|----------------------------|-----------|
| アドレス遅延時間 <sup>*1</sup>            | $t_{AD}$    | -                               | 20                                 | ns | 20.52, 53, 55 ~ 58, 63, 64 |           |
| CS 遅延時間 1                         | $t_{CSD1}$  | -                               | 25                                 | ns | 20.52, 53, 64              |           |
| CS 遅延時間 2                         | $t_{CSD2}$  | -                               | 25                                 | ns |                            |           |
| CS 遅延時間 3                         | $t_{CSD3}$  | -                               | 25                                 | ns | 20.63                      |           |
| CS 遅延時間 4                         | $t_{CSD4}$  | -                               | 25                                 | ns |                            |           |
| リードストロープからのアクセス時間 1 <sup>*6</sup> | $t_{RDAC1}$ | 35% デューティ時 <sup>*2</sup>        | $tcyc \times 0.65 - 20$            | -  | ns                         | 20.52     |
|                                   |             | 50% デューティ時                      | $tcyc \times 0.5 - 20$             | -  | ns                         |           |
| リードストロープからのアクセス時間 2 <sup>*6</sup> | $t_{RDAC2}$ | 35% デューティ時 <sup>*2</sup>        | $tcyc \times (n + 1.65) - 20^{*3}$ | -  | ns                         | 20.53, 54 |
|                                   |             | 50% デューティ時                      | $tcyc \times (n + 1.5) - 20^{*3}$  | -  | ns                         |           |
| リードストロープからのアクセス時間 3 <sup>*6</sup> | $t_{RDAC3}$ | 35% デューティ時 <sup>*2</sup>        | $tcyc \times (n + 0.65) - 20^{*3}$ | -  | ns                         | 20.63     |
|                                   |             | 50% デューティ時                      | $tcyc \times (n + 0.5) - 20^{*3}$  | -  | ns                         |           |
| リードストロープ遅延時間                      | $t_{RSD}$   | -                               | 20                                 | ns | 20.52, 53, 55 ~ 59, 63     |           |
| リードデータセットアップ時間                    | $t_{RDS}$   | 15                              | -                                  | ns | 20.52, 53, 55 ~ 58, 63     |           |
| リードデータホールド時間                      | $t_{RDH}$   | 0                               | -                                  | ns |                            |           |
| ライトストロープ遅延時間 1                    | $t_{WSD1}$  | -                               | 20                                 | ns | 20.53, 57, 58, 63, 64      |           |
| ライトストロープ遅延時間 2                    | $t_{WSD2}$  | -                               | 20                                 | ns | 20.53, 57, 58, 63          |           |
| ライトストロープ遅延時間 3                    | $t_{WSD3}$  | -                               | 20                                 | ns | 20.55, 56                  |           |
| ライトストロープ遅延時間 4                    | $t_{WSD4}$  | -                               | 20                                 | ns | 20.55, 56, 64              |           |
| ライトデータ遅延時間 1                      | $t_{WDD1}$  | -                               | 35                                 | ns | 20.53, 57, 58, 63          |           |
| ライトデータ遅延時間 2                      | $t_{WDD2}$  | -                               | 20                                 | ns | 20.55, 56                  |           |
| ライトデータホールド時間                      | $t_{WDH}$   | 0                               | -                                  | ns | 20.53, 55 ~ 58, 63         |           |
| パリティ出力遅延時間 1                      | $t_{WPDD1}$ | -                               | 40                                 | ns | 20.53, 57, 58              |           |
| パリティ出力遅延時間 2                      | $t_{WPDD2}$ | -                               | 20                                 | ns | 20.55, 56                  |           |
| パリティ出力ホールド時間                      | $t_{WPDH}$  | 0                               | -                                  | ns | 20.53, 55 ~ 58             |           |
| ウェイトセットアップ時間                      | $t_{WTS}$   | 10                              | -                                  | ns | 20.54, 59, 63              |           |
| ウェイトホールド時間                        | $t_{WTH}$   | 6                               | -                                  | ns |                            |           |
| リードデータアクセス時間 1 <sup>*6</sup>      | $t_{ACC1}$  | $tcyc - 30^{*4}$                | -                                  | ns | 20.52, 55, 56              |           |
| リードデータアクセス時間 2 <sup>*6</sup>      | $t_{ACC2}$  | $tcyc \times (n + 2) - 30^{*3}$ | -                                  | ns | 20.53, 54, 57 ~ 59         |           |
| RAS 遅延時間 1                        | $t_{RASD1}$ | -                               | 20                                 | ns | 20.55 ~ 58, 60 ~ 62        |           |
| RAS 遅延時間 2                        | $t_{RASD2}$ | -                               | 30                                 | ns |                            |           |
| CAS 遅延時間 1                        | $t_{CASD1}$ | -                               | 20                                 | ns | 20.55                      |           |
| CAS 遅延時間 2 <sup>*7</sup>          | $t_{CASD2}$ | -                               | 20                                 | ns | 20.57, 58, 60 ~ 62         |           |
| CAS 遅延時間 3 <sup>*7</sup>          | $t_{CASD3}$ | -                               | 20                                 | ns |                            |           |

## 20. 電気的特性

### 表 20.20 バスタイミング (1)

条件 :  $V_{CC}=3.3V\pm 0.3V$ 、 $AV_{CC}=3.3V\pm 0.3V$ 、 $AV_{CC}=V_{CC}\pm 0.3V$ 、 $AV_{ref}=3.0V \sim AV_{CC}$ 、 $V_{SS}=AV_{SS}=0V$ 、 $f=20MHz^*$ 、 $T_a = -20 \sim +75$  \*\*

\* : ROM レス品 \*\* : 通常仕様品。広温度範囲品では、 $T_a = -40 \sim +85$

| 項目                                  | 記号          | min                               | max                     | 単位                      | 参照図                        |                        |
|-------------------------------------|-------------|-----------------------------------|-------------------------|-------------------------|----------------------------|------------------------|
| カラムアドレスセットアップ時間                     | $t_{ASC}$   | 0                                 | -                       | ns                      | 20.55, 56                  |                        |
| CAS からのリードデータアクセス時間 1* <sup>6</sup> | $t_{CAC1}$  | 35% デューティ時* <sup>2</sup>          | $tcyc \times 0.65 - 19$ | -                       |                            | ns                     |
|                                     |             | 50% デューティ時                        | $tcyc \times 0.5 - 19$  | -                       |                            |                        |
| CAS からのリードデータアクセス時間 2* <sup>6</sup> | $t_{CAC2}$  | $tcyc \times (n + 1) - 25^{*3}$   | -                       | ns                      | 20.57 ~ 59                 |                        |
| RAS からのリードデータアクセス時間 1* <sup>6</sup> | $t_{RAC1}$  | $tcyc \times 1.5 - 20$            | -                       | ns                      | 20.55, 56                  |                        |
| RAS からのリードデータアクセス時間 2* <sup>6</sup> | $t_{RAC2}$  | $tcyc \times (n + 2.5) - 20^{*3}$ | -                       | ns                      | 20.57 ~ 59                 |                        |
| 高速ページモード CAS プリチャージ時間               | $t_{CP}$    | $tcyc \times 0.25$                | -                       | ns                      | 20.56                      |                        |
| AH 遅延時間 1                           | $t_{AHD1}$  | -                                 | 20                      | ns                      | 20.63                      |                        |
| AH 遅延時間 2                           | $t_{AHD2}$  | -                                 | 20                      | ns                      |                            |                        |
| マルチプレクスアドレス遅延時間                     | $t_{MAD}$   | -                                 | 30                      | ns                      |                            |                        |
| マルチプレクスアドレスホールド時間                   | $t_{MAH}$   | 0                                 | -                       | ns                      |                            |                        |
| DACK0, DACK1 遅延時間 1                 | $t_{DACD1}$ | -                                 | 23                      | ns                      | 20.52, 53, 55 ~ 58, 63, 64 |                        |
| DACK0, DACK1 遅延時間 2                 | $t_{DACD2}$ | -                                 | 23                      | ns                      |                            |                        |
| DACK0, DACK1 遅延時間 3* <sup>7</sup>   | $t_{DACD3}$ | -                                 | 20                      | ns                      | 20.53, 57, 58, 63          |                        |
| DACK0, DACK1 遅延時間 4                 | $t_{DACD4}$ | -                                 | 20                      | ns                      | 20.55, 56                  |                        |
| DACK0, DACK1 遅延時間 5                 | $t_{DACD5}$ | -                                 | 20                      | ns                      |                            |                        |
| リード遅延時間                             | $t_{RDD}$   | 35% デューティ時* <sup>2</sup>          | -                       | $tcyc \times 0.35 + 12$ | ns                         | 20.52, 53, 55 ~ 59, 63 |
|                                     |             | 50% デューティ時                        | -                       | $tcyc \times 0.5 + 15$  |                            |                        |
| CAS に対するデータのセットアップ時間                | $t_{DS}$    | 0* <sup>5</sup>                   | -                       | ns                      | 20.55, 57                  |                        |
| RAS に対する CAS のセットアップ時間              | $t_{CSR}$   | 10                                | -                       | ns                      | 20.60 ~ 62                 |                        |
| ロウアドレスホールド時間                        | $t_{RAH}$   | 10                                | -                       | ns                      | 20.55, 57                  |                        |
| ライトコマンドホールド時間                       | $t_{WCH}$   | 15                                | -                       | ns                      |                            |                        |
| ライトコマンドセットアップ時間                     | $t_{WCS}$   | 35% デューティ時* <sup>2</sup>          | 0                       | -                       | ns                         | 20.55                  |
|                                     |             | 50% デューティ時                        | 0                       | -                       | ns                         |                        |
| CAS プリチャージからのアクセス時間* <sup>6</sup>   | $t_{ACP}$   | $tcyc - 20$                       | -                       | ns                      | 20.56                      |                        |

- 【注】 \*1 HBS、LBS 信号は 25ns  
 \*2 動作周波数 10MHz 以上の場合  
 \*3 n はウェイトサイクル数  
 \*4 アドレス(A0 ~ A21)からのアクセス時間は  $tcyc - 25ns$   
 \*5 DRAM のロングピッチアクセスのパリティ出力の場合は - 5ns  
 \*6 アクセス時間が満足できれば、 $t_{RDS}$  は満足されている必要はありません。  
 \*7  $t_{DACD3}$  に対する  $t_{CASD2}$  と  $t_{CASD3}$  の関係において、Min-Max の組み合わせは論理構造上発生しません。

表 20.20 バスタイミング (2)

条件 :  $V_{CC}=3.3V\pm 0.3V$ 、 $AV_{CC}=3.3V\pm 0.3V$ 、 $AV_{CC}=V_{CC}\pm 0.3V$ 、 $AV_{ref}=3.0V \sim AV_{CC}$ 、 $V_{SS}=AV_{SS}=0V$ 、 $f=12.5MHz^*$ 、 $T_a = -20 \sim +75^*$ \* : 通常仕様品。広温度範囲品では、 $T_a = -40 \sim +85$ 

| 項目                                  | 記号          | min                             | max                              | 単位 | 参照図                        |                    |
|-------------------------------------|-------------|---------------------------------|----------------------------------|----|----------------------------|--------------------|
| アドレス遅延時間                            | $t_{AD}$    | -                               | 40                               | ns | 20.52, 53, 55 ~ 58, 63, 64 |                    |
| CS 遅延時間 1                           | $t_{CSD1}$  | -                               | 40                               | ns | 20.52, 53, 64              |                    |
| CS 遅延時間 2                           | $t_{CSD2}$  | -                               | 40                               | ns |                            |                    |
| CS 遅延時間 3                           | $t_{CSD3}$  | -                               | 40                               | ns | 20.63                      |                    |
| CS 遅延時間 4                           | $t_{CSD4}$  | -                               | 40                               | ns |                            |                    |
| リードストロープからのアクセス時間 1 <sup>*4</sup>   | $t_{RDAC1}$ | 35% デューティ時 <sup>*1</sup>        | $tcyc \times 0.65 - 35$          | -  | ns                         | 20.52              |
|                                     |             | 50% デューティ時                      | $tcyc \times 0.5 - 35$           | -  |                            |                    |
| リードストロープからのアクセス時間 2 <sup>*4</sup>   | $t_{RDAC2}$ | 35% デューティ時 <sup>*1</sup>        | $tcyc \times (n+1.65) - 35^{*2}$ | -  | ns                         | 20.53, 54          |
|                                     |             | 50% デューティ時                      | $tcyc \times (n+1.5) - 35^{*2}$  | -  |                            |                    |
| リードストロープからのアクセス時間 3 <sup>*4</sup>   | $t_{RDAC3}$ | 35% デューティ時 <sup>*1</sup>        | $tcyc \times (n+0.65) - 35^{*2}$ | -  | ns                         | 20.63              |
|                                     |             | 50% デューティ時                      | $tcyc \times (n+0.5) - 35^{*2}$  | -  |                            |                    |
| リードスロープ遅延時間                         | $t_{RSD}$   | -                               | 40                               | ns | 20.52, 53, 55 ~ 59, 63     |                    |
| リードデータセットアップ時間                      | $t_{RDS}$   | 25                              | -                                | ns | 20.52, 53, 55 ~ 58, 63     |                    |
| リードデータホールド時間                        | $t_{RDH}$   | 0                               | -                                | ns |                            |                    |
| ライトストロープ遅延時間 1                      | $t_{WSD1}$  | -                               | 40                               | ns |                            |                    |
| ライトストロープ遅延時間 2                      | $t_{WSD2}$  | -                               | 30                               | ns | 20.53, 57, 58, 63, 64      |                    |
| ライトストロープ遅延時間 3                      | $t_{WSD3}$  | -                               | 40                               | ns | 20.53, 57, 58, 63          |                    |
| ライトストロープ遅延時間 4                      | $t_{WSD4}$  | -                               | 40                               | ns | 20.55, 56                  |                    |
| ライトデータ遅延時間 1                        | $t_{WDD1}$  | -                               | 70                               | ns | 20.55, 56, 64              |                    |
| ライトデータ遅延時間 2                        | $t_{WDD2}$  | -                               | 40                               | ns | 20.53, 57, 58, 63          |                    |
| ライトデータホールド時間                        | $t_{WDH}$   | -10                             | -                                | ns | 20.55, 56                  |                    |
| パリティ出力遅延時間 1                        | $t_{WPDD1}$ | -                               | 80                               | ns | 20.53, 55 ~ 58, 63         |                    |
| パリティ出力遅延時間 2                        | $t_{WPDD2}$ | -                               | 40                               | ns | 20.53, 57, 58              |                    |
| パリティ出力ホールド時間                        | $t_{WPDH}$  | -10                             | -                                | ns | 20.55, 56                  |                    |
| ウェイトセットアップ時間                        | $t_{WTS}$   | 40                              | -                                | ns | 20.53, 55 ~ 58             |                    |
| ウェイトホールド時間                          | $t_{WTH}$   | 10                              | -                                | ns | 20.54, 59, 63              |                    |
| リードデータアクセス時間 1 <sup>*4</sup>        | $t_{ACC1}$  | $tcyc - 44$                     | -                                | ns | 20.54, 59, 63              |                    |
| リードデータアクセス時間 2 <sup>*4</sup>        | $t_{ACC2}$  | $tcyc \times (n+2) - 44^{*2}$   | -                                | ns | 20.52, 55, 56              |                    |
| RAS 遅延時間 1                          | $t_{RASD1}$ | -                               | 40                               | ns | 20.53, 54, 57 ~ 59         |                    |
| RAS 遅延時間 2                          | $t_{RASD2}$ | -                               | 40                               | ns |                            |                    |
| CAS 遅延時間 1                          | $t_{CASD1}$ | -                               | 40                               | ns | 20.55 ~ 58, 60 ~ 62        |                    |
| CAS 遅延時間 2 <sup>*5</sup>            | $t_{CASD2}$ | -                               | 40                               | ns | 20.55                      |                    |
| CAS 遅延時間 3 <sup>*5</sup>            | $t_{CASD3}$ | -                               | 40                               | ns |                            |                    |
| カラムアドレスセットアップ時間                     | $t_{ASC}$   | 0                               | -                                | ns |                            |                    |
| CAS からのリードデータアクセス時間 1 <sup>*4</sup> | $t_{CAC1}$  | 35% デューティ時 <sup>*1</sup>        | $tcyc \times 0.65 - 35$          | -  | ns                         | 20.57, 58, 60 ~ 62 |
|                                     |             | 50% デューティ時                      | $tcyc \times 0.5 - 35$           | -  |                            |                    |
| CAS からのリードデータアクセス時間 2 <sup>*4</sup> | $t_{CAC2}$  | $tcyc \times (n+1) - 35^{*2}$   | -                                | ns | 20.55, 56                  |                    |
| RAS からのリードデータアクセス時間 1 <sup>*4</sup> | $t_{RAC1}$  | $tcyc \times 1.5 - 35$          | -                                | ns | 20.57 ~ 59                 |                    |
| RAS からのリードデータアクセス時間 2 <sup>*4</sup> | $t_{RAC2}$  | $tcyc \times (n+2.5) - 35^{*2}$ | -                                | ns | 20.55, 56                  |                    |
|                                     |             |                                 |                                  | ns | 20.57 ~ 59                 |                    |

## 20. 電気的特性

### 表 20.20 バスタイミング (2)

条件:  $V_{CC}=3.3V\pm 0.3V$ 、 $AV_{CC}=3.3V\pm 0.3V$ 、 $AV_{CC}=V_{CC}\pm 0.3V$ 、 $AV_{REF}=3.0V \sim AV_{CC}$ 、 $V_{SS}=AV_{SS}=0V$ 、 $f=12.5MHz^*$ 、 $T_a=-20 \sim +75$  \*

\*: 通常仕様品。広温度範囲品では、 $T_a=-40 \sim +85$

| 項目                               | 記号                       | min                | max        | 単位                      | 参照図                        |                        |
|----------------------------------|--------------------------|--------------------|------------|-------------------------|----------------------------|------------------------|
| 高速ページモード CAS リチャージ時間             | $t_{CP}$                 | $tcyc \times 0.25$ | -          | ns                      | 20.56                      |                        |
| AH 遅延時間 1                        | $t_{AHD1}$               | -                  | 40         | ns                      | 20.63                      |                        |
| AH 遅延時間 2                        | $t_{AHD2}$               | -                  | 40         | ns                      |                            |                        |
| マルチプレクスアドレス遅延時間                  | $t_{MAD}$                | -                  | 40         | ns                      |                            |                        |
| マルチプレクスアドレスホールド時間                | $t_{MAH}$                | -10                | -          | ns                      |                            |                        |
| DACK0、DACK1 遅延時間 1               | $t_{DACD1}$              | -                  | 40         | ns                      | 20.52, 53, 55 ~ 58, 63, 64 |                        |
| DACK0、DACK1 遅延時間 2               | $t_{DACD2}$              | -                  | 40         | ns                      |                            |                        |
| DACK0、DACK1 遅延時間 3 <sup>*5</sup> | $t_{DACD3}$              | -                  | 40         | ns                      | 20.53, 57, 58, 63          |                        |
| DACK0、DACK1 遅延時間 4               | $t_{DACD4}$              | -                  | 40         | ns                      | 20.55, 56                  |                        |
| DACK0、DACK1 遅延時間 5               | $t_{DACD5}$              | -                  | 40         | ns                      |                            |                        |
| リード遅延時間                          | 35% デューティ時 <sup>*1</sup> | $t_{RDD}$          | -          | $tcyc \times 0.35 + 35$ | ns                         | 20.52, 53, 55 ~ 59, 63 |
|                                  |                          |                    | 50% デューティ時 | -                       | $tcyc \times 0.5 + 35$     |                        |
| CAS に対するデータのセットアップ時間             | $t_{DS}$                 | $0^{*3}$           | -          | ns                      | 20.55, 57                  |                        |
| RAS に対する CAS のセットアップ時間           | $t_{CSR}$                | 10                 | -          | ns                      | 20.60 ~ 62                 |                        |
| ロウアドレスホールド時間                     | $t_{RAH}$                | 10                 | -          | ns                      | 20.55, 57                  |                        |
| ライトコマンドホールド時間                    | $t_{WCH}$                | 15                 | -          | ns                      |                            |                        |
| ライトコマンドセットアップ時間                  | 35% デューティ時 <sup>*1</sup> | $t_{WCS}$          | 0          | -                       | ns                         | 20.55                  |
|                                  |                          |                    | 50% デューティ時 | 0                       | -                          |                        |
| CAS プリチャージからのアクセス時間              | $t_{ACP}$                | $tcyc - 20$        | -          | ns                      | 20.56                      |                        |

【注】 \*1 動作周波数 10MHz 以上の場合

\*2 n はウェイトサイクル数

\*3 DRAM のロングピッチアクセスのバリティ出力の場合は-5ns

\*4 アクセス時間が満足されていれば、 $t_{RDS}$  は満足されている必要はありません。

\*5  $t_{DACD3}$  に対する  $t_{CASD2}$  と  $t_{CASD3}$  の関係において、Min-Max の組み合わせは論理構造上発生しません。



図 20.52 基本バスサイクル (1 ステートリード)



図 20.53 基本バスサイクル(2 ステート)



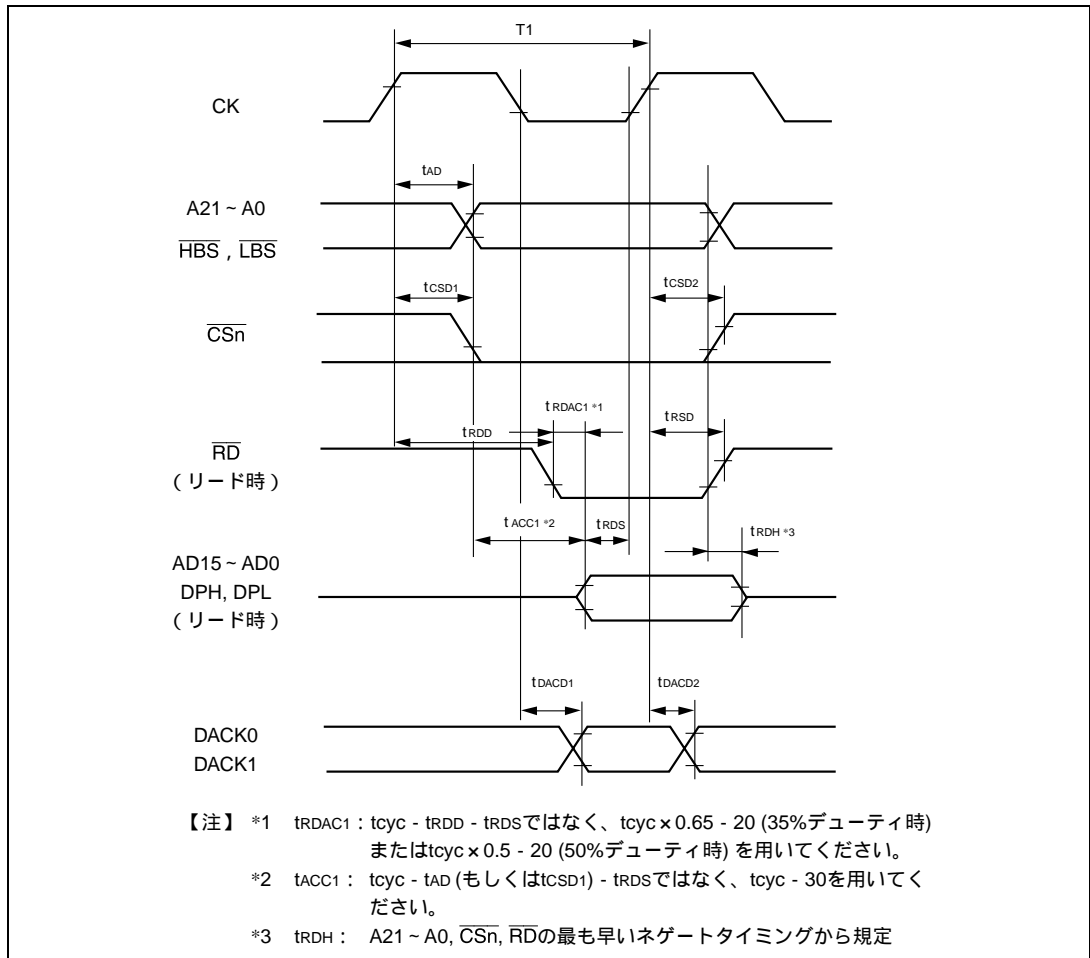

図 20.54 基本バスサイクル (2 ステート+ウェイトステート)

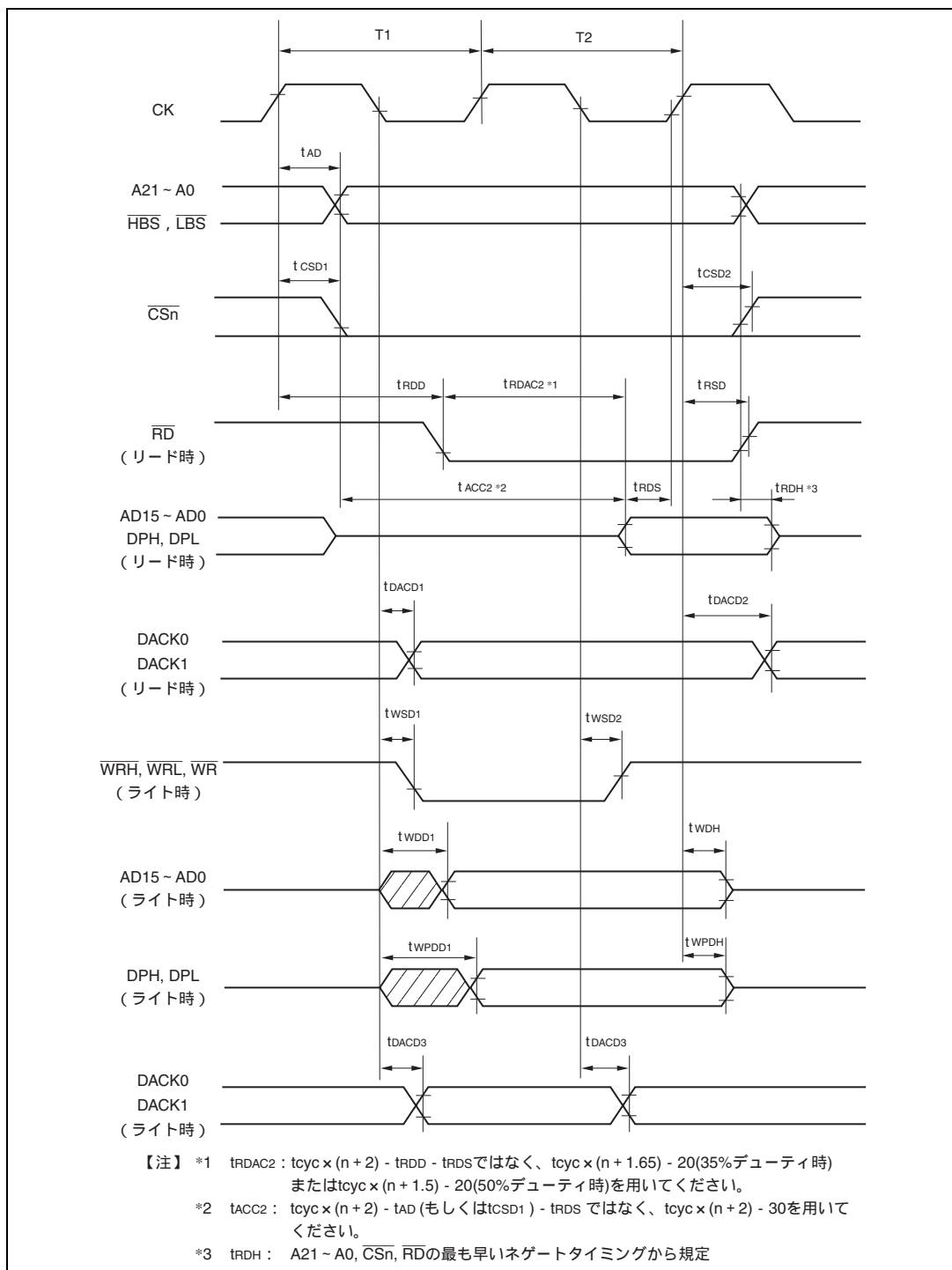
## 20. 電気的特性



図 20.55 DRAM バスサイクル (ショートピッチノーマルモード)

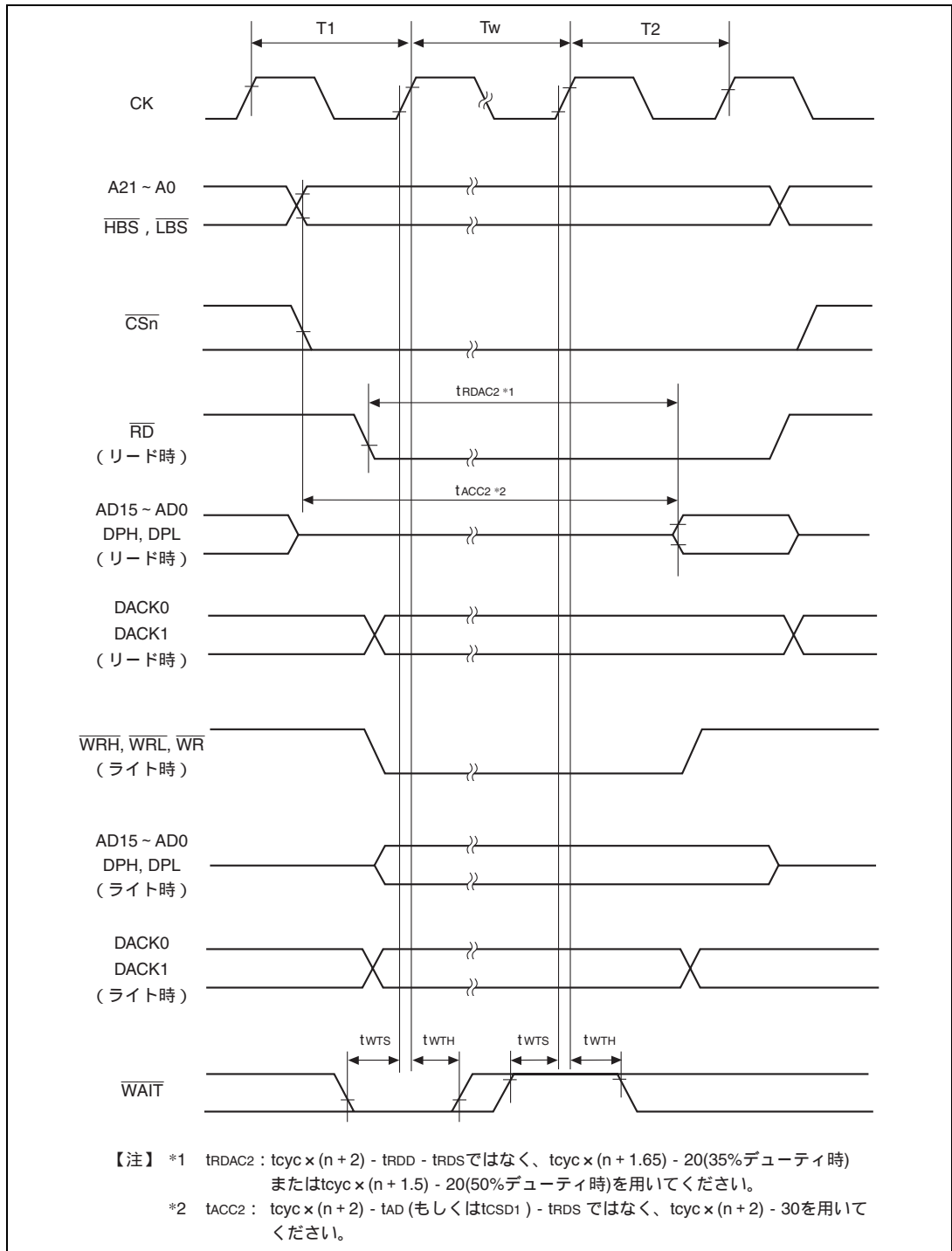

図 20.56 (a) DRAM バスサイクル (ショートピッチ高速ページモード、リード時)

## 20. 電気的特性

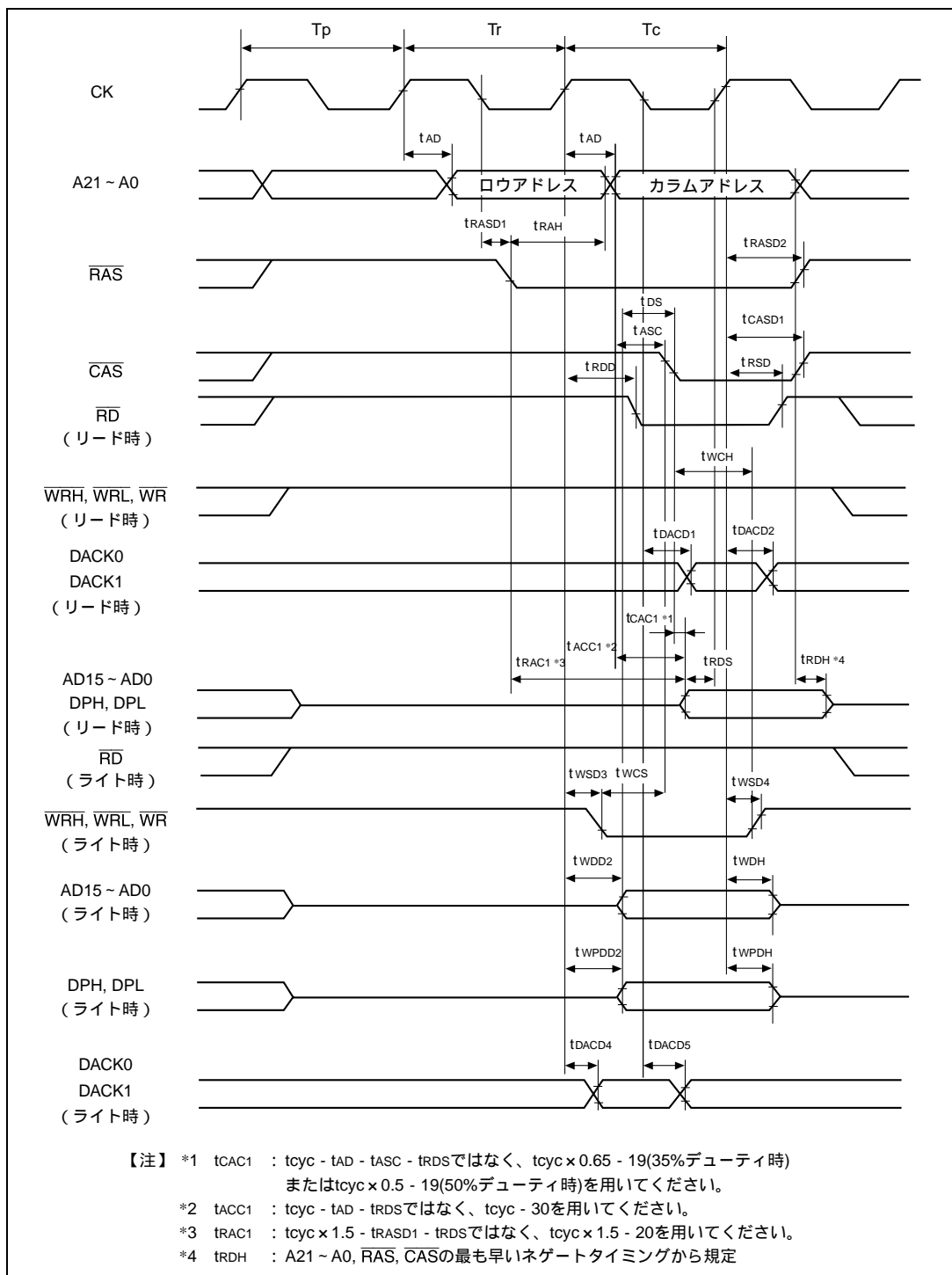

図 20.56 (b) DRAM パスサイクル (ショートピッチ高速ページモード、ライト時)

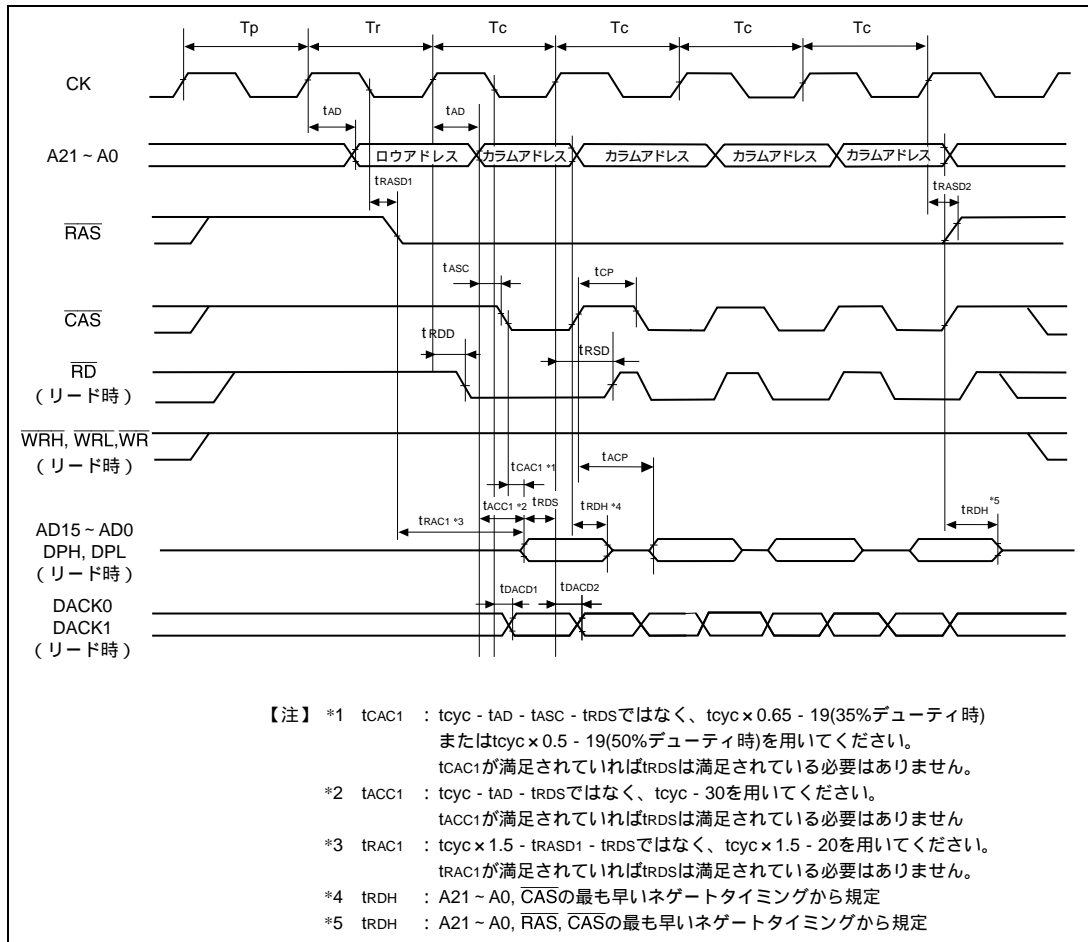
【注】サイレントサイクルに関しては「8.5.5 バースト動作」を参照してください。

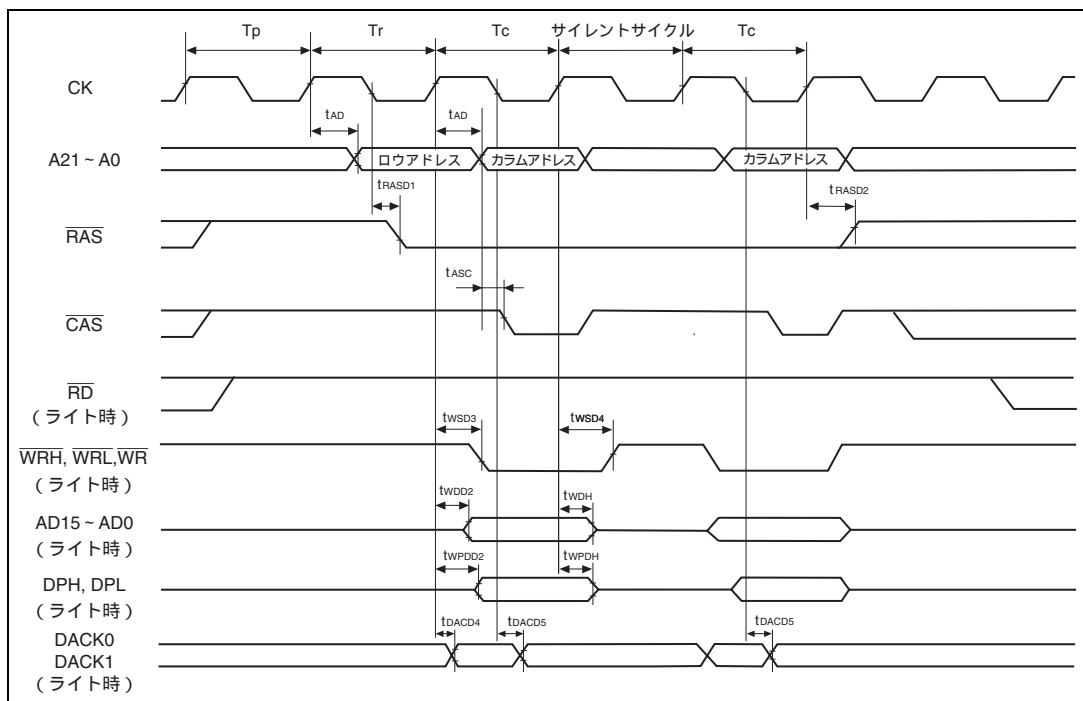

図 20.57 DRAM バスサイクル (ロングピッチノーマルモード)

## 20. 電気的特性



図 20.58 DRAM バスサイクル (ロングピッチ高速ページモード)

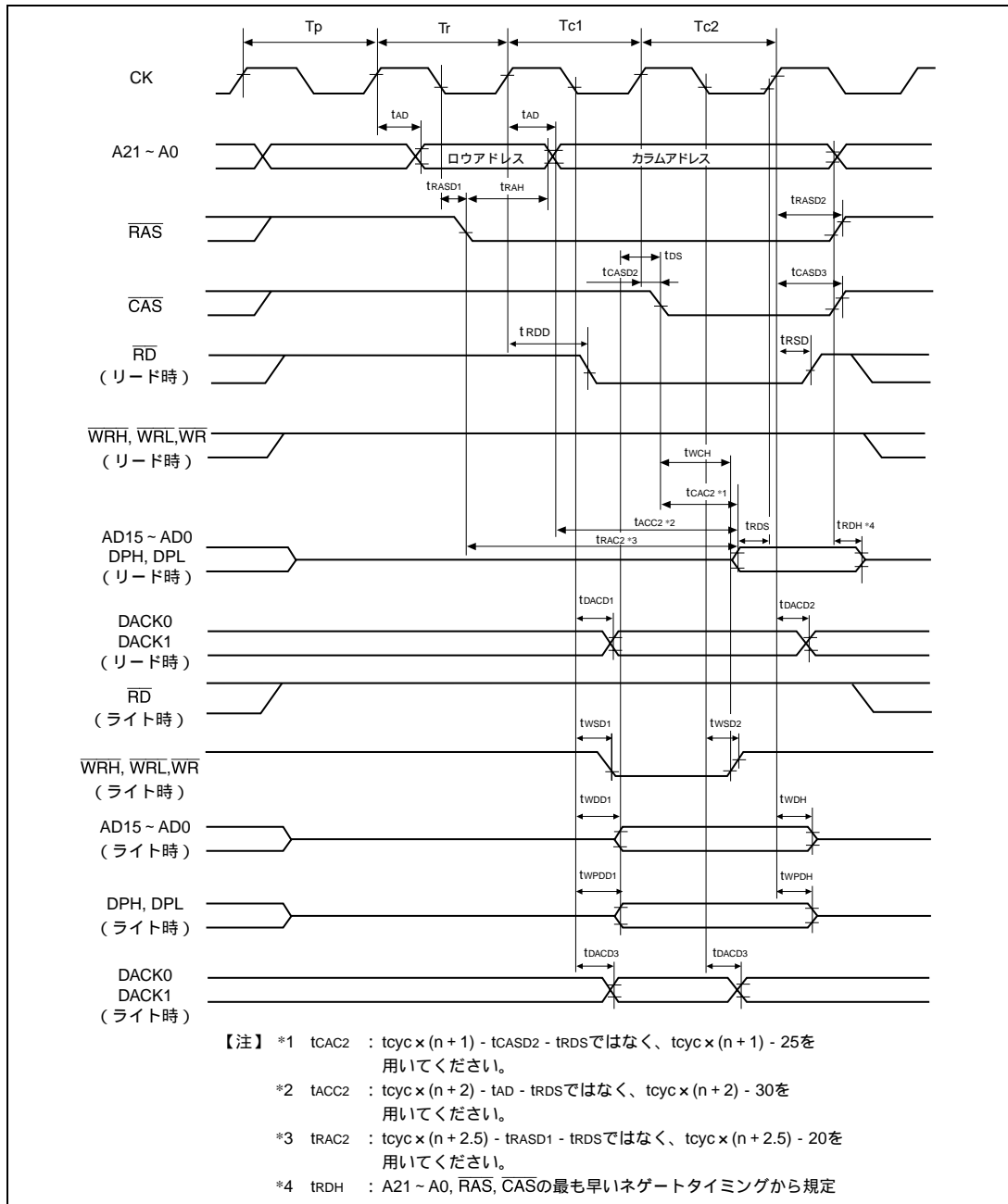

図 20.59 DRAM バスサイクル (ロングピッチ高速ページモード+ウェイトステート)

20. 電気的特性

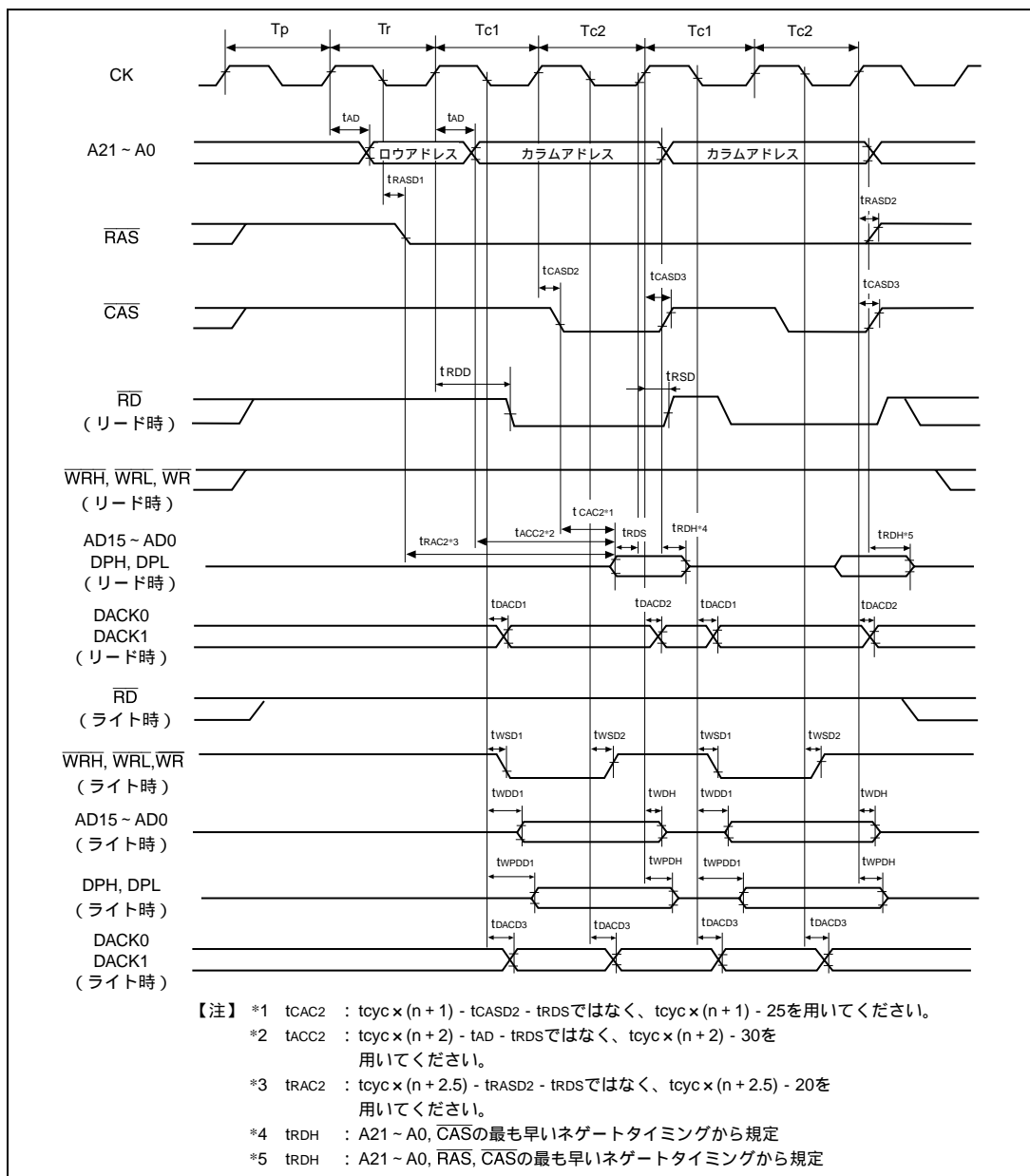

図 20.60 CAS ビフォ RAS リフレッシュ (ショートピッチ)

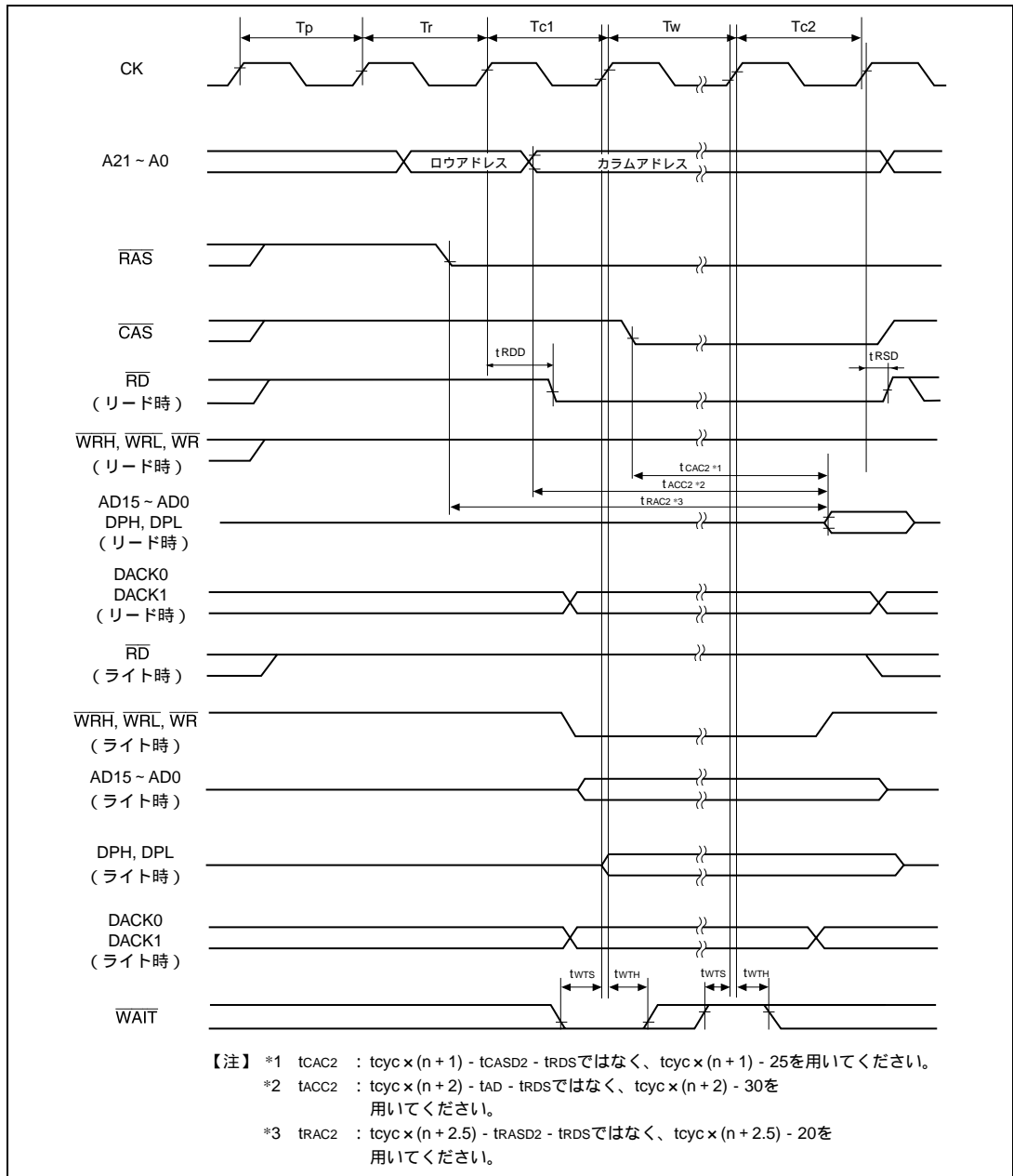

図 20.61 CAS ビフォ RAS リフレッシュ (ロングピッチ)

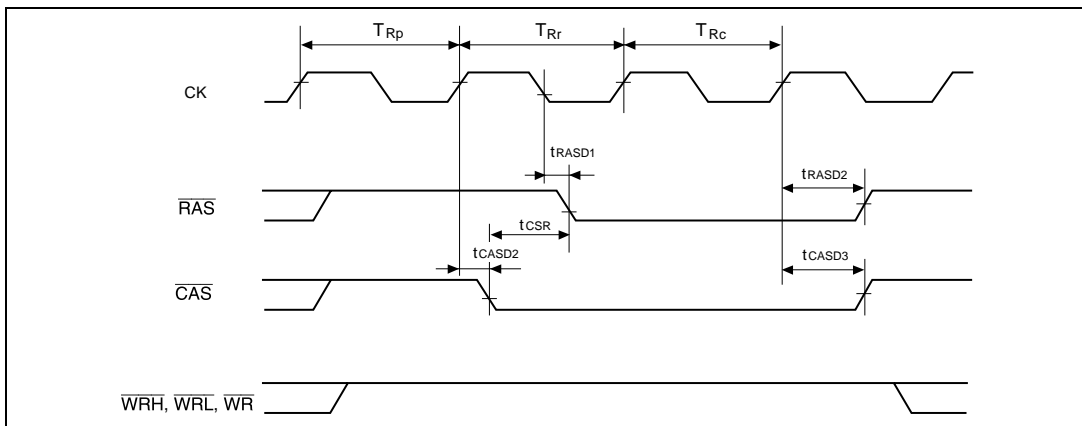

図 20.62 セルフリフレッシュ



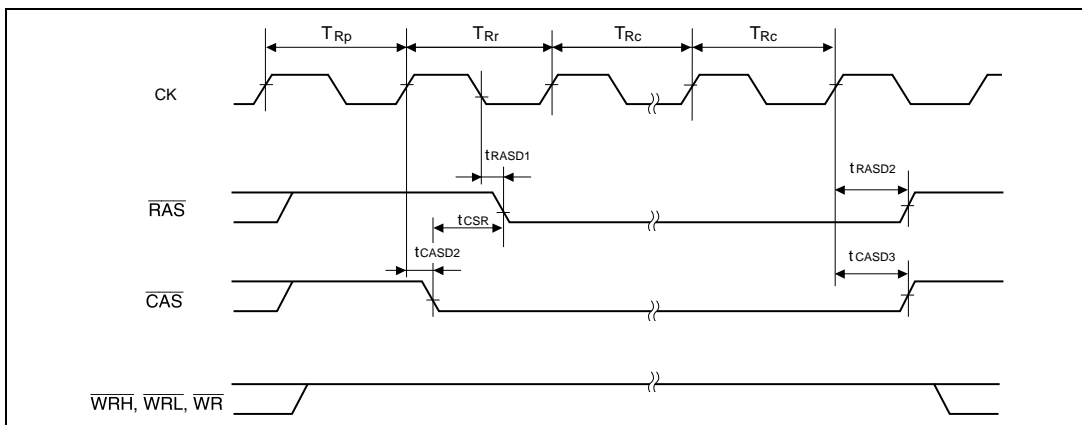

図 20.63 アドレス/データマルチプレクス I/O バスサイクル

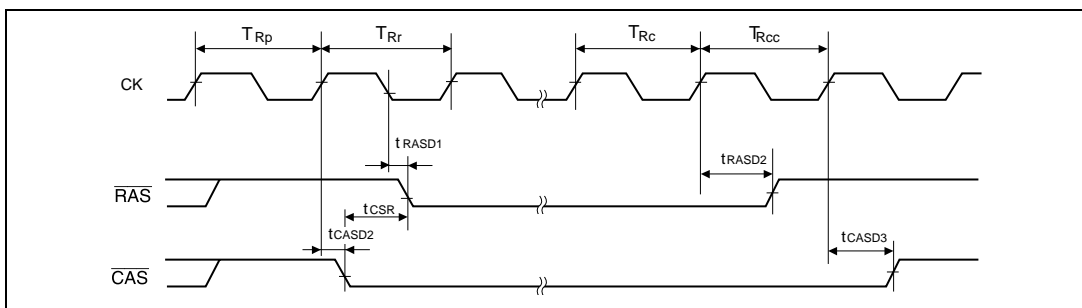

図 20.64 DMA シングル転送 / 1 ステートアクセスライト

## (4) ダイレクトメモリアクセスコントローラタイミング

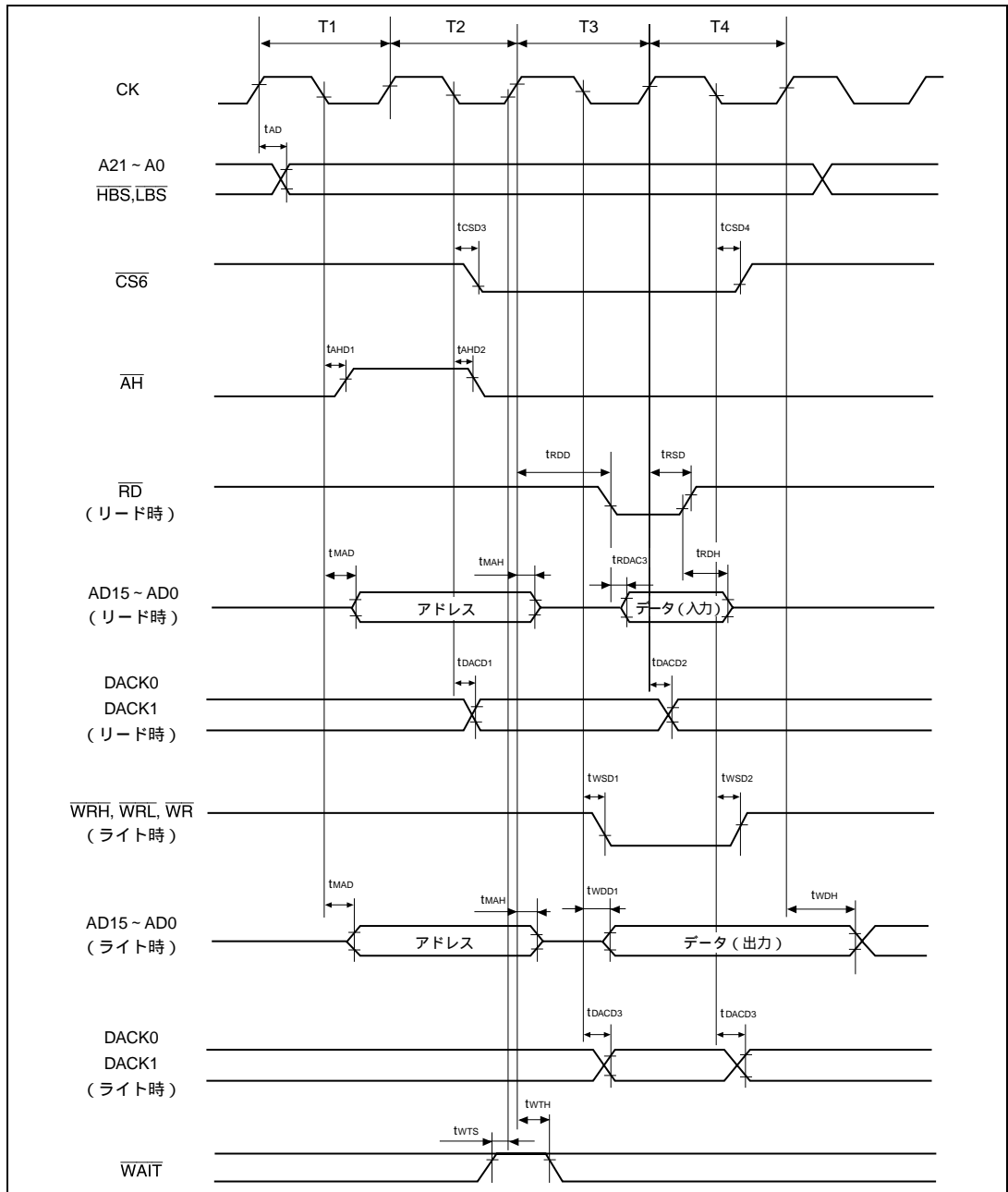
表 20.21 にダイレクトメモリアクセスコントローラタイミングを示します。

表 20.21 ダイレクトメモリアクセスコントローラタイミング

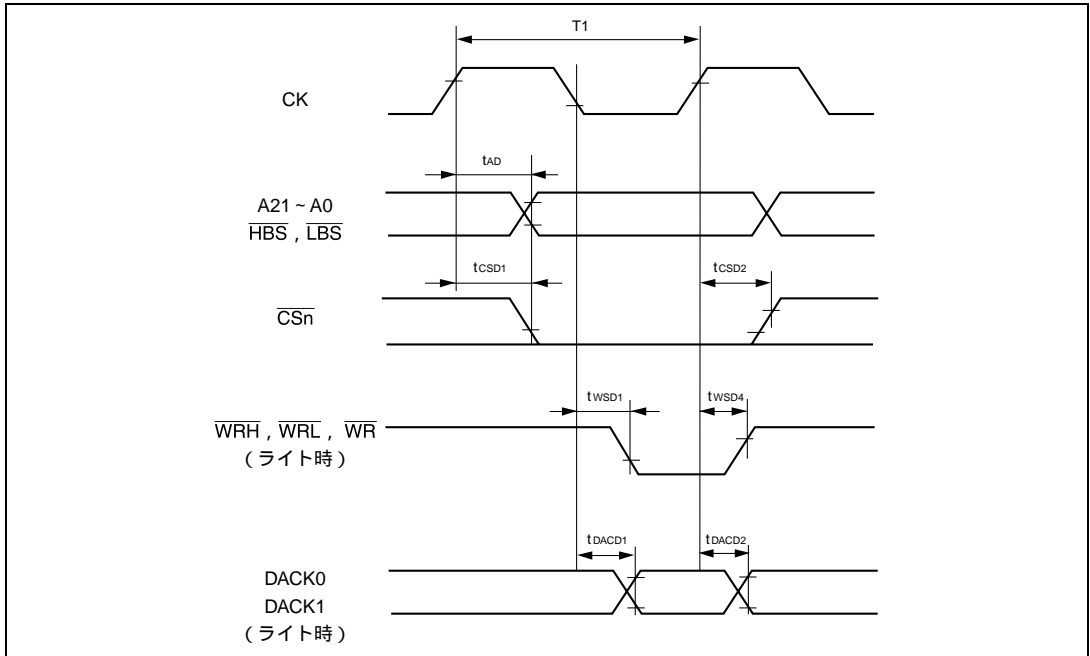
条件 :  $V_{cc}=3.3\pm 0.3V$ 、 $AV_{cc}=3.3\pm 0.3V$ 、 $AV_{cc}=V_{cc}\pm 0.3V$ 、 $AV_{ref}=3.0V - AV_{cc}$ 、 $V_{ss}=AV_{ss}=0V$ 、 $T_a = -20 \sim +75$  \*

\* : 通常仕様品。広温度範囲品では、 $T_a = -40 \sim +85$

| 項目                    | 記号         | 12.5MHz |     | 20MHz |     | 単位   | 参照図   |
|-----------------------|------------|---------|-----|-------|-----|------|-------|
|                       |            | min     | max | min   | max |      |       |
| DREQ0, DREQ1 セットアップ時間 | $t_{DROS}$ | 80      | -   | 27    | -   | ns   | 20.65 |
| DREQ0, DREQ1 ホールド時間   | $t_{DRQH}$ | 30      | -   | 30    | -   | ns   |       |
| DREQ0, DREQ1 パルス幅     | $t_{DROW}$ | 1.5     | -   | 1.5   | -   | tcyc | 20.66 |



図 20.65 DREQ0、DREQ1 入力タイミング (1)



図 20.66 DREQ0、DREQ1 入力タイミング (2)

## 20. 電気的特性

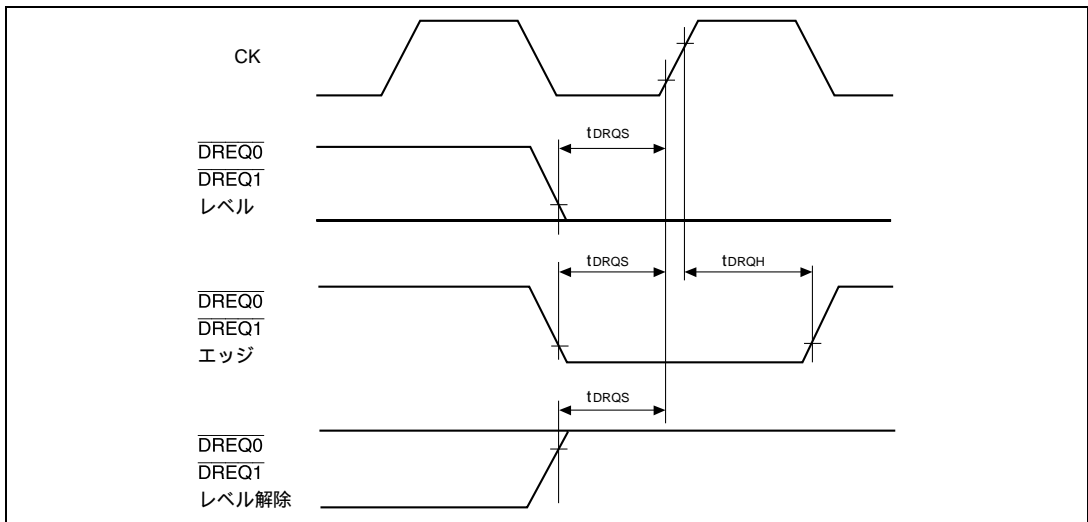
### (5) 16ビットインテグレートドタイマパルスユニットタイミング

表 20.22 に 16 ビットインテグレートドタイマパルスユニットタイミングを示します。

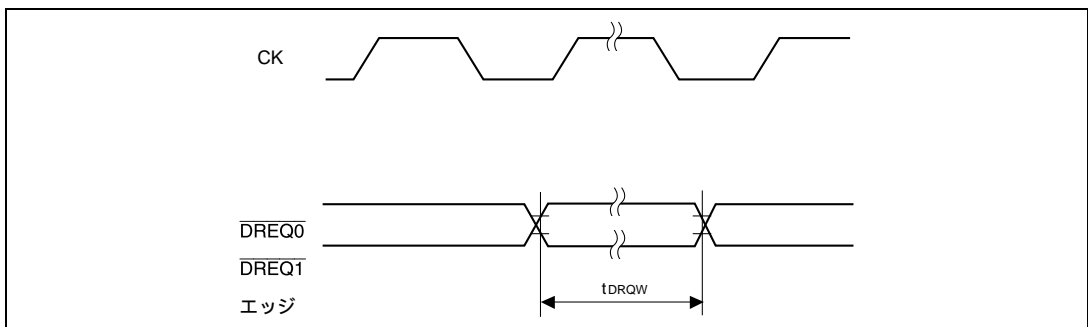
表 20.22 16 ビットインテグレートドタイマパルスユニットタイミング

条件 :  $V_{cc}=3.3\pm 0.3V$ 、 $AV_{cc}=3.3\pm 0.3V$ 、 $AV_{cc}=V_{cc}\pm 0.3V$ 、 $AV_{ref}=3.0V - AV_{cc}$ 、 $V_{ss}=AV_{ss}=0V$ 、 $T_a = -20 \sim +75$  \*

\* : 通常仕様品。広温度範囲品では、 $T_a = -40 \sim +85$

| 項目                   | 記号            | 12.5MHz |     | 20MHz |     | 単位   | 参照図   |
|----------------------|---------------|---------|-----|-------|-----|------|-------|
|                      |               | min     | max | min   | max |      |       |
| アウトプットコンペア出力遅延時間     | $t_{TOCD}$    | -       | 100 | -     | 100 | ns   | 20.67 |
| インプットキャプチャ入力セットアップ時間 | $t_{TICS}$    | 50      | -   | 35    | -   | ns   | 20.68 |
| タイマクロック入力セットアップ時間    | $t_{TCKS}$    | 50      | -   | 50    | -   | ns   |       |
| タイマクロックパルス幅 (単エッジ指定) | $t_{TCKWH/L}$ | 1.5     | -   | 1.5   | -   | tcyc |       |
| タイマクロックパルス幅 (両エッジ指定) | $t_{TCKWH/L}$ | 2.5     | -   | 2.5   | -   | tcyc |       |



図 20.67 ITU 入出力タイミング



図 20.68 ITU クロック入力タイミング

## (6) プログラブルタイミングパターンコントローラ、I/Oポートタイミング

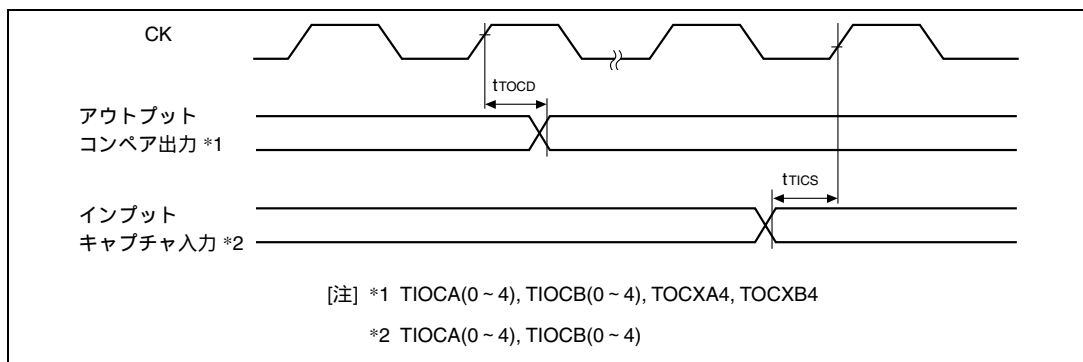
表 20.23 にプログラブルタイミングパターンコントローラと I/Oポートタイミングを示します。

表 20.23 プログラブルタイミングパターンコントローラ、I/Oポートタイミング

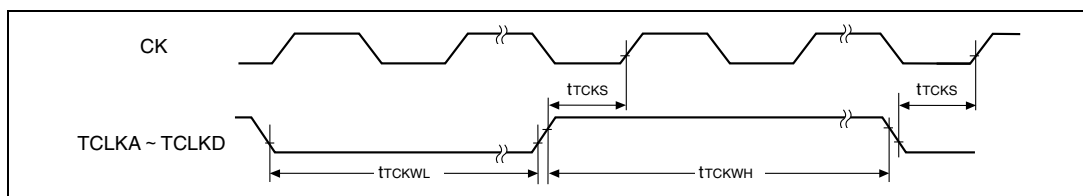
条件 :  $V_{CC}=3.3V\pm 0.3V$ 、 $AV_{CC}=3.3V\pm 0.3V$ 、 $AV_{CC}=V_{CC}\pm 0.3V$ 、 $AV_{REF}=3.0V \sim AV_{CC}$ 、 $V_{SS}=AV_{SS}=0V$ 、 $f_{CLK}=12.5 \sim 20MHz^*$ 、

$T_a = -20 \sim +75$  \*\*

\* : 20MHz 版は ROM レス品のみ \*\* : 通常仕様品。広温度範囲品では、 $T_a = -40 \sim +85$

| 項目            | 記号        | min | max | 単位 | 参照図   |
|---------------|-----------|-----|-----|----|-------|
| ポート出力データ遅延時間  | $t_{PVD}$ | -   | 100 | ns | 20.69 |
| ポート入力ホールド時間   | $t_{PRH}$ | 50  | -   | ns |       |
| ポート入力セットアップ時間 | $t_{PRS}$ | 50  | -   | ns |       |



図 20.69 プログラブルタイミングパターンコントローラ出力タイミング

## (7) ウォッチドッグタイマタイミング

表 20.24 にウォッチドッグタイマタイミングを示します。

表 20.24 ウォッチドッグタイマタイミング

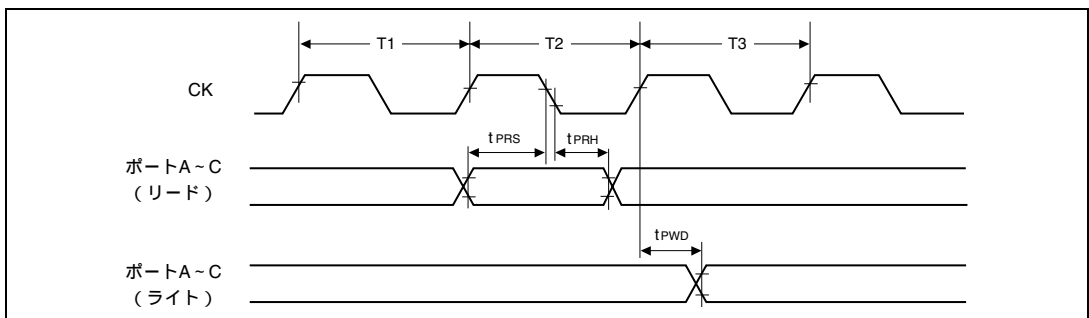
条件 :  $V_{CC}=3.3V\pm 0.3V$ 、 $AV_{CC}=3.3V\pm 0.3V$ 、 $AV_{CC}=V_{CC}\pm 0.3V$ 、 $AV_{REF}=3.0V \sim AV_{CC}$ 、 $V_{SS}=AV_{SS}=0V$ 、 $f_{CLK}=12.5 \sim 20MHz^*$ 、

$T_a = -20 \sim +75$  \*\*

\* : 20MHz 版は ROM レス品のみ \*\* : 通常仕様品。広温度範囲品では、 $T_a = -40 \sim +85$

| 項目          | 記号          | min | max | 単位 | 参照図   |
|-------------|-------------|-----|-----|----|-------|
| WDTOVF 遅延時間 | $t_{WDOVF}$ | -   | 100 | ns | 20.70 |



図 20.70 ウォッチドッグタイマ出力タイミング

## 20. 電気的特性

### (8) シリアルコミュニケーションインタフェースタイミング

表 20.25 にシリアルコミュニケーションインタフェースタイミングを示します。

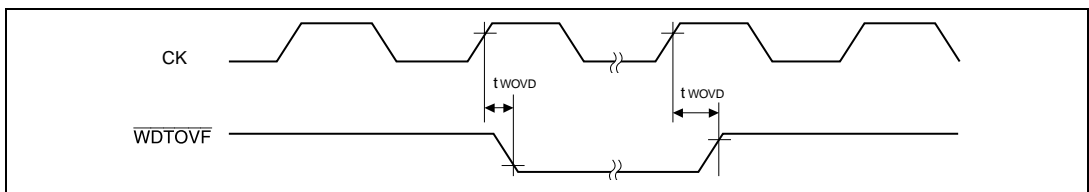
表 20.25 シリアルコミュニケーションインタフェースタイミング

条件 :  $V_{CC}=3.3V\pm 0.3V$ 、 $AV_{CC}=3.3V\pm 0.3V$ 、 $AV_{CC}=V_{CC}\pm 0.3V$ 、 $AV_{REF}=3.0V \sim AV_{CC}$ 、 $V_{SS}=AV_{SS}=0V$ 、 $f=12.5 \sim 20MHz^*$ 、

$T_a = -20 \sim +75$  \*\*

\* : 20MHz 版は ROM レス品のみ \*\* : 通常仕様品。広温度範囲品では、 $T_a = -40 \sim +85$

| 項目                        | 記号         | min | max | 単位    | 参照図   |
|---------------------------|------------|-----|-----|-------|-------|
| 入力クロックサイクル                | $t_{SCYC}$ | 4   | -   | tcyc  | 20.71 |
| 入力クロックサイクル (クロック同期)       | $t_{SCYC}$ | 6   | -   | tcyc  |       |
| 入力クロックパルス幅                | $t_{SCKW}$ | 0.4 | 0.6 | tscyc |       |
| 入力クロック立ち上がり時間             | $t_{SCKr}$ | -   | 1.5 | tcyc  |       |
| 入力クロック立ち下がり時間             | $t_{SCKf}$ | -   | 1.5 | tcyc  |       |
| 送信データ遅延時間 (クロック同期)        | $t_{TXD}$  | -   | 100 | ns    | 20.72 |
| 受信データセットアップ時間<br>(クロック同期) | $t_{RXS}$  | 100 | -   | ns    |       |
| 受信データホールド時間 (クロック同期)      | $t_{RXH}$  | 100 | -   | ns    |       |



図 20.71 入力クロックタイミング



図 20.72 SCI 入出力タイミング (クロック同期式モード)

(9) A/D 変換器タイミング

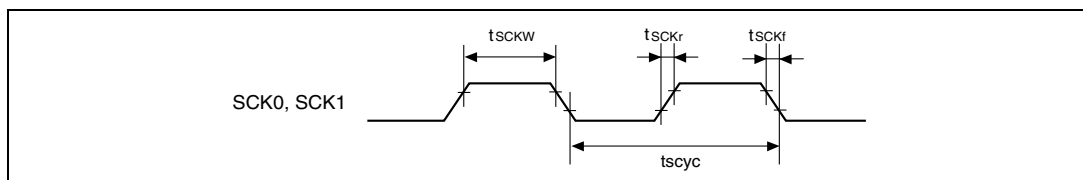
表 20.26 に A/D 変換器タイミングを示します。

表 20.26 A/D 変換器タイミング

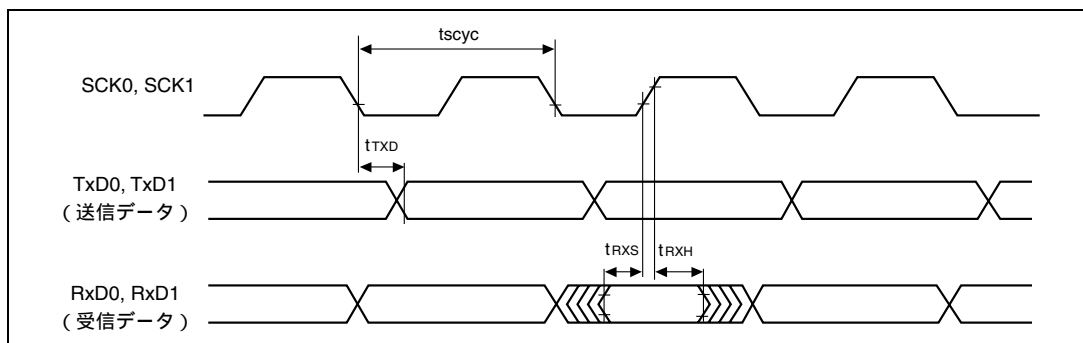
条件 :  $V_{cc}=3.3V\pm 0.3V$ 、 $AV_{cc}=3.3V\pm 0.3V$ 、 $AV_{cc}=V_{cc}\pm 0.3V$ 、 $AV_{ref}=3.0V - AV_{cc}$ 、 $V_{ss}=AV_{ss}=0V$ 、 $f_{clk}=12.5 - 20MHz^*$ 、 $T_a = -20 - +75$  \*\*

\* : 20MHz 版は ROM レス品のみ \*\* : 通常仕様品。広温度範囲品では、 $T_a = -40 - +85$

| 項目            | 記号         | min        | typ | max | 単位   | 参照図   |       |
|---------------|------------|------------|-----|-----|------|-------|-------|
| 外部トリガ入力パルス幅   | $t_{TRGW}$ | 2.0        | -   | -   | tcyc | 20.73 |       |
| 外部トリガ入力開始遅延時間 | $t_{TRGS}$ | 50         | -   | -   | ns   |       |       |
| A/D 変換開始遅延時間  | CKS=0 時    | $t_D$      | 10  | -   | 17   | tcyc  | 20.74 |
|               | CKS=1 時    |            | 6   | -   | 9    | tcyc  |       |
| 入力サンプリング時間    | CKS=0 時    | $t_{SPL}$  | -   | 64  | -    | tcyc  |       |
|               | CKS=1 時    |            | -   | 32  | -    | tcyc  |       |
| A/D 変換時間      | CKS=0 時    | $t_{CONV}$ | 259 | -   | 266  | tcyc  |       |
|               | CKS=1 時    |            | 131 | -   | 134  | tcyc  |       |



図 20.73 外部トリガ入力タイミング



図 20.74 アナログ変換タイミング

(10) AC 特性測定条件

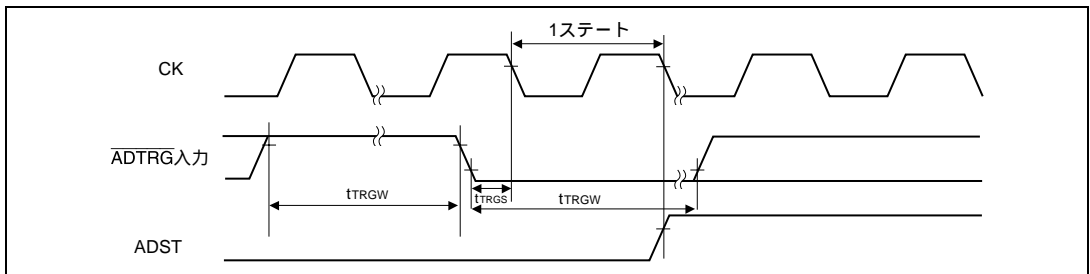

図 20.75 出力負荷回路

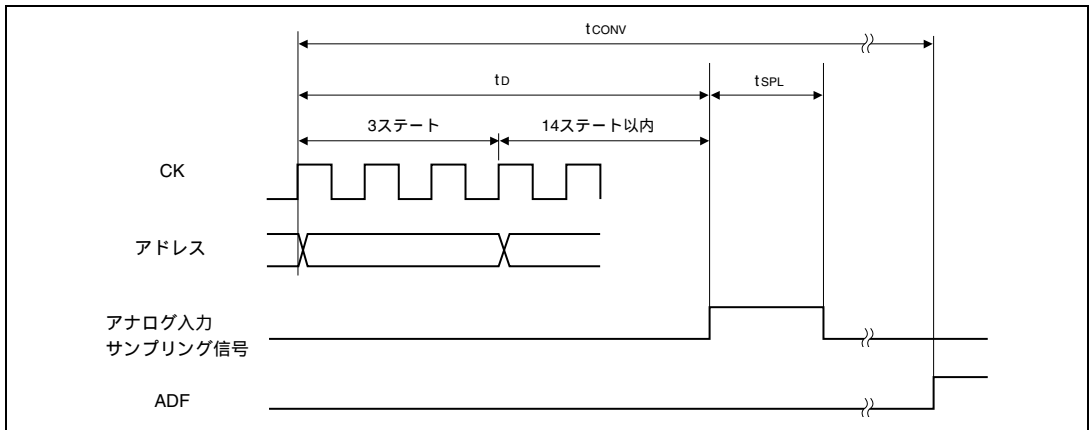

## 20.2.4 A/D 変換器特性

表 20.27 に A/D 変換器特性を示します。

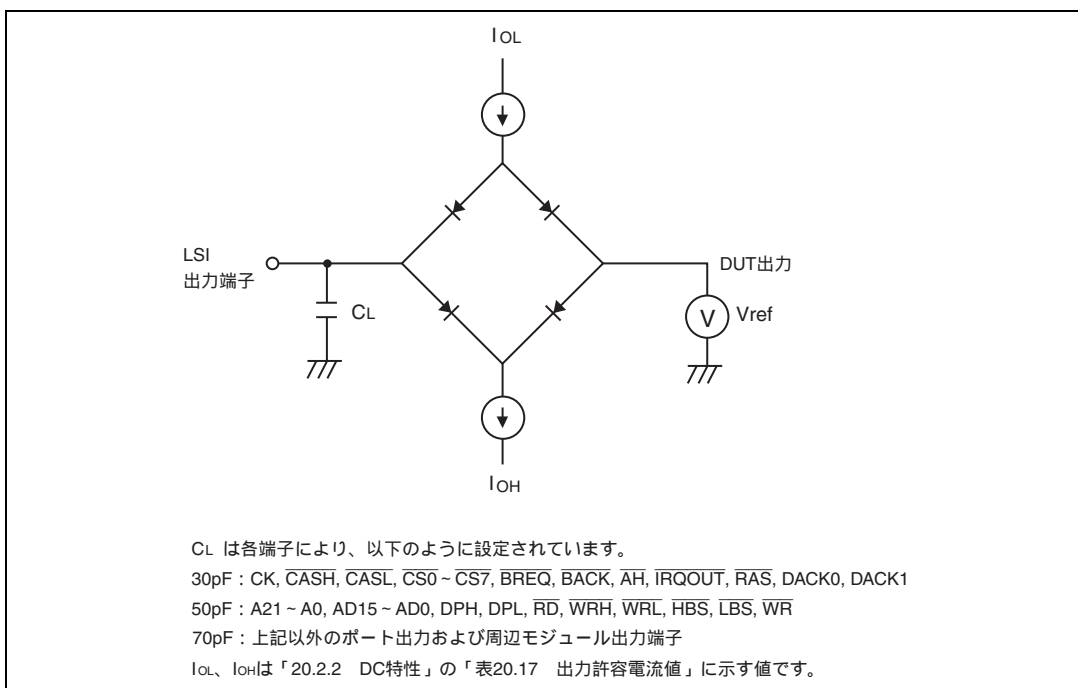
表 20.27 A/D 変換器特性

条件 :  $V_{cc}=3.3V\pm 0.3V$ 、 $AV_{cc}=3.3V\pm 0.3V$ 、 $AV_{cc}=V_{cc}\pm 0.3V$ 、 $AV_{ref}=3.0V \sim AV_{cc}$ 、 $V_{ss}=AV_{ss}=0V$ 、 $T_a = -20 \sim +75$  \*\*

\*\* : 通常仕様品。広温度範囲品では、 $T_a = -40 \sim +85$

| 項目                     | 12.5MHz |     |           | 20MHz |     |           | 単位      |
|------------------------|---------|-----|-----------|-------|-----|-----------|---------|
|                        | min     | typ | max       | min   | typ | max       |         |
| 分解能                    | 10      | 10  | 10        | 10    | 10  | 10        | ビット     |
| 変換時間                   | -       | -   | 11.2      | -     | -   | 6.7       | $\mu s$ |
| アナログ入力容量               | -       | -   | 20        | -     | -   | 20        | pF      |
| 許容信号源インピーダンス           | -       | -   | 1         | -     | -   | 1         | k       |
| 非直線性誤差* <sup>1</sup>   | -       | -   | $\pm 4.0$ | -     | -   | $\pm 4.0$ | LSB     |
| オフセット誤差* <sup>1</sup>  | -       | -   | $\pm 4.0$ | -     | -   | $\pm 4.0$ | LSB     |
| フルスケール誤差* <sup>1</sup> | -       | -   | $\pm 4.0$ | -     | -   | $\pm 4.0$ | LSB     |
| 量子化誤差* <sup>1</sup>    | -       | -   | $\pm 0.5$ | -     | -   | $\pm 0.5$ | LSB     |
| 絶対精度                   | -       | -   | $\pm 6.0$ | -     | -   | $\pm 6.0$ | LSB     |

【注】 \*1 参考値



# 付録

## A. 内蔵周辺モジュールレジスタ

### A.1 レジスタ一覧

内蔵周辺モジュールレジスタのアドレスとビット名を以下に示します。16ビット、32ビットレジスタは、8ビットずつ2段または4段で表しています。

表 A.1 8ビットアクセス空間（8ビット、16ビットアクセス可。32ビットアクセス禁止）

| アドレス                         | レジスタ<br>略称 | ビット名         |      |      |              |      |      |      |      | モジュール           |   |
|------------------------------|------------|--------------|------|------|--------------|------|------|------|------|-----------------|---|
|                              |            | ビット7         | ビット6 | ビット5 | ビット4         | ビット3 | ビット2 | ビット1 | ビット0 |                 |   |
| H'5FFFE00<br>~<br>H'5FFFEBF  | -          | -            | -    | -    | -            | -    | -    | -    | -    | -               | - |
| H'5FFFEC0                    | SMR0       | C/ $\bar{A}$ | CHR  | PE   | O/ $\bar{E}$ | STOP | MP   | CKS1 | CKS0 | SCI<br>(チャンネル0) |   |
| H'5FFFEC1                    | BRR0       |              |      |      |              |      |      |      |      |                 |   |
| H'5FFFEC2                    | SCR0       | TIE          | RIE  | TE   | RE           | MPIE | TEIE | CKE1 | CKE0 |                 |   |
| H'5FFFEC3                    | TDR0       |              |      |      |              |      |      |      |      |                 |   |
| H'5FFFEC4                    | SSR0       | TDRE         | RDRF | ORER | FER          | PER  | TEND | MPB  | MPBT |                 |   |
| H'5FFFEC5                    | RDR0       |              |      |      |              |      |      |      |      |                 |   |
| H'5FFFEC6                    | -          | -            | -    | -    | -            | -    | -    | -    | -    |                 |   |
| H'5FFFEC7                    | -          | -            | -    | -    | -            | -    | -    | -    | -    |                 |   |
| H'5FFFEC8                    | SMR1       | C/ $\bar{A}$ | CHR  | PE   | O/ $\bar{E}$ | STOP | MP   | CKS1 | CKS0 | SCI<br>(チャンネル1) |   |
| H'5FFFEC9                    | BRR1       |              |      |      |              |      |      |      |      |                 |   |
| H'5FFFECA                    | SCR1       | TIE          | RIE  | TE   | RE           | MPIE | TEIE | CKE1 | CKE0 |                 |   |
| H'5FFFECB                    | TDR1       |              |      |      |              |      |      |      |      |                 |   |
| H'5FFFEC C                   | SSR1       | TDRE         | RDRF | ORER | FER          | PER  | TEND | MPB  | MPBT |                 |   |
| H'5FFFEC D                   | RDR1       |              |      |      |              |      |      |      |      |                 |   |
| H'5FFFECE<br>~<br>H'5FFFEDF  | -          | -            | -    | -    | -            | -    | -    | -    | -    | -               |   |
| H'5FFFEE0                    | ADDRAH     | AD9          | AD8  | AD7  | AD6          | AD5  | AD4  | AD3  | AD2  | A/D             |   |
| H'5FFFEE1                    | ADDRAL     | AD1          | AD0  | -    | -            | -    | -    | -    | -    |                 |   |
| H'5FFFEE2                    | ADDRBH     | AD9          | AD8  | AD7  | AD6          | AD5  | AD4  | AD3  | AD2  |                 |   |
| H'5FFFEE3                    | ADDRBL     | AD1          | AD0  | -    | -            | -    | -    | -    | -    |                 |   |
| H'5FFFEE4                    | ADDRCH     | AD9          | AD8  | AD7  | AD6          | AD5  | AD4  | AD3  | AD2  |                 |   |
| H'5FFFEE5                    | ADDRCL     | AD1          | AD0  | -    | -            | -    | -    | -    | -    |                 |   |
| H'5FFFEE6                    | ADDRDH     | AD9          | AD8  | AD7  | AD6          | AD5  | AD4  | AD3  | AD2  |                 |   |
| H'5FFFEE7                    | ADDRDL     | AD1          | AD0  | -    | -            | -    | -    | -    | -    |                 |   |
| H'5FFFEE8                    | ADCSR      | ADF          | ADIE | ADST | SCAN         | CKS  | CH2  | CH1  | CH0  |                 |   |
| H'5FFFEE9                    | ADCR       | TRGE         | -    | -    | -            | -    | -    | -    | -    |                 |   |
| H'5FFFEEA<br>~<br>H'5FFFEEFF | -          | -            | -    | -    | -            | -    | -    | -    | -    |                 |   |

付録

| アドレス      | レジスタ<br>略称          | ビット名 |       |       |       |       |       |       |       | モジュール                 |
|-----------|---------------------|------|-------|-------|-------|-------|-------|-------|-------|-----------------------|
|           |                     | ビット7 | ビット6  | ビット5  | ビット4  | ビット3  | ビット2  | ビット1  | ビット0  |                       |
| H'5FFFF0  | TSTR* <sup>1</sup>  | -    | -     | -     | STR4  | STR3  | STR2  | STR1  | STR0  | ITU (チャンネル0<br>~4 共通) |
| H'5FFFF1  | TSNC* <sup>1</sup>  | -    | -     | -     | SYNC4 | SYNC3 | SYNC2 | SYNC1 | SYNC0 |                       |
| H'5FFFF2  | TMDR* <sup>1</sup>  | -    | MDF   | FDIR  | PWM4  | PWM3  | PWM2  | PWM1  | PWM0  |                       |
| H'5FFFF3  | TFCR* <sup>1</sup>  | -    | -     | CMD1  | CMD0  | BFB4  | BFA4  | BFB3  | BFA3  |                       |
| H'5FFFF4  | TCR0* <sup>1</sup>  | -    | CCLR1 | CCLR0 | CKEG1 | CKEG0 | TPSC2 | TPSC1 | TPSC0 | ITU (チャンネル0)          |
| H'5FFFF5  | TIOR0* <sup>1</sup> | -    | IOB2  | IOB1  | IOB0  | -     | IOA2  | IOA1  | IOA0  |                       |
| H'5FFFF6  | TIER0* <sup>1</sup> | -    | -     | -     | -     | -     | OVIE  | IMIEB | IMIEA |                       |
| H'5FFFF7  | TSR0* <sup>1</sup>  | -    | -     | -     | -     | -     | OVF   | IMFB  | IMFA  |                       |
| H'5FFFF8  | TCNT0               |      |       |       |       |       |       |       |       |                       |
| H'5FFFF9  |                     |      |       |       |       |       |       |       |       |                       |
| H'5FFFF0A | GRA0                |      |       |       |       |       |       |       |       |                       |
| H'5FFFF0B |                     |      |       |       |       |       |       |       |       |                       |
| H'5FFFF0C | GRB0                |      |       |       |       |       |       |       |       |                       |
| H'5FFFF0D |                     |      |       |       |       |       |       |       |       |                       |
| H'5FFFF0E | TCR1* <sup>1</sup>  | -    | CCLR1 | CCLR0 | CKEG1 | CKEG0 | TPSC2 | TPSC1 | TPSC0 | ITU (チャンネル1)          |
| H'5FFFF0F | TIOR1* <sup>1</sup> | -    | IOB2  | IOB1  | IOB0  | -     | IOA2  | IOA1  | IOA0  |                       |
| H'5FFFF10 | TIER1* <sup>1</sup> | -    | -     | -     | -     | -     | OVIE  | IMIEB | IMIEA |                       |
| H'5FFFF11 | TSR1* <sup>1</sup>  | -    | -     | -     | -     | -     | OVF   | IMFB  | IMFA  |                       |
| H'5FFFF12 | TCNT1               |      |       |       |       |       |       |       |       |                       |
| H'5FFFF13 |                     |      |       |       |       |       |       |       |       |                       |
| H'5FFFF14 | GRA1                |      |       |       |       |       |       |       |       |                       |
| H'5FFFF15 |                     |      |       |       |       |       |       |       |       |                       |
| H'5FFFF16 | GRB1                |      |       |       |       |       |       |       |       |                       |
| H'5FFFF17 |                     |      |       |       |       |       |       |       |       |                       |
| H'5FFFF18 | TCR2* <sup>1</sup>  | -    | CCLR1 | CCLR0 | CKEG1 | CKEG0 | TPSC2 | TPSC1 | TPSC0 | ITU (チャンネル2)          |
| H'5FFFF19 | TIOR2* <sup>1</sup> | -    | IOB2  | IOB1  | IOB0  | -     | IOA2  | IOA1  | IOA0  |                       |
| H'5FFFF1A | TIER2* <sup>1</sup> | -    | -     | -     | -     | -     | OVIE  | IMIEB | IMIEA |                       |
| H'5FFFF1B | TSR2* <sup>1</sup>  | -    | -     | -     | -     | -     | OVF   | IMFB  | IMFA  |                       |
| H'5FFFF1C | TCNT2               |      |       |       |       |       |       |       |       |                       |
| H'5FFFF1D |                     |      |       |       |       |       |       |       |       |                       |
| H'5FFFF1E | GRA2                |      |       |       |       |       |       |       |       |                       |
| H'5FFFF1F |                     |      |       |       |       |       |       |       |       |                       |
| H'5FFFF20 | GRB2                |      |       |       |       |       |       |       |       |                       |
| H'5FFFF21 |                     |      |       |       |       |       |       |       |       |                       |
| H'5FFFF22 | TCR3* <sup>1</sup>  | -    | CCLR1 | CCLR0 | CKEG1 | CKEG0 | TPSC2 | TPSC1 | TPSC0 | ITU (チャンネル3)          |
| H'5FFFF23 | TIOR3* <sup>1</sup> | -    | IOB2  | IOB1  | IOB0  | -     | IOA2  | IOA1  | IOA0  |                       |
| H'5FFFF24 | TIER3* <sup>1</sup> | -    | -     | -     | -     | -     | OVIE  | IMIEB | IMIEA |                       |
| H'5FFFF25 | TSR3* <sup>1</sup>  | -    | -     | -     | -     | -     | OVF   | IMFB  | IMFA  |                       |
| H'5FFFF26 | TCNT3               |      |       |       |       |       |       |       |       |                       |
| H'5FFFF27 |                     |      |       |       |       |       |       |       |       |                       |
| H'5FFFF28 | GRA3                |      |       |       |       |       |       |       |       |                       |
| H'5FFFF29 |                     |      |       |       |       |       |       |       |       |                       |
| H'5FFFF2A | GRB3                |      |       |       |       |       |       |       |       |                       |
| H'5FFFF2B |                     |      |       |       |       |       |       |       |       |                       |
| H'5FFFF2C | BRA3                |      |       |       |       |       |       |       |       |                       |
| H'5FFFF2D |                     |      |       |       |       |       |       |       |       |                       |
| H'5FFFF2E | BRB3                |      |       |       |       |       |       |       |       |                       |
| H'5FFFF2F |                     |      |       |       |       |       |       |       |       |                       |

| アドレス      | レジスタ<br>略称              | ビット名 |       |       |       |       |       |       |       | モジュール                 |
|-----------|-------------------------|------|-------|-------|-------|-------|-------|-------|-------|-----------------------|
|           |                         | ビット7 | ビット6  | ビット5  | ビット4  | ビット3  | ビット2  | ビット1  | ビット0  |                       |
| H'5FFFF31 | TOCR* <sup>1</sup>      | -    | -     | -     | -     | -     | -     | OLS4  | OLS3  | ITU (チャンネル0<br>~4 共通) |
| H'5FFFF32 | TCR4* <sup>1</sup>      | -    | CCLR1 | CCLR0 | CKEG1 | CKEG0 | TPSC2 | TPSC1 | TPSC0 |                       |
| H'5FFFF33 | TIOR4* <sup>1</sup>     | -    | IOB2  | IOB1  | IOB0  | -     | IOA2  | IOA1  | IOA0  |                       |
| H'5FFFF34 | TIER4* <sup>1</sup>     | -    | -     | -     | -     | -     | OVIE  | IMIEB | IMIEA |                       |
| H'5FFFF35 | TSR4* <sup>1</sup>      | -    | -     | -     | -     | -     | OVF   | IMFB  | IMFA  |                       |
| H'5FFFF36 | TCNT4                   |      |       |       |       |       |       |       |       |                       |
| H'5FFFF37 |                         |      |       |       |       |       |       |       |       |                       |
| H'5FFFF38 | GRA4                    |      |       |       |       |       |       |       |       |                       |
| H'5FFFF39 |                         |      |       |       |       |       |       |       |       |                       |
| H'5FFFF3A | GRB4                    |      |       |       |       |       |       |       |       |                       |
| H'5FFFF3B |                         |      |       |       |       |       |       |       |       |                       |
| H'5FFFF3C | BRA4                    |      |       |       |       |       |       |       |       |                       |
| H'5FFFF3D |                         |      |       |       |       |       |       |       |       |                       |
| H'5FFFF3E | BRB4                    |      |       |       |       |       |       |       |       |                       |
| H'5FFFF3F |                         |      |       |       |       |       |       |       |       |                       |
| H'5FFFF40 | SAR0* <sup>2</sup>      |      |       |       |       |       |       |       |       | DMAC<br>(チャンネル0)      |
| H'5FFFF41 |                         |      |       |       |       |       |       |       |       |                       |
| H'5FFFF42 |                         |      |       |       |       |       |       |       |       |                       |
| H'5FFFF43 |                         |      |       |       |       |       |       |       |       |                       |
| H'5FFFF44 | DAR0* <sup>2</sup>      |      |       |       |       |       |       |       |       |                       |
| H'5FFFF45 |                         |      |       |       |       |       |       |       |       |                       |
| H'5FFFF46 |                         |      |       |       |       |       |       |       |       |                       |
| H'5FFFF47 |                         |      |       |       |       |       |       |       |       |                       |
| H'5FFFF48 | DMAOR<br>* <sup>3</sup> | -    | -     | -     | -     | -     | -     | PR1   | PR0   |                       |
| H'5FFFF49 |                         | -    | -     | -     | -     | -     | AE    | NMIF  | DME   |                       |
| H'5FFFF4A | TCR0* <sup>2</sup>      |      |       |       |       |       |       |       |       |                       |
| H'5FFFF4B |                         |      |       |       |       |       |       |       |       |                       |
| H'5FFFF4C | -                       | -    | -     | -     | -     | -     | -     | -     | -     |                       |
| H'5FFFF4D | -                       | -    | -     | -     | -     | -     | -     | -     | -     |                       |
| H'5FFFF4E | CHCR0                   | DM1  | DM0   | SM1   | SM0   | RS3   | RS2   | RS1   | RS0   |                       |
| H'5FFFF4F |                         | AM   | AL    | DS    | TM    | TS    | IE    | TE    | DE    |                       |
| H'5FFFF50 | SAR1* <sup>2</sup>      |      |       |       |       |       |       |       |       | DMAC<br>(チャンネル1)      |
| H'5FFFF51 |                         |      |       |       |       |       |       |       |       |                       |
| H'5FFFF52 |                         |      |       |       |       |       |       |       |       |                       |
| H'5FFFF53 |                         |      |       |       |       |       |       |       |       |                       |
| H'5FFFF54 | DAR1* <sup>2</sup>      |      |       |       |       |       |       |       |       |                       |
| H'5FFFF55 |                         |      |       |       |       |       |       |       |       |                       |
| H'5FFFF56 |                         |      |       |       |       |       |       |       |       |                       |
| H'5FFFF57 |                         |      |       |       |       |       |       |       |       |                       |
| H'5FFFF58 | -                       | -    | -     | -     | -     | -     | -     | -     | -     |                       |
| H'5FFFF59 | -                       | -    | -     | -     | -     | -     | -     | -     | -     |                       |
| H'5FFFF5A | TCR1* <sup>2</sup>      |      |       |       |       |       |       |       |       |                       |
| H'5FFFF5B |                         |      |       |       |       |       |       |       |       |                       |
| H'5FFFF5C | -                       | -    | -     | -     | -     | -     | -     | -     | -     |                       |
| H'5FFFF5D | -                       | -    | -     | -     | -     | -     | -     | -     | -     |                       |
| H'5FFFF5E | CHCR1                   | DM1  | DM0   | SM1   | SM0   | RS3   | RS2   | RS1   | RS0   |                       |
| H'5FFFF5F |                         | AM   | AL    | DS    | TM    | TS    | IE    | TE    | DE    |                       |

付録

| アドレス                        | レジスタ<br>略称 | ビット名  |       |       |       |       |       |       |       | モジュール            |
|-----------------------------|------------|-------|-------|-------|-------|-------|-------|-------|-------|------------------|
|                             |            | ビット7  | ビット6  | ビット5  | ビット4  | ビット3  | ビット2  | ビット1  | ビット0  |                  |
| H'5FFFF60                   | SAR2*2     |       |       |       |       |       |       |       |       | DMAC<br>(チャンネル2) |
| H'5FFFF61                   |            |       |       |       |       |       |       |       |       |                  |
| H'5FFFF62                   |            |       |       |       |       |       |       |       |       |                  |
| H'5FFFF63                   |            |       |       |       |       |       |       |       |       |                  |
| H'5FFFF64                   | DAR2*2     |       |       |       |       |       |       |       |       |                  |
| H'5FFFF65                   |            |       |       |       |       |       |       |       |       |                  |
| H'5FFFF66                   |            |       |       |       |       |       |       |       |       |                  |
| H'5FFFF67                   |            |       |       |       |       |       |       |       |       |                  |
| H'5FFFF68                   | -          | -     | -     | -     | -     | -     | -     | -     | -     |                  |
| H'5FFFF69                   | -          | -     | -     | -     | -     | -     | -     | -     | -     |                  |
| H'5FFFF6A                   | TCR2*2     |       |       |       |       |       |       |       |       |                  |
| H'5FFFF6B                   |            |       |       |       |       |       |       |       |       |                  |
| H'5FFFF6C                   | -          | -     | -     | -     | -     | -     | -     | -     | -     |                  |
| H'5FFFF6D                   | -          | -     | -     | -     | -     | -     | -     | -     | -     |                  |
| H'5FFFF6E                   | CHCR2      | DM1   | DM0   | SM1   | SM0   | RS3   | RS2   | RS1   | RS0   |                  |
| H'5FFFF6F                   |            | AM    | AL    | DS    | TM    | TS    | IE    | TE    | DE    |                  |
| H'5FFFF70                   | SAR3*2     |       |       |       |       |       |       |       |       | DMAC<br>(チャンネル3) |
| H'5FFFF71                   |            |       |       |       |       |       |       |       |       |                  |
| H'5FFFF72                   |            |       |       |       |       |       |       |       |       |                  |
| H'5FFFF73                   |            |       |       |       |       |       |       |       |       |                  |
| H'5FFFF74                   | DAR3*2     |       |       |       |       |       |       |       |       |                  |
| H'5FFFF75                   |            |       |       |       |       |       |       |       |       |                  |
| H'5FFFF76                   |            |       |       |       |       |       |       |       |       |                  |
| H'5FFFF77                   |            |       |       |       |       |       |       |       |       |                  |
| H'5FFFF78                   | -          | -     | -     | -     | -     | -     | -     | -     | -     |                  |
| H'5FFFF79                   | -          | -     | -     | -     | -     | -     | -     | -     | -     |                  |
| H'5FFFF7A                   | TCR3*2     |       |       |       |       |       |       |       |       |                  |
| H'5FFFF7B                   |            |       |       |       |       |       |       |       |       |                  |
| H'5FFFF7C                   | -          | -     | -     | -     | -     | -     | -     | -     | -     |                  |
| H'5FFFF7D                   | -          | -     | -     | -     | -     | -     | -     | -     | -     |                  |
| H'5FFFF7E                   | CHCR3      | DM1   | DM0   | SM1   | SM0   | RS3   | RS2   | RS1   | RS0   |                  |
| H'5FFFF7F                   |            | AM    | AL    | DS    | TM    | TS    | IE    | TE    | DE    |                  |
| H'5FFFF80<br>~<br>H'5FFFF83 | -          | -     | -     | -     | -     | -     | -     | -     | -     | INTC             |
| H'5FFFF84                   | IPRA       |       |       |       |       |       |       |       |       |                  |
| H'5FFFF85                   |            |       |       |       |       |       |       |       |       |                  |
| H'5FFFF86                   | IPRB       |       |       |       |       |       |       |       |       |                  |
| H'5FFFF87                   |            |       |       |       |       |       |       |       |       |                  |
| H'5FFFF88                   | IPRC       |       |       |       |       |       |       |       |       |                  |
| H'5FFFF89                   |            |       |       |       |       |       |       |       |       |                  |
| H'5FFFF8A                   | IPRD       |       |       |       |       |       |       |       |       |                  |
| H'5FFFF8B                   |            |       |       |       |       |       |       |       |       |                  |
| H'5FFFF8C                   | IPRE       |       |       |       |       |       |       |       |       |                  |
| H'5FFFF8D                   |            |       |       |       |       |       |       |       |       |                  |
| H'5FFFF8E                   | ICR        | NMIL  | -     | -     | -     | -     | -     | -     | NMIE  |                  |
| H'5FFFF8F                   |            | IRQ0S | IRQ1S | IRQ2S | IRQ3S | IRQ4S | IRQ5S | IRQ6S | IRQ7S |                  |

| アドレス                        | レジスタ<br>略称               | ビット名   |        |        |        |        |        |       |       | モジュール     |
|-----------------------------|--------------------------|--------|--------|--------|--------|--------|--------|-------|-------|-----------|
|                             |                          | ビット7   | ビット6   | ビット5   | ビット4   | ビット3   | ビット2   | ビット1  | ビット0  |           |
| H'5FFFF90                   | BARH                     | BA31   | BA30   | BA29   | BA28   | BA27   | BA26   | BA25  | BA24  | UBC       |
| H'5FFFF91                   |                          | BA23   | BA22   | BA21   | BA20   | BA19   | BA18   | BA17  | BA16  |           |
| H'5FFFF92                   | BARL                     | BA15   | BA14   | BA13   | BA12   | BA11   | BA10   | BA9   | BA8   |           |
| H'5FFFF93                   |                          | BA7    | BA6    | BA5    | BA4    | BA3    | BA2    | BA1   | BA0   |           |
| H'5FFFF94                   | BAMRH                    | BAM31  | BAM30  | BAM29  | BAM28  | BAM27  | BAM26  | BAM25 | BAM24 |           |
| H'5FFFF95                   |                          | BAM23  | BAM22  | BAM21  | BAM20  | BAM19  | BAM18  | BAM17 | BAM16 |           |
| H'5FFFF96                   | BAMRL                    | BAM15  | BAM14  | BAM13  | BAM12  | BAM11  | BAM10  | BAM9  | BAM8  |           |
| H'5FFFF97                   |                          | BAM7   | BAM6   | BAM5   | BAM4   | BAM3   | BAM2   | BAM1  | BAM0  |           |
| H'5FFFF98                   | BBR                      | -      | -      | -      | -      | -      | -      | -     | -     |           |
| H'5FFFF99                   |                          | CD1    | CD0    | ID1    | ID0    | RW1    | RW0    | SZ1   | SZ0   |           |
| H'5FFFF9A<br>~<br>H'5FFFF9F | -                        | -      | -      | -      | -      | -      | -      | -     | -     |           |
| H'5FFFA0                    | BCR                      | DRAME  | IOE    | WARP   | RDDTY  | BAS    | -      | -     | -     | BSC       |
| H'5FFFA1                    |                          | -      | -      | -      | -      | -      | -      | -     | -     |           |
| H'5FFFA2                    | WCR1                     | RW7    | RW6    | RW5    | RW4    | RW3    | RW2    | RW1   | RW0   |           |
| H'5FFFA3                    |                          | -      | -      | -      | -      | -      | -      | WW1   | -     |           |
| H'5FFFA4                    | WCR2                     | DRW7   | DRW6   | DRW5   | DRW4   | DRW3   | DRW2   | DRW1  | DRW0  |           |
| H'5FFFA5                    |                          | DWW7   | DWW6   | DWW5   | DWW4   | DWW3   | DWW2   | DWW1  | DWW0  |           |
| H'5FFFA6                    | WCR3                     | WPU    | A02LW1 | A02LW0 | A6LW1  | A6LW0  | -      | -     | -     |           |
| H'5FFFA7                    |                          | -      | -      | -      | -      | -      | -      | -     | -     |           |
| H'5FFFA8                    | DCR                      | CW2    | RASD   | TPC    | BE     | CDTY   | MXE    | MXC1  | MXC0  |           |
| H'5FFFA9                    |                          | -      | -      | -      | -      | -      | -      | -     | -     |           |
| H'5FFFAA                    | PCR                      | PEF    | PFRC   | PEO    | PCHK1  | PCHK0  | -      | -     | -     |           |
| H'5FFFAAB                   |                          | -      | -      | -      | -      | -      | -      | -     | -     |           |
| H'5FFFAAC                   | RCR                      | -      | -      | -      | -      | -      | -      | -     | -     |           |
| H'5FFFAAD                   |                          | RFSHE  | RMODE  | RLW1   | RLW0   | -      | -      | -     | -     |           |
| H'5FFFAE                    | RTCSR                    | -      | -      | -      | -      | -      | -      | -     | -     |           |
| H'5FFFAF                    |                          | CMF    | CMIE   | CKS2   | CKS1   | CKS0   | -      | -     | -     |           |
| H'5FFFB0                    | RTCNT                    | -      | -      | -      | -      | -      | -      | -     | -     |           |
| H'5FFFB1                    |                          | -      | -      | -      | -      | -      | -      | -     | -     |           |
| H'5FFFB2                    | RTCOR                    | -      | -      | -      | -      | -      | -      | -     | -     |           |
| H'5FFFB3                    |                          | -      | -      | -      | -      | -      | -      | -     | -     |           |
| H'5FFFB4<br>~<br>H'5FFFB7   | -                        | -      | -      | -      | -      | -      | -      | -     | -     |           |
| H'5FFFB8                    | TCSR* <sup>4</sup>       | OVF    | WT/IT  | TME    | -      | -      | CKS2   | CKS1  | CKS0  | WDT       |
| H'5FFFB9                    | TCNT* <sup>4</sup>       | -      | -      | -      | -      | -      | -      | -     | -     |           |
| H'5FFBBA                    | -                        | -      | -      | -      | -      | -      | -      | -     | -     |           |
| H'5FFBBB                    | RSTCSR<br>* <sup>4</sup> | WVDF   | RSTE   | RSTS   | -      | -      | -      | -     | -     |           |
| H'5FFBBC                    | SBYCR                    | SBY    | HIZ    | -      | -      | -      | -      | -     | -     | (低消費電力状態) |
| H'5FFBBD<br>~<br>H'5FFBFBF  | -                        | -      | -      | -      | -      | -      | -      | -     | -     | -         |
| H'5FFFC0                    | PADR                     | PA15DR | PA14DR | PA13DR | PA12DR | PA11DR | PA10DR | PA9DR | PA8DR | ポート A     |
| H'5FFFC1                    |                          | PA7DR  | PA6DR  | PA5DR  | PA4DR  | PA3DR  | PA2DR  | PA1DR | PA0DR |           |

付録

| アドレス                        | レジスタ<br>略称         | ビット名        |             |             |             |         |         |         |         | モジュール |
|-----------------------------|--------------------|-------------|-------------|-------------|-------------|---------|---------|---------|---------|-------|
|                             |                    | ビット7        | ビット6        | ビット5        | ビット4        | ビット3    | ビット2    | ビット1    | ビット0    |       |
| H'5FFFFC2                   | PBDR               | PB15DR      | PB14DR      | PB13DR      | PB12DR      | PB11DR  | PB10DR  | PB9DR   | PB8DR   | ポート B |
| H'5FFFFC3                   |                    | PB7DR       | PB6DR       | PB5DR       | PB4DR       | PB3DR   | PB2DR   | PB1DR   | PB0DR   |       |
| H'5FFFFC4                   | PAIOR              | PA15IOR     | PA14IOR     | PA13IOR     | PA12IOR     | PA11IOR | PA10IOR | PA9IOR  | PA8IOR  | PFC   |
| H'5FFFFC5                   |                    | PA7IOR      | PA6IOR      | PA5IOR      | PA4IOR      | PA3IOR  | PA2IOR  | PA1IOR  | PA0IOR  |       |
| H'5FFFFC6                   | PBIOR              | PB15IOR     | PB14IOR     | PB13IOR     | PB12IOR     | PB11IOR | PB10IOR | PB9IOR  | PB8IOR  |       |
| H'5FFFFC7                   |                    | PB7IOR      | PB6IOR      | PB5IOR      | PB4IOR      | PB3IOR  | PB2IOR  | PB1IOR  | PB0IOR  |       |
| H'5FFFFC8                   | PACR1              | PA15MD1     | PA15MD0     | PA14MD1     | PA14MD0     | PA13MD1 | PA13MD0 | PA12MD1 | PA12MD0 |       |
| H'5FFFFC9                   |                    | PA11MD1     | PA11MD0     | PA10MD1     | PA10MD0     | PA9MD1  | PA9MD0  | -       | PA8MD   |       |
| H'5FFFFCA                   | PACR2              | -           | PA7MD       | -           | PA6MD       | -       | PA5MD   | -       | PA4MD   |       |
| H'5FFFFCB                   |                    | PA3MD1      | PA3MD0      | PA2MD1      | PA2MD0      | PA1MD1  | PA1MD0  | PA0MD1  | PA0MD0  |       |
| H'5FFFFCC                   | PBCR1              | PB15MD1     | PB15MD0     | PB14MD1     | PB14MD0     | PB13MD1 | PB13MD0 | PB12MD1 | PB12MD0 |       |
| H'5FFFFCD                   |                    | PB11MD1     | PB11MD0     | PB10MD1     | PB10MD0     | PB9MD1  | PB9MD0  | PB8MD1  | PB8MD0  |       |
| H'5FFFFCE                   | PBCR2              | PB7MD1      | PB7MD0      | PB6MD1      | PB6MD0      | PB5MD1  | PB5MD0  | PB4MD1  | PB4MD0  |       |
| H'5FFFFCF                   |                    | PB3MD1      | PB3MD0      | PB2MD1      | PB2MD0      | PB1MD1  | PB1MD0  | PB0MD1  | PB0MD0  |       |
| H'5FFFFD0                   | PCDR               | -           | -           | -           | -           | -       | -       | -       | -       | ポート C |
| H'5FFFFD1                   |                    | PC7DR       | PC6DR       | PC5DR       | PC4DR       | PC3DR   | PC2DR   | PC1DR   | PC0DR   |       |
| H'5FFFFD2<br>~<br>H'5FFFFED | -                  | -           | -           | -           | -           | -       | -       | -       | -       | PFC   |
| H'5FFFFEE                   | CASCR              | CASHMD<br>1 | CASHMD<br>0 | CASLMD<br>1 | CASLMD<br>0 | -       | -       | -       | -       |       |
| H'5FFFFEF                   |                    | -           | -           | -           | -           | -       | -       | -       | -       |       |
| H'5FFFFF0                   | TPMR               | -           | -           | -           | -           | G3NOV   | G2NOV   | G1NOV   | G0NOV   | TPC   |
| H'5FFFFF1                   | TPCR               | G3CMS1      | G3CMS0      | G2CMS1      | G2CMS0      | G1CMS1  | G1CMS0  | G0CMS1  | G0CMS0  |       |
| H'5FFFFF2                   | NDERB              | NDER15      | NDER14      | NDER13      | NDER12      | NDER11  | NDER10  | NDER9   | NDER8   |       |
| H'5FFFFF3                   | NDERA              | NDER7       | NDER6       | NDER5       | NDER4       | NDER3   | NDER2   | NDER1   | NDER0   |       |
| H'5FFFFF4                   | NDRB <sup>*5</sup> | NDR15       | NDR14       | NDR13       | NDR12       | -       | -       | -       | -       |       |
| H'5FFFFF5                   | NDRA <sup>*5</sup> | NDR7        | NDR6        | NDR5        | NDR4        | -       | -       | -       | -       |       |
| H'5FFFFF6                   | NDRB <sup>*5</sup> | -           | -           | -           | -           | NDR11   | NDR10   | NDR9    | NDR8    |       |
| H'5FFFFF7                   | NDRA <sup>*5</sup> | -           | -           | -           | -           | NDR3    | NDR2    | NDR1    | NDR0    |       |
| H'5FFFFF8<br>~<br>H'5FFFFF  | -                  | -           | -           | -           | -           | -       | -       | -       | -       |       |

- 【注】 \*1 8ビットアクセスのみ可。16ビット、32ビットアクセス禁止。  
 \*2 16ビット、32ビットアクセス可。8ビットアクセス禁止。  
 \*3 全チャンネル共通のレジスタです。  
 \*4 読み出し時のアドレスです。書き込み時のアドレスは、TCRとTCNTがH'5FFFFB8、RSTCSRがH'5FFFFBAです。詳細は「12. ウォッチドッグタイマ」の「12.2.4 レジスタアクセス時の注意」を参照してください。  
 \*5 TPCRの設定によりTPC出力グループ0とTPC出力グループ1の出力トリガが同一の場合はNDRAのアドレスはH'5FFFFF5となり、出力トリガが異なる場合はグループ0に対応するNDRAのアドレスはH'5FFFFF7、グループ1に対応するNDRAのアドレスはH'5FFFFF5となります。同様に、TPCRの設定によりTPC出力グループ2とTPC出力グループ3の出力トリガが同一の場合はNDRBのアドレスはH'5FFFFF4となり、出力トリガが異なる場合はグループ2に対応するNDRBのアドレスはH'5FFFFF6、グループ3に対応するNDRBのアドレスはH'5FFFFF4となります。



## A.2 レジスタ早見表



レジスタの概要

| 項目   | ビット          |     |     |              |      |     |      |      |
|------|--------------|-----|-----|--------------|------|-----|------|------|
|      | 7            | 6   | 5   | 4            | 3    | 2   | 1    | 0    |
| ビット名 | C/ $\bar{A}$ | CHR | PE  | O/ $\bar{E}$ | STOP | MP  | CKS1 | CKS0 |
| 初期値  | 0            | 0   | 0   | 0            | 0    | 0   | 0    | 0    |
| R/W  | R/W          | R/W | R/W | R/W          | R/W  | R/W | R/W  | R/W  |

各ビットの機能

| ビット  | ビット名称                        | 値   | 説明                          |
|------|------------------------------|-----|-----------------------------|
| 7    | コミュニケーションモード (C/ $\bar{A}$ ) | 0   | 調歩同期モード (初期値)               |
|      |                              | 1   | クロック同期モード                   |
| 6    | キャラクタレングス (CHR)              | 0   | 8ビットデータ (初期値)               |
|      |                              | 1   | 7ビットデータ                     |
| 5    | パリティイネーブル (PE)               | 0   | パリティビットの付加、およびチェックを禁止 (初期値) |
|      |                              | 1   | パリティビットの付加、およびチェックを許可       |
| 4    | パリティモード (O/ $\bar{E}$ )      | 0   | 偶数パリティ (初期値)                |
|      |                              | 1   | 奇数パリティ                      |
| 3    | ストップビットレングス (STOP)           | 0   | 1ストップビット (初期値)              |
|      |                              | 1   | 2ストップビット                    |
| 2    | マルチプロセッサモード (MP)             | 0   | マルチプロセッサ機能を禁止 (初期値)         |
|      |                              | 1   | マルチプロセッサフォーマットを選択           |
| 1, 0 | クロックセレクト1, 0 (CKS1, CKS0)    | 0 0 | クロック (初期値)                  |
|      |                              | 0 1 | /4クロック                      |
|      |                              | 1 0 | /16クロック                     |
|      |                              | 1 1 | /64クロック                     |

ビット番号

ビット名称 (略称)

ビットの値

(2ビット以上を1組として説明している場合、  
左側が上位ビット、右側が下位ビットです)

ビットの説明

SCI

|                   |   |      |
|-------------------|---|------|
| シリアルモードレジスタ (SMR) | H'5FFFEC0 (チャンネル0)、<br>H'5FFFEC8 (チャンネル1) | 8/16 |
|-------------------|---|------|

| 項目   | ビット          |     |     |              |      |     |      |      |
|------|--------------|-----|-----|--------------|------|-----|------|------|
|      | 7            | 6   | 5   | 4            | 3    | 2   | 1    | 0    |
| ビット名 | C/ $\bar{A}$ | CHR | PE  | O/ $\bar{E}$ | STOP | MP  | CKS1 | CKS0 |
| 初期値  | 0            | 0   | 0   | 0            | 0    | 0   | 0    | 0    |
| R/W  | R/W          | R/W | R/W | R/W          | R/W  | R/W | R/W  | R/W  |

| ビット  | ビット名称                        | 値   | 説明                          |
|------|------------------------------|-----|-----------------------------|
| 7    | コミュニケーションモード (C/ $\bar{A}$ ) | 0   | 調歩同期式モード (初期値)              |
|      |                              | 1   | クロック同期式モード                  |
| 6    | キャラクタレングス (CHR)              | 0   | 8ビットデータ (初期値)               |
|      |                              | 1   | 7ビットデータ                     |
| 5    | パリティイネーブル (PE)               | 0   | パリティビットの付加、およびチェックを禁止 (初期値) |
|      |                              | 1   | パリティビットの付加、およびチェックを許可       |
| 4    | パリティモード (O/ $\bar{E}$ )      | 0   | 偶数パリティ (初期値)                |
|      |                              | 1   | 奇数パリティ                      |
| 3    | ストップビットレングス (STOP)           | 0   | 1ストップビット (初期値)              |
|      |                              | 1   | 2ストップビット                    |
| 2    | マルチプロセッサモード (MP)             | 0   | マルチプロセッサ機能を禁止 (初期値)         |
|      |                              | 1   | マルチプロセッサフォーマットを選択           |
| 1, 0 | クロックセレクト 1, 0 (CKS1, CKS0)   | 0 0 | クロック (初期値)                  |
|      |                              | 0 1 | /4クロック                      |
|      |                              | 1 0 | /16クロック                     |
|      |                              | 1 1 | /64クロック                     |

|                  |   |      |
|------------------|---|------|
| ビットレートレジスタ (BRR) | H'5FFFEC1 (チャンネル0)、<br>H'5FFFEC9 (チャンネル1) | 8/16 |
|------------------|---|------|

| 項目   | ビット |     |     |     |     |     |     |     |
|------|-----|-----|-----|-----|-----|-----|-----|-----|
|      | 7   | 6   | 5   | 4   | 3   | 2   | 1   | 0   |
| ビット名 |     |     |     |     |     |     |     |     |
| 初期値  | 1   | 1   | 1   | 1   | 1   | 1   | 1   | 1   |
| R/W  | R/W | R/W | R/W | R/W | R/W | R/W | R/W | R/W |

| ビット | ビット名称      | 説明                  |
|-----|------------|---------------------|
| 7~0 | (ビットレート設定) | シリアル送信/受信のビットレートを設定 |

SCI

|                      |   |      |
|----------------------|---|------|
| シリアルコントロールレジスタ (SCR) | H'5FFFEC2 (チャンネル0)、<br>H'5FFFECA (チャンネル1) | 8/16 |
|----------------------|---|------|

| 項目   | ビット |     |     |     |      |      |      |      |
|------|-----|-----|-----|-----|------|------|------|------|
|      | 7   | 6   | 5   | 4   | 3    | 2    | 1    | 0    |
| ビット名 | TIE | RIE | TE  | RE  | MPIE | TEIE | CKE1 | CKE0 |
| 初期値  | 0   | 0   | 0   | 0   | 0    | 0    | 0    | 0    |
| R/W  | R/W | R/W | R/W | R/W | R/W  | R/W  | R/W  | R/W  |

| ビット | ビット名称                           | 値 | 説明  |  |
|-----|---------------------------------|---|---|--|
| 7   | トランスミットインタラプトイネーブル (TIE)        | 0 | 送信データエンプティ割り込み要求 (TXI) を禁止<br>(初期値)   |  |
|     |                                 | 1 | 送信データエンプティ割り込み要求 (TXI) を許可  |  |
| 6   | レシーブインタラプトイネーブル (RIE)           | 0 | 受信データフル割り込み要求 (RXI)、および<br>受信エラー割り込み要求 (ERI) を禁止 (初期値)  |  |
|     |                                 | 1 | 受信データフル割り込み要求 (RXI)、および<br>受信エラー割り込み要求 (ERI) を許可  |  |
| 5   | トランスミットイネーブル (TE)               | 0 | 送信動作を禁止 (初期値)   |  |
|     |                                 | 1 | 送信動作を許可   |  |
| 4   | レシーブイネーブル (RE)                  | 0 | 受信動作を禁止 (初期値)   |  |
|     |                                 | 1 | 受信動作を許可   |  |
| 3   | マルチプロセッサインタラプトイネーブル<br>(MPIE)   | 0 | マルチプロセッサ割り込み禁止状態 (通常の受信動作を<br>します) (初期値)<br>[クリア条件]<br>(1) MPIE ビットを0にクリア<br>(2) MPB=1 のデータを受信したとき                              |  |
|     |                                 | 1 | マルチプロセッサ割り込み許可状態<br>マルチプロセッサビットが1のデータを受け取るまで受<br>信割り込み(RXI)要求、受信エラー割り込み(ERI)要求、お<br>よび SSR の RDRF、FER、ORER の各フラグのセットを<br>禁止します。 |  |
| 2   | トランスミットエンドインタラプトイネーブル<br>(TEIE) | 0 | 送信割り込み要求 (TEI) を禁止 (初期値)  |  |
|     |                                 | 1 | 送信割り込み要求 (TEI) を許可  |  |
| 1   | クロックイネーブル1 (CKE1)               | 0 | 0   | 調歩同期モード 内部クロック / SCK 端子は入力端子<br>(入力信号は無視)または出力端子<br>(出力レベルは不定) (初期値) |
|     |                                 |   | 1   | クロック同期モード 内部クロック / SCK 端子は同期クロ<br>ック出力 (初期値)                         |
|     |                                 | 0 | 1   | 調歩同期モード 内部クロック / SCK 端子はクロック<br>出力                                   |
|     |                                 |   | 1   | クロック同期モード 内部クロック / SCK 端子は同期クロ<br>ック出力                               |
| 0   | クロックイネーブル0 (CKE0)               | 1 | 0   | 調歩同期モード 外部クロック / SCK 端子はクロック<br>入力                                   |
|     |                                 |   | 1   | クロック同期モード 外部クロック / SCK 端子は同期クロ<br>ック入力                               |
|     |                                 | 1 | 1   | 調歩同期モード 外部クロック / SCK 端子はクロック<br>入力                                   |
|     |                                 |   | 1   | クロック同期モード 外部クロック / SCK 端子は同期クロ<br>ック入力                               |

付録

SCI

|                      |   |      |
|----------------------|---|------|
| トランスミットデータレジスタ (TDR) | H'5FFFECC3 (チャンネル0)、<br>H'5FFFECCB (チャンネル1) | 8/16 |
|----------------------|---|------|

| 項目   | ビット |     |     |     |     |     |     |     |
|------|-----|-----|-----|-----|-----|-----|-----|-----|
|      | 7   | 6   | 5   | 4   | 3   | 2   | 1   | 0   |
| ビット名 |     |     |     |     |     |     |     |     |
| 初期値  | 1   | 1   | 1   | 1   | 1   | 1   | 1   | 1   |
| R/W  | R/W | R/W | R/W | R/W | R/W | R/W | R/W | R/W |

| ビット | ビット名称     | 説明             |
|-----|-----------|----------------|
| 7~0 | (送信データ格納) | シリアル送信するデータを格納 |

|                     |   |      |
|---------------------|---|------|
| シリアルステータスレジスタ (SSR) | H'5FFFECC4 (チャンネル0)、<br>H'5FFFECCC (チャンネル1) | 8/16 |
|---------------------|---|------|

| 項目   | ビット    |        |        |        |        |      |     |      |
|------|--------|--------|--------|--------|--------|------|-----|------|
|      | 7      | 6      | 5      | 4      | 3      | 2    | 1   | 0    |
| ビット名 | TDRE   | RDRF   | ORER   | FER    | PER    | TEND | MPB | MPBT |
| 初期値  | 1      | 0      | 0      | 0      | 0      | 1    | 0   | 0    |
| R/W  | R/(W)* | R/(W)* | R/(W)* | R/(W)* | R/(W)* | R    | R   | R/W  |

【注】\*フラグをクリアするために、0のみ書き込むことができます。

| ビット | ビット名称                      | 値 | 説明   |
|-----|----------------------------|---|--|
| 7   | トランスミットデータレジスタエンプティ (TDRE) | 0 | TDR に有効な送信データが書き込まれていることを表示<br>[クリア条件]<br>(1) TDRE = 1 の状態を読み出した後、0 を書き込んだとき<br>(2) DMAC で TDR ヘータを書き込んだとき                                   |
|     |                            | 1 | TDR に有効な送信データがないことを表示 (初期値)<br>[セット条件]<br>(1) リセット、またはスタンバイモード時<br>(2) SCR の TE ビットが0のとき<br>(3) TDR から TSR にデータ転送が行われ TDR にデータの書き込みが可能になったとき |
| 6   | レシーブデータレジスタフル (RDRF)       | 0 | RDR に有効な受信データが格納されていないことを表示 (初期値)<br>[クリア条件]<br>(1) リセット、またはスタンバイモード時<br>(2) RDRF = 1 の状態を読み出した後、0 を書き込んだとき<br>(3) DMAC で RDR ヘータを読み出したとき    |
|     |                            | 1 | RDR に有効な受信データが格納されていることを表示<br>[セット条件]<br>シリアル受信が正常終了し、RSR から RDR へ受信データが転送されたとき  |

SCI

| ビット | ビット名称                    | 値 | 説明   |
|-----|--------------------------|---|--|
| 5   | オーバランエラー (ORER)          | 0 | 受信中、または正常に受信を完了したことを表示 (初期値)<br>[クリア条件]<br>(1) リセット、またはスタンバイモード時<br>(2) ORER = 1 の状態を読み出した後、0 を書き込んだとき                                 |
|     |                          | 1 | 受信時にオーバランエラーが発生したことを表示<br>[セット条件]<br>RDRF = 1 の状態で次のシリアル受信が完了したとき  |
| 4   | フレーミングエラー (FER)          | 0 | 受信中、または正常に受信を完了したことを表示 (初期値)<br>[クリア条件]<br>(1) リセット、またはスタンバイモード時<br>(2) FER = 1 の状態を読み出した後、0 を書き込んだとき                                  |
|     |                          | 1 | 受信時にフレーミングエラーが発生したことを表示<br>[セット条件]<br>SCI が受信終了時に受信データの最後尾のストップビットが 1 であるかどうかをチェックし、ストップビットが 0 であったとき                                  |
| 3   | パリティエラー (PER)            | 0 | 受信中、または正常に受信したことを表示 (初期値)<br>[クリア条件]<br>(1) リセット、またはスタンバイモード時<br>(2) PER = 1 の状態を読み出した後、0 を書き込んだとき                                     |
|     |                          | 1 | 受信時にパリティエラーが発生したことを表示<br>[セット条件]<br>受信時の受信データとパリティビットをあわせた 1 の数が、シリアルモードレジスタ(SMR)の O/E ビットで指定した偶数パリティ/奇数パリティの設定と一致しなかったとき              |
| 2   | トランスミットエンド (TEND)        | 0 | 送信中であることを表示<br>[クリア条件]<br>(1) TDRE = 1 の状態を読み出した後、TDRE フラグに 0 を書き込んだとき<br>(2) DMAC で TDR ヘータを書き込んだとき                                   |
|     |                          | 1 | 送信を終了したことを表示 (初期値)<br>[セット条件]<br>(1) リセット、またはスタンバイモード時<br>(2) SCR の TE ビットが 0 のとき<br>(3) 1 バイトのシリアル送信キャラクタの最後尾ビットの送信時に TDRE = 1 であったとき |
| 1   | マルチプロセッサビット (MPB)        | 0 | マルチプロセッサビットが 0 のデータを受信したことを表示 (初期値)  |
|     |                          | 1 | マルチプロセッサビットが 1 のデータを受信したことを表示  |
| 0   | マルチプロセッサビットトランスファ (MPBT) | 0 | マルチプロセッサビットが 0 のデータを送信 (初期値)   |
|     |                          | 1 | マルチプロセッサビットが 1 のデータを送信   |

付録

---

|     |
|-----|
| SCI |
|-----|

|                   |   |      |
|-------------------|---|------|
| レシーブデータレジスタ (RDR) | H'5FFFECD (チャンネル0)、<br>H'5FFFECD (チャンネル1) | 8/16 |
|-------------------|---|------|

| 項目   | ビット |   |   |   |   |   |   |   |
|------|-----|---|---|---|---|---|---|---|
|      | 7   | 6 | 5 | 4 | 3 | 2 | 1 | 0 |
| ビット名 |     |   |   |   |   |   |   |   |
| 初期値  | 0   | 0 | 0 | 0 | 0 | 0 | 0 | 0 |
| R/W  | R   | R | R | R | R | R | R | R |

| ビット | ビット名称         | 説明             |
|-----|---------------|----------------|
| 7~0 | (受信シリアルデータ格納) | 受信したシリアルデータを格納 |

A/D

|   |  |      |
|---|--|------|
| A/D データレジスタ AH ~ DL ( ADDR AH ~ ADDR DL ) | H'5FFFE0<br>H'5FFFE1<br>H'5FFFE2<br>H'5FFFE3<br>H'5FFFE4<br>H'5FFFE5<br>H'5FFFE6<br>H'5FFFE7 | 8/16 |
|---|--|------|

| 項目   | ビット |     |     |     |     |     |     |     |     |     |   |   |   |   |   |   |
|------|-----|-----|-----|-----|-----|-----|-----|-----|-----|-----|---|---|---|---|---|---|
|      | 15  | 14  | 13  | 12  | 11  | 10  | 9   | 8   | 7   | 6   | 5 | 4 | 3 | 2 | 1 | 0 |
| ビット名 | AD9 | AD8 | AD7 | AD6 | AD5 | AD4 | AD3 | AD2 | AD1 | AD0 | - | - | - | - | - | - |
| 初期値  | 0   | 0   | 0   | 0   | 0   | 0   | 0   | 0   | 0   | 0   | 0 | 0 | 0 | 0 | 0 | 0 |
| R/W  | R   | R   | R   | R   | R   | R   | R   | R   | R   | R   | R | R | R | R | R | R |

| ビット    | ビット名称         | 説明                   |
|--------|---------------|----------------------|
| 15 ~ 8 | A/D データ 9 ~ 2 | A/D 変換結果の上位 8 ビットを格納 |
| 7, 6   | A/D データ 1, 0  | A/D 変換結果の下位 2 ビットを格納 |

A/D

|                                |           |      |
|--------------------------------|-----------|------|
| A/D コントロール / ステータスレジスタ (ADCSR) | H'5FFFEF8 | 8/16 |
|--------------------------------|-----------|------|

| 項目   | ビット    |      |      |      |     |     |     |     |
|------|--------|------|------|------|-----|-----|-----|-----|
|      | 7      | 6    | 5    | 4    | 3   | 2   | 1   | 0   |
| ビット名 | ADF    | ADIE | ADST | SCAN | CKS | CH2 | CH1 | CH0 |
| 初期値  | 0      | 0    | 0    | 0    | 0   | 0   | 0   | 0   |
| R/W  | R/(W)* | R/W  | R/W  | R/W  | R/W | R/W | R/W | R/W |

【注】\*フラグをクリアするために、0のみ書き込むことができます。

| ビット | ビット名称                  | 値 | 説明  |           |           |           |           |         |
|-----|------------------------|---|---|-----------|-----------|-----------|-----------|---------|
| 7   | A/D エンドフラグ (ADF)       | 0 | [クリア条件] (初期値)<br>(1) ADF = 1 の状態で、ADF を読み出した後、ADF に 0 を書き込んだとき<br>(2) ADI 割り込みによって DMAC が起動され、A/D 変換器のレジスタがアクセスされたとき      |           |           |           |           |         |
|     |                        | 1 | [セット条件]<br>(1) 単一モード：A/D 変換が終了したとき<br>(2) スキャンモード：設定されたすべてのチャンネルの A/D 変換が終了したとき   |           |           |           |           |         |
| 6   | A/D インタラプトイネーブル (ADIE) | 0 | A/D 変換による割り込み要求 (ADI) を禁止 (初期値)   |           |           |           |           |         |
|     |                        | 1 | A/D 変換による割り込み要求 (ADI) を許可   |           |           |           |           |         |
| 5   | A/D スタート (ADST)        | 0 | A/D 変換を禁止 (初期値)   |           |           |           |           |         |
|     |                        | 1 | (1) 単一モード：A/D 変換を開始し、変換が終了すると自動的に 0 クリア<br>(2) スキャンモード：A/D 変換を開始し、ソフトウェア、リセットまたはスタンバイモードによって 0 にクリアされるまで選択されたチャンネルを順次連続変換 |           |           |           |           |         |
| 4   | スキャンモード (SCAN)         | 0 | 単一モード (初期値)   |           |           |           |           |         |
|     |                        | 1 | スキャンモード   |           |           |           |           |         |
| 3   | クロックセレクト (CKS)         | 0 | 変換時間 = 266 ステート (max) (初期値)   |           |           |           |           |         |
|     |                        | 1 | 変換時間 = 134 ステート (max)   |           |           |           |           |         |
| 2~0 | チャンネルセレクト 2~0          | 0 | 0   | CH2       | CH1       | CH0       | 単一モード     | スキャンモード |
|     |                        |   |   | ANO (初期値) |           | ANO (初期値) |           |         |
|     |                        | 1 | 0   | 1         |           | AN1       | AM0、AN1   |         |
|     |                        |   |   | 1         |           | AN2       | AN0 ~ AN2 |         |
|     |                        | 1 | 1   | 1         |           | AN3       | AN0 ~ AN3 |         |
|     |                        |   |   | 0         |           | AN4       | AN4       |         |
|     |                        | 1 | 1   | 1         |           | AN5       | AN4、AN5   |         |
|     |                        |   |   | 0         |           | AN6       | AN4 ~ AN6 |         |
|     |                        | 1 |   | AN7       | AN4 ~ AN7 |           |           |         |



A/D

|                       |          |      |
|-----------------------|----------|------|
| A/D コントロールレジスタ (ADCR) | H'5FFFE9 | 8/16 |
|-----------------------|----------|------|

| 項目   | ビット  |   |   |   |   |   |   |   |
|------|------|---|---|---|---|---|---|---|
|      | 7    | 6 | 5 | 4 | 3 | 2 | 1 | 0 |
| ビット名 | TRGE | - | - |   |   |   |   |   |
| 初期値  | 0    | 1 | 1 | 1 | 1 | 1 | 1 | 1 |
| R/W  | R/W  | - | - |   |   |   |   |   |

| ビット | ビット名称           | 値 | 説明                                       |
|-----|-----------------|---|--|
| 7   | トリガイネーブル (TRGE) | 0 | 外部トリガによる A/D 変換の開始を禁止 (初期値)              |
|     |                 | 1 | 外部変換トリガ入力端子 (ADTRG) の立ち下がりエッジで A/D 変換を開始 |

ITU

|                    |          |   |
|--------------------|----------|---|
| タイムスタートレジスタ (TSTR) | H'5FFFF0 | 8 |
|--------------------|----------|---|

| 項目   | ビット |   |   |      |      |      |      |      |
|------|-----|---|---|------|------|------|------|------|
|      | 7   | 6 | 5 | 4    | 3    | 2    | 1    | 0    |
| ビット名 |     |   |   | STR4 | STR3 | STR2 | STR1 | STR0 |
| 初期値  | 不定  | 1 | 1 | 0    | 0    | 0    | 0    | 0    |
| R/W  |     |   |   | R/W  | R/W  | R/W  | R/W  | R/W  |

| ビット | ビット名称             | 値 | 説明                     |
|-----|-------------------|---|------------------------|
| 4   | カウンタスタート 4 (STR4) | 0 | TCNT4 のカウント動作は停止 (初期値) |
|     |                   | 1 | TCNT4 はカウント動作          |
| 3   | カウンタスタート 3 (STR3) | 0 | TCNT3 のカウント動作は停止 (初期値) |
|     |                   | 1 | TCNT3 はカウント動作          |
| 2   | カウンタスタート 2 (STR2) | 0 | TCNT2 のカウント動作は停止 (初期値) |
|     |                   | 1 | TCNT2 はカウント動作          |
| 1   | カウンタスタート 1 (STR1) | 0 | TCNT1 のカウント動作は停止 (初期値) |
|     |                   | 1 | TCNT1 はカウント動作          |
| 0   | カウンタスタート 0 (STR0) | 0 | TCNT0 のカウント動作は停止 (初期値) |
|     |                   | 1 | TCNT0 はカウント動作          |

ITU

|                    |           |   |
|--------------------|-----------|---|
| タイマシンクロレジスタ (TSNC) | H'5FFFF01 | 8 |
|--------------------|-----------|---|

| 項目   | ビット |   |   |       |       |       |       |       |
|------|-----|---|---|-------|-------|-------|-------|-------|
|      | 7   | 6 | 5 | 4     | 3     | 2     | 1     | 0     |
| ビット名 |     |   |   | SYNC4 | SYNC3 | SYNC2 | SYNC1 | SYNC0 |
| 初期値  | 不定  | 1 | 1 | 0     | 0     | 0     | 0     | 0     |
| R/W  |     |   |   | R/W   | R/W   | R/W   | R/W   | R/W   |

| ビット | ビット名称           | 値 | 説明  |
|-----|-----------------|---|---|
| 4   | タイマ同期 4 (SYNC4) | 0 | チャンネル 4 のタイマカウンタ(TCNT4)は独立動作 (初期値)<br>(TCNT4 のプリセット / クリアは他チャンネルと無関係) |
|     |                 | 1 | チャンネル 4 は同期動作<br>TCNT4 の同期プリセット / 同期クリアが可能                            |
| 3   | タイマ同期 3 (SYNC3) | 0 | チャンネル 3 のタイマカウンタ(TCNT3)は独立動作 (初期値)<br>(TCNT3 のプリセット / クリアは他チャンネルと無関係) |
|     |                 | 1 | チャンネル 3 は同期動作<br>TCNT3 の同期プリセット / 同期クリアが可能                            |
| 2   | タイマ同期 2 (SYNC2) | 0 | チャンネル 2 のタイマカウンタ(TCNT2)は独立動作 (初期値)<br>(TCNT2 のプリセット / クリアは他チャンネルと無関係) |
|     |                 | 1 | チャンネル 2 は同期動作<br>TCNT2 の同期プリセット / 同期クリアが可能                            |
| 1   | タイマ同期 1 (SYNC1) | 0 | チャンネル 1 のタイマカウンタ(TCNT1)は独立動作 (初期値)<br>(TCNT1 のプリセット / クリアは他チャンネルと無関係) |
|     |                 | 1 | チャンネル 1 は同期動作<br>TCNT1 の同期プリセット / 同期クリアが可能                            |
| 0   | タイマ同期 0 (SYNC0) | 0 | チャンネル 0 のタイマカウンタ(TCNT0)は独立動作 (初期値)<br>(TCNT0 のプリセット / クリアは他チャンネルと無関係) |
|     |                 | 1 | チャンネル 0 は同期動作<br>TCNT0 の同期プリセット / 同期クリアが可能                            |

ITU

タイマモードレジスタ (TMDR) | H'5FFFF02 | 8

| 項目   | ビット |     |      |      |      |      |      |      |
|------|-----|-----|------|------|------|------|------|------|
|      | 7   | 6   | 5    | 4    | 3    | 2    | 1    | 0    |
| ビット名 |     | MDF | FDIR | PWM4 | PWM3 | PWM2 | PWM1 | PWM0 |
| 初期値  | 不定  | 0   | 0    | 0    | 0    | 0    | 0    | 0    |
| R/W  |     | R/W | R/W  | R/W  | R/W  | R/W  | R/W  | R/W  |

| ビット | ビット名称             | 値 | 説明  |
|-----|-------------------|---|---|
| 6   | 位相計数モード (MDF)     | 0 | チャンネル2は通常動作 (初期値)                               |
|     |                   | 1 | チャンネル2は位相計数モード                                  |
| 5   | フラグディレクション (FDIR) | 0 | TSR2のOVFは、TCNT2がオーバーフローまたはアンダフローしたとき1にセット (初期値) |
|     |                   | 1 | TSR2のOVFは、TCNT2がオーバーフローしたとき1にセット                |
| 4   | PWMモード4 (PWM4)    | 0 | チャンネル4は通常動作 (初期値)                               |
|     |                   | 1 | チャンネル4はPWMモード                                   |
| 3   | PWMモード3 (PWM3)    | 0 | チャンネル3は通常動作 (初期値)                               |
|     |                   | 1 | チャンネル3はPWMモード                                   |
| 2   | PWMモード2 (PWM2)    | 0 | チャンネル2は通常動作 (初期値)                               |
|     |                   | 1 | チャンネル2はPWMモード                                   |
| 1   | PWMモード1 (PWM1)    | 0 | チャンネル1は通常動作 (初期値)                               |
|     |                   | 1 | チャンネル1はPWMモード                                   |
| 0   | PWMモード0 (PWM0)    | 0 | チャンネル0は通常動作 (初期値)                               |
|     |                   | 1 | チャンネル0はPWMモード                                   |

ITU

|                                |           |   |
|--------------------------------|-----------|---|
| タイマファンクションコントロールレジスタ<br>(TFCR) | H'5FFFF03 | 8 |
|--------------------------------|-----------|---|

| 項目   | ビット |   |      |      |      |      |      |      |
|------|-----|---|------|------|------|------|------|------|
|      | 7   | 6 | 5    | 4    | 3    | 2    | 1    | 0    |
| ビット名 |     |   | CMD1 | CMD0 | BFB4 | BFA4 | BFB3 | BFA3 |
| 初期値  | 不定  | 1 | 0    | 0    | 0    | 0    | 0    | 0    |
| R/W  |     |   | R/W  | R/W  | R/W  | R/W  | R/W  | R/W  |

| ビット  | ビット名称                       | 値 |   | 説明                                 |
|------|-----------------------------|---|---|------------------------------------|
| 5, 4 | コンビネーションモード 1、0 (CMD1、CMD0) | 0 | 0 | チャンネル 3、4 は通常動作 (初期値)              |
|      |                             | 0 | 1 | チャンネル 3、4 は通常動作                    |
|      |                             | 1 | 0 | チャンネル 3、4 を組み合わせ、相補 PWM モードで動作     |
|      |                             | 1 | 1 | チャンネル 3、4 を組み合わせ、リセット同期 PWM モードで動作 |
| 3    | バッファ動作 B4 (BFB4)            | 0 |   | GRB4 は通常動作 (初期値)                   |
|      |                             | 1 |   | GRB4 と BRB4 はバッファ動作                |
| 2    | バッファ動作 A4 (BFA4)            | 0 |   | GRA4 は通常動作 (初期値)                   |
|      |                             | 1 |   | GRA4 と BRA4 はバッファ動作                |
| 1    | バッファ動作 B3 (BFB3)            | 0 |   | GRB3 は通常動作 (初期値)                   |
|      |                             | 1 |   | GRB3 と BRB3 はバッファ動作                |
| 0    | バッファ動作 A3 (BFA3)            | 0 |   | GRA3 は通常動作 (初期値)                   |
|      |                             | 1 |   | GRA3 と BRA3 はバッファ動作                |

ITU

|                                  |  |   |
|----------------------------------|--|---|
| タイマコントロールレジスタ 0~4<br>(TCR0~TCR4) | H'5FFFF04 (チャンネル0)、<br>H'5FFFF0E (チャンネル1)、<br>H'5FFFF18 (チャンネル2)、<br>H'5FFFF22 (チャンネル3)、<br>H'5FFFF32 (チャンネル4) | 8 |
|----------------------------------|--|---|

| 項目   | ビット |       |       |       |       |       |       |       |
|------|-----|-------|-------|-------|-------|-------|-------|-------|
|      | 7   | 6     | 5     | 4     | 3     | 2     | 1     | 0     |
| ビット名 |     | CCLR1 | CCLR0 | CKEG1 | CKEG0 | TPSC2 | TPSC1 | TPSC0 |
| 初期値  | 不定  | 0     | 0     | 0     | 0     | 0     | 0     | 0     |
| R/W  |     | R/W   | R/W   | R/W   | R/W   | R/W   | R/W   | R/W   |

| ビット  | ビット名称                      | 値 |   | 説明  |                            |
|------|----------------------------|---|---|---|----------------------------|
| 6, 5 | カウンタクリア 1、0 (CCLR1, CCLR0) | 0 | 0 | TCNT のクリア禁止 (初期値)                           |                            |
|      |                            | 0 | 1 | GRA のコンペアマッチ / インプトキャプチャで TCNT をクリア         |                            |
|      |                            | 1 | 0 | GRB のコンペアマッチ / インプトキャプチャで TCNT をクリア         |                            |
|      |                            | 1 | 1 | 同期クリア。同期動作をしている他のタイマのカウンタクリアに同期して TCNT をクリア |                            |
| 4, 3 | クロックエッジ 1、0 (CKEG1, CKEG0) | 0 | 0 | 立ち上がりエッジでカウント (初期値)                         |                            |
|      |                            | 0 | 1 | 立ち下がりエッジでカウント                               |                            |
|      |                            | 1 | * | 立ち上がり / 立ち下がりの両エッジでカウント                     |                            |
| 2~0  | タイマプリスケラ 2~0 (TPSC2~TPSC0) | 0 | 0 | 0   | 内部クロック : でカウント (初期値)       |
|      |                            | 0 | 0 | 1   | 内部クロック : /2 でカウント          |
|      |                            | 0 | 1 | 0   | 内部クロック : /4 でカウント          |
|      |                            | 0 | 1 | 1   | 内部クロック : /8 でカウント          |
|      |                            | 1 | 0 | 0   | 外部クロック A : TCLKA 端子入力でカウント |
|      |                            | 1 | 0 | 1   | 外部クロック B : TCLKB 端子入力でカウント |
|      |                            | 1 | 1 | 0   | 外部クロック C : TCLKC 端子入力でカウント |
|      |                            | 1 | 1 | 1   | 外部クロック D : TCLKD 端子入力でカウント |

\* : 0 または 1

ITU

|  |   |   |
|--|---|---|
| タイマ I/O コントロールレジスタ 0~4 (TIOR0 ~ TIOR4) | H'5FFFF05 (チャンネル 0)、<br>H'5FFFF0F (チャンネル 1)、<br>H'5FFFF19 (チャンネル 2)、<br>H'5FFFF23 (チャンネル 3)、<br>H'5FFFF33 (チャンネル 4) | 8 |
|--|---|---|

| 項目   | ビット |      |      |      |   |      |      |      |
|------|-----|------|------|------|---|------|------|------|
|      | 7   | 6    | 5    | 4    | 3 | 2    | 1    | 0    |
| ビット名 |     | IOB2 | IOB1 | IOB0 |   | IOA2 | IOA1 | IOA0 |
| 初期値  | 不定  | 0    | 0    | 0    | 1 | 0    | 0    | 0    |
| R/W  |     | R/W  | R/W  | R/W  |   | R/W  | R/W  | R/W  |

| ビット | ビット名称                           | 値 |   |   | 説明  |                                      |
|-----|---------------------------------|---|---|---|---|--------------------------------------|
| 6~4 | I/O コントロール B2~0 ( IOB2 ~ IOB0 ) | 0 | 0 | 0 | GRB はアウトプットコンペアレジスタ<br>コンペアマッチによる端子出力禁止 (初期値) |                                      |
|     |                                 | 0 | 0 | 1 |   | GRB のコンペアマッチで 0 出力                   |
|     |                                 | 0 | 1 | 0 |   | GRB のコンペアマッチで 1 出力                   |
|     |                                 | 0 | 1 | 1 |   | GRB のコンペアマッチでトグル出力 (チャンネル 2 のみ 1 出力) |
|     |                                 | 1 | 0 | 0 | GRB はインプットキャプチャレジスタ                           | 立ち上がりエッジで GRB ヘインプットキャプチャ            |
|     |                                 | 1 | 0 | 1 |   | 立ち下がりエッジで GRB ヘインプットキャプチャ            |
|     |                                 | 1 | 1 | * |   | 立ち上がり / 立ち下がり両エッジでインプットキャプチャ         |
| 2~0 | I/O コントロール A2~0 ( IOA2 ~ IOA0 ) | 0 | 0 | 0 | GRA はアウトプットコンペアレジスタ<br>コンペアマッチによる端子出力禁止 (初期値) |                                      |
|     |                                 | 0 | 0 | 1 |   | GRA のコンペアマッチで 0 出力                   |
|     |                                 | 0 | 1 | 0 |   | GRA のコンペアマッチで 1 出力                   |
|     |                                 | 0 | 1 | 1 |   | GRA のコンペアマッチでトグル出力 (チャンネル 2 のみ 1 出力) |
|     |                                 | 1 | 0 | 0 | GRA はインプットキャプチャレジスタ                           | 立ち上がりエッジで GRA ヘインプットキャプチャ            |
|     |                                 | 1 | 0 | 1 |   | 立ち下がりエッジで GRA ヘインプットキャプチャ            |
|     |                                 | 1 | 1 | * |   | 立ち上がり / 立ち下がり両エッジでインプットキャプチャ         |

\* : 0 または 1

ITU

|                                      |  |   |
|--------------------------------------|--|---|
| タイムインタラプトイネーブルレジスタ 0~4 (TIER0~TIER4) | H'5FFFF06 (チャンネル0)、<br>H'5FFFF10 (チャンネル1)、<br>H'5FFFF1A (チャンネル2)、<br>H'5FFFF24 (チャンネル3)、<br>H'5FFFF34 (チャンネル4) | 8 |
|--------------------------------------|--|---|

| 項目   | ビット |   |   |   |   |      |       |       |
|------|-----|---|---|---|---|------|-------|-------|
|      | 7   | 6 | 5 | 4 | 3 | 2    | 1     | 0     |
| ビット名 |     |   |   |   |   | OVIE | IMIEB | IMIEA |
| 初期値  | 不定  | 1 | 1 | 1 | 1 | 0    | 0     | 0     |
| R/W  |     |   |   |   |   | R/W  | R/W   | R/W   |

| ビット | ビット名称                                   | 値 | 説明                            |
|-----|---|---|-------------------------------|
| 2   | オーパフローインタラプトイネーブル (OVIE)                | 0 | OVFによる割り込み要求 (OVI)を禁止 (初期値)   |
|     |   | 1 | OVFによる割り込み要求 (OVI)を許可         |
| 1   | インプットキャプチャ/コンペアマッチインタラプトイネーブル B (IMIEB) | 0 | IMFBによる割り込み要求 (IMIB)を禁止 (初期値) |
|     |   | 1 | IMFBによる割り込み要求 (IMIB)を許可       |
| 0   | インプットキャプチャ/コンペアマッチインタラプトイネーブル A (IMIEA) | 0 | IMFAによる割り込み要求 (IMIA)を禁止 (初期値) |
|     |   | 1 | IMFAによる割り込み要求 (IMIA)を許可       |



ITU

|                                 |   |   |
|---------------------------------|---|---|
| タイムステータスレジスタ 0~4<br>(TSR0~TSR4) | H'5FFFF07 (チャンネル 0)、<br>H'5FFFF11 (チャンネル 1)、<br>H'5FFFF1B (チャンネル 2)、<br>H'5FFFF25 (チャンネル 3)、<br>H'5FFFF35 (チャンネル 4) | 8 |
|---------------------------------|---|---|

| 項目   | ビット |   |   |   |   |        |        |        |
|------|-----|---|---|---|---|--------|--------|--------|
|      | 7   | 6 | 5 | 4 | 3 | 2      | 1      | 0      |
| ビット名 |     |   |   |   |   | OVF    | IMFB   | IMFA   |
| 初期値  | 不定  | 1 | 1 | 1 | 1 | 0      | 0      | 0      |
| R/W  |     |   |   |   |   | R/(W)* | R/(W)* | R/(W)* |

【注】\*フラグをクリアするために、0のみ書き込むことができます。

| ビット | ビット名称                            | 値 | 説明  |
|-----|----------------------------------|---|---|
| 2   | オーパフローフラグ (OVF)                  | 0 | [クリア条件] (初期値)<br>OVF = 1 の状態で、OVF を読み出した後、OVF に 0 を書き込んだとき  |
|     |                                  | 1 | [セット条件]<br>TCNT の値がオーパフロー (H'FFFF H'0000) またはアンダフロー (H'0000 H'FFFF) したとき  |
| 1   | インプットキャプチャ / コンペアマッチフラグ B (IMFB) | 0 | [クリア条件] (初期値)<br>IMFB = 1 の状態で、IMFB を読み出した後、IMFB に 0 を書き込んだとき   |
|     |                                  | 1 | [セット条件]<br>(1) GRB がアウトプットコンペアレジスタとして機能している場合、TCNT = GRB になったとき<br>(2) GRB がインプットキャプチャレジスタとして機能している場合、インプットキャプチャ信号により、TCNT の値が GRB に転送されたとき |
| 0   | インプットキャプチャ / コンペアマッチフラグ A (IMFA) | 0 | [クリア条件] (初期値)<br>(1) IMFA = 1 の状態で、IMFA を読み出した後、IMFA に 0 を書き込んだとき<br>(2) IMIA 割り込みにより DMAC が起動されたとき (チャンネル 0~3 のみ)                          |
|     |                                  | 1 | [セット条件]<br>(1) GRA がアウトプットコンペアレジスタとして機能している場合、TCNT = GRA となったとき<br>(2) GRA がインプットキャプチャレジスタとして機能している場合、インプットキャプチャ信号により、TCNT の値が GRA に転送されたとき |

|     |
|-----|
| ITU |
|-----|

|                           |  |         |
|---------------------------|--|---------|
| タイマカウンタ 0~4 (TCNT0~TCNT4) | H'5FFFF08 (チャンネル0)、<br>H'5FFFF12 (チャンネル1)、<br>H'5FFFF1C (チャンネル2)、<br>H'5FFFF26 (チャンネル3)、<br>H'5FFFF36 (チャンネル4) | 8/16/32 |
|---------------------------|--|---------|

| 項目   | ビット |     |     |     |     |     |     |     |     |     |     |     |     |     |     |     |
|------|-----|-----|-----|-----|-----|-----|-----|-----|-----|-----|-----|-----|-----|-----|-----|-----|
|      | 15  | 14  | 13  | 12  | 11  | 10  | 9   | 8   | 7   | 6   | 5   | 4   | 3   | 2   | 1   | 0   |
| ビット名 |     |     |     |     |     |     |     |     |     |     |     |     |     |     |     |     |
| 初期値  | 0   | 0   | 0   | 0   | 0   | 0   | 0   | 0   | 0   | 0   | 0   | 0   | 0   | 0   | 0   | 0   |
| R/W  | R/W | R/W | R/W | R/W | R/W | R/W | R/W | R/W | R/W | R/W | R/W | R/W | R/W | R/W | R/W | R/W |

| ビット  | ビット名称   | 説明          |
|------|---------|-------------|
| 15~0 | (カウント値) | 入力クロックをカウント |

|                            |  |         |
|----------------------------|--|---------|
| ジェネラルレジスタ A0~4 (GRA0~GRA4) | H'5FFFF0A (チャンネル0)、<br>H'5FFFF14 (チャンネル1)、<br>H'5FFFF1E (チャンネル2)、<br>H'5FFFF28 (チャンネル3)、<br>H'5FFFF38 (チャンネル4) | 8/16/32 |
|----------------------------|--|---------|

| 項目   | ビット |     |     |     |     |     |     |     |     |     |     |     |     |     |     |     |
|------|-----|-----|-----|-----|-----|-----|-----|-----|-----|-----|-----|-----|-----|-----|-----|-----|
|      | 15  | 14  | 13  | 12  | 11  | 10  | 9   | 8   | 7   | 6   | 5   | 4   | 3   | 2   | 1   | 0   |
| ビット名 |     |     |     |     |     |     |     |     |     |     |     |     |     |     |     |     |
| 初期値  | 1   | 1   | 1   | 1   | 1   | 1   | 1   | 1   | 1   | 1   | 1   | 1   | 1   | 1   | 1   | 1   |
| R/W  | R/W | R/W | R/W | R/W | R/W | R/W | R/W | R/W | R/W | R/W | R/W | R/W | R/W | R/W | R/W | R/W |

| ビット  | ビット名称                         | 説明   |
|------|-------------------------------|--|
| 15~0 | (アウトプットコンペア/インプットキャプチャ兼用レジスタ) | (1) アウトプットコンペアレジスタ: コンペアマッチ出力を設定<br>(2) インプットキャプチャレジスタ: インプットキャプチャ信号発生時、TCNT の値を格納 |

ITU

|                                |  |         |
|--------------------------------|--|---------|
| ジェネラルレジスタ B0 ~ 4 (GRB0 ~ GRB4) | H'5FFFF0C (チャンネル0)、<br>H'5FFFF16 (チャンネル1)、<br>H'5FFFF20 (チャンネル2)、<br>H'5FFFF2A (チャンネル3)、<br>H'5FFFF3A (チャンネル4) | 8/16/32 |
|--------------------------------|--|---------|

| 項目   | ビット |     |     |     |     |     |     |     |     |     |     |     |     |     |     |     |
|------|-----|-----|-----|-----|-----|-----|-----|-----|-----|-----|-----|-----|-----|-----|-----|-----|
|      | 15  | 14  | 13  | 12  | 11  | 10  | 9   | 8   | 7   | 6   | 5   | 4   | 3   | 2   | 1   | 0   |
| ビット名 |     |     |     |     |     |     |     |     |     |     |     |     |     |     |     |     |
| 初期値  | 1   | 1   | 1   | 1   | 1   | 1   | 1   | 1   | 1   | 1   | 1   | 1   | 1   | 1   | 1   | 1   |
| R/W  | R/W | R/W | R/W | R/W | R/W | R/W | R/W | R/W | R/W | R/W | R/W | R/W | R/W | R/W | R/W | R/W |

| ビット  | ビット名称                         | 説明   |
|------|-------------------------------|--|
| 15~0 | (アウトプットコンペア/インプットキャプチャ兼用レジスタ) | (1) アウトプットコンペアレジスタ: コンペアマッチ出力を設定<br>(2) インプットキャプチャレジスタ: インプットキャプチャ信号発生時、TCNT の値を格納 |

|                           |   |         |
|---------------------------|---|---------|
| バッファレジスタ A3、4 (BRA3、BRA4) | H'5FFFF2C (チャンネル3)、<br>H'5FFFF3C (チャンネル4) | 8/16/32 |
|---------------------------|---|---------|

| 項目   | ビット |     |     |     |     |     |     |     |     |     |     |     |     |     |     |     |
|------|-----|-----|-----|-----|-----|-----|-----|-----|-----|-----|-----|-----|-----|-----|-----|-----|
|      | 15  | 14  | 13  | 12  | 11  | 10  | 9   | 8   | 7   | 6   | 5   | 4   | 3   | 2   | 1   | 0   |
| ビット名 |     |     |     |     |     |     |     |     |     |     |     |     |     |     |     |     |
| 初期値  | 1   | 1   | 1   | 1   | 1   | 1   | 1   | 1   | 1   | 1   | 1   | 1   | 1   | 1   | 1   | 1   |
| R/W  | R/W | R/W | R/W | R/W | R/W | R/W | R/W | R/W | R/W | R/W | R/W | R/W | R/W | R/W | R/W | R/W |

| ビット  | ビット名称                           | 説明   |
|------|---------------------------------|--|
| 15~0 | (アウトプットコンペア/インプットキャプチャバッファレジスタ) | (1) アウトプットコンペアレジスタ: コンペアマッチ発生時、それまで格納していた値を GRA に転送<br>(2) インプットキャプチャレジスタ: インプットキャプチャ信号発生時、それまで GRA に格納されていた値を格納 |

ITU

|                           |   |         |
|---------------------------|---|---------|
| バッファレジスタ B3、4 (BRB3、BRB4) | H'5FFFF2E (チャンネル3)、<br>H'5FFFF3E (チャンネル4) | 8/16/32 |
|---------------------------|---|---------|

| 項目   | ビット |     |     |     |     |     |     |     |     |     |     |     |     |     |     |     |
|------|-----|-----|-----|-----|-----|-----|-----|-----|-----|-----|-----|-----|-----|-----|-----|-----|
|      | 15  | 14  | 13  | 12  | 11  | 10  | 9   | 8   | 7   | 6   | 5   | 4   | 3   | 2   | 1   | 0   |
| ビット名 |     |     |     |     |     |     |     |     |     |     |     |     |     |     |     |     |
| 初期値  | 1   | 1   | 1   | 1   | 1   | 1   | 1   | 1   | 1   | 1   | 1   | 1   | 1   | 1   | 1   | 1   |
| R/W  | R/W | R/W | R/W | R/W | R/W | R/W | R/W | R/W | R/W | R/W | R/W | R/W | R/W | R/W | R/W | R/W |

| ビット  | ビット名称                           | 説明   |
|------|---------------------------------|--|
| 15~0 | (アウトプットコンペア/インプットキャプチャバッファレジスタ) | (1) アウトプットコンペアレジスタ：コンペアマッチ発生時、それまで格納していた値を GRB に転送<br>(2) インプットキャプチャレジスタ：インプットキャプチャ信号発生時、それまで GRB に格納されていた値を格納 |

|                            |           |   |
|----------------------------|-----------|---|
| タイマアウトプットコントロールレジスタ (TOCR) | H'5FFFF31 | 8 |
|----------------------------|-----------|---|

| 項目   | ビット |   |   |   |   |   |      |      |
|------|-----|---|---|---|---|---|------|------|
|      | 7   | 6 | 5 | 4 | 3 | 2 | 1    | 0    |
| ビット名 |     |   |   |   |   |   | OLS4 | OLS3 |
| 初期値  | 不定  | 1 | 1 | 1 | 1 | 1 | 1    | 1    |
| R/W  |     |   |   |   |   |   | R/W  | R/W  |

| ビット | ビット名称             | 値 | 説明                               |
|-----|-------------------|---|----------------------------------|
| 1   | 出力レベルセレクト4 (OLS4) | 0 | TIOCA3、TIOCA4、TIOCB4 は反転出力       |
|     |                   | 1 | TIOCA3、TIOCA4、TIOCB4 は直接出力 (初期値) |
| 0   | 出力レベルセレクト3 (OLS3) | 0 | TIOCB3、TOCXA4、TOCXB4 は反転出力       |
|     |                   | 1 | TIOCB3、TOCXA4、TOCXB4 は直接出力 (初期値) |

## DMAC

|                                    |  |       |
|------------------------------------|--|-------|
| DMA ソースアドレスレジスタ 0~3<br>(SAR0~SAR3) | H'5FFFF40 (チャンネル0)<br>H'5FFFF50 (チャンネル1)<br>H'5FFFF60 (チャンネル2)<br>H'5FFFF70 (チャンネル3) | 16/32 |
|------------------------------------|--|-------|

| 項目   | ビット |     |     |     |     |     |     |     |     |     |     |     |     |     |     |     |
|------|-----|-----|-----|-----|-----|-----|-----|-----|-----|-----|-----|-----|-----|-----|-----|-----|
|      | 31  | 30  | 29  | 28  | 27  | 26  | 25  | 24  | 23  | 22  | 21  | 20  | 19  | 18  | 17  | 16  |
| ビット名 |     |     |     |     |     |     |     |     |     |     |     |     |     |     |     |     |
| 初期値  | -   | -   | -   | -   | -   | -   | -   | -   | -   | -   | -   | -   | -   | -   | -   | -   |
| R/W  | R/W | R/W | R/W | R/W | R/W | R/W | R/W | R/W | R/W | R/W | R/W | R/W | R/W | R/W | R/W | R/W |
| 項目   | 15  | 14  | 13  | 12  | 11  | 10  | 9   | 8   | 7   | 6   | 5   | 4   | 3   | 2   | 1   | 0   |
| ビット名 |     |     |     |     |     |     |     |     |     |     |     |     |     |     |     |     |
| 初期値  | -   | -   | -   | -   | -   | -   | -   | -   | -   | -   | -   | -   | -   | -   | -   | -   |
| R/W  | R/W | R/W | R/W | R/W | R/W | R/W | R/W | R/W | R/W | R/W | R/W | R/W | R/W | R/W | R/W | R/W |

: 不定

| ビット  | ビット名称       | 説明               |
|------|-------------|------------------|
| 31~0 | (転送元アドレス指定) | DMAC 転送元のアドレスを指定 |

|                                      |  |       |
|--------------------------------------|--|-------|
| DMA デスティネーションアドレスレジスタ0~3 (DAR0~DAR3) | H'5FFFF44 (チャンネル0)<br>H'5FFFF54 (チャンネル1)<br>H'5FFFF64 (チャンネル2)<br>H'5FFFF74 (チャンネル3) | 16/32 |
|--------------------------------------|--|-------|

| 項目   | ビット |     |     |     |     |     |     |     |     |     |     |     |     |     |     |     |
|------|-----|-----|-----|-----|-----|-----|-----|-----|-----|-----|-----|-----|-----|-----|-----|-----|
|      | 31  | 30  | 29  | 28  | 27  | 26  | 25  | 24  | 23  | 22  | 21  | 20  | 19  | 18  | 17  | 16  |
| ビット名 |     |     |     |     |     |     |     |     |     |     |     |     |     |     |     |     |
| 初期値  | -   | -   | -   | -   | -   | -   | -   | -   | -   | -   | -   | -   | -   | -   | -   | -   |
| R/W  | R/W | R/W | R/W | R/W | R/W | R/W | R/W | R/W | R/W | R/W | R/W | R/W | R/W | R/W | R/W | R/W |
| 項目   | 15  | 14  | 13  | 12  | 11  | 10  | 9   | 8   | 7   | 6   | 5   | 4   | 3   | 2   | 1   | 0   |
| ビット名 |     |     |     |     |     |     |     |     |     |     |     |     |     |     |     |     |
| 初期値  | -   | -   | -   | -   | -   | -   | -   | -   | -   | -   | -   | -   | -   | -   | -   | -   |
| R/W  | R/W | R/W | R/W | R/W | R/W | R/W | R/W | R/W | R/W | R/W | R/W | R/W | R/W | R/W | R/W | R/W |

: 不定

| ビット  | ビット名称       | 説明               |
|------|-------------|------------------|
| 31~0 | (転送先アドレス指定) | DMAC 転送先のアドレスを指定 |

|      |
|------|
| DMAC |
|------|

|                                      |  |       |
|--------------------------------------|--|-------|
| DMA トランスファカウンタレジスタ 0~3 (TCR0 - TCR3) | H'5FFFF4A (チャンネル0)<br>H'5FFFF5A (チャンネル1)<br>H'5FFFF6A (チャンネル2)<br>H'5FFFF7A (チャンネル3) | 16/32 |
|--------------------------------------|--|-------|

| 項目   | ビット |     |     |     |     |     |     |     |     |     |     |     |     |     |     |     |
|------|-----|-----|-----|-----|-----|-----|-----|-----|-----|-----|-----|-----|-----|-----|-----|-----|
|      | 15  | 14  | 13  | 12  | 11  | 10  | 9   | 8   | 7   | 6   | 5   | 4   | 3   | 2   | 1   | 0   |
| ビット名 |     |     |     |     |     |     |     |     |     |     |     |     |     |     |     |     |
| 初期値  | -   | -   | -   | -   | -   | -   | -   | -   | -   | -   | -   | -   | -   | -   | -   | -   |
| R/W  | R/W | R/W | R/W | R/W | R/W | R/W | R/W | R/W | R/W | R/W | R/W | R/W | R/W | R/W | R/W | R/W |

: 不定

| ビット  | ビット名称        | 説明  |
|------|--------------|---|
| 15~0 | (DMA 転送回数指定) | DMA 転送回数 (バイト数またはワード数) を指定。<br>DMA 転送中は残り転送回数を示す。 |

DMAC

|  |  |         |
|--|--|---------|
| DMA チャンネルコントロールレジスタ 0~3<br>(CHCR0~CHCR3) | H'5FFFF4E (チャンネル0)<br>H'5FFFF5E (チャンネル1)<br>H'5FFFF6E (チャンネル2)<br>H'5FFFF7E (チャンネル3) | 8/16/32 |
|--|--|---------|

| 項目   | ビット |     |     |     |     |     |     |     |       |       |       |     |     |     |       |     |
|------|-----|-----|-----|-----|-----|-----|-----|-----|-------|-------|-------|-----|-----|-----|-------|-----|
|      | 15  | 14  | 13  | 12  | 11  | 10  | 9   | 8   | 7     | 6     | 5     | 4   | 3   | 2   | 1     | 0   |
| ビット名 | DM1 | DM0 | SM1 | SM0 | RS3 | RS2 | RS1 | RS0 | AM    | AL    | DS    | TM  | TS  | IE  | TE    | DE  |
| 初期値  | 0   | 0   | 0   | 0   | 0   | 0   | 0   | 0   | 0     | 0     | 0     | 0   | 0   | 0   | 0     | 0   |
| R/W  | R/W | R/W | R/W | R/W | R/W | R/W | R/W | R/W | R/(W) | R/(W) | R/(W) | R/W | R/W | R/W | R/(W) | R/W |

【注】 \*1 フラグをクリアするために0のみ書き込むことができます。

\*2 書き込みはCHCR0、1でのみ有効です。

| ビット   | ビット名称                                    | 値 |   |          |   | 説明  |
|-------|--|---|---|----------|---|---|
| 15,14 | デスティネーションアドレス<br>モードビット1,0<br>(DM1, DM0) | 0 | 0 |          |   | デスティネーションアドレスは固定<br>(初期値)                                   |
|       |  | 0 | 1 |          |   | デスティネーションアドレスは増加<br>(バイト単位転送時は+1, ワード<br>単位転送時は+2)          |
|       |  | 1 | 0 |          |   | デスティネーションアドレスは減少<br>(バイト単位転送時は-1, ワード単位転送時は-2)              |
|       |  | 1 | 1 |          |   | 予約(設定禁止)  |
| 13,12 | ソースアドレスモードビット<br>1,0 (SM1, SM0)          | 0 | 0 |          |   | ソースアドレスは固定<br>(初期値)   |
|       |  | 0 | 1 |          |   | ソースアドレスは増加<br>(バイト単位転送時は+1, ワード単位転送時は+2)                    |
|       |  | 1 | 0 |          |   | ソースアドレスは減少<br>(バイト単位転送時は-1, ワード単位転送時は-2)                    |
|       |  | 1 | 1 |          |   | 予約(設定禁止)  |
| 11~8  | リソースセレクトビット<br>3~0 (RS3~RS0)             | 0 | 0 | 0        | 0 | DREQ (外部リクエスト* <sup>1</sup> )<br>(デュアルアドレスモード)<br>(初期値)     |
|       |  | 0 | 0 | 0        | 1 | 予約(設定禁止)  |
|       |  | 0 | 0 | 1        | 0 | DREQ (外部リクエスト* <sup>1</sup> ) (シングルアドレスモード* <sup>2</sup> )  |
|       |  | 0 | 0 | 1        | 1 | DREQ (外部リクエスト* <sup>1</sup> ) (シングルアドレスモード* <sup>3</sup> )  |
|       |  | 0 | 1 | 0        | 0 | RX10(内蔵 SCI0 の受信データフル割り込みによる転送要求)* <sup>4</sup>             |
|       |  | 0 | 1 | 0        | 1 | TX10(内蔵 SCI0 の送信データエンpty割り込みによる転送要求)* <sup>4</sup>          |
|       |  | 0 | 1 | 1        | 0 | RX11(内蔵 SCI1 の受信データフル割り込みによる転送要求)* <sup>4</sup>             |
|       |  | 0 | 1 | 1        | 1 | TX11(内蔵 SCI1 の送信データエンpty割り込みによる転送要求)* <sup>4</sup>          |
|       |  | 1 | 0 | 0        | 0 | IMIA0(内蔵 ITU0 のインプットキャプチャA / コンペアマッチA 割り込み要求)* <sup>4</sup> |
|       |  | 1 | 0 | 0        | 1 | IMIA1(内蔵 ITU1 のインプットキャプチャA / コンペアマッチA 割り込み要求)* <sup>4</sup> |
|       |  | 1 | 0 | 1        | 0 | IMIA2(内蔵 ITU2 のインプットキャプチャA / コンペアマッチA 割り込み要求)* <sup>4</sup> |
|       |  | 1 | 0 | 1        | 1 | IMIA3(内蔵 ITU3 のインプットキャプチャA / コンペアマッチA 割り込み要求)* <sup>4</sup> |
|       |  | 1 | 1 | 0        | 0 | オートリクエスト (DMAC 内部で転送要求を自動発生)* <sup>4</sup>                  |
|       |  | 1 | 1 | 0        | 1 | ADI(内蔵 A/D 変換器の A/D 変換終了割り込み要求)                             |
|       |  | 1 | 1 | 1        | 0 | 予約(設定禁止)  |
| 1     | 1  | 1 | 1 | 予約(設定禁止) |   |   |

## DMAC

| ビット | ビット名称                           | 値 | 説明  |
|-----|---------------------------------|---|---|
| 7   | アクノリッジモードビット (AM)* <sup>1</sup> | 0 | 読み出しサイクルで DACK を出力 (初期値)                                    |
|     |                                 | 1 | 書き込みサイクルで DACK を出力  |
| 6   | アクノリッジレベルビット (AL)* <sup>1</sup> | 0 | DACK はアクティブハイ信号 (初期値)                                       |
|     |                                 | 1 | DACK はアクティブロー信号   |
| 5   | DREQ セレクトビット (DS)* <sup>1</sup> | 0 | ローレベルで DREQ を検出 (初期値)                                       |
|     |                                 | 1 | 立ち下がりエッジで DREQ を検出  |
| 4   | トランスファバスモードビット (TM)             | 0 | サイクルスチールモード (初期値)   |
|     |                                 | 1 | バーストモード   |
| 3   | トランスファサイズビット (TS)               | 0 | バイト (8 ビット) (初期値)   |
|     |                                 | 1 | ワード (16 ビット)  |
| 2   | インタラプトイネーブルビット (IE)             | 0 | 割り込み要求を禁止 (初期値)   |
|     |                                 | 1 | 割り込み要求を許可   |
| 1   | トランスファエンドフラグビット (TE)            | 0 | DMA 転送中または DMA 転送中断 [クリア条件]<br>TE ビットを読み出してから 0 を書き込む (初期値) |
|     |                                 | 1 | DMA 転送正常終了  |
| 0   | DMA イネーブルビット (DE)               | 0 | DMA 転送を禁止 (初期値)   |
|     |                                 | 1 | DMA 転送を許可   |

- 【注】 \*1 チャンネル 0、1 でのみ有効  
\*2 メモリマップト外部デバイスまたは外部メモリから DACK 付きの外部デバイスへの転送  
\*3 DACK 付きの外部デバイスからメモリマップト外部デバイスまたは外部メモリへの転送  
\*4 デュアルアドレスモード



DMAC

|                         |           |         |
|-------------------------|-----------|---------|
| DMA オペレーションレジスタ (DMAOR) | H'5FFFF48 | 8/16/32 |
|-------------------------|-----------|---------|

| 項目   | ビット |    |    |    |    |    |     |     |   |   |   |   |   |            |            |     |
|------|-----|----|----|----|----|----|-----|-----|---|---|---|---|---|------------|------------|-----|
|      | 15  | 14 | 13 | 12 | 11 | 10 | 9   | 8   | 7 | 6 | 5 | 4 | 3 | 2          | 1          | 0   |
| ビット名 | —   | —  | —  | —  | —  | —  | PR1 | PR0 | — | — | — | — | — | AE         | NMIF       | DME |
| 初期値  | 0   | 0  | 0  | 0  | 0  | 0  | 0   | 0   | 0 | 0 | 0 | 0 | 0 | 0          | 0          | 0   |
| R/W  | R   | R  | R  | R  | R  | R  | R/W | R/W | R | R | R | R | R | R/(W)<br>* | R/(W)<br>* | R/W |

【注】\*フラグをクリアするために、0のみ書き込むことができます。

| ビット | ビット名称                       | 値 |   | 説明   |
|-----|-----------------------------|---|---|--|
| 9,8 | プライオリティモードビット 1,0 (PR1,PR0) | 0 | 0 | 優先順位は固定 (初期値)<br>(チャンネル0>チャンネル3>チャンネル2>チャンネル1)               |
|     |                             | 0 | 1 | 優先順位は固定<br>(チャンネル1>チャンネル3>チャンネル2>チャンネル0)                     |
|     |                             | 1 | 0 | 優先順位はラウンドロビンモードによる<br>(リセット直後: チャンネル0>チャンネル3>チャンネル2>チャンネル1)  |
|     |                             | 1 | 1 | 優先順位は外部端子交代モードによる<br>(リセット直後: チャンネル3>チャンネル2>チャンネル1>チャンネル0)   |
| 2   | アドレスエラーフラグビット (AE)          | 0 |   | DMAC によるアドレスエラーなし (初期値)<br>[クリア条件]<br>AE ビットを読み出してから 0 を書き込む |
|     |                             | 1 |   | DMAC によるアドレスエラー発生  |
| 1   | NMI フラグビット (NMIF)           | 0 |   | NMI 割り込みなし (初期値)<br>[クリア条件]<br>NMIF ビットを読み出してから 0 を書き込む      |
|     |                             | 1 |   | NMI 割り込みが発生  |
| 0   | DMA マスタイネーブルビット (DME)       | 0 |   | 全チャンネルの DMA 転送を禁止 (初期値)                                      |
|     |                             | 1 |   | 全チャンネルの DMA 転送を許可  |

INTC

割り込み優先順位設定レジスタ A (IPRA) | H'5FFFF84 | 8/16/32

| 項目   | ビット |     |     |     |     |     |     |     |     |     |     |     |     |     |     |     |
|------|-----|-----|-----|-----|-----|-----|-----|-----|-----|-----|-----|-----|-----|-----|-----|-----|
|      | 15  | 14  | 13  | 12  | 11  | 10  | 9   | 8   | 7   | 6   | 5   | 4   | 3   | 2   | 1   | 0   |
| ビット名 |     |     |     |     |     |     |     |     |     |     |     |     |     |     |     |     |
| 初期値  | 0   | 0   | 0   | 0   | 0   | 0   | 0   | 0   | 0   | 0   | 0   | 0   | 0   | 0   | 0   | 0   |
| R/W  | R/W | R/W | R/W | R/W | R/W | R/W | R/W | R/W | R/W | R/W | R/W | R/W | R/W | R/W | R/W | R/W |

| ビット   | ビット名称          | 説明              |
|-------|----------------|-----------------|
| 15～12 | (IRQ0 優先レベル設定) | IRQ0 の優先レベル値を設定 |
| 11～8  | (IRQ1 優先レベル設定) | IRQ1 の優先レベル値を設定 |
| 7～4   | (IRQ2 優先レベル設定) | IRQ2 の優先レベル値を設定 |
| 3～0   | (IRQ3 優先レベル設定) | IRQ3 の優先レベル値を設定 |

割り込み優先順位設定レジスタ B (IPRB) | H'5FFFF86 | 8/16/32

| 項目   | ビット |     |     |     |     |     |     |     |     |     |     |     |     |     |     |     |
|------|-----|-----|-----|-----|-----|-----|-----|-----|-----|-----|-----|-----|-----|-----|-----|-----|
|      | 15  | 14  | 13  | 12  | 11  | 10  | 9   | 8   | 7   | 6   | 5   | 4   | 3   | 2   | 1   | 0   |
| ビット名 |     |     |     |     |     |     |     |     |     |     |     |     |     |     |     |     |
| 初期値  | 0   | 0   | 0   | 0   | 0   | 0   | 0   | 0   | 0   | 0   | 0   | 0   | 0   | 0   | 0   | 0   |
| R/W  | R/W | R/W | R/W | R/W | R/W | R/W | R/W | R/W | R/W | R/W | R/W | R/W | R/W | R/W | R/W | R/W |

| ビット   | ビット名称          | 説明              |
|-------|----------------|-----------------|
| 15～12 | (IRQ4 優先レベル設定) | IRQ4 の優先レベル値を設定 |
| 11～8  | (IRQ5 優先レベル設定) | IRQ5 の優先レベル値を設定 |
| 7～4   | (IRQ6 優先レベル設定) | IRQ6 の優先レベル値を設定 |
| 3～0   | (IRQ7 優先レベル設定) | IRQ7 の優先レベル値を設定 |

割り込み優先順位設定レジスタ C (IPRC) | H'5FFFF88 | 8/16/32

| 項目   | ビット |     |     |     |     |     |     |     |     |     |     |     |     |     |     |     |
|------|-----|-----|-----|-----|-----|-----|-----|-----|-----|-----|-----|-----|-----|-----|-----|-----|
|      | 15  | 14  | 13  | 12  | 11  | 10  | 9   | 8   | 7   | 6   | 5   | 4   | 3   | 2   | 1   | 0   |
| ビット名 |     |     |     |     |     |     |     |     |     |     |     |     |     |     |     |     |
| 初期値  | 0   | 0   | 0   | 0   | 0   | 0   | 0   | 0   | 0   | 0   | 0   | 0   | 0   | 0   | 0   | 0   |
| R/W  | R/W | R/W | R/W | R/W | R/W | R/W | R/W | R/W | R/W | R/W | R/W | R/W | R/W | R/W | R/W | R/W |

| ビット   | ビット名称                  | 説明                      |
|-------|------------------------|-------------------------|
| 15～12 | (DMAC0, DMAC1 優先レベル設定) | DMAC0, DMAC1 の優先レベル値を設定 |
| 11～8  | (DMAC2, DMAC3 優先レベル設定) | DMAC2, DMAC3 の優先レベル値を設定 |
| 7～4   | (ITU0 優先レベル設定)         | ITU0 の優先レベル値を設定         |
| 3～0   | (ITU1 優先レベル設定)         | ITU1 の優先レベル値を設定         |

INTC

|                         |           |         |
|-------------------------|-----------|---------|
| 割り込み優先順位設定レジスタ D (IPRD) | H'5FFFF8A | 8/16/32 |
|-------------------------|-----------|---------|

| 項目   | ビット |     |     |     |     |     |     |     |     |     |     |     |     |     |     |     |
|------|-----|-----|-----|-----|-----|-----|-----|-----|-----|-----|-----|-----|-----|-----|-----|-----|
|      | 15  | 14  | 13  | 12  | 11  | 10  | 9   | 8   | 7   | 6   | 5   | 4   | 3   | 2   | 1   | 0   |
| ビット名 |     |     |     |     |     |     |     |     |     |     |     |     |     |     |     |     |
| 初期値  | 0   | 0   | 0   | 0   | 0   | 0   | 0   | 0   | 0   | 0   | 0   | 0   | 0   | 0   | 0   | 0   |
| R/W  | R/W | R/W | R/W | R/W | R/W | R/W | R/W | R/W | R/W | R/W | R/W | R/W | R/W | R/W | R/W | R/W |

| ビット   | ビット名称          | 説明              |
|-------|----------------|-----------------|
| 15～12 | (ITU2 優先レベル設定) | ITU2 の優先レベル値を設定 |
| 11～8  | (ITU3 優先レベル設定) | ITU3 の優先レベル値を設定 |
| 7～4   | (ITU4 優先レベル設定) | ITU4 の優先レベル値を設定 |
| 3～0   | (SCI0 優先レベル設定) | SCI0 の優先レベル値を設定 |

|                         |           |         |
|-------------------------|-----------|---------|
| 割り込み優先順位設定レジスタ E (IPRE) | H'5FFFF8C | 8/16/32 |
|-------------------------|-----------|---------|

| 項目   | ビット |     |     |     |     |     |     |     |     |     |     |     |   |   |   |   |
|------|-----|-----|-----|-----|-----|-----|-----|-----|-----|-----|-----|-----|---|---|---|---|
|      | 15  | 14  | 13  | 12  | 11  | 10  | 9   | 8   | 7   | 6   | 5   | 4   | 3 | 2 | 1 | 0 |
| ビット名 |     |     |     |     |     |     |     |     |     |     |     |     | - | - | - | - |
| 初期値  | 0   | 0   | 0   | 0   | 0   | 0   | 0   | 0   | 0   | 0   | 0   | 0   | 0 | 0 | 0 | 0 |
| R/W  | R/W | R/W | R/W | R/W | R/W | R/W | R/W | R/W | R/W | R/W | R/W | R/W | - | - | - | - |

| ビット   | ビット名称                             | 説明                                 |
|-------|-----------------------------------|------------------------------------|
| 15～12 | (SCI1 優先レベル設定)                    | SCI1 の優先レベル値を設定                    |
| 11～8  | (PRT* <sup>1</sup> , A/D 優先レベル設定) | PRT* <sup>1</sup> , A/D の優先レベル値を設定 |
| 7～4   | (WDT, REF* <sup>2</sup> 優先レベル設定)  | WDT, REF* <sup>2</sup> の優先レベル値を設定  |

- 【注】 \*1 PRT : バスステートコントローラ内のパリティ制御部。  
詳細は「8. バスステートコントローラ」を参照してください。
- \*2 REF : バスステートコントローラ内の DRAM リフレッシュ制御部。  
詳細は「8. バスステートコントローラ」を参照してください。

INTC

割り込みコントロールレジスタ (ICR) | H'5FFFF8E | 8/16/32

| 項目   | ビット  |    |    |    |    |    |   |      |       |       |       |       |       |       |       |       |
|------|------|----|----|----|----|----|---|------|-------|-------|-------|-------|-------|-------|-------|-------|
|      | 15   | 14 | 13 | 12 | 11 | 10 | 9 | 8    | 7     | 6     | 5     | 4     | 3     | 2     | 1     | 0     |
| ビット名 | NMIL | -  | -  | -  | -  | -  | - | NMIE | IRQ0S | IRQ1S | IRQ2S | IRQ3S | IRQ4S | IRQ5S | IRQ6S | IRQ7S |
| 初期値  | *    | 0  | 0  | 0  | 0  | 0  | 0 | 0    | 0     | 0     | 0     | 0     | 0     | 0     | 0     | 0     |
| R/W  | R    | -  | -  | -  | -  | -  | - | R/W  | R/W   | R/W   | R/W   | R/W   | R/W   | R/W   | R/W   | R/W   |

【注】\*NMI 端子入力がハイレベル : 1  
NMI 端子入力がローレベル : 0

| ビット | ビット名称                      | 値 | 説明                              |
|-----|----------------------------|---|---------------------------------|
| 15  | NMI 入力レベル (NMIL)           | 0 | NMI 端子にローレベルが入力されている            |
|     |                            | 1 | NMI 端子にハイレベルが入力されている            |
| 8   | NMI エッジセレクト (NMIE)         | 0 | NMI 入力の立ち下がリエッジで割り込み要求を検出 (初期値) |
|     |                            | 1 | NMI 入力の立ち上がりエッジで割り込み要求を検出       |
| 7~0 | IRQ0~7 センスセレクト (IRQ0~IRQ7) | 0 | IRQ 入力のローレベルで割り込み要求を検出 (初期値)    |
|     |                            | 1 | IRQ 入力の立ち下がリエッジで割り込み要求を検出       |

|     |
|-----|
| UBC |
|-----|

|                       |           |         |
|-----------------------|-----------|---------|
| ブ레이크アドレスレジスタ H (BARH) | H'5FFFF90 | 8/16/32 |
|-----------------------|-----------|---------|

| 項目   | ビット  |      |      |      |      |      |      |      |      |      |      |      |      |      |      |      |
|------|------|------|------|------|------|------|------|------|------|------|------|------|------|------|------|------|
|      | 15   | 14   | 13   | 12   | 11   | 10   | 9    | 8    | 7    | 6    | 5    | 4    | 3    | 2    | 1    | 0    |
| ビット名 | BA31 | BA30 | BA29 | BA28 | BA27 | BA26 | BA25 | BA24 | BA23 | BA22 | BA21 | BA20 | BA19 | BA18 | BA17 | BA16 |
| 初期値  | 0    | 0    | 0    | 0    | 0    | 0    | 0    | 0    | 0    | 0    | 0    | 0    | 0    | 0    | 0    | 0    |
| R/W  | R/W  | R/W  | R/W  | R/W  | R/W  | R/W  | R/W  | R/W  | R/W  | R/W  | R/W  | R/W  | R/W  | R/W  | R/W  | R/W  |

| ビット  | ビット名称                      | 説明                                |
|------|----------------------------|-----------------------------------|
| 15~0 | ブ레이크アドレス 31~16 (BA31~BA16) | ブ레이크条件とするアドレスの上位側 (ビット 31~16) を指定 |

|                       |           |         |
|-----------------------|-----------|---------|
| ブ레이크アドレスレジスタ L (BARL) | H'5FFFF92 | 8/16/32 |
|-----------------------|-----------|---------|

| 項目   | ビット  |      |      |      |      |      |     |     |     |     |     |     |     |     |     |     |
|------|------|------|------|------|------|------|-----|-----|-----|-----|-----|-----|-----|-----|-----|-----|
|      | 15   | 14   | 13   | 12   | 11   | 10   | 9   | 8   | 7   | 6   | 5   | 4   | 3   | 2   | 1   | 0   |
| ビット名 | BA15 | BA14 | BA13 | BA12 | BA11 | BA10 | BA9 | BA8 | BA7 | BA6 | BA5 | BA4 | BA3 | BA2 | BA1 | BA0 |
| 初期値  | 0    | 0    | 0    | 0    | 0    | 0    | 0   | 0   | 0   | 0   | 0   | 0   | 0   | 0   | 0   | 0   |
| R/W  | R/W  | R/W  | R/W  | R/W  | R/W  | R/W  | R/W | R/W | R/W | R/W | R/W | R/W | R/W | R/W | R/W | R/W |

| ビット  | ビット名称                    | 説明                               |
|------|--------------------------|----------------------------------|
| 15~0 | ブ레이크アドレス 15~0 (BA15~BA0) | ブ레이크条件とするアドレスの下位側 (ビット 15~0) を指定 |

|                           |           |         |
|---------------------------|-----------|---------|
| ブ레이크アドレスマスクレジスタ H (BAMRH) | H'5FFFF94 | 8/16/32 |
|---------------------------|-----------|---------|

| 項目   | ビット   |       |       |       |       |       |       |       |       |       |       |       |       |       |       |       |
|------|-------|-------|-------|-------|-------|-------|-------|-------|-------|-------|-------|-------|-------|-------|-------|-------|
|      | 15    | 14    | 13    | 12    | 11    | 10    | 9     | 8     | 7     | 6     | 5     | 4     | 3     | 2     | 1     | 0     |
| ビット名 | BAM31 | BAM30 | BAM29 | BAM28 | BAM27 | BAM26 | BAM25 | BAM24 | BAM23 | BAM22 | BAM21 | BAM20 | BAM19 | BAM18 | BAM17 | BAM16 |
| 初期値  | 0     | 0     | 0     | 0     | 0     | 0     | 0     | 0     | 0     | 0     | 0     | 0     | 0     | 0     | 0     | 0     |
| R/W  | R/W   | R/W   | R/W   | R/W   | R/W   | R/W   | R/W   | R/W   | R/W   | R/W   | R/W   | R/W   | R/W   | R/W   | R/W   | R/W   |

| ビット  | ビット名称                           | 説明                                |
|------|---------------------------------|-----------------------------------|
| 15~0 | ブ레이크アドレスマスク 31~16 (BAM31~BAM16) | BARH に指定されているブ레이크アドレスのマスクするビットを指定 |

UBC

ブレイクアドレスマスクレジスタ L(BAMRL) H'5FFFF96 8/16/32

| 項目   | ビット   |       |       |       |       |       |      |      |      |      |      |      |      |      |      |      |
|------|-------|-------|-------|-------|-------|-------|------|------|------|------|------|------|------|------|------|------|
|      | 15    | 14    | 13    | 12    | 11    | 10    | 9    | 8    | 7    | 6    | 5    | 4    | 3    | 2    | 1    | 0    |
| ビット名 | BAM15 | BAM14 | BAM13 | BAM12 | BAM11 | BAM10 | BAM9 | BAM8 | BAM7 | BAM6 | BAM5 | BAM4 | BAM3 | BAM2 | BAM1 | BAM0 |
| 初期値  | 0     | 0     | 0     | 0     | 0     | 0     | 0    | 0    | 0    | 0    | 0    | 0    | 0    | 0    | 0    | 0    |
| R/W  | R/W   | R/W   | R/W   | R/W   | R/W   | R/W   | R/W  | R/W  | R/W  | R/W  | R/W  | R/W  | R/W  | R/W  | R/W  | R/W  |

| ビット  | ビット名称                        | 説明                                |
|------|------------------------------|-----------------------------------|
| 15~0 | ブレイクアドレスマスク 15~0(BAM15~BAM0) | BARL に指定されているブレイクアドレスのマスクするビットを指定 |

ブレイクバスサイクルレジスタ (BBR) H'5FFFF98 8/16/32

| 項目   | ビット |    |    |    |    |    |   |   |     |     |     |     |     |     |     |     |
|------|-----|----|----|----|----|----|---|---|-----|-----|-----|-----|-----|-----|-----|-----|
|      | 15  | 14 | 13 | 12 | 11 | 10 | 9 | 8 | 7   | 6   | 5   | 4   | 3   | 2   | 1   | 0   |
| ビット名 | —   | —  | —  | —  | —  | —  | — | — | CD1 | CD0 | ID1 | ID0 | RW1 | RW0 | SZ1 | SZ0 |
| 初期値  | 0   | 0  | 0  | 0  | 0  | 0  | 0 | 0 | 0   | 0   | 0   | 0   | 0   | 0   | 0   | 0   |
| R/W  | —   | —  | —  | —  | —  | —  | — | — | R/W | R/W | R/W | R/W | R/W | R/W | R/W | R/W |

| ビット  | ビット名称                           | 値   | 説明                                   |
|------|---------------------------------|-----|--------------------------------------|
| 7, 6 | CPU サイクル/DMA サイクルセレクト (CD1,CD0) | 0 0 | ユーザブレイク割り込みは発生させない (初期値)             |
|      |                                 | 0 1 | CPU サイクルをブレイク条件とする                   |
|      |                                 | 1 0 | DMA サイクルをブレイク条件とする                   |
|      |                                 | 1 1 | CPU サイクルと DMA サイクルのどちらもブレイク条件とする     |
| 5, 4 | 命令フェッチ/データアクセスセレクト (ID1,ID0)    | 0 0 | ユーザブレイク割り込みは発生させない (初期値)             |
|      |                                 | 0 1 | 命令フェッチサイクルをブレイク条件とする                 |
|      |                                 | 1 0 | データアクセスサイクルをブレイク条件とする                |
|      |                                 | 1 1 | 命令フェッチサイクルとデータアクセスサイクルのどちらもブレイク条件とする |
| 3, 2 | リード/ライトセレクト (RW1,RW0)           | 0 0 | ユーザブレイク割り込みは発生させない (初期値)             |
|      |                                 | 0 1 | リードサイクルをブレイク条件とする                    |
|      |                                 | 1 0 | ライトサイクルをブレイク条件とする                    |
|      |                                 | 1 1 | リードサイクルとライトサイクルのどちらもブレイク条件とする        |
| 1, 0 | オペランドサイズセレクト (SZ1,SZ0)          | 0 0 | ブレイク条件にオペランドサイズを含まない (初期値)           |
|      |                                 | 0 1 | バイトアクセスをブレイク条件とする                    |
|      |                                 | 1 0 | ワードアクセスをブレイク条件とする                    |
|      |                                 | 1 1 | ロングワードアクセスをブレイク条件とする                 |

BSC

バスコントロールレジスタ (BCR) | H'5FFFA0 | 8/16/32

| 項目   | ビット       |     |          |           |     |    |   |   |   |   |   |   |   |   |   |   |
|------|-----------|-----|----------|-----------|-----|----|---|---|---|---|---|---|---|---|---|---|
|      | 15        | 14  | 13       | 12        | 11  | 10 | 9 | 8 | 7 | 6 | 5 | 4 | 3 | 2 | 1 | 0 |
| ビット名 | DRA<br>ME | IOE | WAR<br>P | RDD<br>TY | BAS | —  | — | — | — | — | — | — | — | — | — | — |
| 初期値  | 0         | 0   | 0        | 0         | 0   | 0  | 0 | 0 | 0 | 0 | 0 | 0 | 0 | 0 | 0 | 0 |
| R/W  | R/W       | R/W | R/W      | R/W       | R/W | —  | — | — | — | — | — | — | — | — | — | — |

| ビット | ビット名称                   | 値 | 説明                                  |
|-----|-------------------------|---|-------------------------------------|
| 15  | DRAM イネーブル (DRAME)      | 0 | エリア 1 は外部メモリ空間 (初期値)                |
|     |                         | 1 | エリア 1 は DRAM 空間                     |
| 14  | マルチプレクス I/O イネーブル (IOE) | 0 | エリア 6 は外部メモリ空間 (初期値)                |
|     |                         | 1 | エリア 6 はアドレス/データマルチプレクス I/O 空間       |
| 13  | ワープモード (WARP)           | 0 | ノーマルモード：外部アクセスと内部アクセスを同時に行わない (初期値) |
|     |                         | 1 | ワープモード：外部アクセスと内部アクセスを同時に行う          |
| 12  | RD デューティ (RDDTY)        | 0 | RD 信号のハイレベル幅デューティ比は 50% (初期値)       |
|     |                         | 1 | RD 信号のハイレベル幅デューティ比は 35%             |
| 11  | バイトアクセスセレクト (BAS)       | 0 | WRH, WRL, A0 信号が有効 (初期値)            |
|     |                         | 1 | WR, HBS, LBS 信号が有効                  |

BSC

|                             |          |         |
|-----------------------------|----------|---------|
| ウェイトステートコントロールレジスタ 1 (WCR1) | H'5FFFA2 | 8/16/32 |
|-----------------------------|----------|---------|

| 項目   | ビット |     |     |     |     |     |     |     |     |   |   |   |   |   |      |   |
|------|-----|-----|-----|-----|-----|-----|-----|-----|-----|---|---|---|---|---|------|---|
|      | 15  | 14  | 13  | 12  | 11  | 10  | 9   | 8   | 7   | 6 | 5 | 4 | 3 | 2 | 1    | 0 |
| ビット名 | RW7 | RW6 | RW5 | RW4 | RW3 | RW2 | RW1 | RW0 | —   | — | — | — | — | — | WW1  | — |
| 初期値  | 1   | 1   | 1   | 1   | 1   | 1   | 1   | 1   | 1   | 1 | 1 | 1 | 1 | 1 | 1    | 1 |
| R/W  | R/W | R/W | R/W | R/W | R/W | R/W | R/W | R/W | R/W | — | — | — | — | — | R/W* | — |

【注】\*WW1 ビットへの0書き込みは、エリア1をDRAM空間としているときのみ、行ってください。外部メモリ空間としているときは0を書き込まないでください。

| ビット  | ビット名称                     | 値 | リードサイクルステート数         |  |   |                       |          |                  |
|------|---------------------------|---|----------------------|--|---|-----------------------|----------|------------------|
|      |                           |   | WAIT 端子<br>信号入力      | 外部空間   |   | 内部空間                  |          |                  |
|      |                           |   |                      | 外部メモリ<br>空間  | DRAM 空間   | マルチ<br>プレクス<br>I/O    | 内蔵<br>周辺 | 内蔵 ROM<br>内蔵 RAM |
| 15~8 | 読み出し時ウェイトステート制御 (RW7~RW0) | 0 | リードサイクルでサンプルしない      | ・ エリア 1, 3~5, 7:<br>1ステート固定<br>・ エリア 0, 2, 6:<br>1ステート+ロングウェイトステート                                 | カラムアドレスサイクル:<br>1ステート固定(ショートピッチ)                | 4ステート+WAITによるウェイトステート | 3ステート固定  | 1ステート固定          |
|      |                           | 1 | リードサイクルでサンプルする (初期値) | ・ エリア 1, 3~5, 7:<br>2ステート+WAITによるウェイトステート<br>・ エリア 0, 2, 6:<br>1ステート+ロングウェイトステートまたはWAITによるウェイトステート | カラムアドレスサイクル:<br>2ステート+WAITによるウェイトステート (ロングピッチ)* |                       |          |                  |

| ビット | ビット名称                | 値 | 説明  |                               |
|-----|----------------------|---|---|-------------------------------|
|     |                      |   | DRAM 空間<br>(BCRのDRMAE=1)                          | エリア1の外部メモリ空間<br>(BCRのDRMAE=0) |
| 1   | 書き込み時ウェイトステート制御(WW1) | 0 | カラムアドレスサイクル: 1ステート (ショートピッチ)                      | 設定禁止                          |
|     |                      | 1 | カラムアドレスサイクル: 2ステート+WAITによるウェイトステート (ロングピッチ) (初期値) | 2ステート+WAITによるウェイトステート         |

【注】\*CBR リフレッシュ時、WAIT 信号無視、RLW1, RLW0 ビットによるウェイトステート挿入



BSC

|                             |          |         |
|-----------------------------|----------|---------|
| ウェイトステートコントロールレジスタ 2 (WCR2) | H'5FFFA4 | 8/16/32 |
|-----------------------------|----------|---------|

| 項目   | ビット  |      |      |      |      |      |      |      |      |      |      |      |      |      |      |      |
|------|------|------|------|------|------|------|------|------|------|------|------|------|------|------|------|------|
|      | 15   | 14   | 13   | 12   | 11   | 10   | 9    | 8    | 7    | 6    | 5    | 4    | 3    | 2    | 1    | 0    |
| ビット名 | DRW7 | DRW6 | DRW5 | DRW4 | DRW3 | DRW2 | DRW1 | DRW0 | DWW7 | DWW6 | DWW5 | DWW4 | DWW3 | DWW2 | DWW1 | DWW0 |
| 初期値  | 1    | 1    | 1    | 1    | 1    | 1    | 1    | 1    | 1    | 1    | 1    | 1    | 1    | 1    | 1    | 1    |
| R/W  | R/W  | R/W  | R/W  | R/W  | R/W  | R/W  | R/W  | R/W  | R/W  | R/W  | R/W  | R/W  | R/W  | R/W  | R/W  | R/W  |

| ビット  | ビット名称                                      | 値 | 説明                                 |  |   |                       |
|------|--|---|------------------------------------|--|---|-----------------------|
|      |  |   | WAIT 端子入力信号                        | シングルモード DMA サイクルステート数  |   |                       |
|      |  |   |                                    | 外部空間   |   |                       |
|      |  |   |                                    | 外部メモリ空間  | DRAM 空間   | マルチプレクス I/O           |
| 15~8 | シングルモード DMA メモリ読み出し時ウェイトステート制御 (DRW7~DRW0) | 0 | シングルモード DMA メモリリードサイクルでサンプルしない     | <ul style="list-style-type: none"> <li>エリア 1、3~5、7: 1ステート固定</li> <li>エリア 0、2、6: 1ステート+ロングウェイトステート</li> </ul>                               | <ul style="list-style-type: none"> <li>カラムアドレスサイクル: 1ステート固定 (ショートピッチ)</li> </ul>              | 4ステート+WAITによるウェイトステート |
|      |  | 1 | シングルモード DMA メモリリードサイクルでサンプルする(初期値) | <ul style="list-style-type: none"> <li>エリア 1、3~5、7: 2ステート+WAITによるウェイトステート</li> <li>エリア 0、2、6: 1ステート+ロングウェイトステート+WAITによるウェイトステート</li> </ul> | <ul style="list-style-type: none"> <li>カラムアドレスサイクル: 2ステート+WAITによるウェイトステート (ロングピッチ)</li> </ul> |                       |
| 7~0  | シングルモード DMA メモリ書き込み時ウェイトステート制御 (DWW7~DWW0) | 0 | シングルモード DMA メモリライトサイクルでサンプルしない     | <ul style="list-style-type: none"> <li>エリア 1、3~5、7: 1ステート固定</li> <li>エリア 0、2、6: 1ステート+ロングウェイトステート</li> </ul>                               | <ul style="list-style-type: none"> <li>カラムアドレスサイクル: 1ステート固定 (ショートピッチ)</li> </ul>              | 4ステート+WAITによるウェイトステート |
|      |  | 1 | シングルモード DMA メモリライトサイクルでサンプルする(初期値) | <ul style="list-style-type: none"> <li>エリア 1、3~5、7: 2ステート+WAITによるウェイトステート</li> <li>エリア 0、2、6: 1ステート+ロングウェイトステート+WAITによるウェイトステート</li> </ul> | <ul style="list-style-type: none"> <li>カラムアドレスサイクル: 2ステート+WAITによるウェイトステート (ロングピッチ)</li> </ul> |                       |

BSC

|                             |             |         |
|-----------------------------|-------------|---------|
| ウェイトステートコントロールレジスタ 3 (WCR3) | H'5FFFFFFA6 | 8/16/32 |
|-----------------------------|-------------|---------|

| 項目   | ビット |            |            |           |           |    |   |   |   |   |   |   |   |   |   |   |
|------|-----|------------|------------|-----------|-----------|----|---|---|---|---|---|---|---|---|---|---|
|      | 15  | 14         | 13         | 12        | 11        | 10 | 9 | 8 | 7 | 6 | 5 | 4 | 3 | 2 | 1 | 0 |
| ビット名 | WPU | A02<br>LW1 | A02<br>LW0 | A6<br>LW1 | A6<br>LW0 | —  | — | — | — | — | — | — | — | — | — | — |
| 初期値  | 1   | 1          | 1          | 1         | 1         | 0  | 0 | 0 | 0 | 0 | 0 | 0 | 0 | 0 | 0 | 0 |
| R/W  | R/W | R/W        | R/W        | R/W       | R/W       | —  | — | — | — | — | — | — | — | — | — | — |

| ビット    | ビット名称                                 | 値   | 説明                          |
|--------|---------------------------------------|-----|-----------------------------|
| 15     | ウェイト端子プルアップ制御 (WPU)                   | 0   | WAIT 端子をプルアップしない            |
|        |                                       | 1   | WAIT 端子をプルアップする (初期値)       |
| 14, 13 | エリア 0、2 ロングウェイト挿入 1、0 (A02LW1、A02LW0) | 0 0 | 1 ステートのロングウェイトステートを挿入       |
|        |                                       | 0 1 | 2 ステートのロングウェイトステートを挿入       |
|        |                                       | 1 0 | 3 ステートのロングウェイトステートを挿入       |
|        |                                       | 1 1 | 4 ステートのロングウェイトステートを挿入 (初期値) |
| 12, 11 | エリア 6 ロングウェイト挿入 1、0 (A6LW1、A6LW0)     | 0 0 | 1 ステートのロングウェイトステートを挿入       |
|        |                                       | 0 1 | 2 ステートのロングウェイトステートを挿入       |
|        |                                       | 1 0 | 3 ステートのロングウェイトステートを挿入       |
|        |                                       | 1 1 | 4 ステートのロングウェイトステートを挿入 (初期値) |

BSC

|                          |          |         |
|--------------------------|----------|---------|
| DRAM エリアコントロールレジスタ (DCR) | H'5FFFA8 | 8/16/32 |
|--------------------------|----------|---------|

| 項目   | ビット |      |     |     |      |     |      |      |   |   |   |   |   |   |   |   |
|------|-----|------|-----|-----|------|-----|------|------|---|---|---|---|---|---|---|---|
|      | 15  | 14   | 13  | 12  | 11   | 10  | 9    | 8    | 7 | 6 | 5 | 4 | 3 | 2 | 1 | 0 |
| ビット名 | CW2 | RASD | TPC | BE  | CDTY | MXE | MXC1 | MXC0 | — | — | — | — | — | — | — | — |
| 初期値  | 0   | 0    | 0   | 0   | 0    | 0   | 0    | 0    | 0 | 0 | 0 | 0 | 0 | 0 | 0 | 0 |
| R/W  | R/W | R/W  | R/W | R/W | R/W  | R/W | R/W  | R/W  | — | — | — | — | — | — | — | — |

| ビット | ビット名称                           | 値 | 説明   |                               |                |
|-----|---------------------------------|---|--|-------------------------------|----------------|
| 15  | CAS2 本方式 / WE2 本方式選択 (CW2)      | 0 | CAS2 本方式 : CASH, CASL, WRL 信号が有効 (初期値)             |                               |                |
|     |                                 | 1 | WE2 本方式 : CASL, WRH, WRL 信号が有効                     |                               |                |
| 14  | RAS ダウン (RASD)                  | 0 | RAS アップモード : RAS 信号をハイレベルに戻して次の DRAM アクセスを待つ (初期値) |                               |                |
|     |                                 | 1 | RAS ダウンモード : RAS 信号をローレベルにしたまま次の DRAM アクセスを待つ      |                               |                |
| 13  | RAS プリチャージサイクル数 (TPC)           | 0 | 1 ステートのプリチャージサイクルを挿入 (初期値)                         |                               |                |
|     |                                 | 1 | 2 ステートのプリチャージサイクルを挿入                               |                               |                |
| 12  | バースト動作イネーブル (BE)                | 0 | ノーマルモード : フルアクセス (初期値)                             |                               |                |
|     |                                 | 1 | 高速ページモード : バースト動作                                  |                               |                |
| 11  | CAS デューティ (CDTY)                | 0 | CAS 信号のハイレベル幅デューティ比は 50% (初期値)                     |                               |                |
|     |                                 | 1 | CAS 信号のハイレベル幅デューティ比は 35%                           |                               |                |
| 10  | マルチプレクスイネーブル (MXE)              | 0 | ロウアドレスとカラムアドレスをマルチプレクスしない (初期値)                    |                               |                |
|     |                                 | 1 | ロウアドレスとカラムアドレスをマルチプレクスする                           |                               |                |
| 9、8 | マルチプレクスシフトカウント 1, 0 (MXC1、MXC0) |   | ロウアドレスシフト量 (MXE=1)                                 | バースト時比較対象ロウアドレス (MXE=0 または 1) |                |
|     |                                 | 0 | 0  | 8 ビット (初期値)                   | A27 ~ A8 (初期値) |
|     |                                 | 0 | 1  | 9 ビット                         | A27 ~ A9       |
|     |                                 | 1 | 0  | 10 ビット                        | A27 ~ A10      |
|     |                                 | 1 | 1  | 予約                            | 予約             |

BSC

|                      |           |         |
|----------------------|-----------|---------|
| パリティコントロールレジスタ (PCR) | H'5FFFFAA | 8/16/32 |
|----------------------|-----------|---------|

| 項目   | ビット |      |     |       |       |    |   |   |   |   |   |   |   |   |   |   |
|------|-----|------|-----|-------|-------|----|---|---|---|---|---|---|---|---|---|---|
|      | 15  | 14   | 13  | 12    | 11    | 10 | 9 | 8 | 7 | 6 | 5 | 4 | 3 | 2 | 1 | 0 |
| ビット名 | PEF | PFRC | PEO | PCHK1 | PCHK0 | -  | - | - | - | - | - | - | - | - | - | - |
| 初期値  | 0   | 0    | 0   | 0     | 0     | 0  | 0 | 0 | 0 | 0 | 0 | 0 | 0 | 0 | 0 | 0 |
| R/W  | R/W | R/W  | R/W | R/W   | R/W   | -  | - | - | - | - | - | - | - | - | - | - |

| ビット    | ビット名称                             | 値   | 説明  |
|--------|-----------------------------------|-----|---|
| 15     | パリティエラーフラグ (PEF)                  | 0   | パリティエラーなし<br>[クリア条件]<br>PEFを読み出してから0を書き込む (初期値) |
|        |                                   | 1   | パリティエラー発生                                       |
| 14     | パリティ強制出力 (PFRC)                   | 0   | パリティ強制出力を行わない (初期値)                             |
|        |                                   | 1   | ハイレベルを強制出力                                      |
| 13     | パリティ極性 (PEO)                      | 0   | 偶数パリティ (初期値)                                    |
|        |                                   | 1   | 奇数パリティ  |
| 12, 11 | パリティチェックイネーブル 1, 0 (PCHK1, PCHK0) | 0 0 | パリティチェックと生成を行わない (初期値)                          |
|        |                                   | 0 1 | DRAM 空間でパリティチェックと生成を行う                          |
|        |                                   | 1 0 | DRAM 空間とエリア 2 でパリティチェックと生成を行う                   |
|        |                                   | 1 1 | 予約  |

|                        |           |                             |
|------------------------|-----------|-----------------------------|
| リフレッシュコントロールレジスタ (RCR) | H'5FFFFAC | 8/16/32 (読み出し)<br>16 (書き込み) |
|------------------------|-----------|-----------------------------|

| 項目   | ビット |    |    |    |    |    |   |   |           |           |          |          |   |   |   |   |
|------|-----|----|----|----|----|----|---|---|-----------|-----------|----------|----------|---|---|---|---|
|      | 15  | 14 | 13 | 12 | 11 | 10 | 9 | 8 | 7         | 6         | 5        | 4        | 3 | 2 | 1 | 0 |
| ビット名 | -   | -  | -  | -  | -  | -  | - | - | RFS<br>HE | RMO<br>DE | RLW<br>1 | RLW<br>0 | - | - | - | - |
| 初期値  | 0   | 0  | 0  | 0  | 0  | 0  | 0 | 0 | 0         | 0         | 0        | 0        | 0 | 0 | 0 | 0 |
| R/W  | -   | -  | -  | -  | -  | -  | - | - | R/W       | R/W       | R/W      | R/W      | - | - | - | - |

| ビット  | ビット名称                                       | 値   | 説明   |
|------|---|-----|--|
| 7    | リフレッシュ制御 (RFSHE)                            | 0   | リフレッシュ制御を行わない (RTCNT をインターバル<br>タイマとして使用可) (初期値) |
|      |   | 1   | リフレッシュ制御を行う                                      |
| 6    | リフレッシュモード (RMODE)                           | 0   | CAS ビフォ RAS リフレッシュを行う (初期値)                      |
|      |   | 1   | セルフリフレッシュを行う                                     |
| 5, 4 | CBR リフレッシュ時ウェイトステート<br>挿入 1, 0 (RLW1, RLW0) | 0 0 | 1 ステートのウェイトステートを挿入 (初期値)                         |
|      |   | 0 1 | 2 ステートのウェイトステートを挿入                               |
|      |   | 1 0 | 3 ステートのウェイトステートを挿入                               |
|      |   | 1 1 | 4 ステートのウェイトステートを挿入                               |

BSC

|                                   |           |                             |
|-----------------------------------|-----------|-----------------------------|
| リフレッシュタイムコントロール/ステータスレジスタ (RTCSR) | H'5FFFFAE | 8/16/32 (読み出し)<br>16 (書き込み) |
|-----------------------------------|-----------|-----------------------------|

| 項目   | ビット |    |    |    |    |    |   |   |     |      |      |      |      |   |   |   |
|------|-----|----|----|----|----|----|---|---|-----|------|------|------|------|---|---|---|
|      | 15  | 14 | 13 | 12 | 11 | 10 | 9 | 8 | 7   | 6    | 5    | 4    | 3    | 2 | 1 | 0 |
| ビット名 | —   | —  | —  | —  | —  | —  | — | — | CMF | CMIE | CKS2 | CKS1 | CKS0 | — | — | — |
| 初期値  | 0   | 0  | 0  | 0  | 0  | 0  | 0 | 0 | 0   | 0    | 0    | 0    | 0    | 0 | 0 | 0 |
| R/W  | —   | —  | —  | —  | —  | —  | — | — | R/W | R/W  | R/W  | R/W  | R/W  | — | — | — |

| ビット | ビット名称                    | 値         | 説明  |
|-----|--------------------------|-----------|---|
| 7   | コンペアマッチフラグ (CMF)         | 0         | RTCNT と RTCOR の値が一致していない<br>[ クリア条件 ]<br>CMF を読み出してから 0 を書き込む (初期値) |
|     |                          | 1         | RTCNT と RTCOR の値が一致した   |
| 6   | コンペアマッチ割り込みイネーブル (CMIE)  | 0         | コンペアマッチ割り込み (CMI) を禁止 (初期値)   |
|     |                          | 1         | コンペアマッチ割り込み (CMI) を許可   |
| 5~3 | クロックセレクト 2~0 (CKS2~CKS0) | 0   0   0 | クロック入力禁止 (初期値)  |
|     |                          | 0   0   1 | /2  |
|     |                          | 0   1   0 | /8  |
|     |                          | 0   1   1 | /32   |
|     |                          | 1   0   0 | /128  |
|     |                          | 1   0   1 | /512  |
|     |                          | 1   1   0 | /2048   |
|     |                          | 1   1   1 | /4096   |

|                       |           |                             |
|-----------------------|-----------|-----------------------------|
| リフレッシュタイムカウンタ (RTCNT) | H'5FFFFB0 | 8/16/32 (読み出し)<br>16 (書き込み) |
|-----------------------|-----------|-----------------------------|

| 項目   | ビット |    |    |    |    |    |   |   |     |     |     |     |     |     |     |     |
|------|-----|----|----|----|----|----|---|---|-----|-----|-----|-----|-----|-----|-----|-----|
|      | 15  | 14 | 13 | 12 | 11 | 10 | 9 | 8 | 7   | 6   | 5   | 4   | 3   | 2   | 1   | 0   |
| ビット名 | —   | —  | —  | —  | —  | —  | — | — |     |     |     |     |     |     |     |     |
| 初期値  | 0   | 0  | 0  | 0  | 0  | 0  | 0 | 0 | 0   | 0   | 0   | 0   | 0   | 0   | 0   | 0   |
| R/W  | —   | —  | —  | —  | —  | —  | — | — | R/W | R/W | R/W | R/W | R/W | R/W | R/W | R/W |

| ビット | ビット名称   | 説明          |
|-----|---------|-------------|
| 7~0 | (カウント値) | 入力クロックカウント値 |

付録

---

BSC

|                             |           |                             |
|-----------------------------|-----------|-----------------------------|
| リフレッシュタイムコンスタントレジスタ (RTCOR) | H'5FFFFB2 | 8/16/32 (読み出し)<br>16 (書き込み) |
|-----------------------------|-----------|-----------------------------|

| 項目   | ビット |    |    |    |    |    |   |   |     |     |     |     |     |     |     |     |
|------|-----|----|----|----|----|----|---|---|-----|-----|-----|-----|-----|-----|-----|-----|
|      | 15  | 14 | 13 | 12 | 11 | 10 | 9 | 8 | 7   | 6   | 5   | 4   | 3   | 2   | 1   | 0   |
| ビット名 | -   | -  | -  | -  | -  | -  | - | - |     |     |     |     |     |     |     |     |
| 初期値  | 0   | 0  | 0  | 0  | 0  | 0  | 0 | 0 | 1   | 1   | 1   | 1   | 1   | 1   | 1   | 1   |
| R/W  | -   | -  | -  | -  | -  | -  | - | - | R/W | R/W | R/W | R/W | R/W | R/W | R/W | R/W |

| ビット | ビット名称       | 説明           |
|-----|-------------|--------------|
| 7~0 | (コンペアマッチ周期) | コンペアマッチ周期を設定 |

WDT

|                            |           |                       |
|----------------------------|-----------|-----------------------|
| タイマコントロール/ステータスレジスタ (TCSR) | H'5FFFFB8 | 8 (読み出し)<br>16 (書き込み) |
|----------------------------|-----------|-----------------------|

| 項目   | ビット    |       |     |   |   |      |      |      |
|------|--------|-------|-----|---|---|------|------|------|
|      | 7      | 6     | 5   | 4 | 3 | 2    | 1    | 0    |
| ビット名 | OVF    | WT/IT | TME | — | — | CKS2 | CKS1 | CKS0 |
| 初期値  | 0      | 0     | 0   | 1 | 1 | 0    | 0    | 0    |
| R/W  | R/(W)* | R/W   | R/W | — | — | R/W  | R/W  | R/W  |

【注】\*フラグをクリアするために、0のみ書き込むことができます。

| ビット   | ビット名称                   | 値       | 説明  |                           |
|-------|-------------------------|---------|---|---------------------------|
| 7     | オーバフローフラグ (OVF)         | 0       | インターバルタイマモードで TCNT のオーバフローなし<br>(初期値)<br>[クリア条件]<br>OVFを読み出してから0を書き込む |                           |
|       |                         | 1       | インターバルタイマモードで、TCNT のオーバフロー発生  |                           |
| 6     | タイマモードセレクト (WT/IT)      | 0       | インターバルタイマモード：TCNT がオーバフローしたとき、CPU ヘインターバルタイマ割り込み (ITI) を要求<br>(初期値)   |                           |
|       |                         | 1       | ウォッチドッグタイマモード：TCNT オーバフローしたとき WDTOVF 信号を外部へ出力*                        |                           |
| 5     | タイマイネーブル (TME)          | 0       | タイマディスエーブル：TCNT を H'00 に初期化し、カウントアップを停止<br>(初期値)                      |                           |
|       |                         | 1       | タイマイネーブル：TCNT はカウントアップ開始。TCNT がオーバフローすると WDTOVF 信号または割り込みを発生          |                           |
| 2~0   | クロックセレクト 2~0(CKS2~CKS0) |         | クロック  | オーバフロー周期<br>( =20MHz の場合) |
|       |                         | 0 0 0   | /2 (初期値)  | 25.6 μs                   |
|       |                         | 0 0 1   | /64   | 819.2 μs                  |
|       |                         | 0 1 0   | /128  | 1.6ms                     |
|       |                         | 0 1 1   | /256  | 3.3ms                     |
|       |                         | 1 0 0   | /512  | 6.6ms                     |
|       |                         | 1 0 1   | /1024   | 13.1ms                    |
|       |                         | 1 1 0   | /4096   | 52.4ms                    |
| 1 1 1 | /8192                   | 104.9ms |   |                           |

【注】\*RSTCSR の RSTE ビットが1の場合、ウォッチドッグタイマモードで TCNT がオーバフローすると、WDTOVF 信号と同時に内部リセット信号も発生

|     |
|-----|
| WDT |
|-----|

|                |                 |           |
|----------------|-----------------|-----------|
| タイマカウンタ (TCNT) | H'5FFFB9 (読み出し) | 8 (読み出し)  |
|                | H'5FFFB8 (書き込み) | 16 (書き込み) |

| 項目   | ビット |     |     |     |     |     |     |     |
|------|-----|-----|-----|-----|-----|-----|-----|-----|
|      | 7   | 6   | 5   | 4   | 3   | 2   | 1   | 0   |
| ビット名 |     |     |     |     |     |     |     |     |
| 初期値  | 0   | 0   | 0   | 0   | 0   | 0   | 0   | 0   |
| R/W  | R/W | R/W | R/W | R/W | R/W | R/W | R/W | R/W |

| ビット | ビット名称   | 説明          |
|-----|---------|-------------|
| 7~0 | (カウント値) | 入カクロックカウント値 |

|                               |                 |           |
|-------------------------------|-----------------|-----------|
| リセットコントロール/ステータスレジスタ (RSTCSR) | H'5FFFBB (読み出し) | 8 (読み出し)  |
|                               | H'5FFFBA (書き込み) | 16 (書き込み) |

| 項目   | ビット    |      |      |   |   |   |   |   |
|------|--------|------|------|---|---|---|---|---|
|      | 7      | 6    | 5    | 4 | 3 | 2 | 1 | 0 |
| ビット名 | WOVF   | RSTE | RSTS | — | — | — | — | — |
| 初期値  | 0      | 0    | 0    | 1 | 1 | 1 | 1 | 1 |
| R/W  | R/(W)* | R/W  | R/W  | — | — | — | — | — |

【注】\*フラグをクリアするために、0のみ書き込むことができます。

| ビット | ビット名称                       | 値 | 説明  |
|-----|-----------------------------|---|---|
| 7   | ウォッチドッグタイマオーバーフローフラグ (WOVF) | 0 | ウォッチドッグタイマモードで TCNT のオーバーフローなし (初期値) [クリア条件]<br>WOVF を読み出してから 0 を書き込む |
|     |                             | 1 | ウォッチドッグタイマモードで TCNT のオーバーフロー発生  |
| 6   | リセットイネーブル (RSTE)            | 0 | TCNT がオーバーフローしたとき、内部リセットしない* (初期値)                                    |
|     |                             | 1 | TCNT がオーバーフローしたとき、内部リセットする  |
| 5   | リセットセレクト (RSTS)             | 0 | パワーオンリセット (初期値)   |
|     |                             | 1 | マニュアルリセット   |

【注】\*本 LSI 内部はリセットされませんが、WDT 内の TCNT, TCSR はリセットされます。



(低消費電力状態)

|                         |           |         |
|-------------------------|-----------|---------|
| スタンバイコントロールレジスタ (SBYCR) | H'5FFFFBC | 8/16/32 |
|-------------------------|-----------|---------|

| 項目   | ビット |     |   |   |   |   |   |   |
|------|-----|-----|---|---|---|---|---|---|
|      | 7   | 6   | 5 | 4 | 3 | 2 | 1 | 0 |
| ビット名 | SBY | HIZ | — | — | — | — | — | — |
| 初期値  | 0   | 0   | 0 | 1 | 1 | 1 | 1 | 1 |
| R/W  | R/W | R/W | — | — | — | — | — | — |

| ビット | ビット名称              | 値 | 説明                              |
|-----|--------------------|---|---------------------------------|
| 7   | スタンバイ (SBY)        | 0 | SLEEP 命令の実行により、スリープモードへ遷移 (初期値) |
|     |                    | 1 | SLEEP 命令の実行により、スタンバイモードへ遷移      |
| 6   | ポートハイインピーダンス (HIZ) | 0 | スタンバイモード時に、端子状態を保持する (初期値)      |
|     |                    | 1 | スタンバイモード時に、端子状態をハイインピーダンスにする    |

ポート A

ポート A データレジスタ (PADR) | H'5FFFFC0 | 8/16/32

| 項目   | ビット        |            |            |            |            |            |           |           |           |           |           |           |           |           |           |           |
|------|------------|------------|------------|------------|------------|------------|-----------|-----------|-----------|-----------|-----------|-----------|-----------|-----------|-----------|-----------|
|      | 15         | 14         | 13         | 12         | 11         | 10         | 9         | 8         | 7         | 6         | 5         | 4         | 3         | 2         | 1         | 0         |
| ビット名 | PA15<br>DR | PA14<br>DR | PA13<br>DR | PA12<br>DR | PA11<br>DR | PA10<br>DR | PA9<br>DR | PA8<br>DR | PA7<br>DR | PA6<br>DR | PA5<br>DR | PA4<br>DR | PA3<br>DR | PA2<br>DR | PA1<br>DR | PA0<br>DR |
| 初期値  | 0          | 0          | 0          | 0          | 0          | 0          | 0         | 0         | 0         | 0         | 0         | 0         | 0         | 0         | 0         | 0         |
| R/W  | R/W        | R/W        | R/W        | R/W        | R/W        | R/W        | R/W       | R/W       | R/W       | R/W       | R/W       | R/W       | R/W       | R/W       | R/W       | R/W       |

| PAIOR | 端子機能   | 読み出し    | 書き込み                     |
|-------|--------|---------|--------------------------|
| 0     | 汎用入力   | 端子の状態   | PADR に書き込めるが、端子の状態に影響しない |
|       | 汎用入力以外 | 端子の状態   | PADR に書き込めるが、端子の状態に影響しない |
| 1     | 汎用出力   | PADR の値 | 書き込み値が端子から出力される          |
|       | 汎用出力以外 | PADR の値 | PADR に書き込めるが、端子の状態に影響しない |

## ポート B

|                      |          |         |
|----------------------|----------|---------|
| ポート B データレジスタ (PBDR) | H'5FFFC2 | 8/16/32 |
|----------------------|----------|---------|

| 項目   | ビット        |            |            |            |            |            |           |           |           |           |           |           |           |           |           |           |
|------|------------|------------|------------|------------|------------|------------|-----------|-----------|-----------|-----------|-----------|-----------|-----------|-----------|-----------|-----------|
|      | 15         | 14         | 13         | 12         | 11         | 10         | 9         | 8         | 7         | 6         | 5         | 4         | 3         | 2         | 1         | 0         |
| ビット名 | PB15<br>DR | PB14<br>DR | PB13<br>DR | PB12<br>DR | PB11<br>DR | PB10<br>DR | PB9<br>DR | PB8<br>DR | PB7<br>DR | PB6<br>DR | PB5<br>DR | PB4<br>DR | PB3<br>DR | PB2<br>DR | PB1<br>DR | PB0<br>DR |
| 初期値  | 0          | 0          | 0          | 0          | 0          | 0          | 0         | 0         | 0         | 0         | 0         | 0         | 0         | 0         | 0         | 0         |
| R/W  | R/W        | R/W        | R/W        | R/W        | R/W        | R/W        | R/W       | R/W       | R/W       | R/W       | R/W       | R/W       | R/W       | R/W       | R/W       | R/W       |

| PAIOR | 端子機能 | 読み出し    | 書き込み                     |
|-------|------|---------|--------------------------|
| 0     | 汎用入力 | 端子の状態   | PBDR に書き込めるが、端子の状態に影響しない |
|       | TPn  | 端子の状態   | 不可                       |
|       | 上記以外 | 端子の状態   | PBDR に書き込めるが、端子の状態に影響しない |
| 1     | 汎用出力 | PBDR の値 | 書き込み値が端子から出力される          |
|       | TPn  | PBDR の値 | 不可                       |
|       | 上記以外 | PBDR の値 | PBDR に書き込めるが、端子の状態に影響しない |

PTn: タイミングパターン出力

ポート C

ポート C データレジスタ (PCDR)      H'5FFFFD0      8/16/32

| 項目   | ビット |    |    |    |    |    |   |   |           |           |           |           |           |           |           |           |
|------|-----|----|----|----|----|----|---|---|-----------|-----------|-----------|-----------|-----------|-----------|-----------|-----------|
|      | 15  | 14 | 13 | 12 | 11 | 10 | 9 | 8 | 7         | 6         | 5         | 4         | 3         | 2         | 1         | 0         |
| ビット名 | -   | -  | -  | -  | -  | -  | - | - | PC7<br>DR | PC6<br>DR | PC5<br>DR | PC4<br>DR | PC3<br>DR | PC2<br>DR | PC1<br>DR | PC0<br>DR |
| 初期値  | -   | -  | -  | -  | -  | -  | - | - | -         | -         | -         | -         | -         | -         | -         | -         |
| R/W  | R   | R  | R  | R  | R  | R  | R | R | R         | R         | R         | R         | R         | R         | R         | R         |

| 端子入出力 | 端子機能 | 読み出し         | 書き込み                |
|-------|------|--------------|---------------------|
| 入力    | 汎用   | 端子の状態が読み出される | 無視される (端子の状態に影響しない) |
|       | ANn  | 1 が読み出される    | 無視される (端子の状態に影響しない) |

ANn : アナログ入力

PFC

|                        |          |         |
|------------------------|----------|---------|
| ポート A・I/O レジスタ (PAIOR) | H'5FFFC4 | 8/16/32 |
|------------------------|----------|---------|

| 項目   | ビット         |             |             |             |             |             |            |            |            |            |            |            |            |            |            |            |
|------|-------------|-------------|-------------|-------------|-------------|-------------|------------|------------|------------|------------|------------|------------|------------|------------|------------|------------|
|      | 15          | 14          | 13          | 12          | 11          | 10          | 9          | 8          | 7          | 6          | 5          | 4          | 3          | 2          | 1          | 0          |
| ビット名 | PA15<br>IOR | PA14<br>IOR | PA13<br>IOR | PA12<br>IOR | PA11<br>IOR | PA10<br>IOR | PA9<br>IOR | PA8<br>IOR | PA7<br>IOR | PA6<br>IOR | PA5<br>IOR | PA4<br>IOR | PA3<br>IOR | PA2<br>IOR | PA1<br>IOR | PA0<br>IOR |
| 初期値  | 0           | 0           | 0           | 0           | 0           | 0           | 0          | 0          | 0          | 0          | 0          | 0          | 0          | 0          | 0          | 0          |
| R/W  | R/W         | R/W         | R/W         | R/W         | R/W         | R/W         | R/W        | R/W        | R/W        | R/W        | R/W        | R/W        | R/W        | R/W        | R/W        | R/W        |

| ビット  | ビット名称                       | 値 | 説明       |
|------|-----------------------------|---|----------|
| 15~0 | ポート A・IO (PA15IOR ~ PA0IOR) | 0 | 入力 (初期値) |
|      |                             | 1 | 出力       |

|                        |          |         |
|------------------------|----------|---------|
| ポート B・I/O レジスタ (PBIOR) | H'5FFFC6 | 8/16/32 |
|------------------------|----------|---------|

| 項目   | ビット         |             |             |             |             |             |            |            |            |            |            |            |            |            |            |            |
|------|-------------|-------------|-------------|-------------|-------------|-------------|------------|------------|------------|------------|------------|------------|------------|------------|------------|------------|
|      | 15          | 14          | 13          | 12          | 11          | 10          | 9          | 8          | 7          | 6          | 5          | 4          | 3          | 2          | 1          | 0          |
| ビット名 | PB15<br>IOR | PB14<br>IOR | PB13<br>IOR | PB12<br>IOR | PB11<br>IOR | PB10<br>IOR | PB9<br>IOR | PB8<br>IOR | PB7<br>IOR | PB6<br>IOR | PB5<br>IOR | PB4<br>IOR | PB3<br>IOR | PB2<br>IOR | PB1<br>IOR | PB0<br>IOR |
| 初期値  | 0           | 0           | 0           | 0           | 0           | 0           | 0          | 0          | 0          | 0          | 0          | 0          | 0          | 0          | 0          | 0          |
| R/W  | R/W         | R/W         | R/W         | R/W         | R/W         | R/W         | R/W        | R/W        | R/W        | R/W        | R/W        | R/W        | R/W        | R/W        | R/W        | R/W        |

| ビット  | ビット名称                       | 値 | 説明       |
|------|-----------------------------|---|----------|
| 15~0 | ポート B・IO (PB15IOR ~ PB0IOR) | 0 | 入力 (初期値) |
|      |                             | 1 | 出力       |

PFC

ポート A コントロールレジスタ 1 (PACR1) | H'5FFFFC8 | 8/16/32

| 項目   | ビット             |                 |                 |                 |                 |                 |                 |                 |                 |                 |                 |                 |            |            |   |           |
|------|-----------------|-----------------|-----------------|-----------------|-----------------|-----------------|-----------------|-----------------|-----------------|-----------------|-----------------|-----------------|------------|------------|---|-----------|
|      | 15              | 14              | 13              | 12              | 11              | 10              | 9               | 8               | 7               | 6               | 5               | 4               | 3          | 2          | 1 | 0         |
| ビット名 | PA<br>15<br>MD1 | PA<br>15<br>MD0 | PA<br>14<br>MD1 | PA<br>14<br>MD0 | PA<br>13<br>MD1 | PA<br>13<br>MD0 | PA<br>12<br>MD1 | PA<br>12<br>MD0 | PA<br>11<br>MD1 | PA<br>11<br>MD0 | PA<br>10<br>MD1 | PA<br>10<br>MD0 | PA9<br>MD1 | PA9<br>MD0 | — | PA8<br>MD |
| 初期値  | 0               | 0               | 1               | 1               | 0               | 0               | 1               | 1               | 0               | 0               | 0               | 0               | 0          | 0          | 1 | 0         |
| R/W  | R/W             | R/W             | R/W             | R/W             | R/W             | R/W             | R/W             | R/W             | R/W             | R/W             | R/W             | R/W             | R/W        | R/W        | — | R/W       |

| ビット   | ビット名称                                | 値   | 説明                                      |
|-------|--------------------------------------|-----|---|
| 15、14 | PA15 モードビット 1、0<br>(PA15MD1、PA15MD0) | 0 0 | 汎用入出力 (PA15) (初期値)                      |
|       |                                      | 0 1 | 割り込み要求入力 (IRQ3)                         |
|       |                                      | 1 0 | 予約                                      |
|       |                                      | 1 1 | DMA 転送要求入力 (DREQ1)                      |
| 13、12 | PA14 モードビット 1、0<br>(PA14MD1、PA14MD0) | 0 0 | 汎用入出力 (PA14)                            |
|       |                                      | 0 1 | 割り込み要求入力 (IRQ2)                         |
|       |                                      | 1 0 | 予約                                      |
|       |                                      | 1 1 | DMA 転送要求受け付け出力 (DACK1) (初期値)            |
| 11、10 | PA13 モードビット 1、0<br>(PA13MD1、PA13MD0) | 0 0 | 汎用入出力 (PA13) (初期値)                      |
|       |                                      | 0 1 | 割り込み要求入力 (IRQ1)                         |
|       |                                      | 1 0 | ITU タイマクロック入力 (TCLKB)                   |
|       |                                      | 1 1 | DMA 転送要求入力 (DREQ0)                      |
| 9、8   | PA12 モードビット 1、0<br>(PA12MD1、PA12MD0) | 0 0 | 汎用入出力 (PA12)                            |
|       |                                      | 0 1 | 割り込み要求入力 (IRQ0)                         |
|       |                                      | 1 0 | ITU タイマクロック入力 (TCLKA)                   |
|       |                                      | 1 1 | DMA 転送要求受け付け出力 (DACK0) (初期値)            |
| 7、6   | PA11 モードビット 1、0<br>(PA11MD1、PA11MD0) | 0 0 | 汎用入出力 (PA11) (初期値)                      |
|       |                                      | 0 1 | 上位側データバスパリティ入出力 (DPH)                   |
|       |                                      | 1 0 | ITU インพุットキャプチャ入力/アウトプットコンペア出力 (TIOCB1) |
|       |                                      | 1 1 | 予約                                      |
| 5、4   | PA10 モードビット 1、0<br>(PA10MD1、PA10MD0) | 0 0 | 汎用入出力 (PA10) (初期値)                      |
|       |                                      | 0 1 | 下位側データバスパリティ入出力 (DPL)                   |
|       |                                      | 1 0 | ITU インพุットキャプチャ入力/アウトプットコンペア出力 (TIOCA1) |
|       |                                      | 1 1 | 予約                                      |
| 3、2   | PA9 モードビット 1、0<br>(PA9MD1、PA9MD0)    | 0 0 | 汎用入出力 (PA9) (初期値)                       |
|       |                                      | 0 1 | アドレスホールド出力 (AH)                         |
|       |                                      | 1 0 | A/D 変換トリガ入力 (ADTRG)                     |
|       |                                      | 1 1 | 割り込み要求出力 (IRQOUT)                       |
| 0     | PA8 モードビット (PA8MD)                   | 0   | 汎用入出力 (PA8) (初期値)                       |
|       |                                      | 1   | バス権要求入力 (BREQ)                          |

PFC

|                            |           |         |
|----------------------------|-----------|---------|
| ポート A コントロールレジスタ 2 (PACR2) | H'5FFFFCA | 8/16/32 |
|----------------------------|-----------|---------|

| 項目   | ビット |        |    |        |    |        |   |        |         |         |         |         |         |         |         |         |
|------|-----|--------|----|--------|----|--------|---|--------|---------|---------|---------|---------|---------|---------|---------|---------|
|      | 15  | 14     | 13 | 12     | 11 | 10     | 9 | 8      | 7       | 6       | 5       | 4       | 3       | 2       | 1       | 0       |
| ビット名 | —   | PA7 MD | —  | PA6 MD | —  | PA5 MD | — | PA4 MD | PA3 MD1 | PA3 MD0 | PA2 MD1 | PA2 MD0 | PA1 MD1 | PA1 MD0 | PA0 MD1 | PA0 MD0 |
| 初期値  | 1   | 1      | 1  | 1      | 1  | 1      | 1 | 1      | 1       | 0       | 0       | 1       | 0       | 1       | 0       | 1       |
| R/W  | —   | R/W    | —  | R/W    | —  | R/W    | — | R/W    | R/W     | R/W     | R/W     | R/W     | R/W     | R/W     | R/W     | R/W     |

| ビット  | ビット名称                            | 値 | 説明   |
|------|----------------------------------|---|--|
| 14   | PA7 モードビット (PA7MD)               | 0 | 汎用入出力 (PA7)                                |
|      |                                  | 1 | バス権要求アクノリッジ出力 (BACK) (初期値)                 |
| 12   | PA6 モードビット (PA6MD)               | 0 | 汎用入出力 (PA6)                                |
|      |                                  | 1 | リード出力 (RD) (初期値)                           |
| 10   | PA5 モードビット (PA5MD)               | 0 | 汎用入出力 (PA5)                                |
|      |                                  | 1 | 上位側ライト出力 (WRH) または下位バイトストローブ出力 (LBS) (初期値) |
| 8    | PA4 モードビット (PA4MD)               | 0 | 汎用入出力 (PA4)                                |
|      |                                  | 1 | 下位側ライト出力 (WRL) またはライト出力 (WR)               |
| 7, 6 | PA3 モードビット 1, 0 (PA3MD1, PA3MD0) | 0 | 汎用入出力 (PA3)                                |
|      |                                  | 0 | チップセレクト出力 (CS7)                            |
|      |                                  | 1 | ウェイトステート入力 (WAIT) (初期値)                    |
|      |                                  | 1 | 予約   |
| 5, 4 | PA2 モードビット 1, 0 (PA2MD1, PA2MD0) | 0 | 汎用入出力 (PA2)                                |
|      |                                  | 0 | チップセレクト出力 (CS6) (初期値)                      |
|      |                                  | 1 | ITU インพุットキャプチャ入力/アウトプットコンペア出力 (TIOCB0)    |
|      |                                  | 1 | 予約   |
| 3, 2 | PA1 モードビット 1, 0 (PA1MD1, PA1MD0) | 0 | 汎用入出力 (PA1)                                |
|      |                                  | 0 | チップセレクト出力 (CS5) (初期値)                      |
|      |                                  | 1 | ロウアドレスストローブ出力 (RAS)                        |
|      |                                  | 1 | 予約   |
| 1, 0 | PA0 モードビット 1, 0 (PA0MD1, PA0MD0) | 0 | 汎用入出力 (PA0)                                |
|      |                                  | 0 | チップセレクト出力 (CS4) (初期値)                      |
|      |                                  | 1 | ITU インพุットキャプチャ入力/アウトプットコンペア出力 (TIOCA0)    |
|      |                                  | 1 | 予約   |

付録

PFC

ポート B コントロールレジスタ 1 (PBCR1) | H'5FFFFCC | 8/16/32

| 項目   | ビット       |           |           |           |           |           |           |           |           |           |           |           |         |         |         |         |
|------|-----------|-----------|-----------|-----------|-----------|-----------|-----------|-----------|-----------|-----------|-----------|-----------|---------|---------|---------|---------|
|      | 15        | 14        | 13        | 12        | 11        | 10        | 9         | 8         | 7         | 6         | 5         | 4         | 3       | 2       | 1       | 0       |
| ビット名 | PB 15 MD1 | PB 15 MD0 | PB 14 MD1 | PB 14 MD0 | PB 13 MD1 | PB 13 MD0 | PB 12 MD1 | PB 12 MD0 | PB 11 MD1 | PB 11 MD0 | PB 10 MD1 | PB 10 MD0 | PB9 MD1 | PB9 MD0 | PB8 MD1 | PB8 MD0 |
| 初期値  | 0         | 0         | 0         | 0         | 0         | 0         | 0         | 0         | 0         | 0         | 0         | 0         | 0       | 0       | 0       | 0       |
| R/W  | R/W       | R/W       | R/W       | R/W       | R/W       | R/W       | R/W       | R/W       | R/W       | R/W       | R/W       | R/W       | R/W     | R/W     | R/W     | R/W     |

| ビット   | ビット名称                             | 値   | 説明                 |
|-------|-----------------------------------|-----|--------------------|
| 15、14 | PB15 モードビット 1、0 (PB15MD1、PB15MD0) | 0 0 | 汎用入出力 (PB15) (初期値) |
|       |                                   | 0 1 | 割り込み要求入力 (IRQ7)    |
|       |                                   | 1 0 | 予約                 |
|       |                                   | 1 1 | タイミングパターン出力 (TP15) |
| 13、12 | PB14 モードビット 1、0 (PB14MD1、PB14MD0) | 0 0 | 汎用入出力 (PB14) (初期値) |
|       |                                   | 0 1 | 割り込み要求入力 (IRQ6)    |
|       |                                   | 1 0 | 予約                 |
|       |                                   | 1 1 | タイミングパターン出力 (TP14) |
| 11、10 | PB13 モードビット 1、0 (PB13MD1、PB13MD0) | 0 0 | 汎用入出力 (PB13) (初期値) |
|       |                                   | 0 1 | 割り込み要求入力 (IRQ5)    |
|       |                                   | 1 0 | シリアルクロック入出力 (SCK1) |
|       |                                   | 1 1 | タイミングパターン出力 (TP13) |
| 9、8   | PB12 モードビット 1、0 (PB12MD1、PB12MD0) | 0 0 | 汎用入出力 (PB12) (初期値) |
|       |                                   | 0 1 | 割り込み要求入力 (IRQ4)    |
|       |                                   | 1 0 | シリアルクロック入出力 (SCK0) |
|       |                                   | 1 1 | タイミングパターン出力 (TP12) |
| 7、6   | PB11 モードビット 1、0 (PB11MD1、PB11MD0) | 0 0 | 汎用入出力 (PB11) (初期値) |
|       |                                   | 0 1 | 予約                 |
|       |                                   | 1 0 | 送信データ出力 (TxD1)     |
|       |                                   | 1 1 | タイミングパターン出力 (TP11) |
| 5、4   | PB10 モードビット 1、0 (PB10MD1、PB10MD0) | 0 0 | 汎用入出力 (PB10) (初期値) |
|       |                                   | 0 1 | 予約                 |
|       |                                   | 1 0 | 受信データ入力 (RxD1)     |
|       |                                   | 1 1 | タイミングパターン出力 (TP10) |
| 3、2   | PB9 モードビット 1、0 (PB9MD1、PB9MD0)    | 0 0 | 汎用入出力 (PB9) (初期値)  |
|       |                                   | 0 1 | 予約                 |
|       |                                   | 1 0 | 送信データ出力 (TxD0)     |
|       |                                   | 1 1 | タイミングパターン出力 (TP9)  |
| 1、0   | PB8 モードビット 1、0 (PB8MD1、PB8MD0)    | 0 0 | 汎用入出力 (PB8) (初期値)  |
|       |                                   | 0 1 | 予約                 |
|       |                                   | 1 0 | 受信データ入力 (RxD0)     |
|       |                                   | 1 1 | タイミングパターン出力 (TP8)  |



PFC

|                            |           |         |
|----------------------------|-----------|---------|
| ポート B コントロールレジスタ 2 (PBCR2) | H'5FFFFCE | 8/16/32 |
|----------------------------|-----------|---------|

| 項目   | ビット     |         |         |         |         |         |         |         |         |         |         |         |         |         |         |         |
|------|---------|---------|---------|---------|---------|---------|---------|---------|---------|---------|---------|---------|---------|---------|---------|---------|
|      | 15      | 14      | 13      | 12      | 11      | 10      | 9       | 8       | 7       | 6       | 5       | 4       | 3       | 2       | 1       | 0       |
| ビット名 | PB7 MD1 | PB7 MD0 | PB6 MD1 | PB6 MD0 | PB5 MD1 | PB5 MD0 | PB4 MD1 | PB4 MD0 | PB3 MD1 | PB3 MD0 | PB2 MD1 | PB2 MD0 | PB1 MD1 | PB1 MD0 | PB0 MD1 | PB0 MD0 |
| 初期値  | 0       | 0       | 0       | 0       | 0       | 0       | 0       | 0       | 0       | 0       | 0       | 0       | 0       | 0       | 0       | 0       |
| R/W  | R/W     | R/W     | R/W     | R/W     | R/W     | R/W     | R/W     | R/W     | R/W     | R/W     | R/W     | R/W     | R/W     | R/W     | R/W     | R/W     |

| ビット    | ビット名称                              | 値 |   | 説明                                      |
|--------|------------------------------------|---|---|---|
| 15, 14 | PB7 モードビット 1, 0<br>(PB7MD1、PB7MD0) | 0 | 0 | 汎用入出力 (PB7) (初期値)                       |
|        |                                    | 0 | 1 | ITU タイマクロック入力 (TCLKD)                   |
|        |                                    | 1 | 0 | ITU アウトプットコンペア出力 (TOCXB4)               |
|        |                                    | 1 | 1 | タイミングパターン出力 (TP7)                       |
| 13, 12 | PB6 モードビット 1, 0<br>(PB6MD1、PB6MD0) | 0 | 0 | 汎用入出力 (PB6) (初期値)                       |
|        |                                    | 0 | 1 | ITU タイマクロック入力 (TCLKC)                   |
|        |                                    | 1 | 0 | ITU アウトプットコンペア出力 (TOCXA4)               |
|        |                                    | 1 | 1 | タイミングパターン出力 (TP6)                       |
| 11, 10 | PB5 モードビット 1, 0<br>(PB5MD1、PB5MD0) | 0 | 0 | 汎用入出力 (PB5) (初期値)                       |
|        |                                    | 0 | 1 | 予約                                      |
|        |                                    | 1 | 0 | ITU インพุットキャプチャ入力/アウトプットコンペア出力 (TIOCB4) |
|        |                                    | 1 | 1 | タイミングパターン出力 (TP5)                       |
| 9, 8   | PB4 モードビット 1, 0<br>(PB4MD1、PB4MD0) | 0 | 0 | 汎用入出力 (PB4) (初期値)                       |
|        |                                    | 0 | 1 | 予約                                      |
|        |                                    | 1 | 0 | ITU インพุットキャプチャ入力/アウトプットコンペア出力 (TIOCA4) |
|        |                                    | 1 | 1 | タイミングパターン出力 (TP4)                       |
| 7, 6   | PB3 モードビット 1, 0<br>(PB3MD1、PB3MD0) | 0 | 0 | 汎用入出力 (PB3) (初期値)                       |
|        |                                    | 0 | 1 | 予約                                      |
|        |                                    | 1 | 0 | ITU インพุットキャプチャ入力/アウトプットコンペア出力 (TIOCB3) |
|        |                                    | 1 | 1 | タイミングパターン出力 (TP3)                       |
| 5, 4   | PB2 モードビット 1, 0<br>(PB2MD1、PB2MD0) | 0 | 0 | 汎用入出力 (PB2) (初期値)                       |
|        |                                    | 0 | 1 | 予約                                      |
|        |                                    | 1 | 0 | ITU インพุットキャプチャ入力/アウトプットコンペア出力 (TIOCA3) |
|        |                                    | 1 | 1 | タイミングパターン出力 (TP2)                       |
| 3, 2   | PB1 モードビット 1, 0<br>(PB1MD1、PB1MD0) | 0 | 0 | 汎用入出力 (PB1) (初期値)                       |
|        |                                    | 0 | 1 | 予約                                      |
|        |                                    | 1 | 0 | ITU インพุットキャプチャ入力/アウトプットコンペア出力 (TIOCB2) |
|        |                                    | 1 | 1 | タイミングパターン出力 (TP1)                       |
| 1, 0   | PB0 モードビット 1, 0<br>(PB0MD1、PB0MD0) | 0 | 0 | 汎用入出力 (PB0) (初期値)                       |
|        |                                    | 0 | 1 | 予約                                      |
|        |                                    | 1 | 0 | ITU インพุットキャプチャ入力/アウトプットコンペア出力 (TIOCA2) |
|        |                                    | 1 | 1 | タイミングパターン出力 (TP0)                       |

付録

|     |
|-----|
| PFC |
|-----|

|                                  |            |         |
|----------------------------------|------------|---------|
| カラムアドレスストローブピンコントロールレジスタ (CASCR) | H'5FFFFFFE | 8/16/32 |
|----------------------------------|------------|---------|

| 項目   | ビット      |          |          |          |    |    |   |   |   |   |   |   |   |   |   |   |
|------|----------|----------|----------|----------|----|----|---|---|---|---|---|---|---|---|---|---|
|      | 15       | 14       | 13       | 12       | 11 | 10 | 9 | 8 | 7 | 6 | 5 | 4 | 3 | 2 | 1 | 0 |
| ビット名 | CASH MD1 | CASH MD0 | CASL MD1 | CASL MD0 | -  | -  | - | - | - | - | - | - | - | - | - | - |
| 初期値  | 0        | 1        | 0        | 1        | 1  | 1  | 1 | 1 | 1 | 1 | 1 | 1 | 1 | 1 | 1 | 1 |
| R/W  | R/W      | R/W      | R/W      | R/W      | -  | -  | - | - | - | - | - | - | - | - | - | - |

| ビット   | ビット名称                             | 値 |   | 説明                    |
|-------|-----------------------------------|---|---|-----------------------|
| 15、14 | CASH モードビット 1、0 (CASHMD1、CASHMD0) | 0 | 0 | 予約                    |
|       |                                   | 0 | 1 | チップセレクト出力 (CS1) (初期値) |
|       |                                   | 1 | 0 | カラムアドレスストローブ出力 (CASH) |
|       |                                   | 1 | 1 | 予約                    |
| 13、12 | CASL モードビット 1、0 (CASLMD1、CASLMD0) | 0 | 0 | 予約                    |
|       |                                   | 0 | 1 | チップセレクト出力 (CS3) (初期値) |
|       |                                   | 1 | 0 | カラムアドレスストローブ出力 (CASL) |
|       |                                   | 1 | 1 | 予約                    |

TPC

|                      |            |         |
|----------------------|------------|---------|
| TPC 出力モードレジスタ (TPMR) | H'5FFFFFF0 | 8/16/32 |
|----------------------|------------|---------|

| 項目   | ビット |   |   |   |       |       |       |       |
|------|-----|---|---|---|-------|-------|-------|-------|
|      | 7   | 6 | 5 | 4 | 3     | 2     | 1     | 0     |
| ビット名 | —   | — | — | — | G3NOV | G2NOV | G1NOV | G0NOV |
| 初期値  | 1   | 1 | 1 | 1 | 0     | 0     | 0     | 0     |
| R/W  | —   | — | — | — | R/W   | R/W   | R/W   | R/W   |

| ビット | ビット名称                    | 値 | 説明  |
|-----|--------------------------|---|---|
| 3   | グループ 3 ノンオーバーラップ (G3NOV) | 0 | TPC 出力グループ 3 は通常動作( 選択された ITU のコンペアマッチ A で出力値を更新します ) ( 初期値 )                   |
|     |                          | 1 | TPC 出力グループ 3 はノンオーバーラップ動作 ( 選択された ITU のコンペアマッチ A、B により、1 出力、0 出力を独立に行うことができます ) |
| 2   | グループ 2 ノンオーバーラップ (G2NOV) | 0 | TPC 出力グループ 2 は通常動作( 選択された ITU のコンペアマッチ A で出力値を更新します ) ( 初期値 )                   |
|     |                          | 1 | TPC 出力グループ 2 はノンオーバーラップ動作 ( 選択された ITU のコンペアマッチ A、B により、1 出力、0 出力を独立に行うことができます ) |
| 1   | グループ 1 ノンオーバーラップ (G1NOV) | 0 | TPC 出力グループ 1 は通常動作( 選択された ITU のコンペアマッチ A で出力値を更新します ) ( 初期値 )                   |
|     |                          | 1 | TPC 出力グループ 1 はノンオーバーラップ動作 ( 選択された ITU のコンペアマッチ A、B により、1 出力、0 出力を独立に行うことができます ) |
| 0   | グループ 0 ノンオーバーラップ (G0NOV) | 0 | TPC 出力グループ 0 は通常動作( 選択された ITU のコンペアマッチ A で出力値を更新します ) ( 初期値 )                   |
|     |                          | 1 | TPC 出力グループ 0 はノンオーバーラップ動作 ( 選択された ITU のコンペアマッチ A、B により、1 出力、0 出力を独立に行うことができます ) |

TPC

TPC 出力コントロールレジスタ (TPCR) | H'5FFFFFF1 | 8/16

| 項目   | ビット    |        |        |        |        |        |        |        |
|------|--------|--------|--------|--------|--------|--------|--------|--------|
|      | 7      | 6      | 5      | 4      | 3      | 2      | 1      | 0      |
| ビット名 | G3CMS1 | G3CMS0 | G2CMS1 | G2CMS0 | G1CMS1 | G1CMS0 | G0CMS1 | G0CMS0 |
| 初期値  | 1      | 1      | 1      | 1      | 1      | 1      | 1      | 1      |
| R/W  | R/W    | R/W    | R/W    | R/W    | R/W    | R/W    | R/W    | R/W    |

| ビット  | ビット名称                                  | 値 |   | 説明  |
|------|--|---|---|---|
| 7, 6 | グループ 3 コンペアマッチセレクト 1、0 (G3CMS1、G3CMS0) | 0 | 0 | TPC 出力グループ 3 (TP15 ~ TP12 端子) の出力トリガは ITU チャンネル 0 のコンペアマッチ          |
|      |  | 0 | 1 | TPC 出力グループ 3 (TP15 ~ TP12 端子) の出力トリガは ITU チャンネル 1 のコンペアマッチ          |
|      |  | 1 | 0 | TPC 出力グループ 3 (TP15 ~ TP12 端子) の出力トリガは ITU チャンネル 2 のコンペアマッチ          |
|      |  | 1 | 1 | TPC 出力グループ 3 (TP15 ~ TP12 端子) の出力トリガは ITU チャンネル 3 のコンペアマッチ<br>(初期値) |
| 5, 4 | グループ 2 コンペアマッチセレクト 1、0 (G2CMS1、G2CMS0) | 0 | 0 | TPC 出力グループ 2 (TP11 ~ TP8 端子) の出力トリガは ITU チャンネル 0 のコンペアマッチ           |
|      |  | 0 | 1 | TPC 出力グループ 2 (TP11 ~ TP8 端子) の出力トリガは ITU チャンネル 1 のコンペアマッチ           |
|      |  | 1 | 0 | TPC 出力グループ 2 (TP11 ~ TP8 端子) の出力トリガは ITU チャンネル 2 のコンペアマッチ           |
|      |  | 1 | 1 | TPC 出力グループ 2 (TP11 ~ TP8 端子) の出力トリガは ITU チャンネル 3 のコンペアマッチ<br>(初期値)  |
| 3, 2 | グループ 1 コンペアマッチセレクト 1、0 (G1CMS1、G1CMS0) | 0 | 0 | TPC 出力グループ 1 (TP7 ~ TP4 端子) の出力トリガは ITU チャンネル 0 のコンペアマッチ            |
|      |  | 0 | 1 | TPC 出力グループ 1 (TP7 ~ TP4 端子) の出力トリガは ITU チャンネル 1 のコンペアマッチ            |
|      |  | 1 | 0 | TPC 出力グループ 1 (TP7 ~ TP4 端子) の出力トリガは ITU チャンネル 2 のコンペアマッチ            |
|      |  | 1 | 1 | TPC 出力グループ 1 (TP7 ~ TP4 端子) の出力トリガは ITU チャンネル 3 のコンペアマッチ<br>(初期値)   |
| 1, 0 | グループ 0 コンペアマッチセレクト 1、0 (G0CMS1、G0CMS0) | 0 | 0 | TPC 出力グループ 0 (TP3 ~ TP0 端子) の出力トリガは ITU チャンネル 0 のコンペアマッチ            |
|      |  | 0 | 1 | TPC 出力グループ 0 (TP3 ~ TP0 端子) の出力トリガは ITU チャンネル 1 のコンペアマッチ            |
|      |  | 1 | 0 | TPC 出力グループ 0 (TP3 ~ TP0 端子) の出力トリガは ITU チャンネル 2 のコンペアマッチ            |
|      |  | 1 | 1 | TPC 出力グループ 0 (TP3 ~ TP0 端子) の出力トリガは ITU チャンネル 3 のコンペアマッチ<br>(初期値)   |

TPC

|                             |            |      |
|-----------------------------|------------|------|
| ネクストデータタイネーブルレジスタ A (NDERA) | H'5FFFFFF3 | 8/16 |
|-----------------------------|------------|------|

| 項目   | ビット   |       |       |       |       |       |       |       |
|------|-------|-------|-------|-------|-------|-------|-------|-------|
|      | 7     | 6     | 5     | 4     | 3     | 2     | 1     | 0     |
| ビット名 | NDER7 | NDER6 | NDER5 | NDER4 | NDER3 | NDER2 | NDER1 | NDER0 |
| 初期値  | 0     | 0     | 0     | 0     | 0     | 0     | 0     | 0     |
| R/W  | R/W   | R/W   | R/W   | R/W   | R/W   | R/W   | R/W   | R/W   |

| ビット | ビット名称                            | 値 | 説明  |
|-----|----------------------------------|---|---|
| 7~0 | ネクストデータタイネーブル 7~0 (NDER7~ NDER0) | 0 | TPC 出力 TP7~TP0 を禁止 (NDR7~NDR0 から PB7~PB0 への転送禁止)<br>(初期値) |
|     |                                  | 1 | TPC 出力 TP7~TP0 を許可 (NDR7~NDR0 から PB7~PB0 への転送許可)          |

|                             |            |      |
|-----------------------------|------------|------|
| ネクストデータタイネーブルレジスタ B (NDERB) | H'5FFFFFF2 | 8/16 |
|-----------------------------|------------|------|

| 項目   | ビット    |        |        |        |        |        |       |       |
|------|--------|--------|--------|--------|--------|--------|-------|-------|
|      | 7      | 6      | 5      | 4      | 3      | 2      | 1     | 0     |
| ビット名 | NDER15 | NDER14 | NDER13 | NDER12 | NDER11 | NDER10 | NDER9 | NDER8 |
| 初期値  | 0      | 0      | 0      | 0      | 0      | 0      | 0     | 0     |
| R/W  | R/W    | R/W    | R/W    | R/W    | R/W    | R/W    | R/W   | R/W   |

| ビット | ビット名称                              | 値 | 説明   |
|-----|------------------------------------|---|--|
| 7~0 | ネクストデータタイネーブル 15~8 (NDER15~ NDER8) | 0 | TPC 出力 TP15~TP8 を禁止 (NDR15~NDR8 から PB15~PB8 への転送禁止)<br>(初期値) |
|     |                                    | 1 | TPC 出力 TP15~TP8 を許可 (NDR15~NDR8 から PB15~PB8 への転送許可)          |

|  |            |      |
|--|------------|------|
| ネクストデータレジスタ A (NDRA) (TPC 出力グループ 0、1 の出力トリガが同一の場合) | H'5FFFFFF5 | 8/16 |
|--|------------|------|

| 項目   | ビット  |      |      |      |      |      |      |      |
|------|------|------|------|------|------|------|------|------|
|      | 7    | 6    | 5    | 4    | 3    | 2    | 1    | 0    |
| ビット名 | NDR7 | NDR6 | NDR5 | NDR4 | NDR3 | NDR2 | NDR1 | NDR0 |
| 初期値  | 0    | 0    | 0    | 0    | 0    | 0    | 0    | 0    |
| R/W  | R/W  | R/W  | R/W  | R/W  | R/W  | R/W  | R/W  | R/W  |

| ビット | ビット名称                   | 説明                       |
|-----|-------------------------|--------------------------|
| 7~4 | ネクストデータ 7~4 (NDR7~NDR4) | TPC 出力グループ 1 の次の出力データを格納 |
| 3~0 | ネクストデータ 3~0 (NDR3~NDR0) | TPC 出力グループ 0 の次の出力データを格納 |

付録

|     |
|-----|
| TPC |
|-----|

|  |            |      |
|--|------------|------|
| ネクストデータレジスタ A (NDRA) (TPC 出力グループ 0、1 の出力トリガが同一の場合) | H'5FFFFFF7 | 8/16 |
|--|------------|------|

| 項目   | ビット |   |   |   |   |   |   |   |
|------|-----|---|---|---|---|---|---|---|
|      | 7   | 6 | 5 | 4 | 3 | 2 | 1 | 0 |
| ビット名 | -   | - | - | - | - | - | - | - |
| 初期値  | 1   | 1 | 1 | 1 | 1 | 1 | 1 | 1 |
| R/W  | -   | - | - | - | - | - | - | - |

| ビット | ビット名称 | 説明                      |
|-----|-------|-------------------------|
| 7~0 | 予約ビット | 書き込みは無効。読み出すと常に 1 を読み出す |

|  |            |      |
|--|------------|------|
| ネクストデータレジスタ A (NDRA) (TPC 出力グループ 0、1 の出力トリガが異なる場合) | H'5FFFFFF5 | 8/16 |
|--|------------|------|

| 項目   | ビット  |      |      |      |   |   |   |   |
|------|------|------|------|------|---|---|---|---|
|      | 7    | 6    | 5    | 4    | 3 | 2 | 1 | 0 |
| ビット名 | NDR7 | NDR6 | NDR5 | NDR4 | - | - | - | - |
| 初期値  | 0    | 0    | 0    | 0    | 1 | 1 | 1 | 1 |
| R/W  | R/W  | R/W  | R/W  | R/W  | - | - | - | - |

| ビット | ビット名称                   | 説明                       |
|-----|-------------------------|--------------------------|
| 7~4 | ネクストデータ 7~4 (NDR7~NDR4) | TPC 出力グループ 1 の次の出力データを格納 |

|  |            |      |
|--|------------|------|
| ネクストデータレジスタ A (NDRA) (TPC 出力グループ 0、1 の出力トリガが異なる場合) | H'5FFFFFF7 | 8/16 |
|--|------------|------|

| 項目   | ビット |   |   |   |      |      |      |      |
|------|-----|---|---|---|------|------|------|------|
|      | 7   | 6 | 5 | 4 | 3    | 2    | 1    | 0    |
| ビット名 | -   | - | - | - | NDR3 | NDR2 | NDR1 | NDR0 |
| 初期値  | 1   | 1 | 1 | 1 | 0    | 0    | 0    | 0    |
| R/W  | -   | - | - | - | R/W  | R/W  | R/W  | R/W  |

| ビット | ビット名称                   | 説明                       |
|-----|-------------------------|--------------------------|
| 3~0 | ネクストデータ 3~0 (NDR3~NDR0) | TPC 出力グループ 0 の次の出力データを格納 |

|     |
|-----|
| TPC |
|-----|

|  |            |      |
|--|------------|------|
| ネクストデータレジスタ B (NDRB) (TPC 出力グループ 2、3 の出力トリガが同一の場合) | H'5FFFFFF4 | 8/16 |
|--|------------|------|

| 項目   | ビット   |       |       |       |       |       |      |      |
|------|-------|-------|-------|-------|-------|-------|------|------|
|      | 7     | 6     | 5     | 4     | 3     | 2     | 1    | 0    |
| ビット名 | NDR15 | NDR14 | NDR13 | NDR12 | NDR11 | NDR10 | NDR9 | NDR8 |
| 初期値  | 0     | 0     | 0     | 0     | 0     | 0     | 0    | 0    |
| R/W  | R/W   | R/W   | R/W   | R/W   | R/W   | R/W   | R/W  | R/W  |

| ビット | ビット名称                      | 説明                       |
|-----|----------------------------|--------------------------|
| 7~4 | ネクストデータ 15~12(NDR15~NDR12) | TPC 出力グループ 3 の次の出力データを格納 |
| 3~0 | ネクストデータ 11~8(NDR11~NDR8)   | TPC 出力グループ 2 の次の出力データを格納 |

|  |            |      |
|--|------------|------|
| ネクストデータレジスタ B (NDRB) (TPC 出力グループ 2、3 の出力トリガが同一の場合) | H'5FFFFFF6 | 8/16 |
|--|------------|------|

| 項目   | ビット |   |   |   |   |   |   |   |
|------|-----|---|---|---|---|---|---|---|
|      | 7   | 6 | 5 | 4 | 3 | 2 | 1 | 0 |
| ビット名 | -   | - | - | - | - | - | - | - |
| 初期値  | 1   | 1 | 1 | 1 | 1 | 1 | 1 | 1 |
| R/W  | -   | - | - | - | - | - | - | - |

| ビット | ビット名称 | 説明                      |
|-----|-------|-------------------------|
| 7~0 | 予約ビット | 書き込みは無効で読み出すと常に 1 を読み出す |

|  |            |      |
|--|------------|------|
| ネクストデータレジスタ B (NDRB) (TPC 出力グループ 2、3 の出力トリガが異なる場合) | H'5FFFFFF4 | 8/16 |
|--|------------|------|

| 項目   | ビット   |       |       |       |   |   |   |   |
|------|-------|-------|-------|-------|---|---|---|---|
|      | 7     | 6     | 5     | 4     | 3 | 2 | 1 | 0 |
| ビット名 | NDR15 | NDR14 | NDR13 | NDR12 | - | - | - | - |
| 初期値  | 0     | 0     | 0     | 0     | 1 | 1 | 1 | 1 |
| R/W  | R/W   | R/W   | R/W   | R/W   | - | - | - | - |

| ビット | ビット名称                       | 説明                       |
|-----|-----------------------------|--------------------------|
| 7~4 | ネクストデータ 15~12 (NDR15~NDR12) | TPC 出力グループ 3 の次の出力データを格納 |

付録

---

|     |
|-----|
| TPC |
|-----|

|  |            |      |
|--|------------|------|
| ネクストデータレジスタ B (NDRB) ( TPC 出力グループ 2、3 の出力トリガが異なる場合 ) | H'5FFFFFF6 | 8/16 |
|--|------------|------|

| 項目   | ビット |   |   |   |       |       |      |      |
|------|-----|---|---|---|-------|-------|------|------|
|      | 7   | 6 | 5 | 4 | 3     | 2     | 1    | 0    |
| ビット名 | -   | - | - | - | NDR11 | NDR10 | NDR9 | NDR8 |
| 初期値  | 1   | 1 | 1 | 1 | 0     | 0     | 0    | 0    |
| R/W  | -   | - | - | - | R/W   | R/W   | R/W  | R/W  |

| ビット | ビット名称                     | 説明                       |
|-----|---------------------------|--------------------------|
| 3~0 | ネクストデータ 11~8 (NDR11~NDR8) | TPC 出力グループ 2 の次の出力データを格納 |



## A.3 リセット、低消費電力状態でのレジスタ状態

| 分類                             | 略称                       | リセット状態 |       | 低消費電力状態 |      |
|--------------------------------|--------------------------|--------|-------|---------|------|
|                                |                          | パワーオン  | マニュアル | スタンバイ   | スリープ |
| CPU                            | R0 ~ R15                 | 初期化    | 初期化   | 保持      | 保持   |
|                                | SR                       |        |       |         |      |
|                                | GBR                      |        |       |         |      |
|                                | VBR                      |        |       |         |      |
|                                | MACH, MACL               |        |       |         |      |
|                                | PR                       |        |       |         |      |
|                                | PC                       |        |       |         |      |
| 割り込みコントローラ (INTC)              | IPRA ~ IPRE              | 初期化    | 初期化   | 保持      | 保持   |
|                                | ICR                      |        |       |         |      |
| ユーザブレイクコントローラ (UBC)            | BARH, BARL               | 初期化    | 初期化   | 保持      | 保持   |
|                                | BAMRH, BAMRL             |        |       |         |      |
|                                | BBR                      |        |       |         |      |
| バスステートコントローラ (BSC)             | BCR                      | 初期化    | 保持    | 保持      | 保持   |
|                                | WCR1 ~ WCR3              |        |       |         |      |
|                                | DCR                      |        |       |         |      |
|                                | RCR                      |        |       |         |      |
|                                | RTCSR                    |        |       |         |      |
|                                | RTCNT                    |        |       |         |      |
|                                | RTCOR                    |        |       |         |      |
|                                | PCR                      |        |       |         |      |
| ダイレクトメモリアクセスコントローラ (DMAC)      | SAR0 ~ SAR3              | 初期化    | 初期化   | 初期化     | 保持   |
|                                | DAR0 ~ DAR3              |        |       |         |      |
|                                | TCR0 ~ TCR3              |        |       |         |      |
|                                | CHCR0 ~ CHCR3            |        |       |         |      |
|                                | DMAOR                    |        |       |         |      |
| 16 ビットインテグレートドタイマパルスユニット (ITU) | TSTR                     | 初期化    | 初期化   | 初期化     | 保持   |
|                                | TSNC                     |        |       |         |      |
|                                | TMDA, TMDB               |        |       |         |      |
|                                | TCNT0 ~ TCNT4            |        |       |         |      |
|                                | GRA0 ~ GRA4, GRB0 ~ GRB4 |        |       |         |      |
|                                | BRA3, BRA4, BRB3, BRB4   |        |       |         |      |
|                                | TCR0 ~ TCR4              |        |       |         |      |
|                                | TIOR0 ~ TIOR4            |        |       |         |      |
|                                | TIER0 ~ TIER4            |        |       |         |      |
|                                | TSR0 ~ TSR4              |        |       |         |      |

| 分類                          | 略称                         | リセット状態 |       | 低消費電力状態 |      |
|-----------------------------|----------------------------|--------|-------|---------|------|
|                             |                            | パワーオン  | マニュアル | スタンバイ   | スリープ |
| プログラマブルタイミングパターンコントローラ(TPC) | TPMR                       | 初期化    | 初期化   | 保持      | 保持   |
|                             | TPCR                       |        |       |         |      |
|                             | NDERA, NDERB               |        |       |         |      |
|                             | NDRA, NDRB                 |        |       |         |      |
| ウォッチドッグタイマ(WDT)             | TCNT                       | 初期化    | 初期化   | 保持      | 保持   |
|                             | TCSR                       |        |       | *1      |      |
|                             | RSTCSR*3                   |        |       | 初期化     |      |
| シリアルコミュニケーションインタフェース(SCI)   | SMR                        | 初期化    | 初期化   | 初期化     | 保持   |
|                             | BRR                        |        |       |         |      |
|                             | SCR                        |        |       |         |      |
|                             | TDR                        |        |       |         |      |
|                             | TSR                        | 初期化    | 初期化   | 保持      |      |
|                             | SSR                        | 初期化    | 初期化   | 初期化     |      |
|                             | RDR                        | 初期化    | 初期化   | 保持      |      |
|                             | RSR                        |        |       |         |      |
| A/D 変換器                     | ADDRA ~ ADDRD              | 初期化    | 初期化   | 初期化     | 保持   |
|                             | ADCSR                      |        |       |         |      |
|                             | ADCR                       |        |       |         |      |
| ピンファンクションコントローラ(PFC)        | PAIOR, PBIOR               | 初期化    | 保持    | 保持      | 保持   |
|                             | PACR1, PACR2, PBCR1, PBCR2 |        |       |         |      |
|                             | CASCR                      |        |       |         |      |
| パラレル I/O ポート(I/O)           | PADR, PBDR                 | 初期化    | 保持    | 保持      | 保持   |
|                             | PCDR                       | *2     | *2    | *2      | *2   |
| 低消費電力状態関係                   | SBYCR                      | 初期化    | 初期化   | 保持      | 保持   |

【注】 \*1 ビット 7~5 (OVF, WT/IT, TME) は初期化、ビット 2~0 (CKS2~CKS0) は保持されます。

\*2 ビット 15~8 は常に不定で、ビット 7~0 は常に対応する端子の状態を反映します。

\*3 WDT によるリセットの場合は初期化されません。

## B. 端子状態

### B.1 リセット、低消費電力状態、バス権解放状態での端子状態

| 分類                           | 端子名                  | 端子状態   |                 |                 |                 |                 |
|------------------------------|----------------------|--------|-----------------|-----------------|-----------------|-----------------|
|                              |                      | リセット状態 |                 | 低消費電力状態         |                 | バス権解放状態         |
|                              |                      | パワーオン  | マニュアル           | スタンバイ           | スリープ            |                 |
| クロック                         | CK                   | O      | O               | H* <sup>1</sup> | O               | O               |
| システム制御                       | RES                  | I      | I               | I               | I               | I               |
|                              | WDTOVF               | H      | H               | H* <sup>1</sup> | O               | O               |
|                              | BREQ                 | -      | I               | Z               | I               | I               |
|                              | BACK                 | Z      | O               | Z               | O               | L               |
| 割り込み                         | NMI                  | I      | I               | I               | I               | I               |
|                              | IRQ7 ~ IRQ0          | -      | I               | Z               | I               | I               |
|                              | IRQOUT               | -      | O               | O* <sup>1</sup> | H               | O               |
| アドレスバス                       | A21 ~ A0             | H      | O               | Z               | H               | Z               |
| データバス                        | AD15 ~ AD0           | Z      | Z               | Z               | Z               | Z               |
|                              | DPH, DPL             | -      | Z               | Z               | Z               | Z               |
| バス制御                         | WAIT                 | I      | I* <sup>2</sup> | Z               | I* <sup>2</sup> | I* <sup>2</sup> |
|                              | RAS                  | -      | O               | O* <sup>1</sup> | O               | Z               |
|                              | CASH, CASL           | -      | O               | O               | O               | Z               |
|                              | RD                   | H      | O               | Z               | H               | Z               |
|                              | WRH(LBS),<br>WRL(WR) | H      | O               | Z               | H               | Z               |
|                              | CS7                  | -      | O               | Z               | H               | Z               |
|                              | CS6 ~ CS0            | Z      | O               | Z               | H               | Z               |
|                              | AH                   | -      | O               | Z               | H               | Z               |
| ダイレクトメモリアクセスコントローラ(DMAC)     | DREQ0, DREQ1         | -      | I               | Z               | I               | I               |
|                              | DACK0, DACK1         | Z      | O               | K* <sup>1</sup> | O               | O               |
| 16ビットインテグレートドタイマパルスユニット(ITU) | TIOCA0 ~ TIOCA4      | -      | I               | K* <sup>1</sup> | I/O             | I/O             |
|                              | TIOCB0 ~ TIOCB4      | -      | I               | K* <sup>1</sup> | I/O             | I/O             |
|                              | TOCXA4, TOCXB4       | -      | I               | K* <sup>1</sup> | O               | O               |
|                              | TCLKA ~ TCLKD        | -      | I               | Z               | I               | I               |
| タイミングパターンコントローラ(TPC)         | TP15 ~ TP0           | -      | I               | K* <sup>1</sup> | O               | O               |
| シリアルコミュニケーションインターフェイス(SCI)   | TxD0, TxD1           | -      | Z               | K* <sup>1</sup> | O               | O               |
|                              | RxD0, RxD1           | -      | I               | Z               | I               | I               |
|                              | SCK0, SCK1           | -      | I               | Z               | I/O             | I/O             |

| 分類      | 端子名                                    | 端子状態   |       |                 |      |         |
|---------|--|--------|-------|-----------------|------|---------|
|         |  | リセット状態 |       | 低消費電力状態         |      | バス権解放状態 |
|         |  | パワーオン  | マニュアル | スタンバイ           | スリープ |         |
| A/D 変換器 | AN7 ~ AN0                              | Z      | Z     | Z               | I    | I       |
|         | ADTRG                                  | -      | I     | Z               | I    | I       |
| I/O ポート | PA14, PA12,<br>PA7 ~ PA0               | -      | I/O   | K <sup>*1</sup> | I/O  | I/O     |
|         | PA15, PA13,<br>PA11 ~ PA8,<br>PB15 ~ 0 | Z      | I/O   | K <sup>*1</sup> | I/O  | I/O     |
|         | PC7 ~ PC0                              | Z      | I     | Z               | I    | I       |

- : マルチプレクス端子の1機能として機能を割り当てられていますが、リセット状態では端子機能は別になっています。

I : 入力

O : 出力

H : ハイレベル出力

L : ローレベル出力

Z : ハイインピーダンス

K : 入力端子はハイインピーダンス、出力端子は状態を保持

【注】 \*1 スタンバイコントロールレジスタ (SBYCR) のポートハイインピーダンスビット (HIZ) を 1 にすると、出力端子は、ハイインピーダンスになります。

\*2 ウェイトステートコントロールレジスタ 3 (WCR3) の端子プルアップ制御ビット (WPU) が 1 のとき、WAIT 端子はプルアップされ、0 にするとプルアップされません。

## B.2 各アドレス空間へのアクセスにおける端子状態

各アドレス空間へのアクセスにおけるバス制御信号端子、外部バス端子の状態を以下に示します。

| 端子名        | 内蔵 ROM 空間 | 内蔵 RAM 空間 | 内蔵周辺モジュール |          |        |        |       |
|------------|-----------|-----------|-----------|----------|--------|--------|-------|
|            |           |           | 8 ビット空間   | 16 ビット空間 |        |        |       |
|            |           |           |           | 上位バイト    | 下位バイト  | ワード    |       |
| CS7 ~ CS0  | ハイレベル     | ハイレベル     | ハイレベル     | ハイレベル    | ハイレベル  | ハイレベル  |       |
| RAS        | ハイレベル     | ハイレベル     | ハイレベル     | ハイレベル    | ハイレベル  | ハイレベル  |       |
| CASH       | ハイレベル     | ハイレベル     | ハイレベル     | ハイレベル    | ハイレベル  | ハイレベル  |       |
| CASL       | ハイレベル     | ハイレベル     | ハイレベル     | ハイレベル    | ハイレベル  | ハイレベル  |       |
| AH         | ローレベル     | ローレベル     | ローレベル     | ローレベル    | ローレベル  | ローレベル  |       |
| RD         | R         | ハイレベル     | ハイレベル     | ハイレベル    | ハイレベル  | ハイレベル  | ハイレベル |
|            | W         | —         | ハイレベル     | ハイレベル    | ハイレベル  | ハイレベル  | ハイレベル |
| WRH/LBS    | R         | ハイレベル     | ハイレベル     | ハイレベル    | ハイレベル  | ハイレベル  | ハイレベル |
|            | W         | —         | ハイレベル     | ハイレベル    | ハイレベル  | ハイレベル  | ハイレベル |
| WRL/WR     | R         | ハイレベル     | ハイレベル     | ハイレベル    | ハイレベル  | ハイレベル  | ハイレベル |
|            | W         | —         | ハイレベル     | ハイレベル    | ハイレベル  | ハイレベル  | ハイレベル |
| A0/HBS     | A0        | A0        | A0        | A0       | A0     | A0     |       |
| A21 ~ A1   | アドレス      | アドレス      | アドレス      | アドレス     | アドレス   | アドレス   |       |
| AD15 ~ AD8 | High-Z    | High-Z    | High-Z    | High-Z   | High-Z | High-Z |       |
| AD7 ~ AD0  | High-Z    | High-Z    | High-Z    | High-Z   | High-Z | High-Z |       |
| DPH        | High-Z    | High-Z    | High-Z    | High-Z   | High-Z | High-Z |       |
| DPL        | High-Z    | High-Z    | High-Z    | High-Z   | High-Z | High-Z |       |

R : 読み出し

W : 書き込み

| 端子名            | アドレス/データマルチプレクス I/O 空間 |                 |            |            |                 |            |            |
|----------------|------------------------|-----------------|------------|------------|-----------------|------------|------------|
|                | 8 ビット空間                | 16 ビット空間        |            |            |                 |            |            |
|                |                        | WRH, WRL, A0 方式 |            |            | WR, HBS, LBS 方式 |            |            |
|                |                        | 上位バイト           | 下位バイト      | ワード        | 上位バイト           | 下位バイト      | ワード        |
| CS7, CS5 ~ CS0 | ハイレベル                  | ハイレベル           | ハイレベル      | ハイレベル      | ハイレベル           | ハイレベル      | ハイレベル      |
| CS6            | ローレベル                  | ローレベル           | ローレベル      | ローレベル      | ローレベル           | ローレベル      | ローレベル      |
| RAS            | ハイレベル                  | ハイレベル           | ハイレベル      | ハイレベル      | ハイレベル           | ハイレベル      | ハイレベル      |
| CASH           | ハイレベル                  | ハイレベル           | ハイレベル      | ハイレベル      | ハイレベル           | ハイレベル      | ハイレベル      |
| CASL           | ハイレベル                  | ハイレベル           | ハイレベル      | ハイレベル      | ハイレベル           | ハイレベル      | ハイレベル      |
| AH             | AH                     | AH              | AH         | AH         | AH              | AH         | AH         |
| RD             | R                      | ローレベル           | ローレベル      | ローレベル      | ローレベル           | ローレベル      | ローレベル      |
|                | W                      | ハイレベル           | ハイレベル      | ハイレベル      | ハイレベル           | ハイレベル      | ハイレベル      |
| WRH/LBS        | R                      | *               | ハイレベル      | ハイレベル      | ハイレベル           | ハイレベル      | ローレベル      |
|                | W                      | *               | ローレベル      | ハイレベル      | ローレベル           | ハイレベル      | ローレベル      |
| WRL/WR         | R                      | ハイレベル           | ハイレベル      | ハイレベル      | ハイレベル           | ハイレベル      | ハイレベル      |
|                | W                      | ローレベル           | ハイレベル      | ローレベル      | ローレベル           | ローレベル      | ローレベル      |
| A0/HBS         | A0                     | ローレベル           | ハイレベル      | ローレベル      | ローレベル           | ハイレベル      | ローレベル      |
| A21 ~ A1       | アドレス                   | アドレス            | アドレス       | アドレス       | アドレス            | アドレス       | アドレス       |
| AD15 ~ AD8     | High-Z                 | アドレス / データ      | アドレス       | アドレス / データ | アドレス / データ      | アドレス       | アドレス / データ |
| AD7 ~ AD0      | アドレス / データ             | アドレス            | アドレス / データ | アドレス / データ | アドレス            | アドレス / データ | アドレス / データ |

R : 読み出し

W : 書き込み

AH : AD15 ~ AD0 からアドレスが出力されるときに、アドレスホールド信号が出力されます。

\* : 16 ビット空間専用につき使用不可

| 端子名            | DRAM 空間 |          |        |       |         |        |       |
|----------------|---------|----------|--------|-------|---------|--------|-------|
|                | 8 ビット空間 | 16 ビット空間 |        |       |         |        |       |
|                |         | CAS2 本方式 |        |       | WE2 本方式 |        |       |
|                | 上位バイト   | 下位バイト    | ワード    | 上位バイト | 下位バイト   | ワード    |       |
| CS7 ~ CS2, CS0 | ハイレベル   | ハイレベル    | ハイレベル  | ハイレベル | ハイレベル   | ハイレベル  | ハイレベル |
| CS1            | ローレベル   | —        | —      | —     | ローレベル   | ローレベル  | ローレベル |
| RAS            | RAS     | RAS      | RAS    | RAS   | RAS     | RAS    | RAS   |
| CASH           | ハイレベル   | CASH     | ハイレベル  | CASH  | ハイレベル   | ハイレベル  | ハイレベル |
| CASL           | CAS     | ハイレベル    | CASL   | CASL  | CASL    | CASL   | CASL  |
| AH             | ローレベル   | ローレベル    | ローレベル  | ローレベル | ローレベル   | ローレベル  | ローレベル |
| RD             | R       | ローレベル    | ローレベル  | ローレベル | ローレベル   | ローレベル  | ローレベル |
|                | W       | ハイレベル    | ハイレベル  | ハイレベル | ハイレベル   | ハイレベル  | ハイレベル |
| WRH            | R       | ハイレベル    | ハイレベル  | ハイレベル | ハイレベル   | ハイレベル  | ハイレベル |
|                | W       | ハイレベル    | ハイレベル  | ハイレベル | ハイレベル   | ローレベル  | ハイレベル |
| WRL            | R       | ハイレベル    | ハイレベル  | ハイレベル | ハイレベル   | ハイレベル  | ハイレベル |
|                | W       | ローレベル    | ローレベル  | ローレベル | ローレベル   | ハイレベル  | ローレベル |
| A0             | A0      | A0       | A0     | A0    | A0      | A0     | A0    |
| A21 ~ A1       | アドレス    | アドレス     | アドレス   | アドレス  | アドレス    | アドレス   | アドレス  |
| AD15 ~ AD8     | High-Z  | データ      | High-Z | データ   | データ     | High-Z | データ   |
| AD7 ~ AD0      | データ     | High-Z   | データ    | データ   | High-Z  | データ    | データ   |
| DPH            | High-Z  | パリティ     | High-Z | パリティ  | パリティ    | High-Z | パリティ  |
| DPL            | パリティ    | High-Z   | パリティ   | パリティ  | High-Z  | パリティ   | パリティ  |

R : 読み出し

W : 書き込み

— : CS1 端子は CASH 信号出力端子として使用されます。

RAS : ロウアドレスが A21 ~ A0 から出力される時に、アドレスストローブ信号が出力されます。

CAS : カラムアドレスが A21 ~ A0 から出力される時に、アドレスストローブ信号が出力されます。

CASH : 上位バイトアクセスで、カラムアドレスが A21 ~ A0 から出力される時に、アドレスストローブ信号が出力されます。

CASL : 下位バイトアクセスで、カラムアドレスが A21 ~ A0 から出力される時に、アドレスストローブ信号が出力されます。

パリティ : パリティコントロールレジスタ (PCR) のパリティチェックイネーブルビット (PCHK1, PCHK0) で、DRAM 空間のパリティチェックを選択したとき、パリティ端子として使用します。

| 端子名        | 外部メモリ空間 |                 |        |       |                 |        |       |
|------------|---------|-----------------|--------|-------|-----------------|--------|-------|
|            | 8ビット空間  | 16ビット空間         |        |       |                 |        |       |
|            |         | WRH, WRL, A0 方式 |        |       | WR, HBS, LBS 方式 |        |       |
|            |         | 上位バイト           | 下位バイト  | ワード   | 上位バイト           | 下位バイト  | ワード   |
| CS7 ~ CS0  | 有効      | 有効              | 有効     | 有効    | 有効              | 有効     | 有効    |
| RAS        | ハイレベル   | ハイレベル           | ハイレベル  | ハイレベル | ハイレベル           | ハイレベル  | ハイレベル |
| CASH       | ハイレベル   | ハイレベル           | ハイレベル  | ハイレベル | ハイレベル           | ハイレベル  | ハイレベル |
| CASL       | ハイレベル   | ハイレベル           | ハイレベル  | ハイレベル | ハイレベル           | ハイレベル  | ハイレベル |
| AH         | ローレベル   | ローレベル           | ローレベル  | ローレベル | ローレベル           | ローレベル  | ローレベル |
| RD         | R       | ローレベル           | ローレベル  | ローレベル | ローレベル           | ローレベル  | ローレベル |
|            | W       | ハイレベル           | ハイレベル  | ハイレベル | ハイレベル           | ハイレベル  | ハイレベル |
| WRH/LBS    | R       | *               | ハイレベル  | ハイレベル | ハイレベル           | ローレベル  | ローレベル |
|            | W       | *               | ローレベル  | ハイレベル | ローレベル           | ローレベル  | ローレベル |
| WRL/WR     | R       | ハイレベル           | ハイレベル  | ハイレベル | ハイレベル           | ハイレベル  | ハイレベル |
|            | W       | ローレベル           | ハイレベル  | ローレベル | ローレベル           | ローレベル  | ローレベル |
| A0/HBS     | A0      | A0              | A0     | A0    | ローレベル           | ハイレベル  | ローレベル |
| A21 ~ A1   | アドレス    | アドレス            | アドレス   | アドレス  | アドレス            | アドレス   | アドレス  |
| AD15 ~ AD8 | High-Z  | データ             | High-Z | データ   | データ             | High-Z | データ   |
| AD7 ~ AD0  | データ     | High-Z          | データ    | データ   | High-Z          | データ    | データ   |
| DPH        | High-Z  | パリティ            | High-Z | パリティ  | パリティ            | High-Z | パリティ  |
| DPL        | パリティ    | High-Z          | パリティ   | パリティ  | High-Z          | パリティ   | パリティ  |

R : 読み出し

W : 書き込み

有効 : アクセスしたエリアに対応するチップセレクト信号 = ローレベル、それ以外のチップセレクト信号 = ハイレベル

パリティ : パリティコントロールレジスタ (PCR) のパリティチェックイネーブルビット (PCHK1, PCHK0) で、エリア 2 のパリティチェックを選択したとき、パリティ端子として使用します。

\* : 16 ビット空間専用につき使用不可。



## C. 外形寸法図

外形寸法図を図 C.1、図 C.2 に示します。



図 C.1 外形寸法図 (PRQP0112JA-A)



図 C.2 外形寸法図 (PTQP0120LA-A)

---

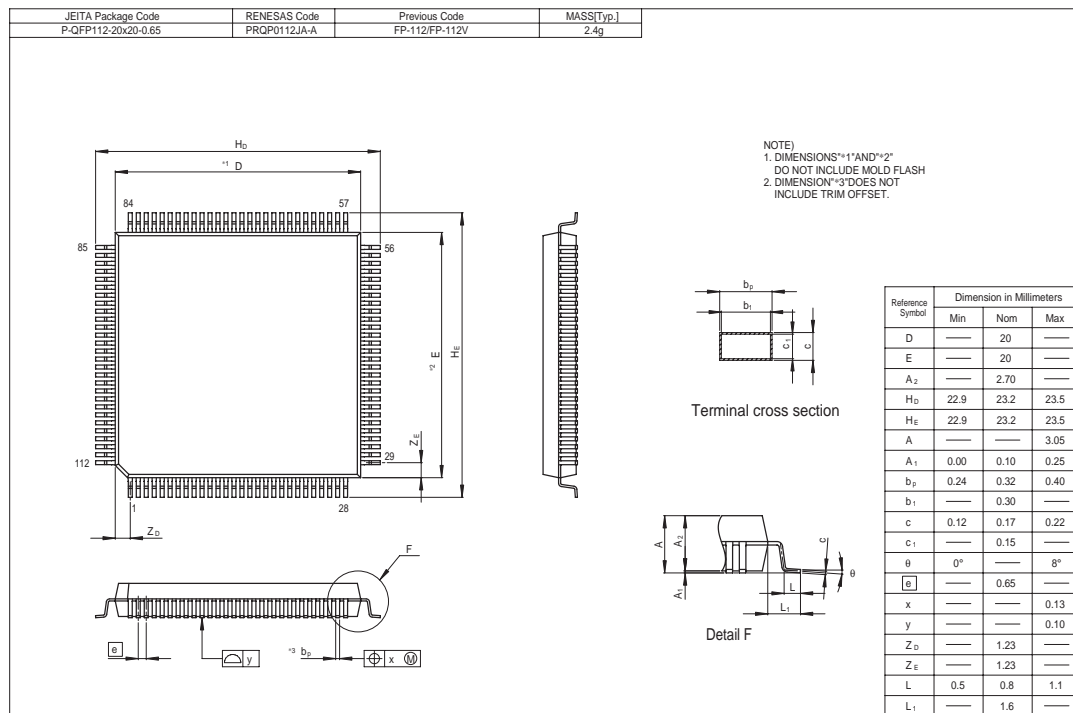
ルネサスSuperH™ RISC engine  
ハードウェアマニュアル  
SH-1 SH7032、SH7034

発行年月日 1997年3月 第1版  
2006年1月31日 Rev.9.00  
発行 株式会社ルネサス テクノロジ 営業企画統括部  
〒100-0004 東京都千代田区大手町 2-6-2  
編集 株式会社ルネサスソリューションズ  
グローバルストラテジックコミュニケーション本部  
カスタマサポート部

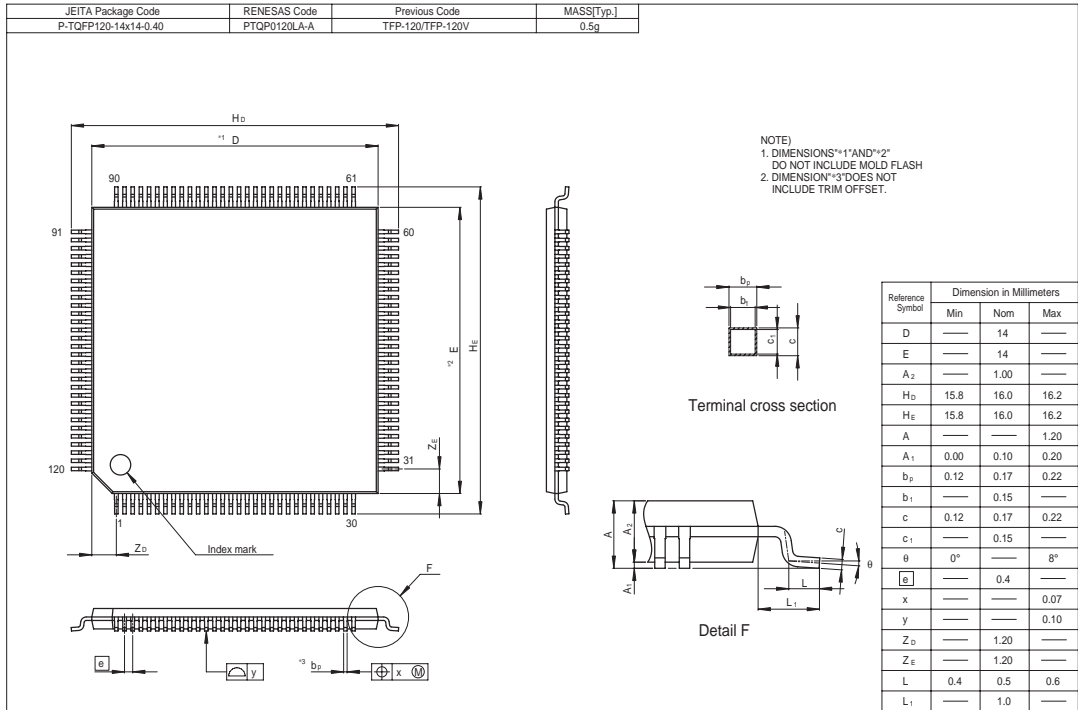
営業お問合せ窓口  
株式会社ルネサス販売



<http://www.renesas.com>

|   |   |   |   |           |                                |                |
|---|---|---|---|-----------|--------------------------------|----------------|
| 本 |   |   | 社 | 〒100-0004 | 千代田区大手町2-6-2 (日本ビル)            | (03) 5201-5350 |
| 京 | 浜 | 支 | 社 | 〒212-0058 | 川崎市幸区鹿島田890-12 (新川崎三井ビル)       | (044) 549-1662 |
| 西 | 東 | 京 | 支 | 〒190-0023 | 立川市柴崎町2-2-23 (第二高島ビル2F)        | (042) 524-8701 |
| 東 | 北 | 支 | 社 | 〒980-0013 | 仙台市青葉区花京院1-1-20 (花京院スクエア13F)   | (022) 221-1351 |
| い | わ | き | 支 | 〒970-8026 | いわき市平小太郎町4-9 (平小太郎ビル)          | (0246) 22-3222 |
| 茨 | 城 | 支 | 店 | 〒312-0034 | ひたちなか市堀口832-2 (日立システムプラザ勝田1F)  | (029) 271-9411 |
| 新 | 潟 | 支 | 店 | 〒950-0087 | 新潟市東大通1-4-2 (新潟三井物産ビル3F)       | (025) 241-4361 |
| 松 | 本 | 支 | 社 | 〒390-0815 | 松本市深志1-2-11 (昭和ビル7F)           | (0263) 33-6622 |
| 中 | 部 | 支 | 社 | 〒460-0008 | 名古屋市中区栄4-2-29 (名古屋広小路プレイス)     | (052) 249-3330 |
| 関 | 西 | 支 | 社 | 〒541-0044 | 大阪府中央区伏見町4-1-1 (明治安田生命大阪御堂筋ビル) | (06) 6233-9500 |
| 北 | 陸 | 支 | 社 | 〒920-0031 | 金沢市広岡3-1-1 (金沢パークビル8F)         | (076) 233-5980 |
| 広 | 島 | 支 | 店 | 〒730-0036 | 広島市中区袋町5-25 (広島袋町ビルディング8F)     | (082) 244-2570 |
| 島 | 取 | 支 | 店 | 〒680-0822 | 鳥取市今町2-251 (日本生命鳥取駅前ビル)        | (0857) 21-1915 |
| 九 | 州 | 支 | 社 | 〒812-0011 | 福岡市博多区博多駅前2-17-1 (ヒロカネビル本館5F)  | (092) 481-7695 |

■技術的なお問合せおよび資料のご請求は下記へどうぞ。

総合お問合せ窓口：コンタクトセンター E-Mail: [csc@renesas.com](mailto:csc@renesas.com)

SH-1 SH7032、SH7034  
ハードウェアマニュアル



ルネサス エレクトロニクス株式会社  
神奈川県川崎市中原区下沼部1753 〒211-8668

RJJ09B0301-0900