

RZ/T2L グループ

Renesas Starter Kit+ for RZ/T2L

ユーザーズマニュアル

RZ/T シリーズ（リアルタイム制御）

RZ ファミリ

64-Bit & 32-Bit Arm[®]-Based High-End MPUs

本資料に記載の全ての情報は本資料発行時点のものであり、ルネサス エレクトロニクスは、予告なしに、本資料に記載した製品または仕様を変更することがあります。ルネサス エレクトロニクスのホームページなどにより公開される最新情報をご確認ください。

ご注意書き

1. 本資料に記載された回路、ソフトウェアおよびこれらに関連する情報は、半導体製品の動作例、応用例を説明するものです。回路、ソフトウェアおよびこれらに関連する情報を使用する場合、お客様の責任において、お客様の機器・システムを設計ください。これらの使用に起因して生じた損害（お客様または第三者いずれに生じた損害も含まれます。以下同じです。）に関し、当社は、一切その責任を負いません。
 2. 当社製品または本資料に記載された製品データ、図、表、プログラム、アルゴリズム、応用回路例等の情報の使用に起因して発生した第三者の特許権、著作権その他の知的財産権に対する侵害またはこれらに関する紛争について、当社は、何らの保証を行うものではなく、また責任を負うものではありません。
 3. 当社は、本資料に基づき当社または第三者の特許権、著作権その他の知的財産権を何ら許諾するものではありません。
 4. 当社製品を組み込んだ製品の輸出入、製造、販売、利用、配布その他の行為を行うにあたり、第三者保有の技術の利用に関するライセンスが必要となる場合、当該ライセンス取得の判断および取得はお客様の責任において行ってください。
 5. 当社製品を、全部または一部を問わず、改造、改変、複製、リバースエンジニアリング、その他、不適切に使用しないでください。かかる改造、改変、複製、リバースエンジニアリング等により生じた損害に関し、当社は、一切その責任を負いません。
 6. 当社は、当社製品の品質水準を「標準水準」および「高品質水準」に分類しており、各品質水準は、以下に示す用途に製品が使用されることを意図しております。
標準水準： コンピュータ、OA 機器、通信機器、計測機器、AV 機器、家電、工作機械、パーソナル機器、産業用ロボット等
高品質水準： 輸送機器（自動車、電車、船舶等）、交通管制（信号）、大規模通信機器、金融端末基幹システム、各種安全制御装置等
当社製品は、データシート等により高信頼性、Harsh environment 向け製品と定義しているものを除き、直接生命・身体に危害を及ぼす可能性のある機器・システム（生命維持装置、人体に埋め込み使用するもの等）、もしくは多大な物的損害を発生させるおそれのある機器・システム（宇宙機器と、海底中継器、原子力制御システム、航空機制御システム、プラント基幹システム、軍事機器等）に使用されることを意図しておらず、これらの用途に使用することは想定していません。たとえ、当社が想定していない用途に当社製品を使用したことにより損害が生じても、当社は一切その責任を負いません。
 7. あらゆる半導体製品は、外部攻撃からの安全性を 100%保証されているわけではありません。当社ハードウェア/ソフトウェア製品にはセキュリティ対策が組み込まれているものもありますが、これによって、当社は、セキュリティ脆弱性または侵害（当社製品または当社製品が使用されているシステムに対する不正アクセス・不正使用を含みますが、これに限りません。）から生じる責任を負うものではありません。当社は、当社製品または当社製品が使用されたあらゆるシステムが、不正な改変、攻撃、ウイルス、干渉、ハッキング、データの破壊または窃盗その他の不正な侵入行為（「脆弱性問題」といいます。）によって影響を受けないことを保証しません。当社は、脆弱性問題に起因しまたはこれに関連して生じた損害について、一切責任を負いません。また、法令において認められる限りにおいて、本資料および当社ハードウェア/ソフトウェア製品について、商品性および特定目的との合致に関する保証ならびに第三者の権利を侵害しないことの保証を含め、明示または黙示のいかなる保証も行いません。
 8. 当社製品をご使用の際は、最新の製品情報（データシート、ユーザーズマニュアル、アプリケーションノート、信頼性ハンドブックに記載の「半導体デバイスの使用上の一般的な注意事項」等）をご確認の上、当社が指定する最大定格、動作電源電圧範囲、放熱特性、実装条件その他指定条件の範囲内でご使用ください。指定条件の範囲を超えて当社製品をご使用された場合の故障、誤動作の不具合および事故につきましては、当社は、一切その責任を負いません。
 9. 当社は、当社製品の品質および信頼性の向上に努めていますが、半導体製品はある確率で故障が発生したり、使用条件によっては誤動作したりする場合があります。また、当社製品は、データシート等において高信頼性、Harsh environment 向け製品と定義しているものを除き、耐放射線設計を行っておりません。仮に当社製品の故障または誤動作が生じた場合であっても、人身事故、火災事故その他社会的損害等を生じさせないよう、お客様の責任において、冗長設計、延焼対策設計、誤動作防止設計等の安全設計およびエージング処理等、お客様の機器・システムとしての出荷保証を行ってください。特に、マイコンソフトウェアは、単独での検証は困難なため、お客様の機器・システムとしての安全検証をお客様の責任で行ってください。
 10. 当社製品の環境適合性等の詳細につきましては、製品個別に必ず当社営業窓口までお問合せください。ご使用に際しては、特定の物質の含有・使用を規制する RoHS 指令等、適用される環境関連法令を十分調査のうえ、かかる法令に適合するようご使用ください。かかる法令を遵守しないことにより生じた損害に関して、当社は、一切その責任を負いません。
 11. 当社製品および技術を国内外の法令および規則により製造・使用・販売を禁止されている機器・システムに使用することはできません。当社製品および技術を輸出、販売または移転等する場合は、「外国為替及び外国貿易法」その他日本国および適用される外国の輸出管理関連法規を遵守し、それらの定めるところに従い必要な手続きを行ってください。
 12. お客様が当社製品を第三者に転売等される場合には、事前に当該第三者に対して、本ご注意書き記載の諸条件を通知する責任を負うものといたします。
 13. 本資料の全部または一部を当社の文書による事前の承諾を得ることなく転載または複製することを禁じます。
 14. 本資料に記載されている内容または当社製品についてご不明な点がございましたら、当社の営業担当者までお問合せください。
- 注 1. 本資料において使用されている「当社」とは、ルネサス エレクトロニクス株式会社およびルネサス エレクトロニクス株式会社が直接的、間接的に支配する会社をいいます。
- 注 2. 本資料において使用されている「当社製品」とは、注 1 において定義された当社の開発、製造製品をいいます。

(Rev.5.0-1 2020.10)

本社所在地

〒135-0061 東京都江東区豊洲 3-2-24（豊洲フォレストシア）

www.renesas.com

お問合せ窓口

弊社の製品や技術、ドキュメントの最新情報、最寄の営業お問合せ窓口に関する情報などは、弊社ウェブサイトをご覧ください。

www.renesas.com/contact/

製品ご使用上の注意事項

ここでは、マイコン製品全体に適用する「使用上の注意事項」について説明します。個別の使用上の注意事項については、本ドキュメントおよびテクニカルアップデートを参照してください。

1. 静電気対策

CMOS 製品の取り扱いの際は静電気防止を心がけてください。CMOS 製品は強い静電気によってゲート絶縁破壊を生じることがあります。運搬や保存の際には、当社が出荷梱包に使用している導電性のトレーやマガジンケース、導電性の緩衝材、金属ケースなどを利用し、組み立て工程にはアースを施してください。プラスチック板上に放置したり、端子を触ったりしないでください。また、CMOS 製品を実装したボードについても同様の扱いをしてください。

2. 電源投入時の処置

電源投入時は、製品の状態は不定です。電源投入時には、LSI の内部回路の状態は不確定であり、レジスタの設定や各端子の状態は不定です。外部リセット端子でリセットする製品の場合、電源投入からリセットが有効になるまでの期間、端子の状態は保証できません。同様に、内蔵パワーオンリセット機能を使用してリセットする製品の場合、電源投入からリセットのかかる一定電圧に達するまでの期間、端子の状態は保証できません。

3. 電源オフ時における入力信号

当該製品の電源がオフ状態のときに、入力信号や入出力プルアップ電源を入れしないでください。入力信号や入出力プルアップ電源からの電流注入により、誤動作を引き起こしたり、異常電流が流れ内部素子を劣化させたりする場合があります。資料中に「電源オフ時における入力信号」についての記載のある製品は、その内容を守ってください。

4. 未使用端子の処理

未使用端子は、「未使用端子の処理」に従って処理してください。CMOS 製品の入力端子のインピーダンスは、一般に、ハイインピーダンスとなっています。未使用端子を開放状態で動作させると、誘導現象により、LSI 周辺のノイズが印加され、LSI 内部で貫通電流が流れたり、入力信号と認識されて誤動作を起こす恐れがあります。

5. クロックについて

リセット時は、クロックが安定した後、リセットを解除してください。プログラム実行中のクロック切り替え時は、切り替え先クロックが安定した後に切り替えてください。リセット時、外部発振子（または外部発振回路）を用いたクロックで動作を開始するシステムでは、クロックが十分安定した後、リセットを解除してください。また、プログラムの途中で外部発振子（または外部発振回路）を用いたクロックに切り替える場合は、切り替え先のクロックが十分安定してから切り替えてください。

6. 入力端子の印加波形

入力ノイズや反射波による波形歪みは誤動作の原因になりますので注意してください。CMOS 製品の入力がノイズなどに起因して、 V_{IL} (Max.) から V_{IH} (Min.) までの領域にとどまるような場合は、誤動作を引き起こす恐れがあります。入力レベルが固定の場合はもちろん、 V_{IL} (Max.) から V_{IH} (Min.) までの領域を通過する遷移期間中にチャタリングノイズなどが入らないように使用してください。

7. リザーブアドレス（予約領域）のアクセス禁止

リザーブアドレス（予約領域）のアクセスを禁止します。アドレス領域には、将来の拡張機能用に割り付けられている リザーブアドレス（予約領域）があります。これらのアドレスをアクセスしたときの動作については、保証できませんので、アクセスしないようにしてください。

8. 製品間の相違について

型名の異なる製品に変更する場合は、製品型名ごとにシステム評価試験を実施してください。同じグループのマイコンでも型名が違っていると、フラッシュメモリ、レイアウトパターンなどの相違などにより、電気的特性の範囲で、特性値、動作マージン、ノイズ耐量、ノイズ放射量などが異なる場合があります。型名が違う製品に変更する場合は、個々の製品ごとにシステム評価試験を実施してください。

免責事項

本製品を使用することにより、お客様は以下の条件に同意するものとします。

本製品に瑕疵がないことは保証されておらず、本製品の結果とパフォーマンスに関するすべてのリスクはお客様が負うものとします。本製品は、明示的であるか黙示的であるかを問わず、いかなる種類の保証もなく、「現状有姿」で当社により提供されます。これには、満足できる品質、特定の目的への適合性、所有権、および知的財産権の非侵害に関する黙示の保証が含まれますが、これらに限定されません。当社またはその関連会社は、いかなる場合も、利益の損失、データの損失、契約の損失、事業の損失、評判または信用の損害、経済的損失、再プログラミングまたはリコールの費用（前述の損失が直接的または間接的なものであるかどうかにかかわらず）に対して責任を負わないものとします。また、当社またはその関連会社が損害の可能性について知らされていたとしても、当社またはその関連会社は、本製品の使用に起因または関連して生じるその他の直接的または間接的な特別、偶発的または結果的な損害について責任を負わないものとします。

注意事項

本製品を取り扱う場合は、次の注意事項を順守してください。

本製品は、周囲温度および湿度条件下の実験室環境での使用のみを目的としています。この機器と高感度機器間には、安全な距離を置いてください。実験室、教室、研究エリア、または同様のそのようなエリアの外での使用は、電磁両立性指令の保護要件への適合を無効にし、起訴につながる可能性があります。

本製品は、無線周波数エネルギーを生成、使用、および放射する可能性があり、無線通信に有害な干渉を引き起こす可能性があります。しかしながら、特定の実装環境で干渉が起こらないという保証はありません。本装置をオンオフすることにより無線やテレビ受信に有害な干渉を及ぼしていると判断される場合は、下記の対策を講じて干渉を補正してください。

- ・接続されたケーブルが機器を横切らないようにする
 - ・受信アンテナの向きを変える
 - ・機器と受信機との距離を広げる
 - ・受信機が接続されているものとは異なる回路のコンセントに機器を接続する
 - ・使用していないときは、機器の電源をオフする
 - ・販売店または経験豊富なラジオ/テレビ技術者に相談する
- 注：可能な限り、シールドされたインターフェイスケーブルを使用することを推奨します

本製品は、特定のEMC現象の影響を受けやすい可能性があります。それらを軽減するために、以下の対策を講じることが推奨されます。

- ・使用中は、製品から10メートル以内で携帯電話を使用しない
- ・機器を取り扱う際は、ESDに関する注意事項を順守する

本製品は、最終製品の理想的なリファレンスデザインではなく、最終製品の規制基準を満たしていません。

このマニュアルの使い方

1. 目的と対象者

このマニュアルは、RSK+ハードウェア概要と電気的特性をユーザに理解していただくためのマニュアルです。様々な周辺装置を使用して、RSK+プラットフォーム上のサンプルコードを設計するユーザを対象としています。

このマニュアルは、RSK+製品の機能概観を含みますが、組み込みプログラミングまたはハードウェア設計ガイドのためのマニュアルではありません。

このマニュアルを使用する場合、注意事項を十分確認の上、使用してください。注意事項は、各章の本文中、各章の最後、注意事項の章に記載しています。

改訂記録は旧版の記載内容に対して訂正または追加した主な箇所をまとめたものです。改訂内容すべてを記録したものではありません。詳細は、このマニュアルの本文でご確認ください。

RSK+RZT2L では次のドキュメントを用意しています。ドキュメントは最新版を使用してください。最新版はルネサスエレクトロニクスのホームページに掲載されています。

ドキュメントの種類	記載内容	資料名	資料番号
ユーザーズマニュアル	CPU ボードハードウェア仕様の説明	Renesas Starter Kit+ for RZ/T2L ユーザーズマニュアル	R20UT5164JJ (本マニュアル)
クイックスタートガイド	A4 紙一枚の簡単なセットアップガイド	Renesas Starter Kit+ for RZ/T2L クイックスタートガイド	R20UT5235JJ
ユーザーズマニュアル ハードウェア編	ハードウェアの仕様（ピン配置、メモリマップ、周辺機能の仕様、電気的特性、タイミング）と動作説明	RZ/T2L グループ ユーザーズマニュアル ハードウェア編	R01UH0985JJ

2. 略語および略称の説明

略語／略称	英語名	備考
ADC	Analog-to-Digital Converter	A/D コンバータ
bps	bits per second	転送速度を表す単位、ビット/秒
CAN	Controller Area Network	コントローラエリアネットワーク
CPU	Central Processing Unit	中央処理装置
DIP	Dual In-line Package	電子部品パッケージの一種
DNF	Do Not Fit	未実装
EEPROM	Electrically Erasable Programmable Read Only Memory	不揮発性メモリの一種
ESC	EtherCAT Slave Controller	EtherCAT スレーブコントローラ
ESD	Electrostatic Discharge	静電気放電
EtherCAT	Ethernet for Control Automation Technology	産業用イーサネット
GPT	General PWM Timer	ジェネラル PWM タイマ
I ² C (IIC)	Philips™ Inter-Integrated Circuit Connection Bus	フィリップス社が提唱したシリアル通信方式
J-Link®	SEGGER debug probe	SEGGER 社デバッグプローブ(エミュレータ)
J-Link® OB	SEGGER On-board debug probe	SEGGER 社オンボードデバッグプローブ(エミュレータ)
IRQ	Interrupt Request	割り込み要求
LCD	Liquid Crystal Display	液晶ディスプレイ
LED	Light Emitting Diode	発光ダイオード
MAC	Media Access Control	メディアアクセス制御
MCU	Micro controller Unit	マイクロコントローラユニット
MPU	Micro Processor Unit	マイクロプロセッサユニット
MTU	Multi-Function Timer Pulse Unit	マルチファンクションタイマパルスユニット
n/a (NA)	Not Applicable	未対応
n/c (NC)	Not Connected	未接続
NMI	Non-maskable Interrupt	ノンマスクブル割り込み
PC	Personal Computer	パーソナルコンピュータ
PCB	Printed Circuit Board	プリント基板
POE	Port Output Enable	ポートアウトブットイネーブル
POEG	Port Output Enable for GPT	GPT 用ポートアウトブットイネーブル
PWM	Pulse Width Modulation	パルス幅変調
RAM	Random Access Memory	ランダムアクセスメモリ
RGMI	Reduced Gigabit Media-Independent Interface	論理層と物理層をつなぐ インタフェース
RMII	Reduced Media-Independent Interface	論理層と物理層をつなぐ インタフェース
ROM	Read Only Memory	リードオンリーメモリ
RSK+	Renesas Starter Kit+	ルネサススタータキット
SCI	Serial Communications Interface	シリアルコミュニケーションインタフェース
SPI	Serial Peripheral Interface	シリアルペリフェラルインタフェース
UART	Universal Asynchronous Receiver/Transmitter	調歩同期式シリアルインタフェース
USB	Universal Serial Bus	シリアルバス規格の一種

すべての商標および登録商標は、それぞれの所有者に帰属します。

目次

1. 概要	9
1.1 目的	9
1.2 特徴	9
1.3 ボード仕様	10
2. 電源	12
2.1 供給電源仕様	12
2.2 電源投入、遮断方法	12
2.3 電流測定用コネクタ	12
3. ボードレイアウト	13
3.1 コンポーネントレイアウト	13
3.2 ボード寸法	15
3.3 部品配置	15
4. 接続関係	16
4.1 ボード内部の接続関係	16
4.2 デバッグ環境の接続	17
5. RZ/T2L 端子機能一覧	18
6. コンフィグレーション用回路	30
6.1 コンフィグレーション用回路の種類	30
6.2 スイッチによるコンフィグレーション	31
6.2.1 モード設定スイッチ SW4	31
6.2.2 信号機能選択スイッチ SW5~SW8	31
6.3 ジャンパによるコンフィグレーション	34
6.3.1 I/O 電源選択ジャンパ CN17, CN32	34
6.3.2 デバッグ機能選択ジャンパ J9	34
6.3.3 RS485 インタフェース通信方式選択ジャンパ CN21, CN22	34
6.3.4 USB シリアル変換信号選択ジャンパ CN34, CN35	34
6.3.5 XSPI1 CS0 信号選択ジャンパ CN33	35
6.3.6 LED 制御ポート接続ジャンパ CN18, CN23	35
6.3.7 電流測定用ジャンパ CN2, CN4, CN24~CN26	35
6.4 オプションリンクによるコンフィグレーション	36
6.4.1 ソルダブリッジおよびトレースカットによる設定	36
6.4.2 0Ω 抵抗による設定	37
7. ユーザ回路	40
7.1 リセット回路	40
7.2 クロック回路	40
7.3 スイッチ	41
7.4 LED	42
7.5 ポテンショメータ	42
7.6 Pmod™	43
7.7 Grove®	45
7.8 QWIIC®	47
7.9 mikroBUS™	48
7.10 USB シリアル変換	49
7.11 CAN	50
7.12 Ethernet, EtherCAT	51
7.13 USB	54
7.14 メモリ	55

7.15	RS485 インタフェース	58
7.16	シリアルホストインタフェース	59
7.17	ピンヘッダ	60
7.18	アプリケーションヘッダ	61
8.	コード開発	66
8.1	概要	66
8.2	モードサポート	66
8.3	アドレス空間	66
9.	使用上の注意	67
9.1	制限事項	67
9.1.1	制限事項 1 RZ/T2L モード設定に関する制限事項	67
10.	サポート	69
11.	付録	70

1. 概要

1.1 目的

本 RSK+はルネサスマイクロプロセッサ用の評価ツールです。本マニュアルは、RSK+ハードウェアの技術的要素を詳しく解説し、クイックスタートガイドでは、ソフトウェアのインストール、デバッグ環境を説明しています。

1.2 特徴

本 RSK+は以下の特徴を含みます：

- ルネサスマイクロプロセッサのプログラミング
- ユーザコードのデバッグ
- スイッチ、LED、ポテンショメータ等のユーザ回路
- サンプルアプリケーション

RSK+はマイクプロセッサの動作に必要な回路を全て備えています。

1.3 ボード仕様

ボード仕様を表 1-1、表 1-2 に示します。

表 1-1: ボード仕様表(1)

項目	仕様
マイクロプロセッサ	型番: R9A07G074M04GBG ^{*1}
	パッケージ: 196-pin FBGA
	内蔵メモリ: RAM 1MB
オンボードメモリ	OctaFlash: 512Mbit
	HyperRAM: 64Mbit
	QSPI Serial Flash: 128Mbit
	I ² C EEPROM: 16Kbit
入力クロック	RZ/T2L メイン用: 25MHz
	RL78/G1C メイン用: 12MHz
電源	電源コネクタ: 5 V 入力
	USB Type-C コネクタ: 5 V 入力
	電源 IC: 5V 入力, 3.3V 出力
	電源 IC: 5V 入力, 1.8V 出力
	電源 IC: 5V 入力, 1.1V 出力
	電源 IC: 5V 入力, 1.0V 出力 (EtherPHY 用)
デバッグインタフェース	MIPI-10: 1.27mm ピッチ、10 ピンボックスヘッダ
	MIPI-20: 1.27mm ピッチ、20 ピンボックスヘッダ
	Mictor-38: 0.64mm ピッチ、38 ピンボックスヘッダ
	J-Link [®] OB: USB-MicroB
スライドスイッチ	電源スイッチ: 単極双投式 x 1
ディップスイッチ	モード設定: 8 極 x 1
	信号選択: 10 極 x 4
	ユーザスイッチ: 4 極 x 1
プッシュスイッチ	リセットスイッチ x 1
	ユーザスイッチ x 3
ポテンショメータ(AD 変換用)	単回転タイプ(10kΩ)
LED	電源用: (緑) x 1
	ユーザ用: (緑) x 3, (黄) x 1, (赤) x 2、このうち(緑) x 3, (赤) x 1 は Ether-CAT ステータスと兼用
	Ethernet ステータス用: (緑) x 3、(黄) x 3 (RJ-45 内蔵)
	J-Link [®] OB ステータス用: (黄) x 1
EtherCAT 2port, Ethernet 1port	コネクタ: RJ-45 x 3
	PHY: シングルチャネル PHY x 3
CAN	コネクタ ² : 2.54mm ピッチ, 3 ピン x 1
	CAN トランシーバ x 1
USB	USB Function: USB-MiniB
	USB Host: USB-TypeA
RS485	コネクタ ² : 10 ピン x 1
	RS485 トランシーバ x 1
USB シリアル変換インタフェース	コネクタ: USB-MiniB
	ドライバ: RL78/G1C マイクロコントローラ(型番 R5F10JBCAFP)

^{*1}: 本製品搭載のデバイスでは OTP の評価は出来ません。

^{*2}: 製品にコネクタは実装されていません。

表 1-2: ボード仕様表(2)

項目	仕様
Pmod™	PMOD-2A、6A: 12 ピンコネクタ
	PMOD-3A: 12 ピンコネクタ
mikroBUS™	2.54mm ピッチ、8 ピン x 2 (J21、J22)
Grove®	2.00mm ピッチ、4 ピン x 2 (J27、J28)
QWIIC®	1.00mm ピッチ、4 ピン x 1 (J30)
Serial Host Interface	2.54mm ピッチ、14 ピン x 1 (CN27)
ピンヘッダ	2.54mm ピッチ、20 ピン x 2 (CN1、CN3)*1
	2.54mm ピッチ、14 ピン x 1 (CN28)
アプリケーションヘッダ*1	2.54 mm ピッチ、26 ピン x 2 (JA1、JA2)、50 ピン x 1 (JA3)、24 ピン x 2 (JA5、JA6)

*1: 製品にコネクタは実装されていません。

2. 電源

2.1 供給電源仕様

本ボードは USB Type-C コネクタ (CN5) とバレル型電源ジャック (CN6) を搭載しており、これらのどちらか一方から電源を供給することができます。供給電源の仕様を表 2-1 に示します。

表 2-1 供給電源仕様

コネクタ	仕様および供給電圧
CN5	USB Type-C VBUS (5V DC)
CN6	2.0mm センタープラスのバレル、5V DC 入力*

*: Renesas Starter Kit には 12V 電源を供給する製品もありますが本ボードの供給電圧は 5V です。誤って 12V 電源を接続しないでください。また CN6 から電源供給する場合は必ず 15W 以上供給可能な安定化された電源をご使用ください。

2.2 電源投入、遮断方法

本ボードには電源スイッチ (POWER_SW スライドスイッチ) が搭載されています。電源投入時は、電源スイッチが OFF の状態で CN5 または CN6 に電源を接続し、電源スイッチを ON して電源供給を開始してください。電源供給を終了する場合は、電源スイッチを OFF した後、CN5 または CN6 から電源を取り外してください。電源スイッチの配置と操作方法を図 2-1 に示します。



図 2-1 電源スイッチの配置と操作方法

2.3 電流測定用コネクタ

本ボードは電流測定用のコネクタを搭載しており、当該コネクタの 1-2 ピン間に電流計を挿入することで電流値を測定することができます。電流測定用コネクタ一覧を表 2-2 に示します。

表 2-2 電流測定用コネクタ一覧

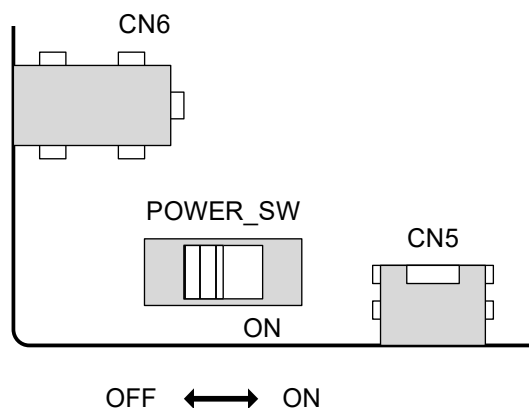
コネクタ	用途
CN24	RZ/T2L の 1.1V 電源に供給される電源 (VCC11_RZCORE) の電流測定用
CN25	RZ/T2L の 1.8V 電源に供給される電源 (CPU1V8) の電流測定用
CN26	RZ/T2L の 3.3V 電源に供給される電源 (CPU3V3) の電流測定用
CN2	RZ/T2L の VCC1833_2 電源に供給される電源 (CPU_VCC1833_2) の電流測定用
CN4	RZ/T2L の VCC1833_3 電源に供給される電源 (CPU_VCC1833_3) の電流測定用

3. ボードレイアウト

3.1 コンポーネントレイアウト

本ボードのコンポーネントレイアウトを図 3-1、図 3-2 に示します。

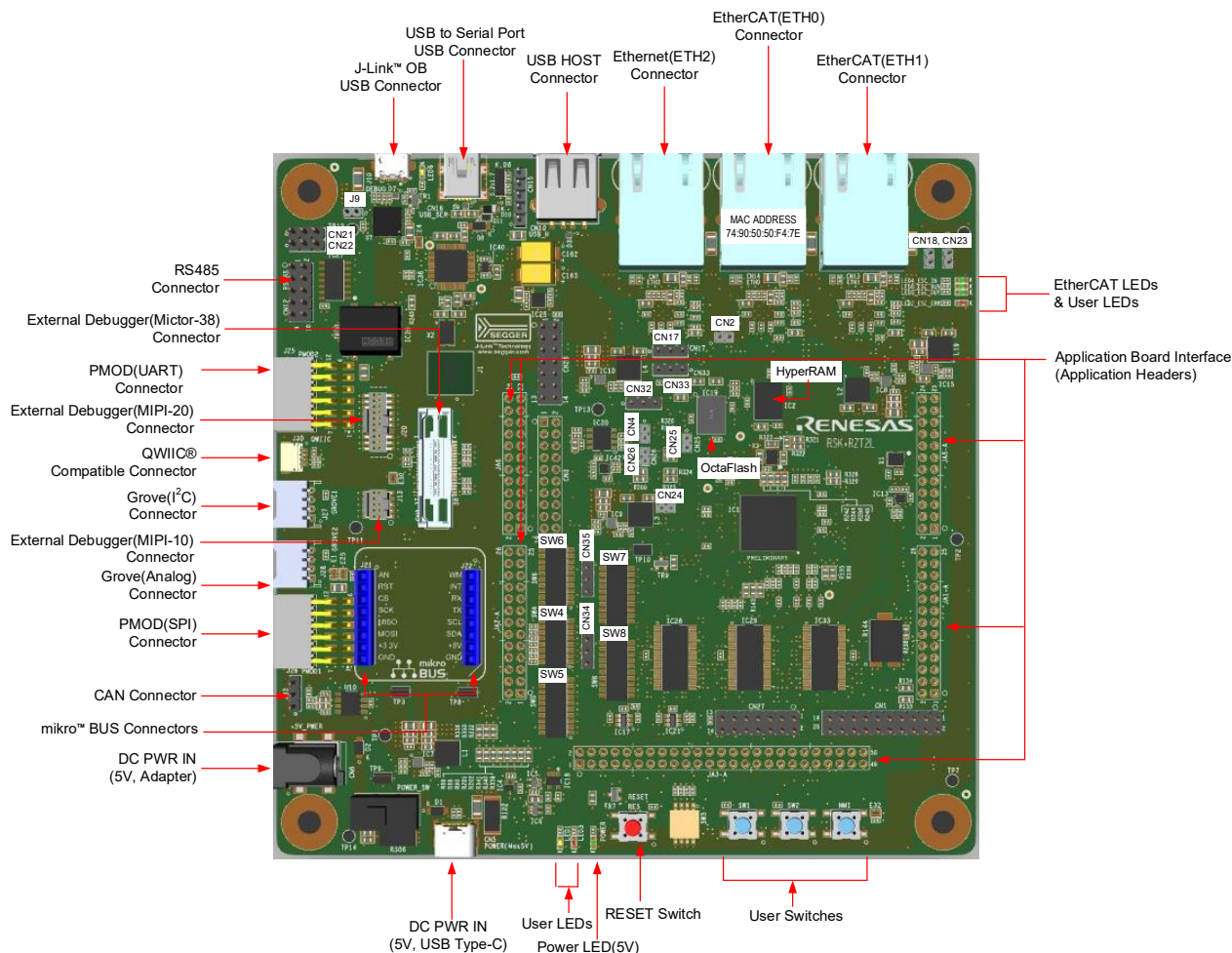

*1:各機能の詳細は第 7 章を参照してください。

*2:記載されている MAC アドレスは 1 例です。Ethernet ソフトウェアを実行する場合、ユニークな MAC アドレスを使用してください。

図 3-1: ボードレイアウト(部品面)

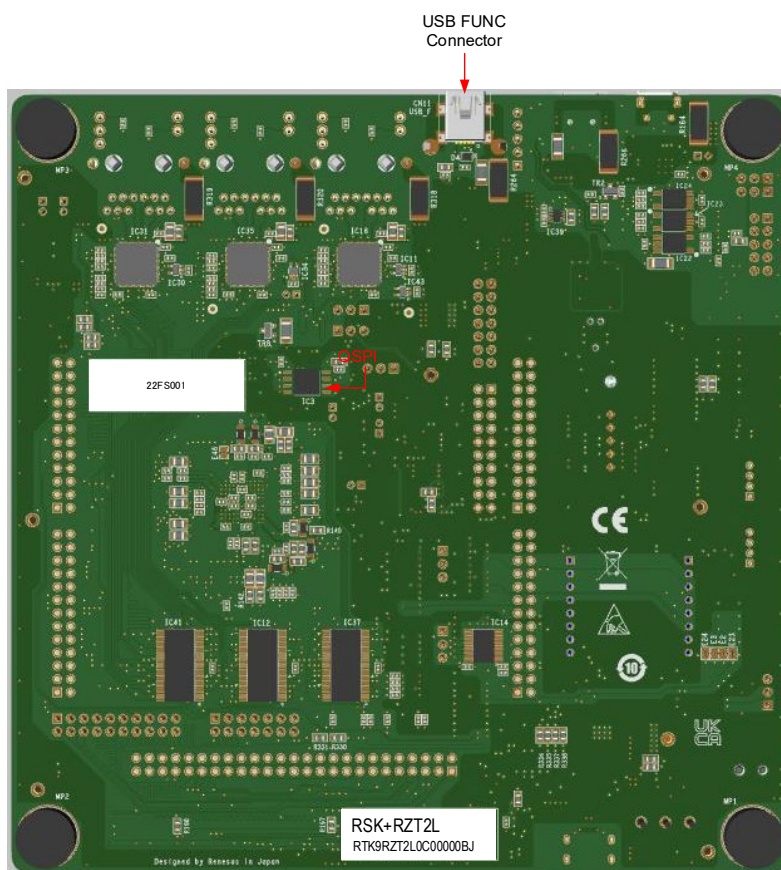

*1: シリアル番号(22FS001)は一例です。

図 3-2: ボードレイアウト(ハンダ面)

3.2 ボード寸法

本ボードの寸法およびコネクタ位置を図 3-3 に示します。アプリケーションヘッダのスルーホールは、2.54mm のピッチのメッシュ上に配置されています。



図 3-3: ボード寸法図 (単位: mm)

3.3 部品配置

本ボードの部品配置については「11 付録」を参照してください。

4. 接続関係

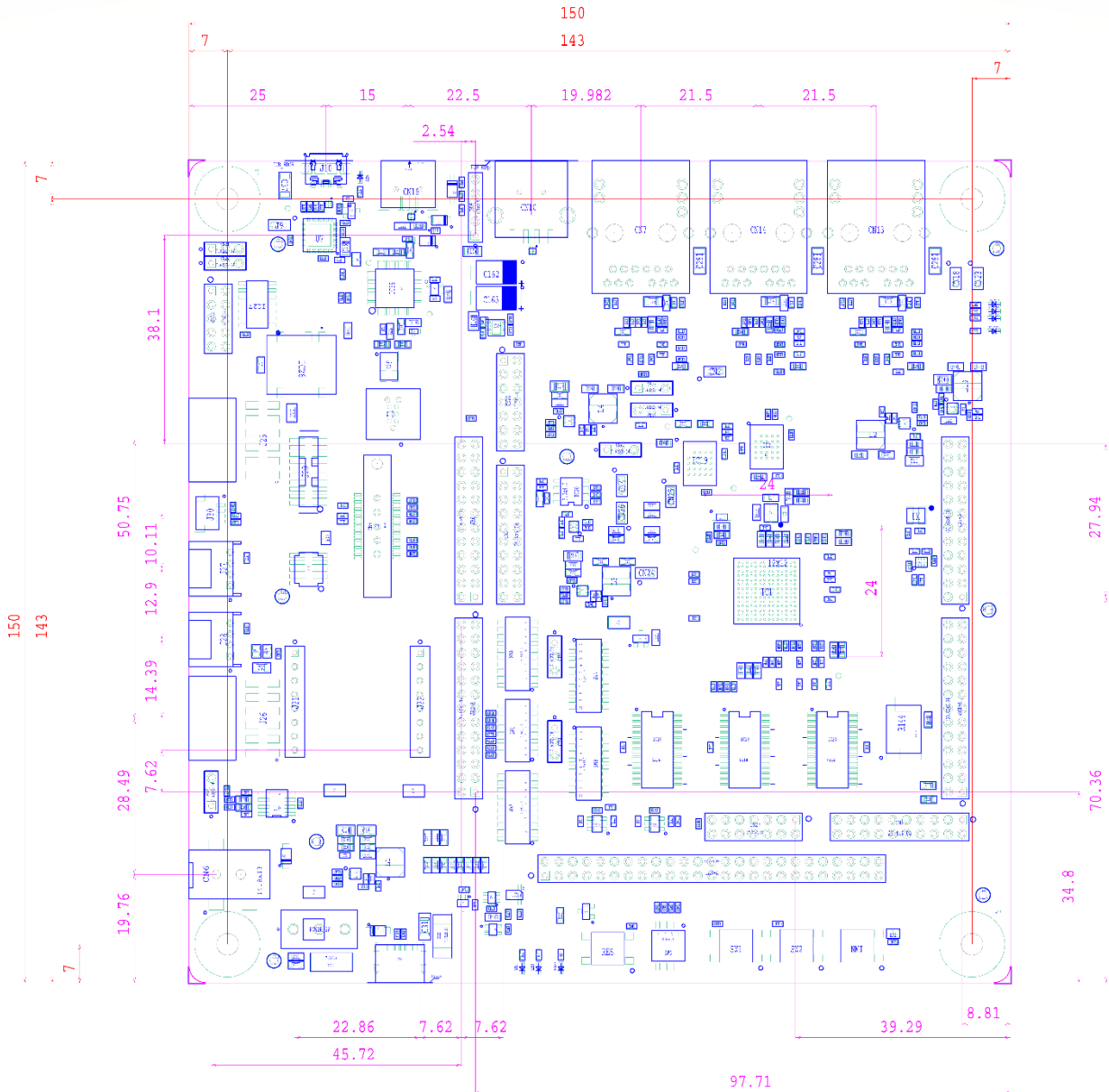
4.1 ボード内部の接続関係

本ボードの各コンポーネントと RZ/T2L の接続関係を図 4-1 に示します。



図 4-1: ボード内部の接続関係

4.2 デバッグ環境の接続

本ボードとエミュレータおよびホスト PC 間の接続を図 4-2 に、本ボード上の J-Link® OB を使用する場合のホスト PC との接続を図 4-3 に示します。

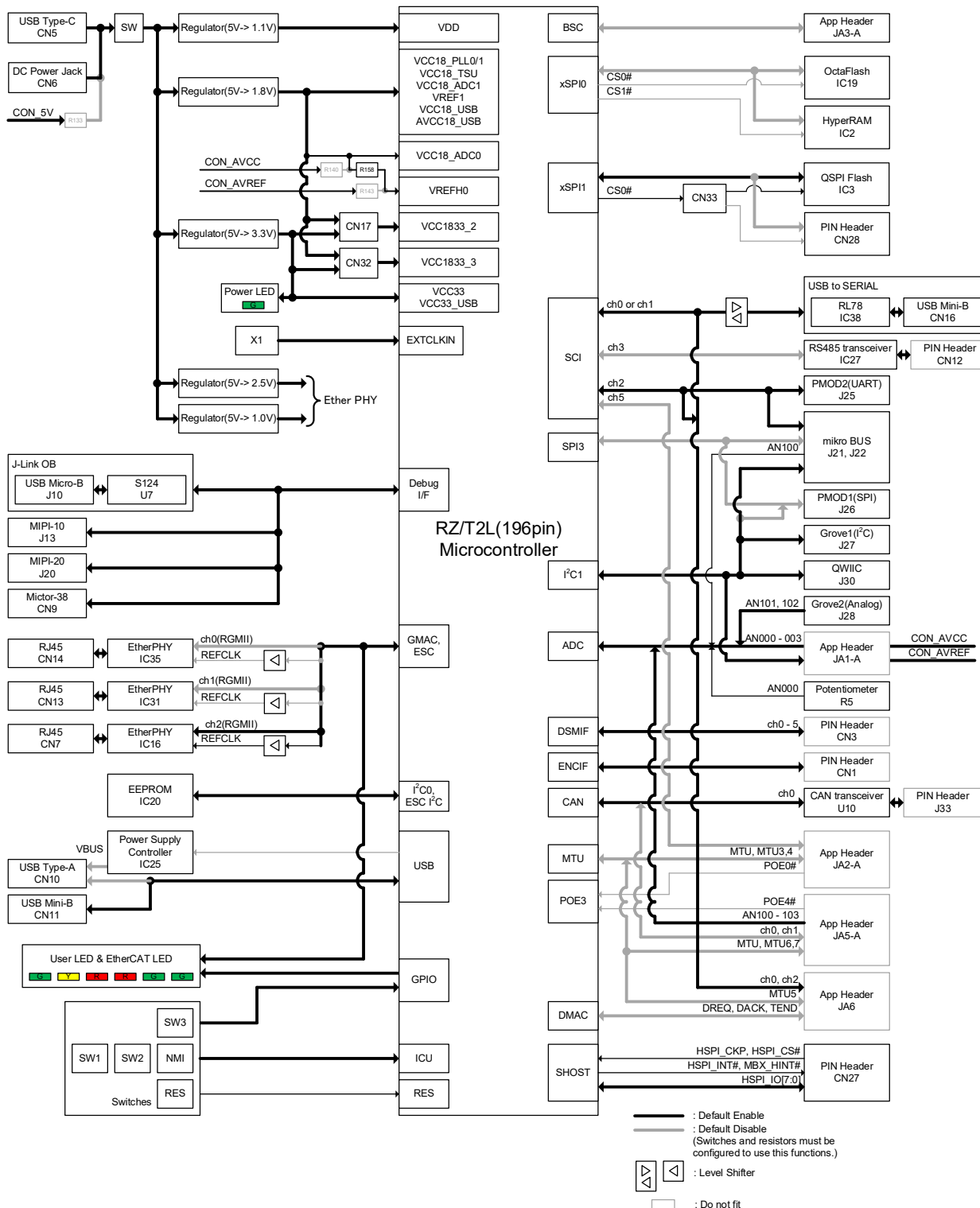

図 4-2: デバッグ環境の接続関係(エミュレータ)



図 4-3: デバッグ環境の接続関係(J-Link® OB)

5. RZ/T2L 端子機能一覧

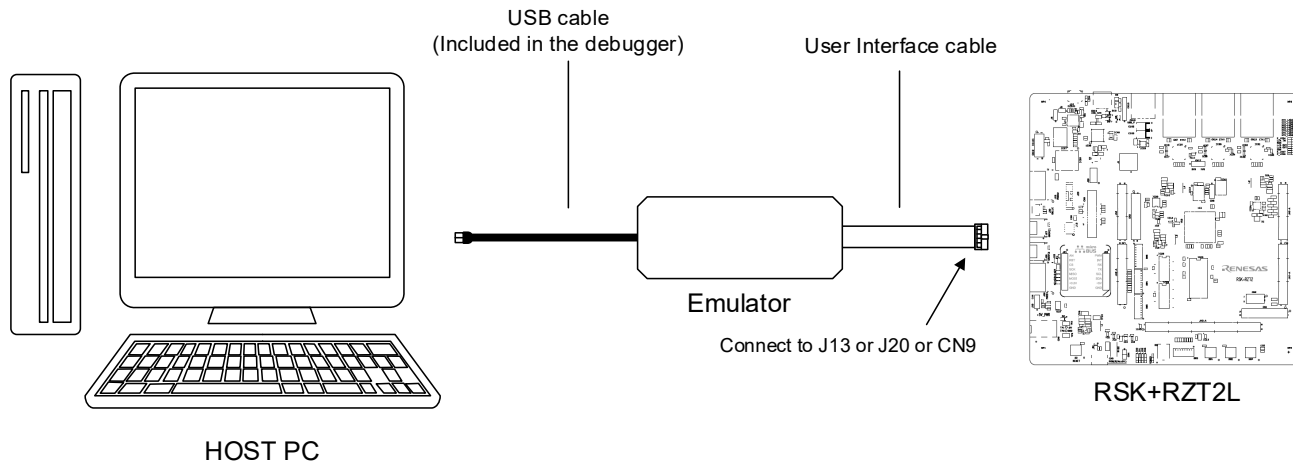
本ボードで使用する RZ/T2L の端子機能一覧を表 5-1～表 5-12 に示します。表中の**太字の青文字テキスト**は、本ボード出荷時の設定とその設定で使用可能な機能を示します。

表 5-1 RZ/T2L 端子機能選択一覧 (1)

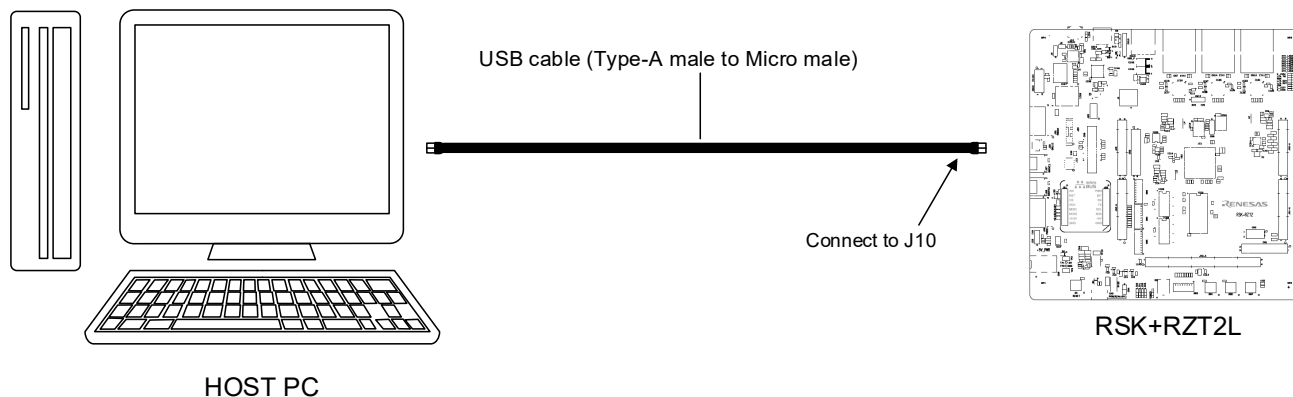
端子	端子名	使用機能	説明	コネクタ	備考
A1	VSS				
A2	P01_3/AH#/MTIOC4D/GTIOC3B/ETH2_TXD2/IRQ2/POUTZ	P01_3	PMOD2 の GPIO	J25-9	CN17:1-2, SW4-6:OFF
		AH#	JA3-A の ALE	JA3-A-46	CN17:1-2, SW4-6:OFF R330 未実装 R331 実装
		ETH2_TXD2	Ethernet Port の RGMII TXD2	—	CN17:2-3, SW4-6:ON
A3	P00_3/RD/WR#/MTIC5W/SS2#/CTS2#/RTS2#/ETH2_REFCLK/RMII2_REFCLK/IRQ1/SI1#/HDSL1_CLK1	RTS2#	PMOD2 の RTS	J25-4	CN17:1-2, SW4-6:OFF
		RD/WR#	JA3-A の WR	JA3-A-26	CN17:1-2, SW4-6:OFF
		ETH2_REFCLK	Ethernet Port の XTAL1	—	CN17:2-3, SW4-6:ON
A4	P24_1/D13/CAS#/MTIOC0C/POE8#/GTETRG/ETH2_RXCLK/MCLK5	MCLK5	ピンヘッダ CN3 の MCLK5	CN3-3	CN17:1-2, SW4-6:OFF
		ETH2_RXCLK	Ethernet Port の RGMII RXCLK	—	CN17:2-3, SW4-6:ON
A5	P22_3/D10/MTIOC8D/GTETRGSB/RXD5/SCL5/MISO5/USB_VBUSEN/SPI_SSL00/ENCIFDI1	GMAC_RESET_OUT#	Ethernet Port の PHY リセット	—	SW8-1:ON, SW8-2:OFF, SW8-3:OFF
		BSC_D10	JA3-A の D10	JA3-A-31	SW8-2:ON, SW8-1:OFF, SW8-3:OFF
		USB_VBUSEN	USB ホスト時の VBUS 制御	—	SW8-3:ON, SW8-1:OFF, SW8-2:OFF
A6	P22_2/TRACECLK/D9/MTIOC8C/GTE TRGSA/SPI_SSL12/MCLK1/IRQ4/ENCIFDO1	TRACECLK	デバッグインタフェースの TRACE_CLK	J20-12, CN9-6	SW8-10:ON
		D9	JA3-A の D9	JA3-A-30	SW8-10:OFF
		MCLK1	ピンヘッダ CN3 の MCLK1	CN3-15	SW8-10:OFF
A7	P21_6/TRACEDATA5/D5/TEND/MTIOC7B/GTIOC16B/CTS0#/ESC_LINKACT0/MDAT2/IRQ9/HSPI_IO4	P21_6/ESC_LIN_KACT0	LED4_ESC_IN 制御	—	SW8-10:OFF, CN23:short
		TRACEDATA5	デバッグインタフェースの TRACEDATA5	CN9-20	SW8-10:ON
		D5	JA3-A の D5	JA3-A-22	SW8-10:OFF
		HSPI_IO4	シリアルホストインタフェースの IO4	CN27-8	SW8-10:OFF
A8	P21_1/TRACEDATA0/D0/MTIOC6A/GTIOC14A/CMTW0_TIC0/SCK5/IIC_SCL1/ESC_SYNC0/ESC_SYNC1/SPI_SL20/MCLK0/HSPI_INT#	TRACEDATA0	デバッグインタフェースの TRACEDATA0	J20-14, CN9-38	SW8-10:ON
		D0	JA3-A の D0	JA3-A-17	SW8-10:OFF
		MTIOC6A/GTIOC14A	JA5-A の M2_Toggle	JA5-A-15	SW8-10:OFF
		IIC_SCL1	Grove1, QWIIC, mikroBUS の SCL	J27-1, J30-4, J22-5	SW8-10:OFF
			PMOD1 の SCL	J26-3	SW8-10:OFF E2:Short, E23:Open
		MCLK0	ピンヘッダ CN3 の MCLK0	CN3-17	SW8-10:OFF
A9	P20_4/MDV3/GMAC_PTPOUT0/ESC_LINKACT1	MDV3	MDV3 設定入力	—	
		P20_4/ESC_LIN_KACT1	LED5_ESC_OUT 制御	—	
A10	VSS				
A11	AN100	AN100	mikroBUS の AN, JA5-A の ADC4	J21-1, JA5-A-1	
A12	AN002	AN002	JA1-A の ADC2	JA1-A-11	

表 5-2 RZ/T2L 端子機能選択一覧 (2)

端子	端子名	使用機能	説明	コネクタ	備考
A13	AN000	AN000	ポテンショメータ入力	—	R238 実装
			JA1-A の ADC0	JA1-A-9	R238 未実装
A14	VSS				
B1	P01_7/TRACEDATA1/A19/MTIOC1B/GTIOC9B/SCK1/ETH2_TXER/CANRX0/SPI_RSPCK3/ADTRG0#/ENCIFOE0	A19	JA3-A の A19	JA3-A-40	SW5-4:ON, SW5-1:OFF, SW5-2:OFF, SW5-3:OFF, SW5-5:OFF
		SPI_RSPCK3	PMOD1 の SCK	J26-4	SW5-2:ON, SW5-1:OFF, SW5-3:OFF, SW5-4:OFF, SW5-5:OFF, E24:Short, E3:Open
		CANRX0	CAN インタフェースの RX	—	SW5-1:ON, SW5-2:OFF, SW5-3:OFF, SW5-4:OFF, SW5-5:OFF
			JA5-A の CAN1RX	JA5-A-6	SW5-5:ON, SW5-1:OFF, SW5-2:OFF, SW5-3:OFF, SW5-4:OFF
		SPI_RSPCK3	mikroBUS の SCK	J21-4	SW5-3:ON, SW5-1:OFF, SW5-2:OFF, SW5-4:OFF, SW5-5:OFF
B2	P01_5/WE0#/DQMLL/CS0#/MTIOC4A/GTIOC2A/ETH2_TXD0/SPI_RSPCK1/TST_OUT0/HDSL0_SMPL	WE0#/DQMLL	JA3-A の LWRn/DQML	JA3-A-48	CN17:1-2, SW4-6:OFF
		ETH2_TXD0	Ethernet Port の RGMII TXD0	—	CN17:2-3, SW4-6:ON
B3	P01_2/CS2#/MTIOC4B/GTIOC2B/ETH2_TXD3/IRQ2/POUTB	P01_2	PMOD2 の RESET	J25-8	CN17:1-2, SW4-6:OFF
		ETH2_TXD3	Ethernet Port の RGMII TXD3	—	CN17:2-3, SW4-6:ON
B4	P00_1/A13/MTIC5U/RXD2/SCL2/MISO2/ETH2_RXDV/MCLK0/IRQ0	RXD2	JA6 の SC1bRX	JA6-7	CN17:1-2, SW4-6:OFF
		ETH2_RXDV	Ethernet Port の RGMII RXDN	—	CN17:2-3, SW4-6:ON
B5	P23_7/D11/BS/MTIOC0A/GTETRGA/SCK1/ETH2_RXD0/MCLK4	P23_7	JA1-A の IO_6	JA1-A-21	CN17:1-2, SW4-6:OFF
		ETH2_RXD0	Ethernet Port の RGMII RXD0	—	CN17:2-3, SW4-6:ON
B6	P21_7/TRACEDATA6/D6/DREQ/MTIOC7C/GTIOC17A/DE0/MCLK3/IRQ10/HSPI_IO5	TRACEDATA6	デバッグインタフェースの TRACEDATA6	CN9-18	SW8-10:ON
		D6	JA3-A の D6	JA3-A-23	SW8-10:OFF
		MCLK3	ピンヘッダ CN3 の MCLK3	CN3-7	SW8-10:OFF
		HSPI_IO5	シリアルホストインタフェースの HSPI_IO5	CN27-7	SW8-10:OFF
B7	P21_5/TRACEDATA4/D4/MTIOC7A/GTIOC16A/CMTW1_TOIC1/CTS5#/SPI_MISO0/MCLK2/IRQ6/ADTRG1#/HSPI_IO3/ENCIFDI0	TRACEDATA4	デバッグインタフェースの TRACEDATA4	CN9-22	SW8-10:ON
		D4	JA3-A の D4	JA3-A-21	SW8-10:OFF
		MCLK2	ピンヘッダ CN3 の MCLK2	CN3-13	SW8-10:OFF
		HSPI_IO3	シリアルホストインタフェースの HSPI_IO3	CN27-9	SW8-10:OFF

表 5-3 RZ/T2L 端子機能選択一覧 (3)

端子	端子名	端子機能	説明	コネクタ	備考
B8	P21_2/TRACEDATA1/D1/MTIOC6B/GTIOC14B/GTIOC15A/CMTW0_TIC1/RXD5/SCL5/MISO5/IIC_SDA1/ESC_SYNC0/ESC_SYNC1/SPI_MISO2/MDAT0/HSPI_CS#	TRACEDATA1	デバッグインタフェースの TRACEDATA1	CN9-28 J20-16	SW8-10:ON SW8-10:ON R42:未実装, R43:実装
		D1	JA3-A の D1	JA3-A-18	SW8-10:OFF
		IIC_SDA1	Grove1, QWIIC, mikroBUS の SDA	J27-2, J30-3, J22-6	SW8-10:OFF
			PMOD1 の SDA	J26-4	SW8-10:OFF E3:Short, E24:Open
		MDAT0 HSPI_CS#	ピンヘッダ CN3 の MDAT0 シリアルホストインタフェースの CS#	CN3-18 CN27-4	SW8-10:OFF SW8-10:OFF
B9	VSS				
B10	AN103	AN103	JA5-A の ADC7	JA5-A-4	
B11	AN101	AN101	Grove2 の AN101, JA5-A の ADC5	J28-1, JA5-A-2	
B12	AN001	AN001	JA1-A の ADC1	JA1-A-10	
B13	VSS				
B14	P18_6/TRACECLK/A15/MTIC5W/SCK4/DE4/IIC_SCL2/GMAC_PTPOUT2/SPI_MISO2/XSPI1_IO7/IRQ11ADTRG0#/HSPI_CK/SIO0#/HDSL0_CLK1	MTIC5W	JA6 の M1_Win	JA6-16	SW8-9:OFF
		XSPI1_IO7	拡張 SPI コネクタの IO7	CN28-5	SW8-9:ON
		HSPI_CK	シリアルホストインタフェースの CK	CN27-3	
C1	P02_1/MDW/A17/DE1/GMAC_PTPOUT1/ESC_SYNC0/ESC_SYNC1/HDSL0_MISO1	MDW	MDW 設定入力	—	
		A17	JA3-A の A17	JA3-A-38	
C2	P01_6/TRACEDATA0/A20/MTIOC1A/MTIOC3A/GTIOC0A/GTIOC9A/CTS1#/GMAC_PTPTRG1/ESC_LATCH1/ESC_LATCH0/ESC_PHYLINK0/CANTXD P1/SIO0#/HDSL0_CLK1	P01_6	SW3-1 入力	—	
		MTIOC1A/ /GTIOC0A	JA2-A の M1_EncZ	JA2-A-23	R195:実装, R196:未実装
		A20	JA3-A の A20	JA3-A-41	R196:実装, R195:未実装
C3	P01_1/CKE/MTIOC3D/GTIOC1B/GTE TRGC/DE2/GMAC_MDC/ESC_MDC/ESC_PHYLINK2/MDAT1/POUTA	P01_1	JA1-A の IO_0	JA1-A-15	CN17:1-2, SW4-6:OFF
		GMAC_MDC	Ethernet Port の MDC	—	CN17:2-3, SW4-6:ON
C4	P00_2/RD#/MTIC5V/TXD2/SDA2/MOSI2/ETH2_TXEN/USB_OVRCUR/TST_OUT1/HDSL0_MOSI2	RD#	JA3-A の RDn	JA3-A-25	CN17:1-2, SW4-6:OFF
		TXD2	JA6 の SCiBTX	JA6-8	CN17:1-2, SW4-6:OFF
		ETH2_TXEN	Ethernet Port の RGMII TXEN	—	CN17:2-3, SW4-6:ON
C5	P24_2/D14/RAS#/MTIOC0D/GTETRGD/TXD1/SDA1/MOSI1/ETH2_RXD2/MDAT5	TXD1	USB シリアル変換の TXD	—	CN17:1-2, SW4-6:OFF, CN34:2-3
		MDAT5	ピンヘッダ CN3 の MDAT5	CN3-4	CN17:1-2, SW4-6:OFF
		ETH2_RXD2	Ethernet Port の RGMII RXD2	—	CN17:2-3, SW4-6:ON
C6	P22_0/TRACEDATA7/D7/MTIOC7D/GTIOC17B/DE5/MDAT3/IRQ15/HSPI_IO6	TRACEDATA7	デバッグインタフェースの TRACEDATA7	CN9-16	SW8-10:ON
		D7	JA3-A の D7	JA3-A-24	SW8-10:OFF
		MDAT3	ピンヘッダ CN3 の MDAT3	CN3-8	SW8-10:OFF
		HSPI_IO6	シリアルホストインタフェースの IO6	CN27-6	SW8-10:OFF
C7	P21_3/TRACEDATA2/D2/MTIOC6C/GTIOC14B/GTIOC15A/TXD5/SDA5/MOSI5/ESC_LED RUN/ESC_LED STER/SPI_SSL33/MCLK1 NMI/HSPI_IO2	TRACEDATA2	デバッグインタフェースの TRACEDATA2	J20-18, CN9-26	SW8-10:ON
		D2	JA3-A の D2	JA3-A-19	SW8-10:OFF
		P21_3/ESC_LED RUN	LED0_ESC_RUN 制御	—	SW8-10:OFF, CN18:Short
		HSPI_IO2	シリアルホストインタフェースの IO2	CN27-10	SW8-10:OFF
C8	P20_3/MDV2/GMAC_PTPOUT1/ESC_LEDERR/CANTX1	MDV2	MDV2 設定入力	—	
		P20_3/ESC_LEDERR	LED2_ESC_ERR 制御	—	

表 5-4 RZ/T2L 端子機能選択一覧 (4)

端子	端子名	端子機能	説明	コネクタ	備考
C9	VSS				
C10	AN102	AN102	Grove2 の AN102, JA5-A の ADC6	J28-2, JA5-A-3	
C11	AN003	AN003	JA1-A の ADC3	JA1-A-12	
C12	AVCC18_TSU				
C13	P18_5/TRACECTL/RAS#/MTIC5V/RXD4/SCL4/MISO4/ETH2_COL/CANRX0/SPI_MOSI2/XSPI1_IO6/HSPI_IO0/TS_T_OUT0/HDSL0_SMPL	MTIC5V	JA6 の M1_Vin	JA6-15	SW8-9:OFF
		XSPI1_IO6	拡張 SPI コネクタの IO6	CN28-6	SW8-9:ON
		HSPI_IO0	シリアルホストインタフェースの IO0	CN27-12	
C14	P18_4/CAS#/MTIC5U/TXD4/SDA4/MOSI4/ETH2_RXER/CANTX0/SPI_RSPCK2/XSPI1_IO5/IRQ1/HSPI_IO1/DUEI0/HDSL0_LINK	MTIC5U	JA6 の M1_Uin	JA6-14	SW8-9:OFF
		XSPI1_IO5	拡張 SPI コネクタの IO5	CN28-7	SW8-9:ON
		HSPI_IO1	シリアルホストインタフェースの IO1	CN27-11	
D1	P02_3/A15/AH#/MTIOC2B/POE11#/GTIOC10B/SS1#/CTS1#/RTS1#/ETH2_COL/CANRX1/SPI_SSL30/IRQ15/ENCIFDO0	A15	JA3-A の A15	JA3-A-16	SW6-7:ON, SW6-5:OFF, SW6-6:OFF, SW6-8:OFF
		CANRX1	JA5-A の CAN2RX	JA5-A-8	SW6-8:ON, SW6-5:OFF, SW6-6:OFF, SW6-7:OFF
		SPI_SSL30	PMOD1 の SS, mikroBUS の CS	J26-1, J21-3	SW6-6:ON, SW6-5:OFF, SW6-7:OFF, SW6-8:OFF
		IRQ15	EtherCAT Port1 の MDINT	—	SW6-5:ON, SW6-6:OFF, SW6-7:OFF, SW6-8:OFF
D2	P02_0/TRACEDATA2/A18/MTIOC3C/GTIOC0B/GTADSMLO/RXD1/SCL1/MISO1/ETH2_CRIS/USB_OTGID/CANTX1/SPI_MISO3/IRQ4/ENCIFCK0	A18	JA3-A の A18	JA3-A-39	SW5-8:ON, SW5-6:OFF, SW5-7:OFF, SW5-9:OFF
		CANTX1	JA5-A の CAN2TX	JA5-A-7	SW5-9:ON, SW5-6:OFF, SW5-7:OFF, SW5-8:OFF
		SPI_MISO3	mikroBUS の MISO	J21-5	SW5-7:ON, SW5-6:OFF, SW5-8:OFF, SW5-9:OFF
			PMOD1 の MISO	J26-3	SW5-7:ON, SW5-6:OFF, SW5-8:OFF, SW5-9:OFF, E23:Short, E2:Open
		IRQ4	EtherCAT Port0 の MDINT	—	SW5-6:ON, SW5-7:OFF, SW5-8:OFF, SW5-9:OFF
D3	P01_0/CAS#/MTIOC3C/MTIOC4C/GTIOC0B/GTIOC3A/CTS2#/GMAC_MDIO/ESC_MDIO/MCLK1/IRQ13	CTS2#	PMOD2 の CTS	J25-1	CN17:1-2, SW4-6:OFF
		GMAC_MDIO	Ethernet Port の MDIO	—	CN17:2-3, SW4-6:ON
D4	P00_6/CS5#/MTIOC3A/MTIOC3B/GTIOC0A/GTIOC1A/ETH2_TXCLK/MDAT0	CS5#	JA3-A の CSa	JA3-A-27	CN17:1-2, SW4-6:OFF
		ETH2_TXCLK	Ethernet Port の RGMII TXCLK	—	CN17:2-3, SW4-6:ON
D5	P24_0/D12/CKE/DREQ/MTIOC0B/GTETRQB/RXD1/SCL1/MISO1/ETH2_RXD1/MDAT4	P24_0	JA1-A の IO_7	JA1-A-22	CN17:1-2, SW4-6:OFF
		RXD1	USB シリアル変換の RXD	—	CN17:1-2, SW4-6:OFF, CN35:2-3
		ETH2_RXD1	Ethernet Port の RGMII RXD1	—	CN17:2-3, SW4-6:ON

表 5-5 RZ/T2L 端子機能選択一覧 (5)

端子	端子名	端子機能	説明	コネクタ	備考
D6	P22_1/TRACECTL/D8/POE4#/GTETR GB/SS4#/CTS4#/RTS4#/ESC_LINKA CT2/SPI_MOSI0/IRQ13/HSPI_IO7	TRACECTL	デバッグインタフェースの TRACECTL	CN9-36	SW8-10:ON
		D8	JA3-A の D8	JA3-A-29	SW8-10:OFF, SW8-4:ON, SW8-5:OFF
		POE4#	JA5-A の M2_POE	JA5-A-16	SW8-10:OFF, SW8-4:ON, SW8-5:OFF
		HSPI_IO7	シリアルホストインタフェース の IO7	CN27-5	SW8-10:OFF, SW8-4:ON, SW8-5:OFF
		IRQ13	Ethernet Port の MDINT	—	SW8-10:OFF, SW8-5:ON, SW8-4:OFF
D7	P21_4/TRACEDATA3/D3/MTIOC6D/G TIOC15B/SS5#/CTS5#/RTS5#/GMAC _PTPOUT1/ESC_SYNC0/ESC_SYNC 1/SPI_SSL02/MDAT1/MBX_HINT#/EN CIFD00	TRACEDATA3	デバッグインタフェースの TRACEDATA3	J20-20, CN9-24	SW8-10:ON
		D3	JA3-A の D3	JA3-A-20	SW8-10:OFF
		MDAT1	ピンヘッダ CN3 の MDAT1	CN3-16	SW8-10:OFF
		MBX_HINT#	シリアルホストインタフェース の HINT#	CN27-13	SW8-10:OFF
D8	VCC33				
D9	VREFH1				
D10	VREFH0				
D11	VSS				
D12	P18_2/BS/MTIOC4B/MTIOC4D/GTIO C2B/GTIOC3B/SCK0/IIC_SDA2/GMA C_PTPOUT3/XSPI1_CS0#	MTIOC4B	JA2-A の M1_WP	JA2-A-17	SW8-9:OFF, R338:実装, R337:未実装
		GTIOC2B	JA2-A の M1_VN	JA2-A-16	SW8-9:OFF, R337:実装, R338:未実装
		XSPI1_CS0#	QSPI の CS#	—	SW8-9:ON, CN33:1-2
			拡張 SPI コネクタの CS	CN28-4	SW8-9:ON, CN33:2-3
D13	P18_3/CKE/MTIOC4B/MTIOC4D/GTIO C2B/GTIOC3B/CMTW1_TIC1/DE3/E TH2_CRS/CANRXDP1/XSPI1_IO4/IR Q0	P18_3	mikroBUS の RST	J21-2	SW8-9:OFF, R89:実装, R88:未実装, R90:未実装
		MTIOC4D/GTIO C3B	JA2-A の M1_WN	JA2-A-18	SW8-9:OFF
		DE3	RS485 の DE	—	SW8-9:OFF, R88:実装, R89:未実装, R90:未実装
			ピンヘッダ CN1 の ENCIFOE1	CN1-3	SW8-9:OFF, R90:実装, R88:未実装, R89:未実装
		XSPI1_IO4	拡張 SPI コネクタの IO4	CN28-8	SW8-9:ON
D14	P18_1/WE1#/DQMLU/MTIOC3D/GTIO C1B/SS3#/CTS3#/RTS3#/IRQ10/ADT RG1#	P18_1	LED3 制御	—	SW7-10:ON, SW7-7:OFF, SW7-8:OFF, SW7-9:OFF
		MTIOC3D/GTIO C1B	JA2-A の M1_UN	JA2-A-14	SW7-9:ON, SW7-7:OFF, SW7-8:OFF, SW7-10:OFF
		IRQ10	PMOD1 の INT	J26-7	SW7-7:ON, SW7-8:OFF, SW7-9:OFF, SW7-10:OFF
		ADTRG1#	JA1-A の ADTRG	JA1-A-8	SW7-8:ON, SW7-7:OFF, SW7-9:OFF, SW7-10:OFF

表 5-6 RZ/T2L 端子機能選択一覧 (6)

端子	端子名	端子機能	説明	コネクタ	備考
E1	P02_5/TDI/WE1#/DQMLU/SCK5/SPI_SSL31	TDI	デバッグインタフェースの TDI	J13-8, J20-8, CN9-19	
E2	P02_2/A16/MTIOC2A/POE10#/GTIOC10A/RTCAT1HZ/TXD1/SDA1/MOSI1/CANTX0/SPI_MOSI3/IRQ14/ENCIFDI0	A16	JA3-A の A16	JA3-A-37	SW6-3:ON, SW6-1:OFF, SW6-2:OFF, SW6-4:OFF
		CANTX0	CAN インタフェースの TX	—	SW6-1:ON, SW6-2:OFF, SW6-3:OFF, SW6-4:OFF
			JA5-A の CAN1TX	JA5-A-5	SW6-4:ON, SW6-1:OFF, SW6-2:OFF, SW6-3:OFF
		SPI_MOSI3	PMOD1 の MOSI, mikroBUS の MOSI	J26-2, J21-6	SW6-2:ON, SW6-1:OFF, SW6-3:OFF, SW6-4:OFF
E3	P02_4/TDO/WE0#/DQMLL/DE1/SPI_SSL33	TDO	デバッグインタフェースの TDO	J13-6, J20-6, CN9-11	
E4	P01_4/WE1#/DQMLU/POE0#/ETH2_TXD1/IRQ3/DUEI0/HDSL0_LINK	P01_4	PMOD2 の GPIO	J25-10	CN17:1-2, SW4-6:OFF
		WE1#/DQMLU	JA3-A の HWRn / DQMH	JA3-A-47	CN17:1-2, SW4-6:OFF
		ETH2_TXD1	Ethernet Port の RGMII TXD1	—	CN17:2-3, SW4-6:ON
E5	P00_0/D15/SCK2/DE2/ETH2_RXD3/DUEI1/HDSL0_SEL1	SCK2	JA6 の SCiBCK	JA6-10	CN17:1-2, SW4-6:OFF
		ETH2_RXD3	Ethernet Port の RGMII RXD3	—	CN17:2-3, SW4-6:ON
E6	VCC1833_2				
E7	VDD				
E8	VDD				
E9	VCC18_ADC1				
E10	VCC18_ADC0				
E11	VSS				
E12	P17_4/TRACECLK/DACK/MTIOC3C/GTIOC0A/GTETRRGB/CTS3#/ETH2_TXER/ESC_PHYLINK2/SPI_SSL32/SPI_RSPCK0/XSPI1_IO3/HDSL1_CLK2	XSPI1_IO3	QSPI および拡張 SPI コネクタの IO3	CN28-9	SW8-9:ON
		HDSL1_CLK2	ピンヘッダ CN1 の HDSL1_CLK2	CN1-16	SW8-9:OFF
E13	P17_7/RD#/DACK/MTIOC4A/MTIOC4C/GTIOC2A/GTIOC3A/RXD3/SCL3/MISO3/XSPI1_CKP	MTIOC4A/GTIOC2A	JA2-A の M1_VP	JA2-A-15	SW8-9:OFF, R341:実装, R339:実装, R340:未実装
		RXD3	ピンヘッダ CN1 の RXD3	CN1-5	SW8-9:OFF, R340:実装, R339:未実装, R341:未実装
			RS485 の RXD	—	SW8-9:OFF, R245:実装
		XSPI1_CKP	QSPI および拡張 SPI コネクタの CKP	CN28-3	SW8-9:ON

表 5-7 RZ/T2L 端子機能選択一覧 (7)

端子	端子名	端子機能	説明	コネクタ	備考
E14	P18_0/WE0#/DQMLL/MTIOC4A/MTIOC4C/GTIOC2A/GTIOC3A/TXD3/SDA3/MOSI3/XSPI1_IO0	MTIOC4C	JA2-A の M1_VN	JA2-A-16	SW8-9:OFF, R335:実装, R333:未実装 , R334:未実装, R336:未実装
		GTIOC3A	JA2-A の M1_WP	JA2-A-17	SW8-9:OFF, R336:実装, R333:未実装 , R334:未実装, R335:未実装 , R338:未実装
		TXD3	ピンヘッダ CN1 の TXD3	CN1-4	SW8-9:OFF, R333:実装, R332:未実装, R334:未実装, R335:未実装 , R336:未実装
			RS485 の TXD	—	SW8-9:OFF, R334:実装, R333:未実装 , R335:未実装 , R336:未実装
		XSPI1_IO0	QSPI および拡張 SPI コネクタの IO0	CN28-12	SW8-9:ON
F1	P04_1/CKIO/TXD3/SDA3/MOSI3/IIC_SDA2/SPI_MOSI0	P04_1	SW3-2 入力	—	R197:実装, R198:未実装
		CKIO	JA3-A の SDCLK	JA3-A-44	R198:実装, R197:未実装
F2	P02_7/TCK/TXD5/SDA5/MOSI	TCK	デバッグインタフェースの TCK	J13-4, J20-4, CN9-15	
F3	P02_6/TMS/RXD5/SCL5/MISO5	TMS	デバッグインタフェースの TMS	J13-2, J20-2, CN9-17	
F4	TRST#	TRST#	デバッグインタフェースの TRST#	—	
F5	VCC33				
F6	VDD				
F7	VSS				
F8	VSS				
F9	VDD				
F10	VCC33				
F11	P17_0/MDD/SS0#/CTS0#/RTS0#/ESC_IRQ/SPI_SSL01/XSPI1_IO1/HDSL1_MISO2	MDD	MDD 設定入力	—	
		XSPI1_IO1	QSPI および拡張 SPI コネクタの IO1	CN28-11	SW8-9:ON
F12	P17_6/RD/WR#/MTIOC3B/GTIOC1A/SCK3/XSPI1_DS	P17_6	LED1 制御	—	SW7-6:ON, SW7-4:OFF, SW7-5:OFF
		MTIOC3B/GTIOC1A	mikroBUS の PWM	J22-1	SW7-4:ON, SW7-5:OFF, SW7-6:OFF
			JA2-A の M1_UP	JA2-A-13	SW7-5:ON, SW7-4:OFF, SW7-6:OFF
F13	P17_3/TRACECTL/DREQ/POE0#/GTETRG/CANRX1/SPI_SSL31/XSPI1_IO2/ADTRG1#	POE0#/GTETRG	JA2-A の M1_POE	JA2-A-24	SW8-9:OFF
		XSPI1_IO2	QSPI および拡張 SPI コネクタの IO2	CN28-10	SW8-9:ON
F14	P17_5/RSTOUT#/TEND/MTIOC3A/GTIOC0B/GTETRG/USB_OVRCUR	USB_OVRCUR	USB ホストインタフェースの OVRCUR 入力	—	
G1	P06_0/A12/GTIOC16A/CMTW1_TOC0/SS4#/CTS4#/RTS4#/ETH1_TXD3/CANRX1/SPI_SSL23/HDSL0_MOSI1	P06_0	PMOD1 の RESET	J26-8	SW8-8:OFF
		A12	JA3-A の A12	JA3-A-13	SW8-8:OFF
		ETH1_TXD3	EtherCAT Port1 の RMI TXD3	—	SW8-8:ON

表 5-8 RZ/T2L 端子機能選択一覧 (8)

端子	端子名	端子機能	説明	コネクタ	備考
G2	P05_6/A13/GTIOC14A/CMTW1_TIC0/ ETH1_RXER/SPI_SSL22/IRQ12/HDSL L1_MOSI2	P05_6	PMOD1 の GPIO	J26-10	SW8-8:OFF
		A13	JA3-A の A13	JA3-A-14	SW8-8:OFF
		ETH1_RXER	EtherCAT Port1 の RMI RXER	—	SW8-8:ON
G3	P05_5/A14/GTIOC14B/CMTW0_TO C1/ESC_PHYLINK1/SPI_RSPCK2/HDS L1_LINK	A14	JA3-A の A14	JA3-A-15	SW7-2:ON, SW7-1:OFF, SW7-3:OFF
		ESC_PHYLINK1	EtherCAT Port1 の LINK	—	SW7-1:ON, SW7-2:OFF, SW7-3:OFF
		HDSL1_LINK	ピンヘッダ CN1 の HDSL1_LINK	CN1-10	SW7-3:ON, SW7-1:OFF, SW7-2:OFF
G4	BSCANP	BSCANP	GROUND 接続	—	
G5	VDD				
G6	VSS				
G7	VSS				
G8	VSS				
G9	VSS				
G10	VDD				
G11	P16_1/CS2#/CMTW0_TO C1/RXD0/SC L0/MISO0/SPI_MISO3/XSPI0_RESE T0#/MDAT3/ADTRG0#/ENCIFOE0/HD SL1_SEL1	P16_1	JA1-A の IO_5	JA1-A-20	CN32:1-2, SW4-7:OFF
		RXD0	USB シリアル変換の RXD	—	CN32:1-2, SW4-7:OFF, CN35:1-2
		XSPI0_RESETO #	OctaFlash への RESET#	—	CN32:2-3, SW4-7:ON
G12	P16_0/TXD0/SDA0/MOSI0/ETH2_RE FCLK/SPI_MOSI3/XSPI0_CS1#/MCL K3/ENCIFCK0/HDSL0_MOSI2	P16_0	JA1-A の IO_4	JA1-A-19	CN32:1-2, SW4-7:OFF
		TXD0	USB シリアル変換の TXD	—	CN32:1-2, SW4-7:OFF, CN34:1-2
		XSPI0_CS1#	HyperRAM への CS#	—	CN32:2-3, SW4-7:ON
G13	P16_2/CTS0#/USB_EXICEN/SPI_RS PCK3/SPI_SSL03/XSPI0_RESE T1#/NMI/ENCIFCK1/HDSL1_MISO1	NMI	NMI SW および JA2-A の NMI	JA2-A-3	CN32:1-2, SW4-7:OFF
		XSPI0_RESE T1#	HyperRAM への RESET#	—	CN32:2-3, SW4-7:ON
G14	P16_3/CS3#/GTADSMP1/SCK0/ETH2 _RXER/SPI_SSL30/XSPI0_RSTO0#/I RQ7/ENCIFOE1/HDSL1_MOSI1	IRQ7	SW2 および JA2-A の IRQb	JA2-A-9	
H1	P06_4/A7/GTIOC11A/ETH1_TXCLK/S PI_MOSI1/HDSL0_SEL2	A7	JA3-A の A7	JA3-A-8	SW8-8:OFF
		ETH1_TXCLK	EtherCAT Port1 の RMI TXCLK	—	SW8-8:ON
H2	P06_2/MD1/A9/ETH1_TXD1/CANRXD P1	MD1	MD1 設定入力	—	
		A9	JA3-A の A9	JA3-A-10	SW8-8:OFF
		ETH1_TXD1	EtherCAT Port1 の RMI TXD1	—	SW8-8:ON
H3	P06_1/A10/GTIOC16B/CTS4#/ETH1 REFCLK/RMI1_REFCLK/CANTX1/SP I_SSL22/HDSL0_CLK2	A10	JA3-A の A10	JA3-A-10	SW8-8:OFF
		ETH1_REFCLK	EtherCAT Port1 の REFCLK	—	SW8-8:ON
H4	P05_7/MD2/A11/CMTW1_TO C1/ETH1_TXD2/SPI_SSL23	MD2	MD2 設定入力	—	
		P05_7	PMOD1 の GPIO	J26-9	SW8-8:OFF
		A11	JA3-A の A11	JA3-A-12	SW8-8:OFF
		ETH1_TXD2	EtherCAT Port1 の RMI TXD2	—	SW8-8:ON
H5	VDD				
H6	VSS				
H7	VSS				
H8	VSS				
H9	VSS				
H10	VDD				
H11	P15_6/D14/SPI_SSL12/XSPI0_IO7/M DAT2	D14	JA3-A の D14	JA3-A-35	CN32:1-2, SW4-7:OFF
		MDAT2	ピンヘッダ CN3 の MDAT2	CN3-14	CN32:1-2, SW4-7:OFF
		XSPI0_IO7	OctaFlash, HyperRAM の IO7	—	CN32:2-3, SW4-7:ON

表 5-9 RZ/T2L 端子機能選択一覧 (9)

端子	端子名	端子機能	説明	コネクタ	備考
H12	P15_5/D13/XSPI0_IO6/MCLK2 IRQ7	D13	JA3-A の D13	JA3-A-34	CN32:1-2, SW4-7:OFF
		XSPI0_IO6	OctaFlash, HyperRAM の IO6	—	CN32:2-3, SW4-7:ON
H13	P15_4/D12/MTIOC8D/XSPI0_IO5/MD AT1/IRQ3	D12	JA3-A の D12	JA3-A-33	CN32:1-2, SW4-7:OFF
		XSPI0_IO5	OctaFlash, HyperRAM の IO5	—	CN32:2-3, SW4-7:ON
H14	P15_7/TEND/CTS5#/SPI_SSL13/XSPI0_CS0#	TEND	JA6 の TEND	JA6-3	CN32:1-2, SW4-7:OFF
		XSPI0_CS0#	OctaFlash の CS#	—	CN32:2-3, SW4-7:ON
J1	P06_7/A4/GTIOC12B/ETH1_RXD1/SPI_SSL11/DUE11/HDSL1_LINK	A4	JA3-A の A4	JA3-A-5	SW8-8:OFF
		DUE11	ピンヘッダ CN1 の DUE11	CN1-6	SW8-8:OFF
		ETH1_RXD1	EtherCAT Port1 の RMII RXD1	—	SW8-8:ON
J2	P06_5/A6/GTIOC11B/ETH1_TXEN/SPI_MISO1/HDSL0_MISO2	A6	JA3-A の A6	JA3-A-7	SW8-8:OFF
		ETH1_TXEN	EtherCAT Port1 の RMII TXEN	—	SW8-8:ON
J3	P06_6/A5/GTIOC12A/ETH1_RXD0/SPI_SSL10/HDSL1_SMPL	A5	JA3-A の A5	JA3-A-6	SW8-8:OFF
		HDSL1_SMPL	ピンヘッダ CN1 の HDSL1_SMPL	CN1-11	SW8-8:OFF
		ETH1_RXD0	EtherCAT Port1 の RMII RXD0	—	SW8-8:ON
J4	P06_3/MD0/A8/DE4/ETH1_TXD0/CAN_TXDP1	MD0	MD0 設定入力	—	
		A8	JA3-A の A8	JA3-A-9	SW8-8:OFF
		ETH1_TXD0	EtherCAT Port1 の RMII TXD0	—	SW8-8:ON
J5	VCC33				
J6	VDD				
J7	VSS				
J8	VSS				
J9	VDD				
J10	VCC1833_3				
J11	P15_3/D11/MTIOC8C/XSPI0_IO4/MCLK1/NMI	D11	JA3-A の D11	JA3-A-32	CN32:1-2, SW4-7:OFF
		XSPI0_IO4	OctaFlash, HyperRAM の IO4	—	CN32:2-3, SW4-7:ON
J12	P15_0/A23/CKE/RXD5/SCL5/MISO5/SPI_MOSI1/XSPI0_IO1	CKE	JA3-A の ALE/SDCKE	JA3-A-46	CN32:1-2, SW4-7:OFF, R330:実装, R331:未実装
		RXD5	JA2-A の SCLaRX	JA2-A-8	CN32:1-2, SW4-7:OFF
		XSPI0_IO1	OctaFlash, HyperRAM の IO1	—	CN32:2-3, SW4-7:ON
J13	P15_1/A24/CAS#/MTIOC0C/TXD5/SDA5/MOSI5/SPI_SSL10/XSPI0_IO2	CAS#	JA3-A の CAS	JA3-A-49	CN32:1-2, SW4-7:OFF
		TXD5	JA2-A の SCLaTX	JA2-A-6	CN32:1-2, SW4-7:OFF
		XSPI0_IO2	OctaFlash, HyperRAM の IO2	—	CN32:2-3, SW4-7:ON
J14	P15_2/A25/RAS#/MTIOC0D/SS5#/CTS5#/RTS5#/SPI_SSL11/XSPI0_IO3	RAS#	JA3-A の RAS	JA3-A-49	CN32:1-2, SW4-7:OFF
		CTS5#/RTS5#	JA2-A の CTSaRTSa	JA2-A-12	CN32:1-2, SW4-7:OFF
		XSPI0_IO3	OctaFlash, HyperRAM の IO3	—	CN32:2-3, SW4-7:ON
K1	P07_0/A3/GTIOC13A/ETH1_RXD2/TST_OUT1/HDSL1_SMPL	A3	JA3-A の A3	JA3-A-4	SW8-8:OFF
		TST_OUT1	ピンヘッダ CN1 の TST_OUT1	CN1-9	SW8-8:OFF
		ETH1_RXD2	EtherCAT Port1 の RMII RXD2	—	SW8-8:ON
K2	P07_2/A1/GTIOC17A/ETH1_RXDV/HDSL1_SEL1	A1	JA3-A の A3	JA3-A-4	SW8-8:OFF
		HDSL1_SEL1	ピンヘッダ CN1 の HDSL1_SEL1	CN1-12	SW8-8:OFF
		ETH1_RXDV	EtherCAT Port1 の RMII RXDV	—	SW8-8:ON
K3	P07_3/A0/GTIOC17B/ETH1_RXCLK/SPI_SSL00/HDSL1_MISO1	A0	JA3-A の A0	JA3-A-1	SW8-8:OFF
		HDSL1_MISO1	ピンヘッダ CN1 の HDSL1_MISO1	CN1-13	SW8-8:OFF
		ETH1_RXCLK	EtherCAT Port1 の RMII RXCLK	—	SW8-8:ON

表 5-10 RZ/T2L 端子機能選択一覧 (10)

端子	端子名	端子機能	説明	コネクタ	備考
K4	P07_1/A2/TIOC13B/ETH1_RXD3/SI1#/HDSL1_CLK1	A2	JA3-A の A2	JA3-A-3	SW8-8:OFF
		SI1#/HDSL1_CLK1	ピンヘッダ CN1 の SI1#/HDSL1_CLK1	CN1-8	SW8-8:OFF
		ETH1_RXD3	EtherCAT Port1 の RMII RXD3	—	SW8-8:ON
K5	P09_0/CS0#/MTIOC4A/MTIOC7A/GTIOC6A/RXD3/SCL3/MISO3/GMAC_MDIO/ESC_MDIO	MTIOC7A/GTIOC6A	JA5-A の M2_VP	JA5-A-21	SW8-7:OFF
		ESC_MDIO	EtherCAT Port0, Port1 の MDIO	—	SW8-7:ON
K6	VDD				
K7	VDD				
K8	VDD				
K9	VCC33				
K10	VCC1833_3				
K11	P14_2/MTIOC8B/GTIOC8B/ETH2_CR S/SPI_SSL10/XSPI0_ECS0#/IRQ6/POUTA/HDSL0_CLK2	P14_2/IRQ6	SW1 入力および JA1-A の IRQd/IRQAEC/M2_HSIN0	JA1-A-23	CN32:1-2, SW4-7:OFF
		XSPI0_ECS0#	OctaFlash の ECS#	—	CN32:2-3, SW4-7:ON
K12	P14_7/A22/BS/SCK5/SPI_MISO1/XSPI0_IO0	A22	JA3-A の A22	JA3-A-43	CN32:1-2, SW4-7:OFF
		SCK5	JA2-A の SClACK	JA2-A-10	CN32:1-2, SW4-7:OFF
		XSPI0_IO0	OctaFlash, HyperRAM の IO0	—	CN32:2-3, SW4-7:ON
K13	P14_4/BS/MTIOC0B/ESC_IRQ/SPI_SSL13/XSPI0_DS/POUTZ/HDSL0_MISO2	P14_4	JA1-A の IO_3	JA1-A-18	CN32:1-2, SW4-7:OFF
		XSPI0_DS	OctaFlash, HyperRAM の DS	—	CN32:2-3, SW4-7:ON
K14	P14_6/A21/XSPI0_CKP	A21	JA3-A の A21	JA3-A-42	CN32:1-2, SW4-7:OFF
		XSPI0_CKP	OctaFlash, HyperRAM の CKP	—	CN32:2-3, SW4-7:ON
L1	VSS				
L2	P08_5/MTIOC3C/MTIOC6B/GTIOC5A/RXD2/SCL2/MISO2/ETH0_RXDV/MCLK2 IRQ5	MTIOC6B/GTIOC5A	JA5-A の M2_UP	JA5-A-19	SW8-7:OFF
		RXD2	PMOD2, mikroBUS の RXD	J25-3, J22-3	SW8-7:OFF
		ETH0_RXDV	EtherCAT Port0 の RMII RXDV	—	SW8-7:ON
L3	P08_4/CS5#/MTIOC3A/MTIOC6A/GTIOC4A/SCK2/ETH0_RXD3/CANTXDP1/SPI_SSL32/IRQ14/HDSL1_MOSI1	MTIOC3A/GTIOC4A	JA6 の M1_Toggle	JA6-13	SW8-7:OFF
		HDSL1_MOSI1	ピンヘッダ CN1 の HDSL1_MOSI1	CN1-6	SW8-7:OFF
		ETH0_RXD3	EtherCAT Port0 の RMII RXD3	—	SW8-7:ON
L4	P09_4/GTADSMP0/TXD4/SDA4/MOSI4/ETH0_TXD2/SPI_SSL21/HDSL1_MISO2	HDSL1_MISO2	ピンヘッダ CN1 の HDSL1_MISO2	CN1-18	SW8-7:OFF
		ETH0_TXD2	EtherCAT Port0 の RMII TXD2	—	SW8-7:ON
L5	P10_1/POE10#/CTS3#/ETH0_RXD0/SPI_RSPCK1/IRQ10/ENCIFDI1	ENCIFDI1	ピンヘッダ CN1 の ENCIFDI1	CN1-5	SW8-7:OFF, R339:実装, R340:未実装
		ETH0_RXD0	EtherCAT Port0 の RMII RXD0	—	SW8-7:ON
L6	VCC33				
L7	P07_4/USB_VBUSIN/IRQ1/ADTRG0#/HDSL1_SEL2	USB_VBUSIN	USB ファンクションの VBUSIN	CN11-1	R199:実装, R200:未実装
		IRQ1	JA2-A の IRQa/WKUP/M1_HSIN0	JA2-A-7	R200:実装, R199:未実装
L8	VDD				
L9	P13_2/TRACEDATA6/D9/MTIOC0A/GTIOC10A/POE8#/SS1#/CTS1#/RTS1#/IIC_SCL0/GMAC_PTPOUT2/ESC_I2CCLK/SPI_MISO0/MCLK4/IRQ5	ESC_I2CCLK	EEPROM と JA1-A の SCL	JA1-A-26	R324:実装, R325:未実装
L10	P13_3/TRACEDATA7/D8/RD#/MTIOC0B/MTIOC0C/GTIOC10B/CMTW1_TO C0/CTS1#/IIC_SDA0/GMAC_PTPOUT3/ESC_I2CDATA/SPI_RSPCK0/MDAT4	ESC_I2CDATA	EEPROM と JA1-A の SDA	JA1-A-25	R326:実装, R327:未実装
		MDAT4	ピンヘッダ CN3 の MDAT4	CN3-6	R327:実装, R326:未実装

表 5-11 RZ/T2L 端子機能選択一覧 (11)

端子	端子名	端子機能	説明	コネクタ	備考
L11	P13_7/MTCLKC/GMAC_PTPTRG1/ESC_LATCH0/ESC_LATCH1/SPI_MOSI1/XSPI0_ECS1#/MBX_HINT#/HDSL0_SEL1	MTCLKC	JA5-A の M2_TRCCLK	JA5-A-17	
L12	P13_5/MTCLKA/IIC_SCL2/GMAC_PTPTRG0/ESC_LATCH0/ESC_LATCH1/SPI_RSPCK1/XSPI0_WP1#	MTCLKA	JA2-A の M1_TRCCLK	JA2-A-25	
L13	P14_3/MTIOC0A/ETH2_COL/SPI_SS L11/XSPI0_RST01#/POUTB/HDSL0_SEL2	P14_3	SW3-4 入力と JA1-A の IO_2	JA1-A-17	
L14	P14_5/CS3#/POE8#/XSPI0_CKN/IRQ15/HSPI_INT#	CS3#	JA3-A の CSb	JA3-A-28	CN32:1-2, SW4-7:OFF
		XSPI0_CKN	HyperRAM の CK#	—	CN32:2-3, SW4-7:ON
M1	P08_7/WAIT#/MTIOC3D/MTIOC6D/GTIOC5B/TXD2/SDA2/MOSI2/GMAC_MDC/ESC_MDC/SPI_SSL13/MDAT2/I RQ8	MTIOC6D/GTIO C5B	JA5-A の M2_UN	JA5-A-20	SW8-7:OFF
		TXD2	PMOD2 と mikroBUS の TXD	J25-2, J22-4	SW8-7:OFF
		ESC_MDC	EtherCAT Port0, Port1 の MDC	—	SW8-7:ON
M2	P08_6/MTIOC3B/MTIOC6C/GTIOC4B /CMTW1_TIC1/SCK3/ETH0_RXCLK/I RQ9	IRQ9	PMOD2, mikroBUS および拡張 SPI コネクタの INT	J25-7, J22-2, CN28-13	SW8-7:OFF
		ETH0_RXCLK	EtherCAT Port0 の RMII RXCLK	—	SW8-7:ON
M3	P09_1/MTIOC4C/MTIOC7B/GTIOC7A /GTETRGSA/DE3/ETH0_REFCLK/RM IIO_REFCLK/GMAC_PTPOUT0/ESC_ SYNC0/ESC_SYNC1/SPI_SSL10	MTIOC7B/GTIO C7A	JA5-A の M2_WP	JA5-A-23	SW8-7:OFF
		ETH0_REFCLK	EtherCAT Port0 の REFCLK	—	SW8-7:ON
M4	P09_7/DACK/GTIOC15B/RXD4/SCL4/ MIS04/ETH0_TXCLK/USB_OVRCUR/ CANTXDP0/SPI_SSL00/IRQ12/ENCIF OE1	DACK	JA6 の DACK	JA6-2	SW8-7:OFF
		IRQ12	拡張 SPI コネクタの IRQ12	CN28-2	SW8-7:OFF, R202:実装, R201:未実装
		ENCIFOE1	ピンヘッダ CN1 の ENCIFOE1	CN1-3	SW8-7:OFF, R201:実装, R202:未実装, R90:未実装
M5	P10_2/MTIC5U/TXD0/SDA0/MOSI0/E TH0_RXD1	TXD0	JA6 の SCICtX	JA6-9	SW8-7:OFF
		ETH0_RXD1	EtherCAT Port0 の RMII RXD1	—	SW8-7:ON
M6	VSS				
M7	MDX	MDX	MDX 設定入力	—	
M8	VCC18_PLL1				
M9	VSS				
M10	VCC33_USB				
M11	VSS_USB				
M12	P13_4/A0/WAIT#/MTIOC0D/GTIOC8B /ESC_RESETOU#/SPI_SSL12	WAIT#	JA3-A の CSc/Wait	JA3-A-45	R329:実装, R328:未実装
		ESC_RESETOU T#	EtherCAT Port0, Port1 の RESET#	—	R328:実装, R329:未実装
M13	P13_6/MTCLKB/GMAC_PTPOUT0/ES C_SYNC0/ESC_SYNC1/XSPI0_WP0#	MTCLKB	JA2-A の M1_TRDCLK	JA2-A-26	
M14	P14_1/MTIOC8A/GTIOC8A/GMAC_P TPTRG1/ESC_LATCH0/ESC_LATCH 1/SPI_MISO1/XSPI0_INT1#/HDSL0_ MOSI1	P14_1	SW3-3 および JA1-A の IO_1 入 力	JA1-A-16	
N1	P09_2/RAS#/DACK/MTIOC4B/MTIOC 7C/GTIOC6B/RTCAT1HZ/ETH0_RXE R/IRQ0/HDSL1_CLK2	MTIOC7C/GTIO C6B	JA5-A の M2_VN	JA5-A-22	SW8-7:OFF
		ETH0_RXER	EtherCAT Port0 の RMII RXER	—	SW8-7:ON
N2	P09_3/CS3#/MTIOC4D/MTIOC7D/GTI OC7B/GTETRGSB/CMTW0_TOC0/SS 5#/CTS5#/RTS5#/ETH0_TXD3/USB_ VBUSEN/CANTXDP0/MCLK3/IRQ12/ HDSL1_SEL2	MTIOC7D/GTIO C7B	JA5-A の M2_Wn	JA5-A-24	SW8-7:OFF
		HDSL1_SEL2	ピンヘッダ CN1 の HDSL1_SEL2	CN1-17	SW8-7:OFF
		ETH0_TXD3	EtherCAT Port0 の RMII TXD3	—	SW8-7:ON

表 5-12 RZ/T2L 端子機能選択一覧 (12)

端子	端子名	端子機能	説明	コネクタ	備考
N3	P09_5/DREQ/GTADSML1/CMTW0_TOC0/DE5/IIC_SCL1/ETH0_TXD1/USB_VBUSEN/CANRX0/IRQ14/HDSL1_MOSI2	DREQ	JA6 の DREQ	JA6-1	SW8-7:OFF
		HDSL1_MOSI2	ピンヘッダ CN1 の HDSL1_MOSI2	CN1-19	SW8-7:OFF
		ETH0_TXD1	EtherCAT Port0 の RMII TXD1	—	SW8-7:ON
N4	P10_0/POE11#/CMTW0_TIC0/SCK4/IC_SDA1/ETH0_TXEN/USB_EXICEN/CANTX0/IRQ15/ENCIFDO1	ENCIFDO1	ピンヘッダ CN1 の ENCIFDO1	CN1-4	SW8-7:OFF, R332:実装, R333:未実装
		ETH0_TXEN	EtherCAT Port0 の RMII TXEN	—	SW8-7:ON
N5	RES#	RES#	リセット入力	—	
N6	EXTCLKIN	EXTCLKIN	水晶発振器接続	—	R252:実装, E46:Open
			外部クロック入力	JA2-A-2	R252:未実装, E46:Short
N7	VSS				
N8	VCC18_PLL0				
N9	VSS_USB				
N10	VSS_USB				
N11	AVCC18_USB				
N12	VSS_USB				
N13	VSS_USB				
N14	P14_0/MTCLKD/GMAC_PTPOUT1/ESC_SYNC0/ESC_SYNC1/XSPI0_INT0#/HDSL0_MISO1	MTCLKD	JA5-A の M2_TRDCLK	JA5-A-18	
P1	VSS				
P2	P09_6/GTIOC15A/CMTW0_TIC1/CTS5#/ETH0_TXD0/USB_EXICEN/CANRXDP0/MDAT3/IRQ13/ENCIFCK1	ENCIFCK1	ピンヘッダ CN1 の ENCIFCK1	CN1-2	SW8-7:OFF
		ETH0_TXD0	EtherCAT Port0 の RMII TXD0	—	SW8-7:ON
P3	P10_3/MTIC5V/RTCAT1HZ/RXD0/SC_L0/MISO0/ETH0_RXD2/IRQ8	IRQ8	JA5-A の IRQe/M2_EncZ/M2HSIN1	JA5-A-9	SW8-7:OFF
		RXD0	JA6 の SCICRX	JA6-12	SW8-7:OFF
		ETH0_RXD2	EtherCAT Port0 の RMII RXD2	—	SW8-7:ON
P4	P10_4/D15/MTIC5W/SCK0/ESC_PHYLINK0/SPI_SSL01/MBX_HINT#/IRQ11	D15	JA3-A の D15	JA3-A-36	R322:実装, R321:未実装, R323:未実装
		SCK0	JA6 の SCICCK	JA6-11	R323:実装, R321:未実装, R322:未実装
		ESC_PHYLINK0	EtherCAT Port0 の PHYLINK	—	R321:実装, R322:未実装, R323:未実装
P5	VSS				
P6	EXTAL	EXTAL	水晶振動子接続	—	
P7	XTAL	XTAL			
P8	VSS				
P9	USB_DM	USB_DM	USB DM 入出力	CN10-2, CN11-2	
P10	USB_DP	USB_DP	USB DP 入出力	CN10-3, CN11-3	
P11	VCC18_USB				
P12	USB_RREF	USB_RREF	USB リファレンス入力	—	
P13	VSS_USB				
P14	VSS				

6. コンフィグレーション用回路

6.1 コンフィグレーション用回路の種類

RZ/T2L は一つの端子に複数の機能が割り当てられており選択して使用する必要があるため、本ボードでは以下の方法で使用する機能を選択します。

(1) スイッチ

機能選択用としてディップスイッチ SW4～SW8 を搭載しています。

(2) ジャンパ

機能選択用として CN2, CN4, CN17, CN18, CN21～CN26, CN32～CN35, J9 を搭載しています。

(3) オプションリンク

オプションリンクには以下のものがあります。

・ソルダーブリッジとトレースカット

ソルダーブリッジは、2つのパッドで構成され、出荷時は絶縁されていますがこのパッドの間をハンダなどで接続することで導通させることができます。トレースカットは2つのパッド間を細い銅のトレースで接続したもので、パッド間のトレースを切断することで絶縁することができます。



図 6-1: ソルダーブリッジとトレースカット

・0Ω抵抗

0Ω抵抗は出荷時の状態から実装/未実装を変更することで使用する機能を選択することができます。

次のセクション以降では、複数の機能を持つ RZ/T2L 信号がスイッチ、ジャンパおよびオプションリンクの設定によってどの周辺機能を有効/無効にするかを示します。RZ/T2L 以外の IC およびヘッダの接続情報も含まれます。表中の**太字の青文字テキスト**は、本ボード出荷時の初期状態を示します。各スイッチ、ジャンパおよびオプションリンクの位置は「**3.3 部品配置**」を参照してください。

ハンダ実装された部品を取外す場合、当該部品付近の部品への損傷を回避するためにハンダコテを 5 秒以上あてないようにしてください。

オプションリンクを変更する場合、信号の競合や短絡がないように関連するオプションリンクも必ず確認してください。RZ/T2L の多くのピンは複数の機能を持っており、周辺機能のいくつかは排他的に使用されます。詳細情報については RZ/T2L グループ ユーザーズマニュアル ハードウェア編および CPU ボード回路図を参照してください。

6.2 スイッチによるコンフィグレーション

本ボードは、機能選択用としてディップスイッチ SW4～SW8 を搭載しています。以下に各スイッチにより設定される機能を説明します。

6.2.1 モード設定スイッチ SW4

SW4 では RZ/T2L のモード端子設定を行います。SW4 の設定を表 6-1 に示します。

表 6-1 モード設定スイッチ SW4 の機能

番号	設定		機能	
	OFF	ON	MD[2:0]	Operating mode
SW4-1 MD0	OFF	MD0 = 'H'	MD2, MD1, MD0 の組み合わせで RZ/T2L の動作モードを選択。	
	ON	MD0 = 'L'	0 (L,L,L)	xSPI0 boot mode (x1 boot serial flash)
SW4-2 MD1	OFF	MD1 = 'H'	1 (L,L,H)	xSPI0 boot mode (x8 boot serial flash) *3
	ON	MD1 = 'L'	2 (L,H,L)	16-bit bus boot mode (NOR flash) *1
SW4-3 MD2	OFF	MD2 = 'H'	3 (L,H,H)	Serial host interface boot mode
	ON	MD2 = 'L'	4 (H,L,L)	xSPI1 boot mode (x1 boot serial flash)
			5 (H,L,H)	SCI (UART) boot mode
			6 (H,H,L)	USB boot mode
			7 (H,H,H)	Reserved (setting prohibited)
SW4-4 MDW	OFF	MDW = 'H'	ATCM wait cycle = 1 wait	
ON	MDW = 'L'	ATCM wait cycle = 0 wait		
SW4-5 MDD	OFF	MDD = 'H'	JTAG mode = JTAG authentication by Hash mode	
	ON	MDD = 'L'	JTAG mode = Normal mode	
SW4-6 MDV2 *2	OFF	MDV2 = 'H'	VCC1833_2 = 3.3V (CN17 : 1-2 short)	
	ON	MDV2 = 'L'	VCC1833_2 = 1.8V (CN17 : 2-3 short)	
SW4-7 MDV3 *2	OFF	MDV3 = 'H'	VCC1833_3 = 3.3V (CN32 : 1-2 short)	
	ON	MDV3 = 'L'	VCC1833_3 = 1.8V (CN32 : 2-3 short)	
SW4-8	未使用		- (出荷時 = OFF)	

*1 : NOR flash 非搭載のため設定禁止。

*2 : SW4-6, SW4-7 で設定する MDV2, MDV3 と CN17, CN32 で選択する VCC1833_2, VCC1833_3 への供給電圧は一致していなければなりません。そうでなければ、デバイスの誤動作または永続的な損傷が生じる可能性があります。

*3 : OctaFlash 搭載のため設定禁止。

6.2.2 信号機能選択スイッチ SW5～SW8

SW5 では P01_7 および P02_0 の機能を選択します。SW5～SW8 の設定を表 6-2～表 6-5 に示します。

表 6-2 SW5 の信号線機能選択

番号	設定					機能
	-1	-2	-3	-4	-5	
SW5-1～ SW5-5	ON	OFF	OFF	OFF	OFF	P01_7 を CAN インタフェースの CAN_RX_OB として使用
	OFF	ON	OFF	OFF	OFF	P01_7 を PMOD1 の SCK として使用
	OFF	OFF	ON	OFF	OFF	P01_7 を mikroBUS の SPI_RSPCK3 として使用
	OFF	OFF	OFF	ON	OFF	P01_7 を JA3-A の BSC_A19 として使用
	OFF	OFF	OFF	OFF	ON	P01_7 を JA5-A の CAN_RX0 JA5 として使用
SW5-6～ SW5-9	ON	OFF	OFF	OFF		P02_0 を EtherCAT Port0 の ETH0_INT# として使用
	OFF	ON	OFF	OFF		P02_0 を PMOD1、mikroBUS の SPI_MISO3 として使用
	OFF	OFF	ON	OFF		P02_0 を JA3-A の BSC_A18 として使用
	OFF	OFF	OFF	ON		P02_0 を JA5-A の CAN_TX1_JA5 として使用
SW5-10	未使用					- (出荷時 = OFF)

SW6 では P02_2 および P02_3 の機能を選択します。

表 6-3 SW6 の信号線機能選択

番号	設定				機能
	-1	-2	-3	-4	
SW6-1~ SW6-4	ON	OFF	OFF	OFF	P02_2 を CAN インタフェースの CAN_TX_OB として使用
	OFF	ON	OFF	OFF	P02_2 を PMOD1 と mikroBUS の SPI_MOSI3 として使用
	OFF	OFF	ON	OFF	P02_2 を JA3-A の BSC_A16 として使用
	OFF	OFF	OFF	ON	P02_2 を JA5-A の CAN_TX0_JA5 として使用
SW6-5~ SW6-8	-5	-6	-7	-8	
	ON	OFF	OFF	OFF	P02_3 を EtherCATPort1 の ETH1_INT#として使用
	OFF	ON	OFF	OFF	P02_3 を PMOD1 と mikroBUS の SPI_SSL30 として使用
	OFF	OFF	ON	OFF	P02_3 を JA3-A の BSC_A15 として使用
	OFF	OFF	OFF	ON	P02_3 を JA5-A の CAN_RX1_JA5 として使用
SW6-9, SW6-10	未使用				-(出荷時 = OFF)

SW7 では P05_5、P17_6 および P18_1 の機能を選択します。

表 6-4 SW7 の信号線機能選択

番号	設定				機能
	-1	-2	-3		
SW7-1~ SW7-3	ON	OFF	OFF		P05_5 を EtherCAT Port1 の ETH1_LINK として使用
	OFF	ON	OFF		P05_5 を JA3-A の BSC_A14 として使用
	OFF	OFF	ON		P05_5 をピンヘッダ CN1 の HDLSL1_LINK として使用
SW7-4~ SW7-6	-4	-5	-6		
	ON	OFF	OFF		P17_6 を mikroBUS の MIK_PWM として使用
	OFF	ON	OFF		P17_6 を JA2-A の M1_UP として使用
	OFF	OFF	ON		P17_6 をユーザ LED 制御用の LED1 として使用
SW7-7~ SW7-10	-7	-8	-9	-10	
	ON	OFF	OFF	OFF	P18_1 を PMOD1 の IRQ10 として使用
	OFF	ON	OFF	OFF	P18_1 を JA1-A の ADTRG1#として使用
	OFF	OFF	ON	OFF	P18_1 を JA2-A の M1_UN として使用
	OFF	OFF	OFF	ON	P18_1 をユーザ LED 制御用の LED3 として使用

SW8 では P22_3 およびトレース信号として使用しなかった場合 (TRACE_OPTION_SEL=H 時) の P22_1 の機能と、バススイッチ IC を使用した信号機能オプションを選択します。

表 6-5 SW8 の信号線機能選択

番号	設定			機能
	-1	-2	-3	
SW8-1~ SW8-3	ON	OFF	OFF	P22_3 を Ethernet Port の GMAC_RESETOUT# として使用
	OFF	ON	OFF	P22_3 を JA3-A の BSC_D10 として使用
	OFF	OFF	ON	P22_3 を USB ホスト機能使用時の USB_VBUSEN として使用
SW8-4, SW8-5	ON	OFF	/	P22_1 をシリアルホストインタフェース、JA5-A および JA3-A の HSPI_IO7_M2POE_BSC_D08 として使用 (SW8-10=OFF:TRACE_OPTION_SEL=H 時)
	OFF	ON		P22_1 を Ethernet Port の ETH2_INT# として使用 (SW8-10=OFF:TRACE_OPTION_SEL=H 時)
SW8-6	未使用			- (出荷時 = OFF)
SW8-7	OFF			ECAT0_OPTION_SEL = 'H' バススイッチ IC33 で ETH0 関連信号以外を選択
	ON			ECAT0_OPTION_SEL = 'L' バススイッチ IC33 で ETH0 関連信号を選択
SW8-8	OFF			ECAT1_OPTION_SEL = 'H' バススイッチ IC41 で ETH1 関連信号以外を選択
	ON			ECAT1_OPTION_SEL = 'L' バススイッチ IC41 で ETH1 関連信号を選択
SW8-9	OFF			XSPI1_OPTION_SEL = 'H' バススイッチ IC37 で XSPI1 関連信号以外を選択
	ON			XSPI1_OPTION_SEL = 'L' バススイッチ IC37 で XSPI1 関連信号を選択
SW8-10	OFF			TRACE_OPTION_SEL = 'H' バススイッチ IC12 で TRACE 関連信号以外を選択
	ON			TRACE_OPTION_SEL = 'L' バススイッチ IC12 で TRACE 関連信号を選択

6.3 ジャンパによるコンフィグレーション

本ボードは、機能選択用としてジャンパ CN2, CN4, CN17, CN18, CN21~CN26, CN32~CN35, J9 を搭載しています。以下に各ジャンパにより設定される機能を説明します。

6.3.1 I/O 電源選択ジャンパ CN17, CN32

CN17 と CN32 は RZ/T2L の I/O 電源ドメインへの供給電源を選択します。CN17, CN32 で選択する VCC1833_2, VCC1833_3 への供給電圧と SW4-6, SW4-7 で設定する MDV2, MDV3 は一致していなければなりません。そうでなければ、デバイスの誤動作または永続的な損傷が生じる可能性があります。

表 6-6 I/O 電源選択ジャンパ CN17, CN32

番号	設定	機能
CN17	1-2 ショート	VCC1833_2 に 3.3V 電源を供給 (SW4-6 : OFF、MDV2 = 'H')
	2-3 ショート	VCC1833_2 に 1.8V 電源を供給 (SW4-6 : ON、MDV2 = 'L')
CN32	1-2 ショート	VCC1833_3 に 3.3V 電源を供給 (SW4-7 : OFF、MDV3 = 'H')
	2-3 ショート	VCC1833_3 に 1.8V 電源を供給 (SW4-7 : ON、MDV3 = 'L')

6.3.2 デバッグ機能選択ジャンパ J9

J9 はオンボードデバッグ機能 J-Link® OB の有効/無効を選択します。

表 6-7 デバッグ機能選択ジャンパ J9

番号	設定	機能
J9	オープン	オンボードデバッグ機能 J-Link® OB 有効
	ショート	オンボードデバッグ機能 J-Link® OB 無効 デバッグ時は J13, J20, CN9 の何れかに外部エミュレータを接続してください。

6.3.3 RS485 インタフェース通信方式選択ジャンパ CN21, CN22

CN21, CN22 は RS485 インタフェースの通信方式を選択します。

表 6-8 RS485 インタフェース通信方式選択ジャンパ CN21, CN22

番号	設定	機能
CN21, CN22	1-2 ショート	全二重通信
	2-3 ショート	半二重通信

6.3.4 USB シリアル変換信号選択ジャンパ CN34, CN35

CN34, CN35 は USB シリアル変換インタフェースで使用する信号を選択します。

表 6-9 USB シリアル変換信号選択ジャンパ CN34, CN35

番号	設定	機能
CN34, CN35	1-2 ショート	送信データ信号として TXD0_P16_0_JA1 を、受信データ信号として RXD0_P16_1_JA1 使用 (SCI ch0 を使用)
	2-3 ショート	送信データ信号として TXD1_MDAT5 を、受信データ信号として RXD1_P24_0_JA1 使用 (SCI ch1 を使用)

6.3.5 XSPI1 CS0 信号選択ジャンパ CN33

CN33 は XSPI1 の CS0#信号の接続先を選択します。

表 6-10 XSPI1_CS0#選択ジャンパ CN33

番号	設定	機能
CN33	1-2 ショート	XSPI1_CS0#を QuadSPI FLASH (IC3) の CS#に接続
	2-3 ショート	XSPI1_CS0#を拡張 SPI コネクタ (CN28) の CS#に接続

6.3.6 LED 制御ポート接続ジャンパ CN18, CN23

CN18, CN23 は LED 制御用ポートの接続/切断を選択します。

表 6-11 LED 制御ポート接続ジャンパ CN18, CN23

番号	設定	機能
CN18	ショート	P21_3 を LED0_ESC_RUN に接続
	オープン	P21_3 を LED0_ESC_RUN に接続しない
CN23	ショート	P21_6 を LED4_ESC_IN に接続
	オープン	P21_6 を LED4_ESC_IN に接続しない

6.3.7 電流測定用ジャンパ CN2, CN4, CN24~CN26

CN2, CN4, CN24~CN26 はターゲットデバイス (RZ/T2L) 電流測定用のジャンパです。電流値を測定する場合は、該当するジャンパの 1-2 ピン間に電流計を挿入します。

表 6-12 電流測定用のジャンパ CN2, CN4, CN24~CN26

番号	機能	機能
CN2	VCC1833_2 の電流測定	出荷時はショート。電流測定時は当該ジャンパをオープンにし、1-2 ピン間に電流計を挿入
CN4	VCC1833_3 の電流測定	
CN24	VCC11_RVCORE の電流測定	
CN25	CPU1V8 の電流測定	
CN26	CPU3V3 の電流測定	

6.4 オプションリンクによるコンフィグレーション

6.4.1 ソルダブリッジおよびトレースカットによる設定

本ボードは、機能選択用としてソルダブリッジ E1～E3、E46 トレースカット E4、E23～E25、E30、E32 を搭載しています。表 6-13 に各ソルダブリッジ、トレースカットの設定内容を示します。

表 6-13: ソルダブリッジおよびトレースカットの設定内容

番号	設定	機能
E1	オープン	PMOD1(J26)を 3.3V で使用
	ショート	PMOD1(J26)を 5.0V で使用 (この場合、E25 はオープンにしてください)
E2	オープン	PMOD1(J26)を I ² C インタフェースで使用しない
	ショート	PMOD1(J26)を I ² C インタフェースで使用 (この場合、E23 はオープンにしてください)
E3	オープン	PMOD1(J26)を I ² C インタフェースで使用しない
	ショート	PMOD1(J26)を I ² C インタフェースで使用する (この場合、E24 はオープンにしてください)
E4	オープン	設定禁止
	ショート	J-Link [®] OB 回路に 3.3V 電源を供給
E23	オープン	PMOD1 (J26)を SPI インタフェースで使用しない
	ショート	PMOD1(J26)を SPI インタフェースで使用 (この場合、E2 はオープンにしてください)
E24	オープン	PMOD1 (J26)を SPI インタフェースで使用しない
	ショート	PMOD1 (J26)を SPI インタフェースで使用 (この場合、E3 はオープンにしてください)
E25	オープン	PMOD1 (J26)を 5.0V で使用
	ショート	PMOD1 (J26)を 3.3V で使用 (この場合、E1 はオープンにしてください)
E30	オープン	設定禁止
	ショート	J13-9 ピンを GROUND に接続 (外部エミュレータを使用)
E32	オープン	NMI 入力として JA2-A-3 ピンを使用*1
	ショート	NMI 入力として SW_NMI スイッチを使用*1
E46	オープン	JA2-A からの外部クロック入力を使用しない
	ショート	JA2-A からの外部クロック入力を使用 (R252 は未実装にしてください)

*1: CN32 が 1-2 ショート (VCC1833_3 には 3.3V 電源供給) されている必要があります。

6.4.2 0Ω抵抗による設定

本ボードには以下に示す 0Ω 抵抗が用意されており、出荷時の状態から実装/未実装を変更することで使用する機能を選択することができます。表 6-14、表 6-15、表 6-16 に 0Ω 抵抗の設定内容を示します。

表 6-14: 電源、クロック、リセット関連の 0Ω 抵抗設定内容

番号	設定		機能
R140	実装		JA1-A にアナログ電源 (CON_AVCC) を供給する
	未実装		JA1-A にアナログ電源 (CON_AVCC) を供給しない
R142	実装		JA1-A にアナログ GROUND (CON_AVSS) を供給する
	未実装		JA1-A にアナログ GROUND (CON_AVSS) を供給しない
R143	実装		JA1-A にアナログリファレンス電圧 (CON_AVREF) を供給する
	未実装		JA1-A にアナログリファレンス電圧 (CON_AVREF) を供給しない
R133	実装		JA1-A に 5V 電源 (CON_5V) を供給する
	未実装		JA1-A に 5V 電源 (CON_5V) を供給しない
R134	実装		JA1-A に 3.3V 電源 (CON_3V3) を供給する
	未実装		JA1-A に 3.3V 電源 (CON_3V3) を供給しない
R52, R53	R52	R53	
	実装	未実装	3.3V 電源用レギュレータを RL78G1C で制御する
	未実装	実装	設定禁止
R54, R55	R54	R55	
	実装	未実装	1.8V 電源用レギュレータを RL78G1C で制御する
	未実装	実装	設定禁止
R56, R57	R56	R57	
	実装	未実装	1.1V 電源用レギュレータを RL78G1C で制御する
	未実装	実装	設定禁止
R58, R59	R58	R59	
	実装	未実装	1.0V 電源用レギュレータを RL78G1C で制御する
	未実装	実装	設定禁止
R280, R281	R280	R281	
	実装	未実装	2.5V 電源用レギュレータを RL78G1C で制御する
	未実装	実装	設定禁止
R252*1	実装		RZ/T2L のクロックとして発振器 X1 を使用
	未実装		RZ/T2L のクロックとして JA2-A-2 の CON_EXTAL を使用*2
R37, R40	R37	R40	
	実装	未実装	TRST#の要因に RESET_SW#を含めない
	未実装	実装	TRST#の要因に RESET_SW#を含める

*1: 抵抗値は 18Ω です。

*2: E46 をショートする必要があります。

表 6-15: デバッグインタフェース関連の 0Ω 抵抗設定内容

番号	設定		機能
R42, R43	R42	R43	
	実装	未実装	コネクタ J20-16 ピンに TRST_OUT# を接続
	未実装	実装	コネクタ J20-16 ピンに TRACE_D1 を接続

表 6-16: 信号線機能選択用の 0Ω 抵抗設定内容

番号	設定				機能
R195, R196	R195	R196			
	実装	未実装			P01_6 を JA2-A の M1_ENCZ として使用*9
	未実装	実装			P01_6 を JA3-A の BSC_A20 として使用*9
R197, R198	R197	R198			
	実装	未実装			P04_1 を SW3-2 からの入力として使用
	未実装	実装			P04_1 を JA3-A の BSC_CKIO として使用
R199, R200	R199	R200			
	実装	未実装			P07_4 を USB ファンクションインタフェースの USB_VBUSIN として使用
	未実装	実装			P07_4 を JA2-A の IRQ1 として使用
R321, R322, R323	R321	R322	R323		
	実装	未実装	未実装		P10_4 を EtherCAT Port0 の ETH0_LINK として使用
	未実装	実装	未実装		P10_4 を JA3-A の BSC_D15 として使用
	未実装	未実装	実装		P10_4 を JA6 の SCK0 として使用
R324, R325	R324	R325			
	実装	未実装			P13_2 を EEPROM 制御用および JA1-A の ESC_I2CCLK として使用
	未実装	実装			P13_2 をピンヘッダ CN3 の MCLK4 として使用
R326, R327	R326	R327			
	実装	未実装			P13_3 を EEPROM 制御用および JA1-A の ESC_I2CDATA として使用
	未実装	実装			P13_3 をピンヘッダ CN3 の MDAT4 として使用
R328, R329	R328	R329			
	実装	未実装			P13_4 を EtherCAT Port0 および Port1 の ESC_RESETOUT#として使用
	未実装	実装			P13_4 を JA3-A の BSC_WAIT#として使用
R88, R89, R90	R88	R89	R90		
	実装	未実装	未実装		P18_3 を RS485 インタフェースの RS485_DE3 として使用*1
	未実装	実装	未実装		P18_3 を mikroBUS の MB_RST#として使用*1
	未実装	未実装	実装		P18_3 をピンヘッダ CN1 の CN1_3PIN として使用*1*3
R201, R202	R201	R202			
	実装	未実装			P09_7 をピンヘッダ CN1 の CN1_3PIN として使用*2*3
	未実装	実装			P09_7 を拡張 SPI コネクタ CN28 の IRQ12 として使用*2
R330, R331	R330	R331			
	実装	未実装			P15_0 を JA3-A の JA3_46PIN として使用*4
	未実装	実装			P01_3 を JA3-A の JA3_46PIN として使用*5
R332, R333	R332	R333			
	実装	未実装			P10_0 をピンヘッダ CN1 の CN1_4PIN として使用*2
	未実装	実装			P18_0 をピンヘッダ CN1 の CN1_4PIN として使用*1*6
R334, R335, R336	R334	R335	R336		
	実装	未実装	未実装		P18_0 を RS485 インタフェースの RS485_TXD3 として使用*1*6
	未実装	実装	未実装		P18_0 を JA2-A の JA2_16PIN として使用*1*6*7
	未実装	未実装	実装		P18_0 を JA2-A の JA2_17PIN として使用*1*6*8
R337, R338	R337	R338			
	実装	未実装			P18_2 を JA2-A の JA2_16PIN として使用*1*7
	未実装	実装			P18_2 を JA2-A の JA2_17PIN として使用*1*8
R339, R340, R341, R245	R339	R340	R341	R245	
	実装	未実装	未実装	実装	P10_1 をピンヘッダ CN1 の CN1_5PIN*2、 P17_7 を RS485 の RXD として使用*1
	実装	未実装	実装	未実装	P10_1 をピンヘッダ CN1 の CN1_5PIN*2、 P17_7 を JA2-A の JA2_15PIN として使用*1
	未実装	実装	未実装	未実装	P17_7 をピンヘッダ CN1 の CN1_5PIN として使用*1
R238	実装				AN000 をポテンショメータ R144 の入力として使用
	未実装				AN000 を JA1-A の 9 ピンアナログ入力として使用

*1 : SW8-9 = OFF (XSPI1_OPTION_SEL = 'H') に設定されている必要があります。

*2 : SW8-7 = OFF (ECAT0_OPTION_SEL = 'H') に設定されている必要があります。

*3 : 同時に設定できません。

*4 : CN32 が 1-2 ショート (VCC1833_3 には 3.3V 電源供給) されている必要があります。

*5 : CN17 が 1-2 ショート (VCC1833_2 には 3.3V 電源供給) されている必要があります。

*6 : 同時に設定できません。

- *7 : 同時に設定できません。
- *8 : 同時に設定できません。
- *9 : SW3-1 = OFF に設定されている必要があります。

7. ユーザ回路

本章では、ボード上の回路について機能毎に説明します。

信号接続を示す表の「コンフィグレーション用回路設定」欄に**太字の青文字テキスト**で記載された内容は本ボード出荷時の初期状態を示します。コンフィグレーション用回路の詳細は6章に記載していますのであわせてご確認ください。

7.1 リセット回路

ボード上はパワーオンリセット IC と RES スイッチによってリセット信号を生成することが可能です。リセット回路の回路構成を図 7-1 に示します。



図 7-1 リセット回路

7.2 クロック回路

本ボードの RZ/T2L 用クロック回路を図 7-2 に示します。また本ボード上の発振子一覧を表 7-1 に示します。

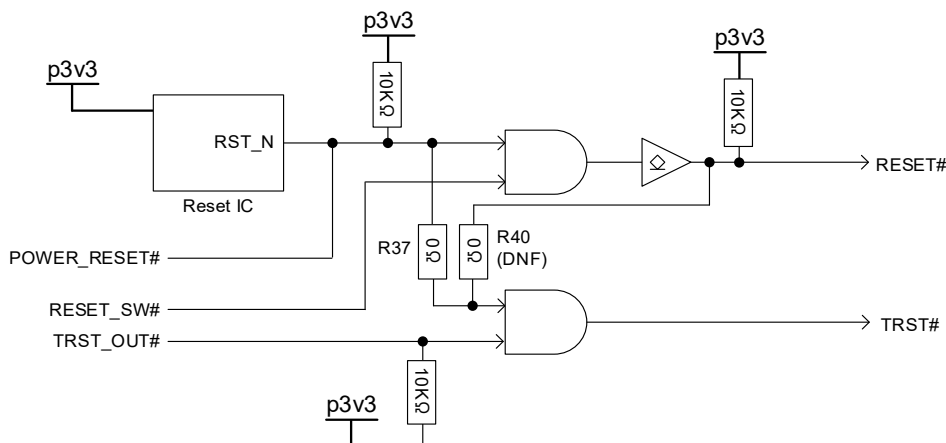

図 7-2 クロック回路

表 7-1 発振子一覧

発振子	機能/用途	出荷時の状態	周波数
X1	RZ/T2L 用メインクロック (発振器)	実装済み	25MHz
X2	RL78/G1C 用メインクロック	実装済み	12MHz

7.3 スイッチ

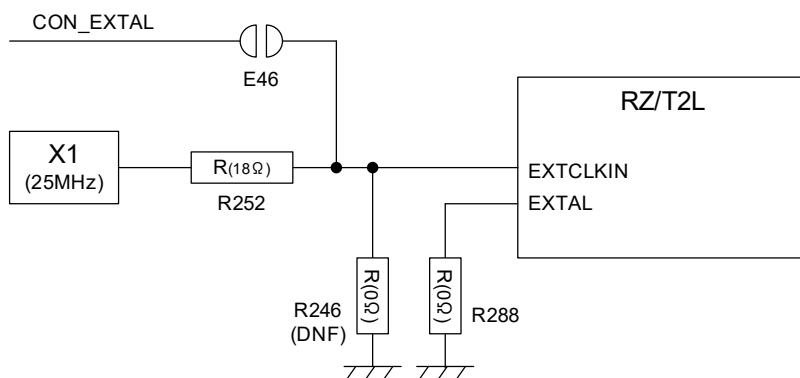
本ボードは、2.2章で記載した電源スイッチの他に4個のプッシュスイッチと6個のDIPスイッチを搭載しています。4個のプッシュスイッチの機能と信号接続を表7-2に、またユーザコントロール用に用意されているDIPスイッチSW3の機能と信号接続を表7-3に示します。

DIPスイッチのうちSW4はRZ/T2Lのモード設定用、SW5～SW8は信号線の機能選択用です。本ボードのコンフィギュレーション回路として6.2章で説明していますのでそちらをご確認ください。

表 7-2 プッシュスイッチの信号接続

スイッチ	機能/用途	MPU		コンフィギュレーション用 回路設定
		ポート	ピン	
RES	リセットスイッチ	RES#* ¹	N5	-
SW1	ユーザコントロール用スイッチ、IRQ6に接続	P14_2* ²	K11	CN32:1-2, SW4-7:OFF
SW2	ユーザコントロール用スイッチ、IRQ7に接続	P16_3	G14	-
NMI	ユーザコントロール用スイッチ、NMIに接続	P16_2* ²	G13	CN32:1-2, SW4-7:OFF, E32 Short

*¹: リセット回路を経由して接続されています。

*²: バススイッチ IC を経由して接続されています。

表 7-3 ユーザコントロール用 DIP スイッチ SW3 の信号接続

スイッチ	機能/用途	MPU		コンフィギュレーション用 回路設定
		ポート	ピン	
SW3-1	ユーザコントロール用に P01_6 に接続	P01_6	C2	-
SW3-2	ユーザコントロール用に P04_1 に接続	P04_1* ¹	F1	R197:実装
SW3-3	ユーザコントロール用に P14_1 に接続	P14_1	M14	-
SW3-4	ユーザコントロール用に P14_3 に接続	P14_3	L13	-

*¹: 機能選択用 0Ω 抵抗を経由して接続されています。

7.4 LED

本ボードは 14 個の LED を搭載しています。各 LED の機能、発色および接続を表 7-4 に示します。

表 7-4 LED の信号接続

LED	発色	機能/用途	MPU		コンフィグレーション用 回路設定
			ポート	ピン	
POWER	緑(Green)	3.3V 電源ラインのインジケータ	-	-	-
LED0_ESC_RUN	緑(Green)	ユーザ LED / EtherCAT LED(RUN)	P21_3 ^{*1}	C7	SW8-10:OFF, CN18:Short
LED1	黄(Yellow)	ユーザ LED	P17_6 ^{*2}	F12	SW7-6:ON
LED2_ESC_ERR	赤(Red)	ユーザ LED / EtherCAT LED(ERR)	P20_3	C8	-
LED3	赤(Red)	ユーザ LED	P18_1 ^{*2}	D14	SW7-10:ON
LED4_ESC_IN	緑(Green)	ユーザ LED / EtherCAT LED(IN: LINKACT0)	P21_6 ^{*1}	A7	SW8-10:OFF, CN23:Short
LED5_ESC_OUT	緑(Green)	ユーザ LED / EtherCAT LED(OUT: LINKACT1)	P20_4	A9	-
LED6	黄(Yellow)	J-Link® OB のインジケータ	-	-	-
CN14 内蔵 LED	緑(Green)	EtherCAT Port 0 LED(Link)	-	-	-
CN14 内蔵 LED	黄(Yellow)	EtherCAT Port 0 LED(Activity)	-	-	-
CN13 内蔵 LED	緑(Green)	EtherCAT Port 1 LED(Link)	-	-	-
CN13 内蔵 LED	黄(Yellow)	EtherCAT Port 1 LED(Activity)	-	-	-
CN7 内蔵 LED	緑(Green)	Ethernet Port LED(Link)	-	-	-
CN7 内蔵 LED	黄(Yellow)	Ethernet Port LED(Activity)	-	-	-

*1: バススイッチ IC を経由して接続されています。出荷時の設定で P21_3 は LED0_ESC_RUN 制御に、P21_6 は LED4_ESC_IN 制御に使用できます。

*2: ディップスイッチ SW7 を経由して接続されています。出荷時の設定で P17_6 は LED1 制御に、P18_1 は LED3 制御に使用できます。

7.5 ポテンシオメータ

本ボードでは、RZ/T2L の AN000 (A13 ピン) に 10KΩ 単回転ポテンシオメータが接続されており、ADC の評価が可能です。ポテンシオメータの回路構成を図 7-3 に示します。



図 7-3 ポテンシオメータ

ポテンシオメータは簡易的にマイクロプロセッサに可変アナログ入力供給をするために備え付けられています。A/D コンバータの精度は保証できませんので、予めご了承ください。

7.6 Pmod™

本ボードは Digilent Pmod™ インタフェース用のコネクタ 2 個を搭載しており、互換性のある Pmod™ モジュールを接続して評価することができます。PMD1(J26)は Pmod™ インタフェースの Type2A、6A に、PMD2(J25)は Type3A に対応しています。Pmod™ インタフェース回路構成を図 7-4 に、信号接続を表 7-5、表 7-6 に示します。

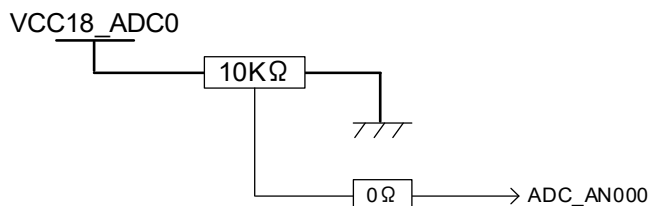

図 7-4 Pmod™ インタフェース回路

表 7-5 PMOD1 コネクタ(J26) の信号接続

ピン	信号名	MPU		コンフィグレーション用回路設定
		ポート	ピン	
1	SPI SSL30	P02 3 ^{*1}	D1	SW6-6:ON
2	SPI MOSI3	P02 2 ^{*1}	E2	SW6-2:ON
3	SPI MISO3	P02 0 ^{*1}	D2	SW5-7:ON, E23 Short
	I2C_SCL1_HSPI_INT#_M2TOG_MCLK0_BSC_D00	P21 1 ^{*2,3}	A8	SW8-10:OFF , E2 Short
4	PMOD1_SCK	P01 7 ^{*1}	B1	SW5-2:ON, E24 Short
	I2C_SDA1_HSP1_CS#_MDAT0_BSC_D01	P21 2 ^{*3}	B8	SW8-10:OFF , E3 Short
5	GROUND	-	-	-
6	p3v3	-	-	E1 Open, E25 Short
	p5v0 ^{*3}			E1 Short, E25 Open
7	IRQ10	P18 1 ^{*1}	D14	SW7-7:ON
8	BSC_A12_P06_0_SPI	P06 0 ^{*2}	G1	SW8-8:OFF
9	BSC_A11_P05_7_SPI	P05 7 ^{*2}	H4	SW8-8:OFF
10	BSC_A13_P05_6_SPI	P05 6 ^{*2}	G2	SW8-8:OFF
11	GROUND	-	-	-
12	p3v3	-	-	E1 Open, E25 Short
	p5v0 ^{*3}			E1 Short, E25 Open

*1: ディップスイッチ SW5, SW6, SW7 を経由して接続されています。

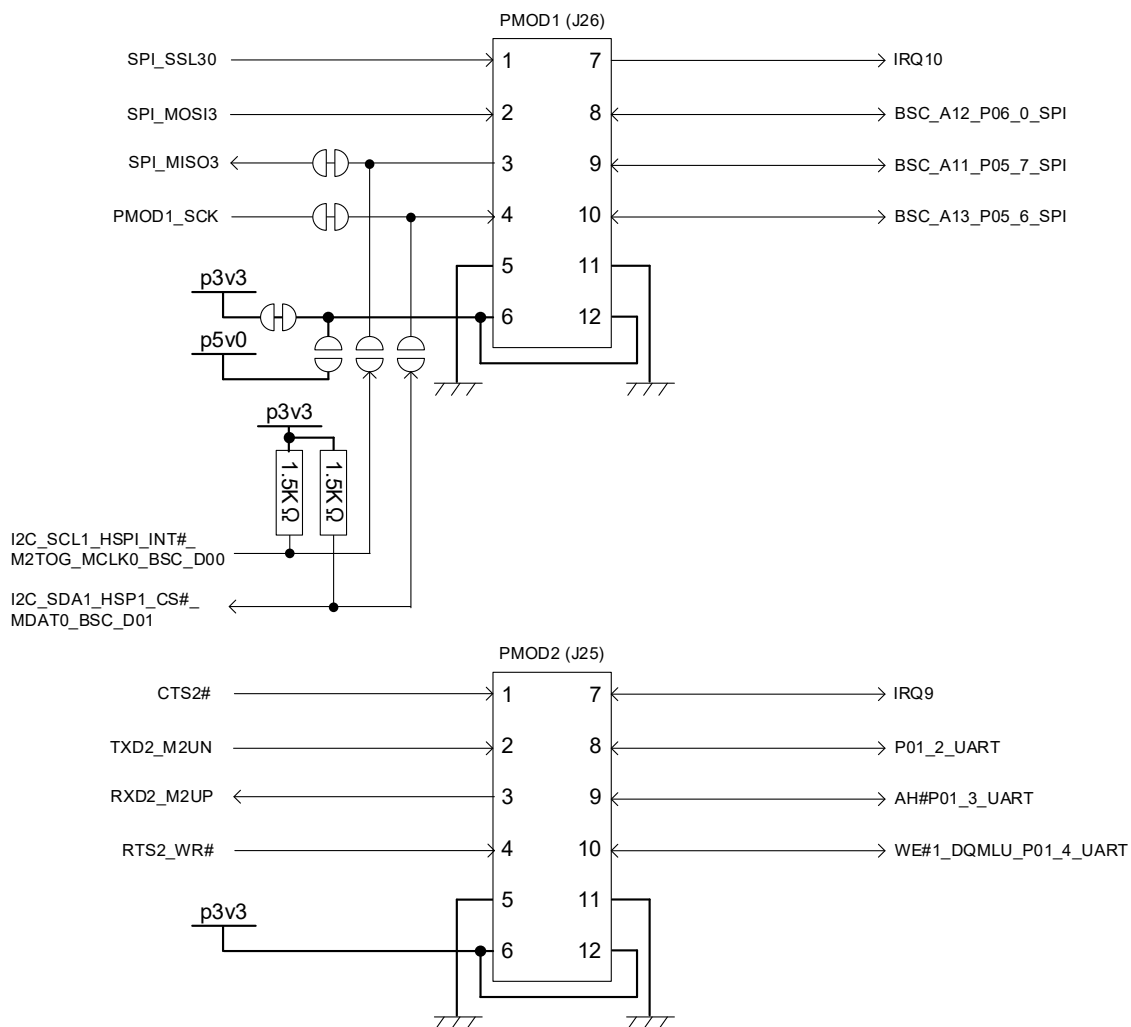
*2: バススイッチ IC を経由して接続されています。

*3: 機能を変更するにはソルダブリッジジャンパの設定変更が必要です。

表 7-6 PMOD2 コネクタ(J25) の信号接続

ピン	信号名	MPU		コンフィグレーション用回路設定
		ポート	ピン	
1	CTS2#	P01 0 ^{*1}	D3	CN17:1-2, SW4-6:OFF
2	TXD2_M2UN	P08 7 ^{*1}	M1	SW8-7:OFF
3	RXD2_M2UP	P08 5 ^{*1}	L2	SW8-7:OFF
4	RTS2_WR#	P00 3 ^{*1}	A3	CN17:1-2, SW4-6:OFF
5	GROUND	-	-	-
6	p3v3	-	-	-
7	IRQ9	P08 6 ^{*1}	M2	SW8-7:OFF
8	P01_2_UART	P01 2 ^{*1}	B3	CN17:1-2, SW4-6:OFF
9	AH#P01_3_UART	P01 3 ^{*1}	A2	CN17:1-2, SW4-6:OFF
10	WE#1_DQMLU_P01_4_UART	P01 4 ^{*1}	E4	CN17:1-2, SW4-6:OFF
11	GROUND	-	-	-
12	p3v3	-	-	-

*1: バススイッチ IC を経由して接続されています。

Digilent Pmod™ ピン配置は、通常のコネクタピン配置とは異なるため注意が必要です。Pmod™ コネクタのピン配置を図 7-5 に示します。詳細は Digilent Pmod™ Interface Specification を参照してください。



図 7-5 Digilent Pmod™ ピン配置 (挿入方向の視点)

7.7 Grove®

本ボードには、Grove®インタフェース用のコネクタを2個実装しており、互換性のある Grove®モジュールを接続して評価することができます。Grove®インタフェース回路構成を図 7-6 に、コネクタピン配置を図 7-7 に、信号接続を表 7-7、表 7-8 に示します。

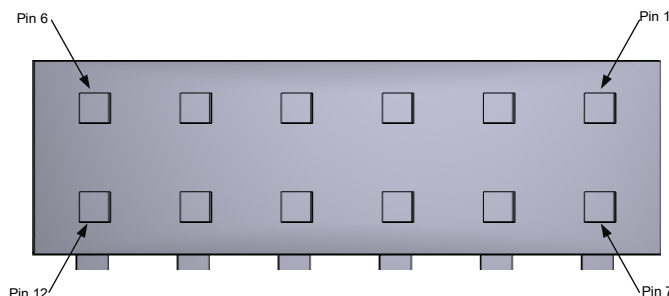

図 7-6 Grove®インタフェース回路



図 7-7 Grove®コネクタピン配置 (挿入方向の視点)

表 7-7 Grove[®]1 コネクタ (J27) の信号接続

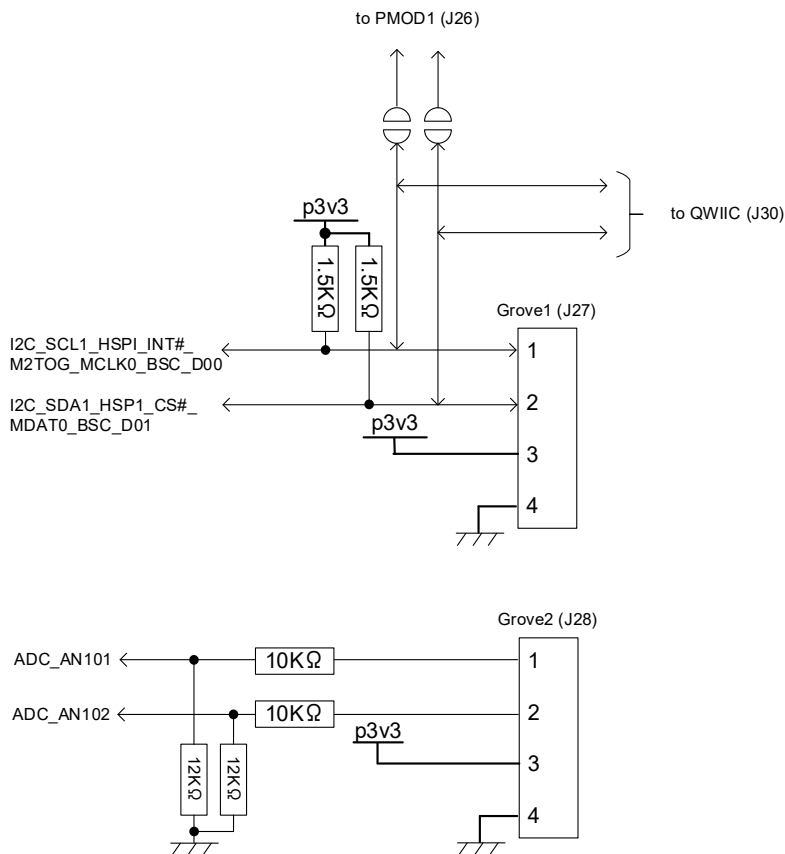
ピン	信号名	MPU		コンフィグレーション用 回路設定
		ポート	ピン	
1	I2C_SCL1_HSPI_INT#_M2TOG_MCLK0_BSC_D00	P21_1*1	A8	SW8-10:OFF
2	I2C_SDA1_HSPI_CS#_MDAT0_BSC_D01	P21_2*1	B8	SW8-10:OFF
3	p3v3	-	-	-
4	GROUND	-	-	-

*1: バススイッチ IC を経由して接続されており、QWIIC[®]他と共用です。

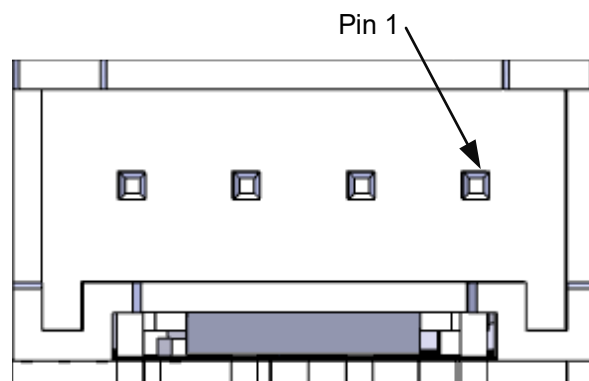
表 7-8 Grove[®]2 コネクタ (J28) の信号接続

ピン	信号名	MPU		コンフィグレーション用 回路設定
		ポート	ピン	
1	ADC_AN101	AN101	B11	-
2	ADC_AN102	AN102	C10	-
3	p3v3	-	-	-
4	GROUND	-	-	-

7.8 QWIIC®

本ボードには、QWIIC®インタフェース用のコネクタを装備しており、互換性のある QWIIC®モジュールを接続して評価することができます。QWIIC®のピン配置を図 7-8 に、信号接続を表 7-9 に示します。



図 7-8 QWIIC®コネクタピン配置（挿入方向の視点）

表 7-9 QWIIC®コネクタ(J30) の信号接続

ピン	信号名	MPU		コンフィグレーション用 回路設定
		ポート	ピン	
1	GROUND	-	-	-
2	p3v3	-	-	-
3	I2C_SDA1_HSP1_CS#_MDAT0_BSC_D01	P21_2* ¹	B8	SW8-10:OFF
4	I2C_SCL1_HSPI_INT#_M2TOG_MCLK0_BSC_D00	P21_1* ¹	A8	SW8-10:OFF

*1: バススイッチ IC を経由して接続されており、Grove®2 他と共用です。

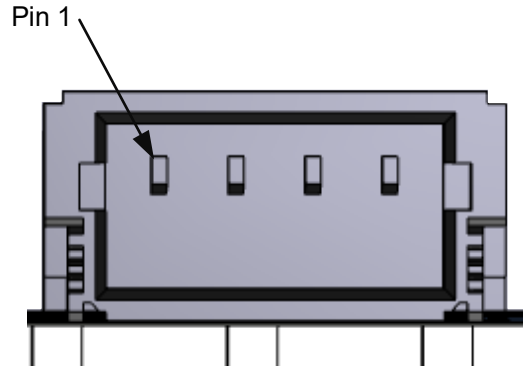
7.9 mikroBUS™

本ボードには、mikroBUS™インタフェース用のコネクタを装備しており、互換性のある mikroBUS™モジュールを接続して評価することができます。mikroBUS™インタフェース回路構成を図 7-9 に、信号接続を表 7-10、表 7-11 に示します。



図 7-9 mikroBUS™ インタフェース回路

表 7-10 mikroBUS™コネクタ(J21) の信号接続

ピン	信号名	MPU		コンフィグレーション用回路設定
		ポート	ピン	
1	ADC_AN100	AN100	A11	-
2	MB_RST#	P18_3*1	D13	SW8-9:OFF, R89 実装
3	SPI_SSL30	P02_3*2	D1	SW6-6:ON
4	SPI_RSPCK3	P01_7*2	B1	SW5-3:ON
5	SPI_MISO3	P02_0*2	D2	SW5-7:ON
6	SPI_MOSI3	P02_2*2	E2	SW6-2:ON
7	p3v3	-	-	-
8	GROUND	-	-	-

*1: バススイッチ IC を経由して接続されており、Grove®2 他と共用です。

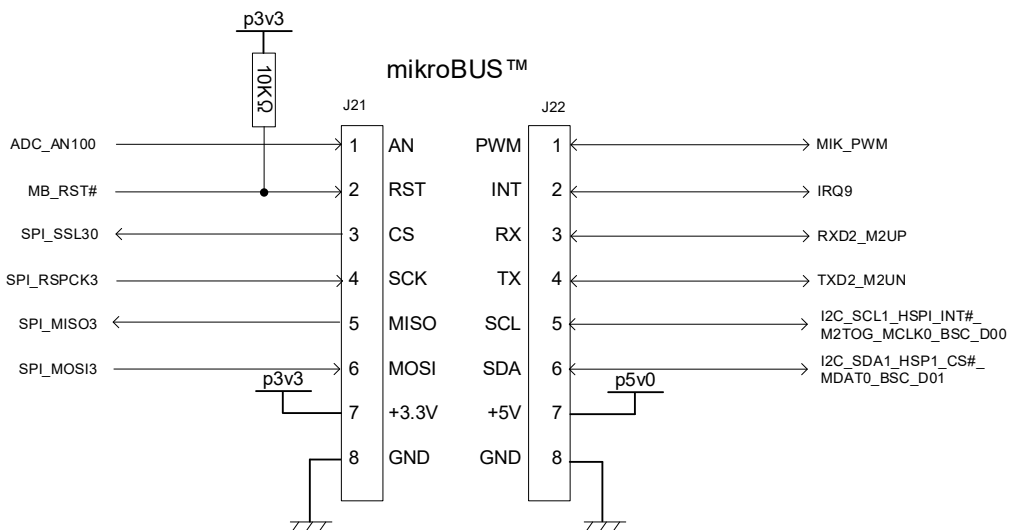
*2: ディップスイッチ SW5, SW6, SW8 を経由して接続されています。

表 7-11 mikroBUS™コネクタ(J22) の信号接続

ピン	信号名	MPU		コンフィグレーション用回路設定
		ポート	ピン	
1	MIK_PWM	P17_6*1	F12	SW7-4:ON
2	IRQ9	P08_6*2	M2	SW8-7:OFF
3	RXD2_M2UP	P08_5*2	L2	SW8-7:OFF
4	TXD2_M2UN	P08_7*2	M1	SW8-7:OFF
5	I2C_SCL1_HSPI_INT#_M2TOG_MCLK0_BSC_D00	P21_1*2	A8	SW8-10:OFF
6	I2C_SDA1_HSP1_CS#_MDAT0_BSC_D01	P21_2*2	B8	SW8-10:OFF
7	p5v0	-	-	-
8	GROUND	-	-	-

*1: ディップスイッチ SW7 を経由して接続されています。

*2: バススイッチ IC を経由して接続されており、Grove®2 他と共用です。

7.10 USB シリアル変換

本ボードは、ターミナル出力用 USB コネクタ (CN16) と USB シリアル変換用の RL78/G1C を搭載しています。USB シリアル変換回路の構成を **図 7-10** に、RZ/T2L の信号接続を **表 7-12** に示します。



図 7-10 USB シリアル変換回路

表 7-12 USB シリアル変換信号接続

信号名	機能/用途	MPU		コンフィグレーション用回路設定
		ポート	ピン	
TXD0_P16_0_JA1	USB シリアル変換用 UART データ送信	P16_0 ^{*1}	G12	CN32:1-2, SW4-7:OFF, CN34:1-2
TXD1_MDAT5		P24_2 ^{*1}	C5	CN17:1-2, SW4-6:OFF, CN34:2-3
RXD0_P16_1_JA1	USB シリアル変換用 UART データ受信	P16_1 ^{*1}	G11	CN32:1-2, SW4-7:OFF, CN35:1-2
RXD1_P24_0_JA1		P24_0 ^{*1}	D5	CN17:1-2, SW4-6:OFF, CN35:2-3

*1: バススイッチ IC を経由して接続されています。

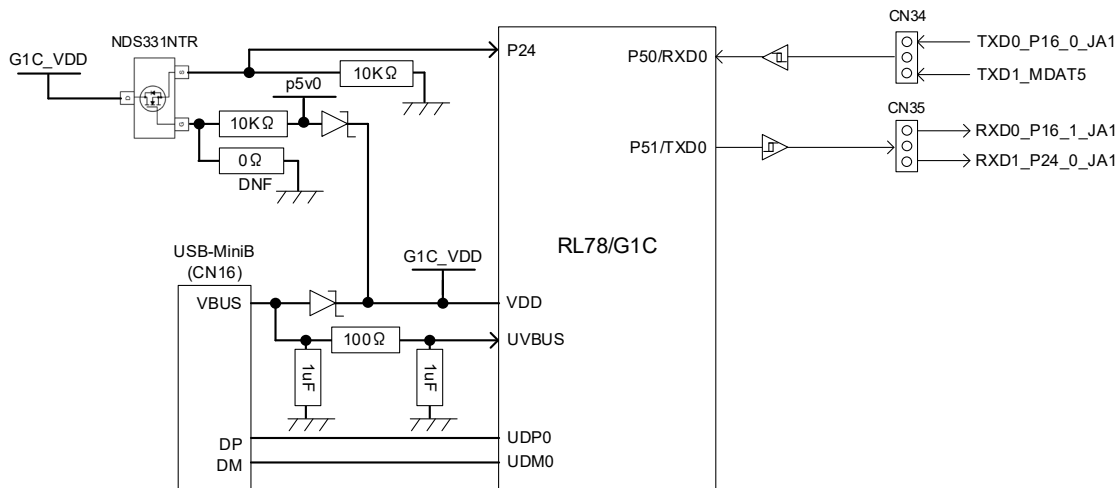
初めてターミナル出力用の USB コネクタ (CN16) を PC に接続した場合、PC はドライバを検索します。ドライバは PC に標準にインストールされているものを使用します。ドライバがインストールされない場合は以下よりドライバインストーラをダウンロードしてください。

<https://www.renesas.com/document/rsk-usb-serial-driver?language=ja>

7.11 CAN

本ボードには CAN トランシーバ(U10) および CAN インタフェースコネクタ (J33) が搭載されており、RZ/T2L の CAN モジュール機能を評価できます。CAN インタフェースの回路構成を **図 7-11** に、信号接続を **表 7-13** に示します。



図 7-11 CAN インタフェース回路構成

表 7-13 CAN 信号接続

信号名	機能/用途	MPU		コンフィグレーション用 回路設定
		ポート	ピン	
CAN_TX_OB	CAN データ送信	P02_2*1	E2	SW6-1:ON
CAN_RX_OB	CAN データ受信	P01_7*1	B1	SW5-1:ON

*1: ディップスイッチ SW5 および SW6 を経由して接続されています。

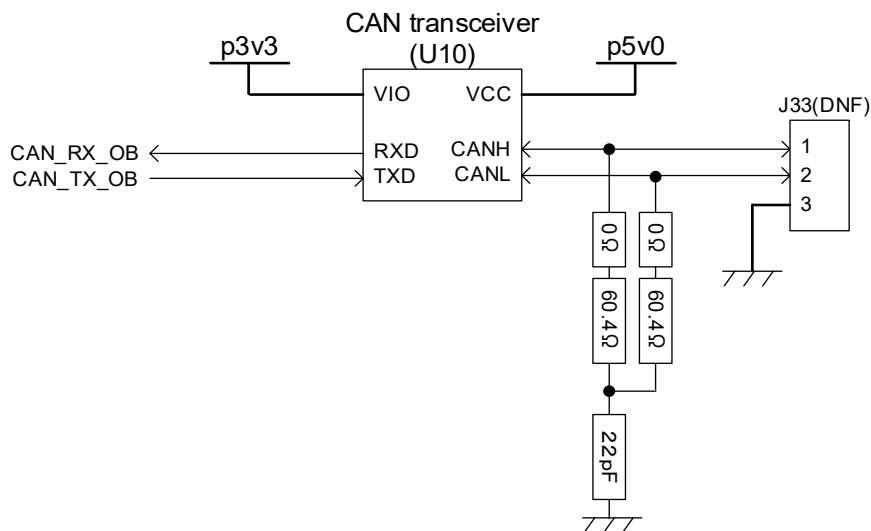
7.12 Ethernet, EtherCAT

Ethernet ソフトウェアを実行する場合、ユニークな MAC アドレスを使用してください。他のルネサスハードウェアとの接続の際に互換性を保証するために、ルネサスから提供されるユニークな MAC アドレスシールが CPU ボード（部品面）に貼付されています。

EtherCAT スレーブコントローラソフトウェアを実行する場合、EtherCAT ID 番号が必要です。必要に応じて SW3 をご利用ください。

本ボードには 3 つの Ethernet PHY デバイスと Ethernet コネクタ（CN7, CN13, CN14）が搭載されており、RZ/T2L の Ethernet, EtherCAT の評価が可能です。Ethernet, EtherCAT の回路構成を **図 7-12** に、信号接続を **表 7-14**、**表 7-15**、**表 7-16** に、PHY のハードウェアストラッピングによる初期設定を **表 7-17** に示します。



図 7-12 Ethernet, EtherCAT 回路構成

表 7-14 EtherCAT Port0 (ETH0) 信号接続

信号名	機能/用途	MPU		コンフィグレーション用 回路設定
		ポート	ピン	
ETH0_TXCLK	MII: Port0 送信クロック	P09_7 ^{*1}	M4	SW8-7:ON
ETH0_TXEN	MII: Port0 送信データ有効/無効エラー	P10_0 ^{*1}	N4	SW8-7:ON
ETH0_TXD0	MII: Port0 送信データ 0	P09_6 ^{*1}	P2	SW8-7:ON
ETH0_TXD1	MII: Port0 送信データ 1	P09_5 ^{*1}	N3	SW8-7:ON
ETH0_TXD2	MII: Port0 送信データ 2	P09_4 ^{*1}	L4	SW8-7:ON
ETH0_TXD3	MII: Port0 送信データ 3	P09_3 ^{*1}	N2	SW8-7:ON
ETH0_RXCLK	MII: Port0 受信クロック	P08_6 ^{*1}	M2	SW8-7:ON
ETH0_RXDV	MII: Port0 受信データ有効/無効エラー	P08_5 ^{*1}	L2	SW8-7:ON
ETH0_RXD0	MII: Port0 受信データ 0	P10_1 ^{*1}	L5	SW8-7:ON
ETH0_RXD1	MII: Port0 受信データ 1	P10_2 ^{*1}	M5	SW8-7:ON
ETH0_RXD2	MII: Port0 受信データ 2	P10_3 ^{*1}	P3	SW8-7:ON
ETH0_RXD3	MII: Port0 受信データ 3	P08_4 ^{*1}	L3	SW8-7:ON
ETH0_REFCLK	MII: Port0 クロック出力 (25MHz)	P09_1 ^{*1}	M3	SW8-7:ON
ETH0_RXER	MII: Port0 受信データエラー	P09_2 ^{*1}	N1	SW8-7:ON
ETH0_INT#	PHY0 割込み入力	P02_0 ^{*2}	D2	SW5-6:ON
ETH0_LINK	EtherCAT PHY0 リンクステータス	P10_4 ^{*3}	P4	R321:実装
ESC_MDC	EtherCAT MDI:クロック	P08_7 ^{*1}	M1	SW8-7:ON
ESC_MDIO	EtherCAT MDI:データ	P09_0 ^{*1}	K5	SW8-7:ON
ESC_RESETOUT#	EtherCAT リセット出力	P13_4 ^{*3}	M12	R328:実装

*1: バススイッチ IC を経由して接続されています。

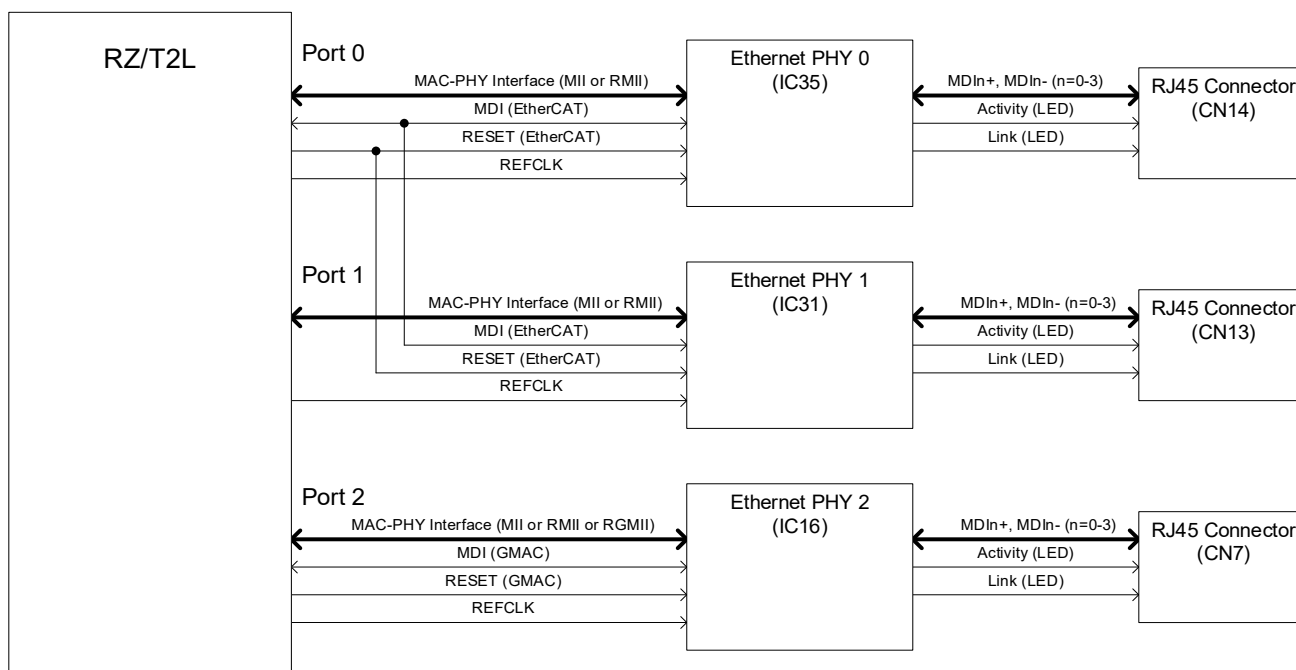
*2: ディップスイッチ SW5 を経由して接続されています。

*3: 機能選択用 0Ω 抵抗を經由して接続されています。

表 7-15 EtherCAT Port1 (ETH1) 信号接続

信号名	機能/用途	MPU		コンフィグレーション用 回路設定
		ポート	ピン	
ETH1_TXCLK	MII: Port1 送信クロック	P06_4 ^{*1}	H1	SW8-8:ON
ETH1_TXEN	MII: Port1 送信データ有効/無効エラー	P06_5 ^{*1}	J2	SW8-8:ON
ETH1_TXD0	MII: Port1 送信データ 0	P06_3 ^{*1}	J4	SW8-8:ON
ETH1_TXD1	MII: Port1 送信データ 1	P06_2 ^{*1}	H2	SW8-8:ON
ETH1_TXD2	MII: Port1 送信データ 2	P05_7 ^{*1}	H4	SW8-8:ON
ETH1_TXD3	MII: Port1 送信データ 3	P06_0 ^{*1}	G1	SW8-8:ON
ETH1_RXCLK	MII: Port1 受信クロック	P07_3 ^{*1}	K3	SW8-8:ON
ETH1_RXDV	MII: Port1 受信データ有効/無効エラー	P07_2 ^{*1}	K2	SW8-8:ON
ETH1_RXD0	MII: Port1 受信データ 0	P06_6 ^{*1}	J3	SW8-8:ON
ETH1_RXD1	MII: Port1 受信データ 1	P06_7 ^{*1}	J1	SW8-8:ON
ETH1_RXD2	MII: Port1 受信データ 2	P07_0 ^{*1}	K1	SW8-8:ON
ETH1_RXD3	MII: Port1 受信データ 3	P07_1 ^{*1}	K4	SW8-8:ON
ETH1_REFCLK	MII: Port1 クロック出力 (25MHz)	P06_1 ^{*1}	H3	SW8-8:ON
ETH1_RXER	MII: Port1 受信データエラー	P05_6 ^{*1}	G2	SW8-8:ON
ETH1_INT#	PHY1 割込み入力	P02_3 ^{*2}	D1	SW6-5:ON
ETH1_LINK	EtherCAT PHY1 リンクステータス	P05_5 ^{*2}	G3	SW7-1:ON
ESC_MDC	EtherCAT MDI:クロック	P08_7 ^{*1}	M1	SW8-8:ON
ESC_MDIO	EtherCAT MDI:データ	P09_0 ^{*1}	K5	SW8-8:ON
ESC_RESETOUT#	EtherCAT リセット出力	P13_4 ^{*3}	M12	R328:実装

*1: バススイッチ IC を経由して接続されています。

*2: ディップスイッチ SW6 および SW7 を経由して接続されています。

*3: 機能選択用 0Ω 抵抗を經由して接続されています。

表 7-16 Ethernet Port (ETH2) 信号接続

信号名	機能/用途	MPU		コンフィグレーション用 回路設定
		ポート	ピン	
ETH2_TXCLK	RGMII: Port2 送信クロック	P00_6*1	D4	CN17:2-3, SW4-6:ON
ETH2_TXEN	RGMII: Port2 送信データ有効/無効エラー	P00_2*1	C4	CN17:2-3, SW4-6:ON
ETH2_TXD0	RGMII: Port2 送信データ 0	P01_5*1	B2	CN17:2-3, SW4-6:ON
ETH2_TXD1	RGMII: Port2 送信データ 1	P01_4*1	E4	CN17:2-3, SW4-6:ON
ETH2_TXD2	RGMII: Port2 送信データ 2	P01_3*1	A2	CN17:2-3, SW4-6:ON
ETH2_TXD3	RGMII: Port2 送信データ 3	P01_2*1	B3	CN17:2-3, SW4-6:ON
ETH2_RXCLK	RGMII: Port2 受信クロック	P24_1*1	A4	CN17:2-3, SW4-6:ON
ETH2_RXDV	RGMII: Port2 受信データ有効/無効エラー	P00_1*1	B4	CN17:2-3, SW4-6:ON
ETH2_RXD0	RGMII: Port2 受信データ 0	P23_7*1	B5	CN17:2-3, SW4-6:ON
ETH2_RXD1	RGMII: Port2 受信データ 1	P24_0*1	D5	CN17:2-3, SW4-6:ON
ETH2_RXD2	RGMII: Port2 受信データ 2	P24_2*1	C5	CN17:2-3, SW4-6:ON
ETH2_RXD3	RGMII: Port2 受信データ 3	P00_0*1	E5	CN17:2-3, SW4-6:ON
ETH2_REFCLK	RGMII: Port2 クロック出力 (25MHz)	P00_3*1	A3	CN17:2-3, SW4-6:ON
ETH2_INT#	PHY2 割込み入力	P22_1*2	D6	SW8-10:OFF, SW8-5:ON
GMAC_MDC	GMAC MDI:クロック	P01_1*1	C3	CN17:2-3, SW4-6:ON
GMAC_MDIO	GMAC MDI:データ	P01_0*1	D3	CN17:2-3, SW4-6:ON
GMAC_RESET OUT#	GMAC リセット出力	P22_3*2	A5	SW8-1:ON

*1 : バススイッチ IC を経由して接続されています。

*2 : ディップスイッチ SW8 を経由して接続されています。

表 7-17 PHY のハードウェアストラッピングによる初期設定

PHY 初期設定項目	PHY 初期設定内容
CLKOUT	Disable
Managed or Unmanaged	Unmanaged Mode
CLK Delay	2.0ns
link advertisement	PHY0, PHY1: 10BT, HDX forced mode, autoneg OFF PHY2: 10/100/1000 FDX/HDX, autoneg ON
MAC interface	RGMII mode
Select GMII/MII or RGMII/RMII	PHY0, PHY1: MII / RMII PHY2: MII / RMII / RGMII mode
PHY Address	PHY0 (IC35): 0 PHY1 (IC31): 1 PHY2 (IC16): 2
Enable Forced 1000BT mode	Not set

7.13 USB

本ボードは USB TypeA コネクタ (CN10) と Mini B コネクタ (CN11) を搭載しており、RZ/T2L の USB 機能をホスト/ファンクションのいずれかで使用することができます (同時使用はできません)。USB の回路構成を **図 7-13** に、信号接続を表 **7-18** に示します。



図 7-13 USB 回路構成

表 7-18 USB 信号接続

信号名	機能/用途	MPU		コンフィグレーション用回路設定
		ポート	ピン	
USB_DP	D+データ入出力	USB_DP	P10	-
USB_DM	D-データ入出力	USB_DM	P9	-
USB_VBUSIN	USB ケーブルの接続/切断検出信号	P07_4*1	L7	R199:実装
USB_VBUSEN	VBUS パワーイネーブル信号	P22_3*2	A5	SW8-3:ON
USB_OVRCUR	オーバカレント信号	P17_5	F14	-

*1: 機能選択用 0Ω 抵抗を経由して接続されています。

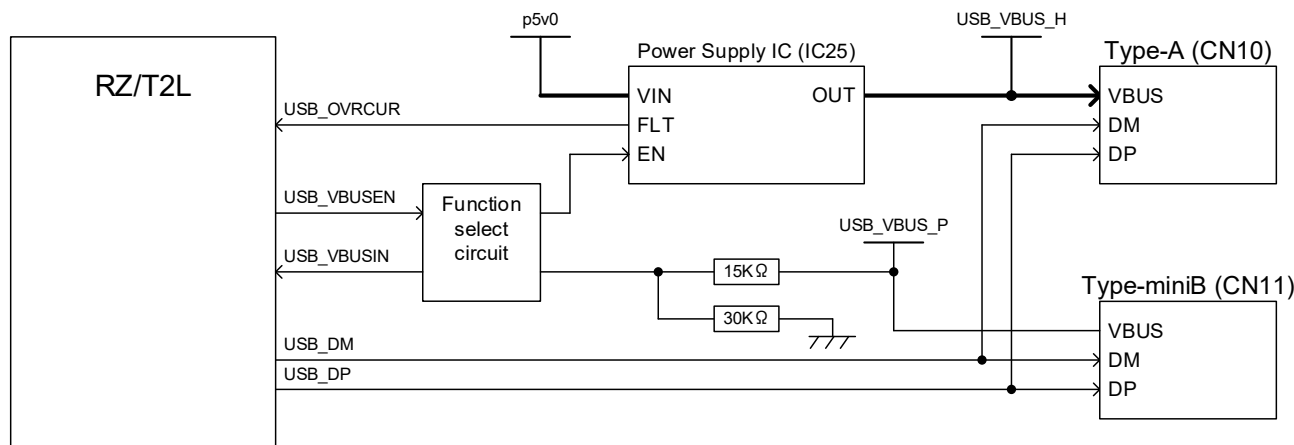
*2: ディップスイッチ SW8 を経由して接続されています。

7.14 メモリ

本ボードはメモリとして OctaFlash、HyperRAM、Quad SPI Flash および EEPROM を搭載しています。また xSPI1 には拡張 SPI コネクタ(CN28)も接続しています。

メモリの回路構成を **図 7-14** に、メモリの一覧を表 **7-19** に、各メモリへの信号接続を表 **7-20**、表 **7-21**、表 **7-22** に、拡張 SPI コネクタへの信号接続を表 **7-23** に示します。



図 7-14 メモリ回路構成

表 7-19 メモリー一覧

デバイス	ロケーション	コントローラ	アドレス空間
OctaFlash (512Mbits)	IC19	XSPI0_CS0	60000000h - 63FFFFFFh (64Mbyte)
HyperRAM (64Mbits)	IC2	XSPI0_CS1	64000000h - 647FFFFFFh (8Mbyte)
Quad SPI Flash (128Mbits)	IC3	XSPI1_CS0*1	68000000h - 68FFFFFFh (16Mbyte)
EEPROM (16Kbits)	IC20	I2C / EtherCAT	-

*1: ヘッダ CN28 にも接続されています。

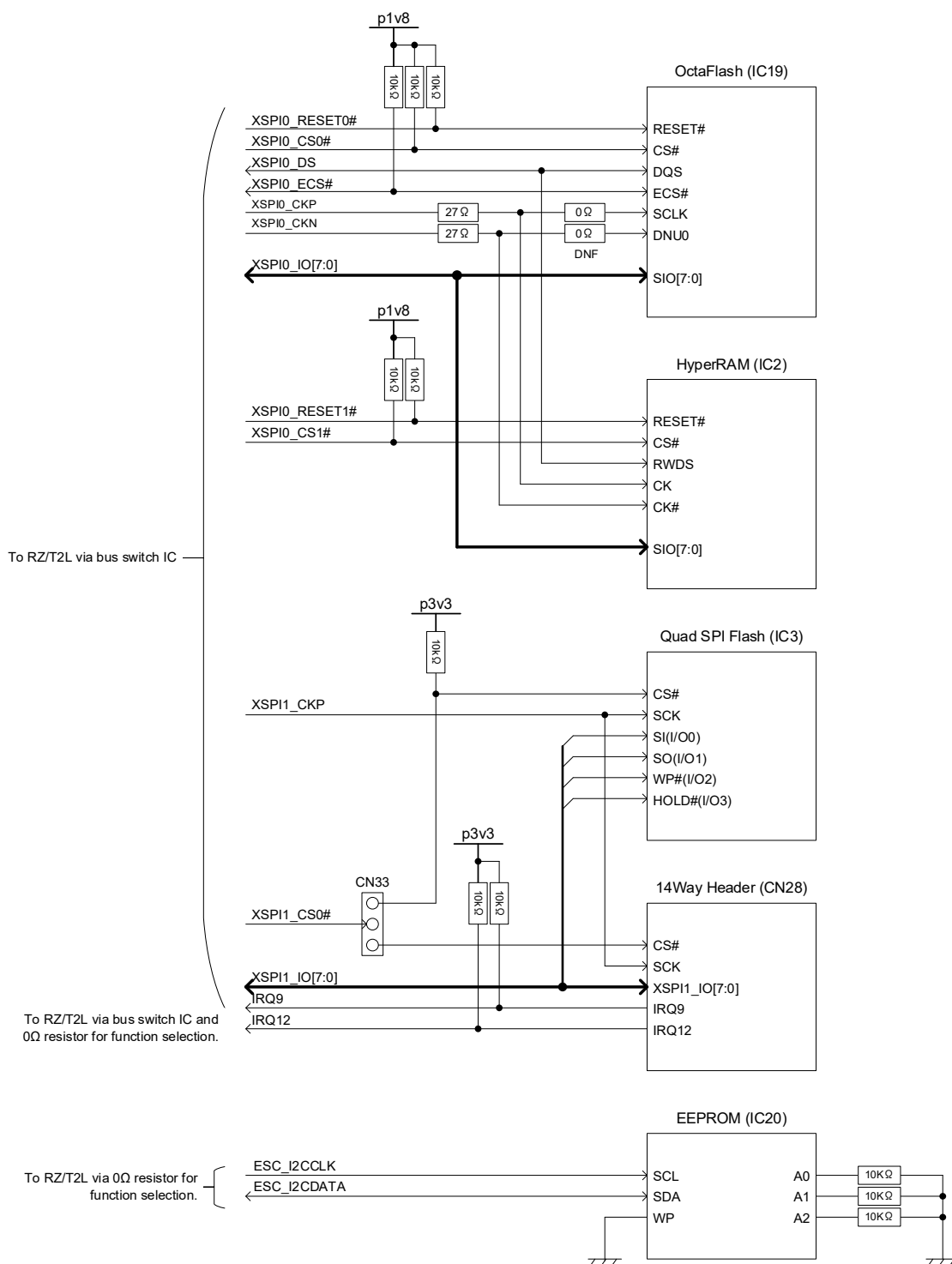
表 7-20 OctaFlash, HyperRAM への信号接続

信号名	機能/用途	MPU		コンフィグレーション用 回路設定
		ポート	ピン	
XSPI0_RESET0#	XSPI0 CS0 用リセット出力	P16_1 *1	G11	CN32:2-3, SW4-7:ON
XSPI0_CS0#	XSPI0 CS0 出力	P15_7 *1	H14	CN32:2-3, SW4-7:ON
XSPI0_DS	XSPI0 DS 入出力	P14_4 *1	K13	CN32:2-3, SW4-7:ON
XSPI0_ECS#	XSPI0 ECS 入力	P14_2 *1	K11	CN32:2-3, SW4-7:ON
XSPI0_CKP	XSPI0 CKP 出力	P14_6 *1	K14	CN32:2-3, SW4-7:ON
XSPI0_CKN	XSPI0 CKN 出力	P14_5 *1	L14	CN32:2-3, SW4-7:ON
XSPI0_RESET1#	XSPI0 CS1 用リセット出力	P16_2 *1	G13	CN32:2-3, SW4-7:ON
XSPI0_CS1#	XSPI0 CS1 出力	P16_0 *1	G12	CN32:2-3, SW4-7:ON
XSPI0_IO7	XSPI0 データ 7 入出力	P15_6 *1	H11	CN32:2-3, SW4-7:ON
XSPI0_IO6	XSPI0 データ 6 入出力	P15_5 *1	H12	CN32:2-3, SW4-7:ON
XSPI0_IO5	XSPI0 データ 5 入出力	P15_4 *1	H13	CN32:2-3, SW4-7:ON
XSPI0_IO4	XSPI0 データ 4 入出力	P15_3 *1	J11	CN32:2-3, SW4-7:ON
XSPI0_IO3	XSPI0 データ 3 入出力	P15_2 *1	J14	CN32:2-3, SW4-7:ON
XSPI0_IO2	XSPI0 データ 2 入出力	P15_1 *1	J13	CN32:2-3, SW4-7:ON
XSPI0_IO1	XSPI0 データ 1 入出力	P15_0 *1	J12	CN32:2-3, SW4-7:ON
XSPI0_IO0	XSPI0 データ 0 入出力	P14_7 *1	K12	CN32:2-3, SW4-7:ON

*1: バススイッチ IC を経由して接続されています。

表 7-21 Quad SPI Flash への信号接続

信号名	機能/用途	MPU		コンフィグレーション用 回路設定
		ポート	ピン	
XSPI1_CS0#	XSPI1 CS0 出力	P18_2 *1	D12	SW8-9:ON, CN33:1-2
XSPI1_CKP	XSPI1 CKP 出力	P17_7 *1	E13	SW8-9:ON
XSPI1_IO3	XSPI1 データ 3 入出力	P17_4 *1	E12	SW8-9:ON
XSPI1_IO2	XSPI1 データ 2 入出力	P17_3 *1	F13	SW8-9:ON
XSPI1_IO1	XSPI1 データ 1 入出力	P17_0 *1	F11	SW8-9:ON
XSPI1_IO0	XSPI1 データ 0 入出力	P18_0 *1	E14	SW8-9:ON

*1: バススイッチ IC を経由して接続されています。

表 7-22 EEPROM への信号接続

信号名	機能/用途	MPU		コンフィグレーション用 回路設定
		ポート	ピン	
ESC_I2CCLK	EtherCAT I2CCLK 出力	P13_2 *1	L9	R324:実装
ESC_I2CDATA	EtherCAT I2CDATA 入出力	P13_3 *1	L10	R326:実装

*1: 機能選択用 0Ω 抵抗を經由して接続されています。

表 7-23 拡張 SPI コネクタ (CN28) の信号接続

ピン	信号名	MPU		コンフィグレーション用 回路設定
		ポート	ピン	
1	GROUND	-	-	-
2	IRQ12	P09_7*1*2	M4	SW8-7:OFF, R202:実装
3	XSPI1_CKP	P17_7*1	E13	SW8-9:ON
4	XSPI1_CS0#	P18_2*1	D12	SW8-9:ON, CN33:2-3
5	XSPI1_IO7	P18_6*1	B14	SW8-9:ON
6	XSPI1_IO6	P18_5*1	C13	SW8-9:ON
7	XSPI1_IO5	P18_4*1	C14	SW8-9:ON
8	XSPI1_IO4	P18_3*1	D13	SW8-9:ON
9	XSPI1_IO3	P17_4*1	E12	SW8-9:ON
10	XSPI1_IO2	P17_3*1	F13	SW8-9:ON
11	XSPI1_IO1	P17_0*1	F11	SW8-9:ON
12	XSPI1_IO0	P18_0*1	E14	SW8-9:ON
13	IRQ9	P08_6*1	M2	SW8-7:OFF
14	p3v3	-	-	-

*1: バススイッチ IC を経由して接続されています。

*2: 機能選択用 0Ω 抵抗を經由して接続されています。

7.15 RS485 インタフェース

本ボードには RS485 トランシーバ(IC27)と RS485 インタフェースコネクタ (CN12) が搭載されています。RS485 インタフェースの回路構成を図 7-15 に、コネクタの信号接続を表 7-24 に、使用するポートを表 7-25 に示します。



図 7-15 RS485 インタフェース回路構成

表 7-24 RS485 インタフェースコネクタ(CN12)の信号接続

ピン	信号名	ピン	信号名
1	NC	2	NC
3	RS485_B	4	RS485_Y
5	RS485_Z	6	RS485_A
7	NC	8	NC
9	NC	10	NC

表 7-25 RS485 インタフェースで使用するポート

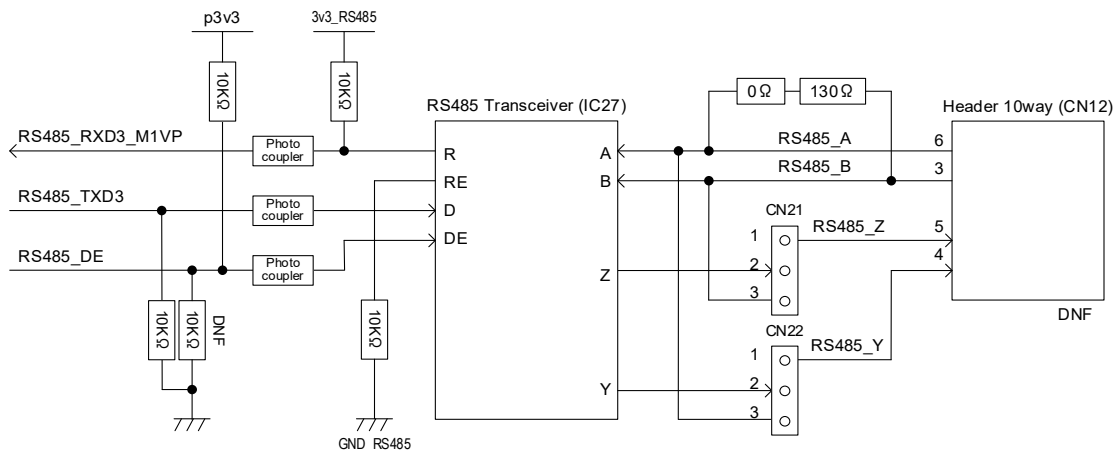
信号名	機能/用途	MPU		コンフィグレーション用回路設定
		ポート	ピン	
RS485_RXD3_M1VP	SCI3 データ受信	P17_7*1*2	E13	SW8-9:OFF, R245:実装
RS485_DE3	SCI3 ドライバイネーブル信号	P18_3*1*2	D13	SW8-9:OFF, R88:実装
RS485_TXD3	SCI3 データ送信	P18_0*1*2	E14	SW8-9:OFF, R334:実装

*1: バススイッチ IC を経由して接続されています。
 *2: 機能選択用 0Ω 抵抗を經由して接続されています。

7.16 シリアルホストインタフェース

本ボードには、シリアルホストインタフェース用のコネクタ（CN27）を搭載しており、外部のホスト CPU に接続することで RZ/T2L のシリアルホストインタフェースの評価が可能です。シリアルホストインタフェースコネクタ（CN27）の信号接続を表 7-26 に示します。

表 7-26 シリアルホストインタフェースコネクタ(CN27)の信号接続

ピン	信号名	MPU		コンフィグレーション用 回路設定
		ポート	ピン	
1	GROUND	-	-	-
2	I2C_SCL1_HSPI_INT#_M2TOG_MCLK0_BSC_D00	P21_1*1	A8	SW8-10:OFF
3	P18_6	P18_6	B14	-
4	I2C_SDA1_HSP1_CS#_MDAT0_BSC_D01	P21_2*1	B8	SW8-10:OFF
5	HSPI_IO7_M2POE_BSC_D08	P22_1*1*2	D6	SW8-10:OFF, SW8-4 ON
6	HSPI_IO6_MDAT3_BSC_D07	P22_0*1	C6	SW8-10:OFF
7	HSPI_IO5_MCLK3_BSC_D06	P21_7*1	B6	SW8-10:OFF
8	ESC_LINKACT0_HSPI_IO4_BSC_D05	P21_6*1	A7	SW8-10:OFF
9	HSPI_IO3_MCLK2_BSC_D04	P21_5*1	B7	SW8-10:OFF
10	ESC_LED0_RUN_HSPI_IO2_BSC_D02	P21_3*1	C7	SW8-10:OFF
11	P18_4	P18_4	C14	-
12	P18_5	P18_5	C13	-
13	MBX_HINT#_MDAT1_BSC_D03	P21_4*1	D7	SW8-10:OFF
14	p3v3	-	-	-

*1: バススイッチ IC を経由して接続されています。

*2: ディップスイッチ SW8 を経由して接続されています。

7.17 ピンヘッダ

本ボードは、これまでに記載したものに追加して CN1 と CN3 の 2 つのピンヘッダを搭載しています。それぞれのピンヘッダの信号接続を表 7-27、表 7-28 に示します。

表 7-27 ピンヘッダ (CN1) の信号接続

ピン	機能名	MPU		コンフィグレーション用 回路設定
		ポート	ピン	
1	GROUND	-	-	-
2	ENCIFCK1	P09_6*2	P2	SW8-7:OFF
3	ENCIFOE1	P09_7*1*2	M4	SW8-7:OFF, R201:実装
	DE3	P18_3*1*2	D13	SW8-9:OFF, R90:実装
4	ENCIFDO1	P10_0*1*2	N4	SW8-7:OFF, R332:実装
	TXD3	P18_0*1*2	E14	SW8-9:OFF, R333:実装
5	ENCIFDI1	P10_1*1*2	L5	SW8-7:OFF, R339:実装
	RXD3	P17_7*1*2	E13	SW8-9:OFF, R340:実装
6	DUEI1	P06_7*2	J1	SW8-8:OFF
7	GROUND	-	-	-
8	SI1#/HDSL1_CLK1	P07_1*2	K4	SW8-8:OFF
9	TST_OUT1	P07_0*2	K1	SW8-8:OFF
10	HDSL1_LINK	P05_5*3	G3	SW7-3:ON
11	HDSL1_SMPL	P06_6*2	J3	SW8-8:OFF
12	HDSL1_SEL1	P07_2*2	K2	SW8-8:OFF
13	HDSL1_MISO1	P07_3*2	K3	SW8-8:OFF
14	HDSL1_MOSI1	P08_4*2	L3	SW8-7:OFF
15	GROUND	-	-	-
16	HDSL1_CLK2	P17_4*2	E12	SW8-9:OFF
17	HDSL1_SEL2	P09_3*2	N2	SW8-7:OFF
18	HDSL1_MISO2	P09_4*2	L4	SW8-7:OFF
19	HDSL1_MOSI2	P09_5*2	N3	SW8-7:OFF
20	3.3V	-	-	-

*1: 機能選択用 0Ω 抵抗を経由して接続されています。

*2: バススイッチ IC を経由して接続されています。

*3: ディップスイッチ SW7 を経由して接続されています。

表 7-28 ピンヘッダ (CN3) の信号接続

ピン	機能名	MPU		コンフィグレーション用 回路設定
		ポート	ピン	
1	5V	-	-	-
2	3.3V	-	-	-
3	MCLK5	P24_1*2	A4	CN17:1-2, SW4-6:OFF
4	MDAT5	P24_2*2	C5	CN17:1-2, SW4-6:OFF
5	MCLK4	P13_2*1	L9	R325:実装
6	MDAT4	P13_3*1	L10	R327:実装
7	MCLK3	P21_7*2	B6	SW8-10:OFF
8	MDAT3	P22_0*2	C6	SW8-10:OFF
9	GROUND	-	-	-
10	GROUND	-	-	-
11	5V	-	-	-
12	3.3V	-	-	-
13	MCLK2	P21_5*2	B7	SW8-10:OFF
14	MDAT2	P15_6*2	H11	CN32:1-2, SW4-7:OFF
15	MCLK1	P22_2*2	A6	SW8-10:OFF
16	MDAT1	P21_4*2	D7	SW8-10:OFF
17	MCLK0	P21_1*2	A8	SW8-10:OFF
18	MDAT0	P21_2*2	B8	SW8-10:OFF
19	GROUND	-	-	-
20	GROUND	-	-	-

*1: 機能選択用 0Ω 抵抗を経由して接続されています。

*2: バススイッチ IC を経由して接続されています。

7.18 アプリケーションヘッダ

本ボードは、JA1-A, JA2-A, JA3-A, JA5-A, JA6 の5つのアプリケーションヘッダを搭載しています。出荷時は未実装です。各アプリケーションヘッダの信号接続を表 7-29～表 7-33 に示します。

表 7-29 アプリケーションヘッダ (JA1-A)の信号接続

ピン	機能名	信号名	MPU		コンフィグレーション 用回路設定
			ポート	ピン	
1	5V	CON_5V	-	-	-
2	0V	GROUND	-	-	-
3	3.3V	CON_3V3	-	-	-
4	0V	GROUND	-	-	-
5	AVCC	CON_AVCC	-	-	-
6	AVSS	CON_AVSS	-	-	-
7	AVREF	CON_AVREF	-	-	-
8	ADTRG	ADTRG1#	P18_1* ³	D14	SW7-8:ON
9	ADC0	ADC_AN000	-	A13	-
10	ADC1	ADC_AN001	-	B12	-
11	ADC2	ADC_AN002	-	A12	-
12	ADC3	ADC_AN003	-	C11	-
13	DAC0	NC	NC	NC	-
14	DAC1	NC	NC	NC	-
15	IO_0	P01_1_JA1	P01_1* ¹	C3	CN17:1-2, SW4-6:OFF
16	IO_1	P14_1_JA1_DIP_SW3_18	P14_1	M14	-
17	IO_2	P14_3_JA1_DIP_SW4_18	P14_3	L13	-
18	IO_3	P14_4_JA1	P14_4* ¹	K13	CN32:1-2, SW4-7:OFF
19	IO_4	TXD0_P16_0_JA1	P16_0* ¹	G12	CN32:1-2, SW4-7:OFF
20	IO_5	RXD0_P16_1_JA1	P16_1* ¹	G11	CN32:1-2, SW4-7:OFF
21	IO_6	P23_7_JA1	P23_7* ¹	B5	CN17:1-2, SW4-6:OFF
22	IO_7	RXD1_P24_0_JA1	P24_0* ¹	D5	CN17:1-2, SW4-6:OFF
23	IRQd / IRQAEC / M2_HSI0	SW1_IRQ6	P14_2* ¹	K11	CN32:1-2, SW4-7:OFF
24	IIC_EX	NC	NC	NC	-
25	IIC_SDA	ESC_I2CDATA	P13_3* ²	L10	R326:実装
26	IIC_SCL	ESC_I2CCLK	P13_2* ²	L9	R324:実装

*1: バススイッチ IC を経由して接続されています。

*2: 機能選択用 0Ω 抵抗を經由して接続されています。

*3: ディップスイッチ SW7 を經由して接続されています。

表 7-30 アプリケーションヘッダ (JA2-A)の信号接続

ピン	機能名	信号名	MPU		コンフィグレーション用 回路設定
			ポート	ピン	
1	RESET	RESET#	-	N5	-
2	EXTAL	CON_EXTAL	-	N6	R252:未実装, E46:Short
3	NMI	SW_NMI_NMI_JA2	P16_2*1	G13	CN32:1-2, SW4-7:OFF
4	Vss1	GROUND	-	-	-
5	WDT_OVF	NC	NC	NC	-
6	SCIaTX	CAS#_TXD5	P15_1*1	J13	CN32:1-2, SW4-7:OFF
7	IRQa/WKUP/M1_HSIN0	IRQ1	P07_4*2	L7	R200:実装
8	SCIaRX	CKE_RXD5	P15_0*1	J12	CN32:1-2, SW4-7:OFF
9	IRQb/M1_HSIN1	SW2_IRQ7	P16_3	G14	-
10	SCIaCK	A22_SCK5	P14_7*1	K12	CN32:1-2, SW4-7:OFF
11	M1_UD	NC	NC	NC	-
12	CTSaRTSa	RAS#_CTS5#/RTS5#	P15_2*1	J14	CN32:1-2, SW4-7:OFF
13	M1_UP	M1_UP	P17_6*3	F12	SW7-5:ON
14	M1_UN	M1_UN	P18_1*3	D14	SW7-9:ON
15	M1_VP	JA2_15PIN	P17_7*1*2	E13	SW8-9:OFF, R341:実装
16	M1_VN	JA2_16PIN	P18_0*1*2	E14	SW8-9:OFF, R335:実装
			P18_2*1*2	D12	SW8-9:OFF, R337:実装
17	M1_WP	JA2_17PIN	P18_2*1*2	D12	SW8-9:OFF, R338:実装
			P18_0*1*2	E14	SW8-9:OFF, R336:実装
18	M1_WN	MB_RST#_M1WN_DE3	P18_3*1	D13	SW8-9:OFF
19	TimerOut0	NC	NC	NC	-
20	TimerOut1	NC	NC	NC	-
21	TimerIn0	NC	NC	NC	-
22	TimerIn1	NC	NC	NC	-
23	IRQc/M1_EncZ/1_HSIN2	M1_ENCZ	P01_6*2	C2	R195:実装
24	M1_POE	M1_POE	P17_3*1	F13	SW8-9:OFF
25	M1_TRCCLK	M1_TRCCLK 33	P13_5	L12	-
26	M1_TRDCLK	M1_TRDCLK 33	P13_6	M13	-

*1: バススイッチ IC を経由して接続されています。

*2: 機能選択用 0Ω 抵抗を經由して接続されています。

*3: ディップスイッチ SW7 を經由して接続されています。

表 7-31 アプリケーションヘッダ (JA3-A)の信号接続

ピン	機能名	信号名	MPU		コンフィグレーション用 回路設定
			ポート	ピン	
1	A0	BSC_A00_33_HDSL1_MISO1	P07_3*1	K3	SW8-8:OFF
2	A1	BSC_A01_HDSL1_SEL1	P07_2*1	K2	SW8-8:OFF
3	A2	BSC_A02_SI1#/HDSL1_CLK1	P07_1*1	K4	SW8-8:OFF
4	A3	BSC_A03_TST_OUT1	P07_0*1	K1	SW8-8:OFF
5	A4	BSC_A04_DUEI1	P06_7*1	J1	SW8-8:OFF
6	A5	BSC_A05_HDSL1_SMPL	P06_6*1	J3	SW8-8:OFF
7	A6	BSC_A06	P06_5*1	J2	SW8-8:OFF
8	A7	BSC_A07	P06_4*1	H1	SW8-8:OFF
9	A8	BSC_A08	P06_3*1	J4	SW8-8:OFF
10	A9	BSC_A09	P06_2*1	H2	SW8-8:OFF
11	A10	BSC_A10	P06_1*1	H3	SW8-8:OFF
12	A11	BSC_A11_P05_7_SPI	P05_7*1	H4	SW8-8:OFF
13	A12	BSC_A12_P06_0_SPI	P06_0*1	G1	SW8-8:OFF
14	A13	BSC_A13_P05_6_SPI	P05_6*1	G2	SW8-8:OFF
15	A14	BSC_A14	P05_5*3	G3	SW7-2:ON
16	A15	BSC_A15	P02_3*3	D1	SW6-7:ON
17	D0	I2C_SCL1_HSPI_INT#_M2TOG_MCLK0_BSC_D00	P21_1*1	A8	SW8-10:OFF
18	D1	I2C_SDA1_HSP1_CS#_MDAT0_BSC_D01	P21_2*1	B8	SW8-10:OFF
19	D2	ESC_LED0_RUN_HSPI_IO2_BSC_D02	P21_3*1	C7	SW8-10:OFF
20	D3	MBX_HINT#_MDAT1_BSC_D03	P21_4*1	D7	SW8-10:OFF
21	D4	HSPI_IO3_MCLK2_BSC_D04	P21_5*1	B7	SW8-10:OFF
22	D5	ESC_LINKACT0_HSPI_IO4_BSC_D05	P21_6*1	A7	SW8-10:OFF
23	D6	HSPI_IO5_MCLK3_BSC_D06	P21_7*1	B6	SW8-10:OFF
24	D7	HSPI_IO6_MDAT3_BSC_D07	P22_0*1	C6	SW8-10:OFF
25	RDn	RD#_JA3_TXD2_JA6	P00_2*1	C4	CN17:1-2, SW4-6:OFF
26	WR/SDWE	RTS2_WR#	P00_3*1	A3	CN17:1-2, SW4-6:OFF
27	CSa	CS5#	P00_6*1	D4	CN17:1-2, SW4-6:OFF
28	CSb	BSC_CS3#_33	P14_5*1	L14	CN32:1-2, SW4-7:OFF
29	D8	HSPI_IO7_M2POE_BSC_D08	P22_1*1*3	D6	SW8-10:OFF, SW8-4:ON
30	D9	MCLK1_BSC_D09	P22_2*1	A6	SW8-10:OFF
31	D10	BSC_D10	P22_3*3	A5	SW8-2:ON
32	D11	BSC_D11	P15_3*1	J11	CN32:1-2, SW4-7:OFF
33	D12	BSC_D12	P15_4*1	H13	CN32:1-2, SW4-7:OFF
34	D13	BSC_D13	P15_5*1	H12	CN32:1-2, SW4-7:OFF
35	D14	D14_MDAT2	P15_6*1	H11	CN32:1-2, SW4-7:OFF
36	D15	BSC_D15	P10_4*2	P4	R322:実装
37	A16	BSC_A16	P02_2*3	E2	SW6-3:ON
38	A17	P02_1_BSC_A17	P02_1	C1	-
39	A18	BSC_A18	P02_0*3	D2	SW5-8:ON
40	A19	BSC_A19	P01_7*3	B1	SW5-4:ON
41	A20	BSC_A20	P01_6*2	C2	R196:実装
42	A21	BSC_A21	P14_6*1	K14	CN32:1-2, SW4-7:OFF
43	A22	A22_SCK5	P14_7*1	K12	CN32:1-2, SW4-7:OFF
44	SDCLK	BSC_CKIO	P04_1*2	F1	R198:実装
45	CSs/Wait	BSC_WAIT#	P13_4*2	M12	R329:実装
46	ALE/SDCKE	JA3_46PIN	P15_0*1*2	J12	CN32:1-2, SW4-7:OFF, R330:実装
			P01_3*1*2	A2	CN17:1-2, SW4-6:OFF, R331:実装
47	HWRn/DQMH	WE#1_DQMLU_P01_4_UART	P01_4*1	E4	CN17:1-2, SW4-6:OFF
48	LWRn/DQML	BSC_DQMLL_WE0#	P01_5*1	B2	CN17:1-2, SW4-6:OFF
49	CAS	CAS#_TXD5	P15_1*1	J13	CN32:1-2, SW4-7:OFF
50	RAS	RAS#_CTS5#/RTS5#	P15_2*1	J14	CN32:1-2, SW4-7:OFF

*1: バススイッチ IC を経由して接続されています。

*2: 機能選択用 0Ω 抵抗を経由して接続されています。

*3: ディップスイッチ SW5, SW6, SW7, SW8 を経由して接続されています。

表 7-32 アプリケーションヘッダ (JA5-A) の信号接続

ピン	機能名	信号名	MPU		コンフィグレーション用 回路設定
			ポート	ピン	
1	ADC4	ADC_AN100	-	A11	-
2	ADC5	ADC_AN101	-	B11	-
3	ADC6	ADC_AN102	-	C10	-
4	ADC7	ADC_AN103	-	B10	-
5	CAN1TX	CAN_TX0_JA5	P02_2*2	E2	SW6-4:ON
6	CAN1RX	CAN_RX0_JA5	P01_7*2	B1	SW5-5:ON
7	CAN2TX	CAN_TX1_JA5	P02_0*2	D2	SW5-9:ON
8	CAN2RX	CAN_RX1_JA5	P02_3*2	D1	SW6-8:ON
9	IRQe/M2_EncZ/M2HSIN1	M2ENCZ_RXD0_JA6	P10_3*1	P3	SW8-7:OFF
10	IRQf/M2_HSIN2	NC	NC	NC	-
11	M2_UD	NC	NC	NC	-
12	M2_Uin	NC	NC	NC	-
13	M2_Vin	NC	NC	NC	-
14	M2_Win	NC	NC	NC	-
15	M2_Toggle	I2C_SCL1_HSPI_INT#_M2T OG_MCLK0_BSC_D00	P21_1*1	A8	SW8-10:OFF
16	M2_POE	HSPI_IO7_M2POE_BSC_D 08	P22_1*1*2	D6	SW8-10:OFF, SW8-4:ON
17	M2_TRCCLK	M2_MTCLKC	P13_7*3	L11	-
18	M2_TRDCLK	M2_TRDCLK	P14_0*3	N14	-
19	M2_UP	RXD2_M2UP	P08_5*1	L2	SW8-7:OFF
20	M2_Un	TXD2_M2UN	P08_7*1	M1	SW8-7:OFF
21	M2_VP	M2_VP	P09_0*1	K5	SW8-7:OFF
22	M2_Vn	M2_VN	P09_2*1	N1	SW8-7:OFF
23	M2_WP	M2_WP	P09_1*1	M3	SW8-7:OFF
24	M2_Wn	M2WN_HDSL1_SEL2	P09_3*1	N2	SW8-7:OFF

*1: バススイッチ IC を経由して接続されています。

*2: ディップスイッチ SW5, SW6, SW8 を経由して接続されています。

*3: レベルシフタ IC を経由して接続されています。

表 7-33 アプリケーションヘッダ (JA6)の信号接続

ピン	機能名	信号名	MPU		コンフィギュレーション 用回路設定
			ポート	ピン	
1	DREQ	DREQ_HDSL1_MOSI2	P09_5*1	N3	SW8-7:OFF
2	DACK	DACK_ENCIFOE1_IRQ12	P09_7*1	M4	SW8-7:OFF
3	TEND	TEND	P15_7*1	H14	CN32:1-2, SW4-7:OFF
4	STBYn	NC	NC	NC	-
5	RS232TX	NC	NC	NC	-
6	RS232RX	NC	NC	NC	-
7	SClBbRX	RXD2	P00_1*1	B4	CN17:1-2, SW4-6:OFF
8	SClBbTX	RD#_JA3_TXD2_JA6	P00_2*1	C4	CN17:1-2, SW4-6:OFF
9	SClCbTX	TXD0_JA6	P10_2*1	M5	SW8-7:OFF
10	SClBbCK	SCK2	P00_0*1	E5	CN17:1-2, SW4-6:OFF
11	SClCbCK	SCK0	P10_4*2	P4	R323:実装
12	SClCbRX	M2ENCZ_RXD0_JA6	P10_3*1	P3	SW8-7:OFF
13	M1_Toggle	M1TOG_HDSL1_MOSI1	P08_4*1	L3	SW8-7:OFF
14	M1_Uin	MTIOC5U	P18_4*1	C14	SW8-9:OFF
15	M1_Vin	MTIOC5V	P18_5*1	C13	SW8-9:OFF
16	M1_Win	MTIOC5W	P18_6*1	B14	SW8-9:OFF
17	EXT_USB_VBUS	NC	NC	NC	-
18	Reserved	NC	NC	NC	-
19	EXT_USB_BATT	NC	NC	NC	-
20	Reserved	NC	NC	NC	-
21	EXT_USB_CHG	NC	NC	NC	-
22	Reserved	NC	NC	NC	-
23	Unregulated_VCC	NC	NC	NC	-
24	Vss	GROUND	-	-	-

*1: バススイッチ IC を経由して接続されています。

*2: 機能選択用 0Ω 抵抗を經由して接続されています。

8. コード開発

8.1 概要

このデバイスのコードをデバッグするには、いくつかの方法があります。

- CPU ボードに搭載されている Segger 開発ツール J-Link® OB を介して CPU ボードを PC に接続します。
- 各社エミュレータを介して CPU ボードを PC に接続します。

各エミュレータの詳細については、製造元の Web サイトを参照してください。

8.2 モードサポート

本 CPU ボードは、さまざまなブートモードをサポートします。モード設定の変更は 6.2.1 章に記載されています。マイクロプロセッサの動作モードやレジスタ等の詳細情報については、RZ/T2L グループユーザーズマニュアルハードウェア編を参照してください。

マイクロプロセッサの破損を避けるために、モード設定の変更は電源が投入されていない状態で行ってください。

8.3 アドレス空間

マイクロプロセッサの動作モードによるアドレス空間の詳細は RZ/T2L グループ ユーザーズマニュアルハードウェア編を参照してください。

9. 使用上の注意

9.1 制限事項

本ボードには表 9-1 に示す制限事項があります。制限事項の該当/非該当は管理番号で識別可能です。管理番号は図 9-1 に示す型名シールに記載されています。

表 9-1 RSK+RZT2L の制限事項

No.	管理番号	名称	制限事項概要
1	無し	RZ/T2L モード設定に関する制限事項	信号機能選択スイッチ SW8-8=ON 設定時、モード設定スイッチ SW4-1～SW4-3 の設定にかかわらず MD2～MD0 端子が”L”に設定される。



図 9-1 型名シール（ハンダ面に貼付）

9.1.1 制限事項 1 RZ/T2L モード設定に関する制限事項

内容

EtherCAT Port1 (ETH1)を使用するために信号機能選択スイッチ SW8-8 を ON（バススイッチ IC41 で ETH1 関連信号を選択）に設定してリセット解除した場合、モード設定スイッチ SW4-1～SW4-3 の設定にかかわらず MD2～MD0 端子が”L”になり RZ/T2L が xSPI0 boot mode (x1 boot serial flash)で起動します。

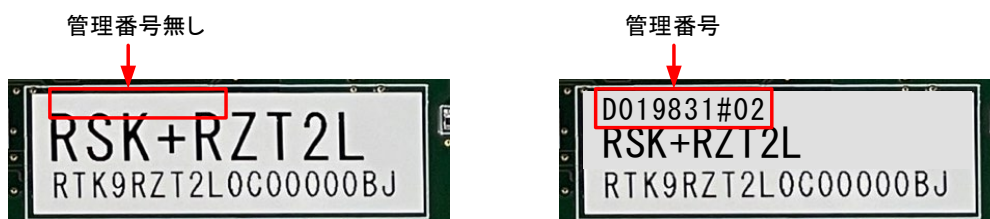
回避策

xSPI0 boot mode (x1 boot serial flash) 以外のブートモードで EtherCAT Port1 (ETH1)を使用する場合は、表 9-2 を参照して以下の(1)～(3)いずれかの回避策を実施してください。

表 9-2 各ブートモードと回避策

MD[2:0]	ブートモード	回避策	備考
0 (L,L,L)	xSPI0 boot mode (x1 boot serial flash)	不要 ^{*1}	
1 (L,L,H)	xSPI0 (x8 boot serial flash)	非対応 ^{*2}	
2 (L,H,L)	16bit bus boot mode (NOR flash)	非対応 ^{*2}	
3 (L,H,H)	Serial host interface boot mode	(2) または (3)	
4 (H,L,L)	xSPI1 boot mode (x1 boot serial flash)	(1) または (3)	(1)はデバッグ未接続時、適用不可
5 (H,L,H)	SCI (UART) boot mode	(2) または (3)	
6 (H,H,L)	USB boot mode	(2) または (3)	

*1: このブートモードでは回避策を実施する必要はありません。

*2: このブートモードは本ボードでは使用できません。

(1) デバッガを用いて、以下の手順を行う

- ① SW8-8 を OFF にした状態でデバッガを起動し、プログラムをダウンロード
- ② プログラム実行前に SW8-8 を ON に変更
- ③ プログラムを実行

ドキュメント R01AN6434EJXXXX に記載されている Appendix. How to Debug FSP Project with Flash Boot Mode も参照下さい。

(2) SW8-8 を OFF にした状態で起動し、PC から送信されるプログラムの受信待機中に SW8-8 を ON に変更する

(3) 抵抗 R27、R29、R30 を 1k Ω 品に取り換える



図 9-2 抵抗 R27、R29、R30 の実装位置

10. サポート

RZ/T2L マイクロプロセッサに関する情報は、RZ/T2L グループ ユーザーズマニュアル ハードウェア編を参照してください。

オンラインの技術サポート、情報等は <https://www.renesas.com/>より入手できます。

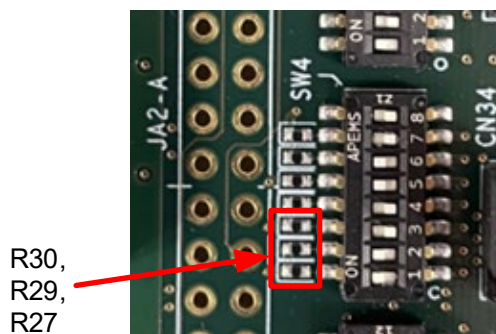
オンライン技術サポート

技術関連の問合せは、<https://www.renesas.com/support/contact.html> を通じてお願いいたします。
ルネサスのマイクロプロセッサに関する総合情報は、<https://www.renesas.com/>より入手可能です。

設計、製造情報

本ボードの設計製造情報「Renesas Starter Kit+ for RZ/T2L Design Package」は、<https://www.renesas.com/rskrzt2l> から入手できます。

- ファイル名 : rskplus-rzt2l-v2-designpackage.zip
- 内容

表 10-1: Renesas Starter Kit+ for RZ/T2L Design Package の内容

ファイルタイプ	内容	ファイル/フォルダ名
ファイル (txt)	Readme	Readme for schematic.txt
ファイル (PDF)	回路図	rskplus-rzt2l-rev1.10-schematic.pdf
ファイル (PDF)	設計図面	rskplus-rzt2l-rev1.00-mechdwg.pdf
ファイル (PDF)	3D 図面	rskplus-rzt2l-rev1.00-3d.pdf
ファイル (xlsx)	BOM	rskplus-rzt2l-MP_rev1.10-BOM.xlsx
フォルダ	製造ファイル	rskplus-rzt2l-Manufacturing Files
フォルダ	設計ファイル	rskplus-rzt2l-Design Files - Cadence

商標

ルネサスおよびルネサスロゴはルネサス エレクトロニクス株式会社の商標です。すべての商標および登録商標は、それぞれの所有者に帰属します。

ARM®および Cortex®は、Arm Limited の登録商標です。

Pmod™は、Digilent Inc.の商標です。Pmod インタフェース仕様は、Digilent Inc.の所有物です。Pmod 商標の使用に関する詳細については、[Pmod License Agreement](https://digilent.com/reference/media/pmod/pmod/pmod_license_agreement.pdf) をご覧ください。

https://digilent.com/reference/media/pmod/pmod/pmod_license_agreement.pdf

J-Link®は SEGGER Microcontroller GmbH の商標登録です。

mikroBUS™は MikroElektronika d.o.o の商標です。

Grove®は Seed Technology Co., Ltd の商標登録です。

QWIIC®は SparkFun ELECTRONICS の商標登録です。

著作権

本書の内容の一部または全てを予告無しに変更することがあります。

本書の著作権はルネサス エレクトロニクス株式会社にあり、ルネサス エレクトロニクス株式会社の書面での承諾無しに、本書の一部または全てを複製することを禁じます。

© 2024 Renesas Electronics Corporation. All rights reserved.

11. 付録

本ボード上の各コンポーネントの配置を示します。

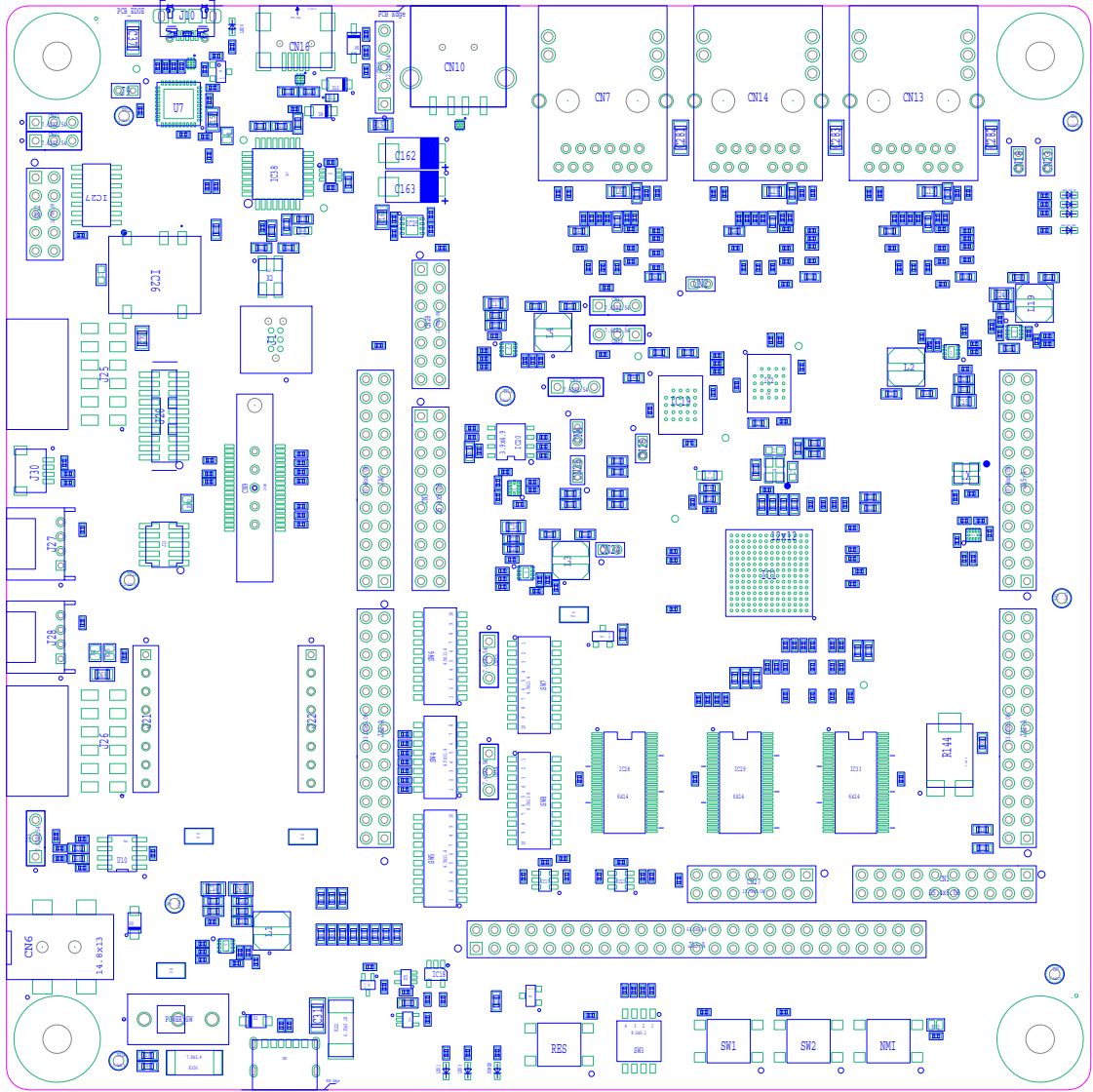

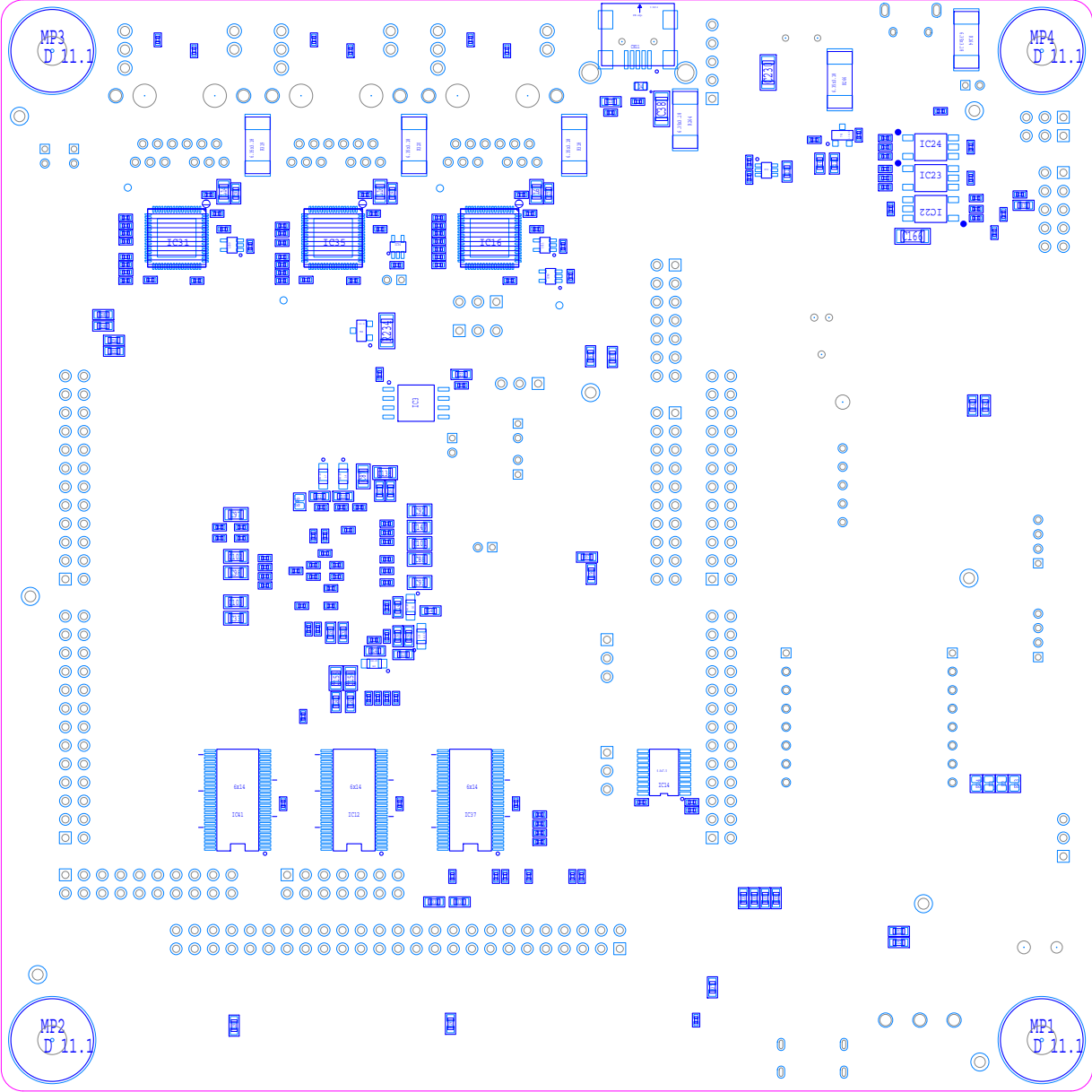

改訂記録	RZ/T2L グループ Renesas Starter Kit+ for RZ/T2L ユーザーズマニュアル
------	---

Rev.	発行日	改訂内容	
		ページ	ポイント
1.00	Dec 16, 2022	—	初版発行
1.10	Mar 29, 2023	31 67	・表 6-1 に注釈 3 追加 ・9. 使用上の注意 を追加、これに伴い以降の章番号繰り下げ
1.20	Apr 28, 2023	5 69	このマニュアルの使い方の表から回路図関連記載を削除 10 サポートに設計、製造情報を追加
1.21	Jul 10, 2024	14	図 3-2 の誤記修正

RZ/T2L グループ

Renesas Starter Kit+ for RZ/T2L ユーザーズマニュアル

発行年月日 2022 年 12 月 16 日 Rev.1.00

2024 年 7 月 10 日 Rev.1.21

発行 ルネサス エレクトロニクス株式会社

〒135-0061 東京都江東区豊洲 3-2-24 (豊洲フォレシア)

RZ/T2L Group